

編 番
PART NO.
P15K-1-3

PARTS CATALOG

パーツカタログ

EX300-2

EX300LC-2

EX300H-2

EX300LCH-2

Excavator

メモ欄
MEMORANDUM

下表を部品注文，機械管理等にご利用下さい。

Please utilize under-table for parts-order and maintenance of your machine, etc.

機 体 製 番 MACHINE Mfg. NO.	
エ ン ジ ン 形 式 ENGINE TYPE	
エ ン ジ ン 製 番 ENGINE Mfg. NO.	



ま え が き

- ◎ このパーツカタログは、EX300-2、EX300LC-2、EX300H-2、EX300LCH-2油圧ショベルに使用している部品を掲載してあります。
 該当ページ および 該当部品が、何れの機種に適用されるかの表示は、次のように表わします。

表示方法	表示例	適用機種
名称の後に (スタングートトラック)	××× (スタングートトラック)	EX300-2, EX300H-2
名称の後に (LCトラック)	××× (LCトラック)	EX300LC-2, EX300LCH-2
名称のみ	×××	全機種共通

また、巻末に部品番号順索引を集録してあります。

部品番号順索引の中で、「*」印のあるものは、新設部品を示します。

- ◎ このパーツカタログは、標準仕様機のほかに、海外の一部地域向けの機械についても掲載してあります。
 該当ページ および 該当部品が、何れの機械に適用されるかの表示は、次のように表わします。
 名称の後に<STD>-----標準仕様機に適用します。
 名称の後に<USA>-----北米 (アメリカ, カナダ) 向けの機械に適用します。
 名称のみ-----全仕様機共通です。

- ◎ 当社では、製品の改良にたえず努力をはらっておりますので、パーツカタログに記載されていない変更が生じている場合があります。必要に応じて、この様な変更を盛り込んだ改訂版を出しておりますので、本機または、本パーツカタログに不明の点がございましたら、最寄りの支店または、営業所にご相談ください。
 ◎ 機械はブーム側を前、エンジン側を後、運転席側を左、その反対側を右、下部走行体は、走行モータ側を後といたします。
 ◎ エンジン部品は別冊「いすゞディーゼルエンジン 6SD1-T パーツカタログ」をご参照ください。

1. 部品のご注文について

部品をご注文の際には、次の事項を最寄りの支店または、営業所へご連絡ください。

- | | | |
|-----------------|-------------|-----------------------------|
| (1) 機械の型式 | [例] EX300-2 | } キャブ右下メインフレームの銘板に明示してあります。 |
| (2) 機械の製番 | 15K-05001 | |
| (3) 部品番号 | A810165 | } 本パーツカタログの該当部品 |
| (4) 部品名 | O-リング | |
| (5) 数量 | 2 | ご注文される個数 |
| (6) 送付先の住所および宛名 | | |

2. パーツカタログの見方

符 号 : 部品構成図内の各部品に付けられた見出し番号です。

部 品 番 号 : 部品に付けられた固有番号です。数字のみ、あるいは英字と数字の混合で構成しています。

部 品 名 : 部品の名称です。

組立品を構成する部品は、部品名の前に「・」印を付け、組立品のつぎに続けて記載しています。さらに「・」印の部品が組立品の場合は、その構成部品に「・」印が付けてあります。以下「・」を順次増やして組立品の構成部品であることを表わしています。

数 量 : 「1台分の個数」を示します。ただし、組立品の構成部品は、その組立品「1組分の個数」を示します。

- サービスコード : サービスコード欄に記載している各記号の意味は、次の通りです。
- W : その部品を取付ける為には、現地加工作業が必要ですので、当社にご相談ください。
 - H : その部品は精密部品として取扱っています。分解、修理は、当社にご用命ください。
 - D : 単品では交換できませんので、その部品の含まれる組部品で交換してください。
 - K : その部品がサービスパーツキットに含まれていることを示します。
 - R : 調整用シムなどのように使用する数量が号機毎に異なる事を示します。
 - S : 工場出荷時に組み込まれた部品でなく、修理、サービス用として供給する部品を示します。
 - Z : その部品はエンジン関連部品です。
 - OP : オプション部品であることを示します。標準機には付いておらず、特別注文により販売する部品です。
 - OS : オーバーサイズ部品を示します。
 - US : アンダーサイズ部品を示します。
- (OS, US はスタンダードサイズ部品の次の行に、続けて記載しています。)
- # : このパーツカタログから、その部品の含まれている装置のリストのページに新しく記載した部品であることを示します。

- 適用号機 : その部品を使用している機械の「号機」を示します。[「号機」とは、機械の製番の「- (ハイフン)」以下の数字をいいます。]
- 適用号機欄上部には、部品全体に適用する「号機」を表示しています。
- 各部品毎に「号機」表示のないものは、適用号機欄上部の「号機」が適用号機になります。
- 各部品毎に「号機」表示のあるものは、部品毎の「号機」と適用号機欄上部の「号機」との両方を包含する「号機」が部品毎の適用号機となります。
- また、先頭に「D」の文字を表示しているものは、変更切替時期を年月で表わします。(例 ; D93/01-・・・1993年1月以降この部品を使用。)
- 先頭に「H」の文字を表示しているものは、機器の製造番号を表わします。機器の製造番号は、機器の銘板に刻印されており、本パーツカタログでは「号機」と区別するために「H」の文字を付けています。
- 先頭に「F」の文字を表示しているものは、フロントアタッチメントの「フロントN0.」を表わします。「フロントN0.」は、フロントアタッチメントの銘板に刻印されており、本パーツカタログでは「号機」と区別するために「F」の文字を付けています。

- 互換性 : 部品番号欄に記載している部品と代替部品欄に記載している部品との間で、互換性の生じる条件を示します。各記号の意味は次の通りです。
- I : その部品の代わりに、使用できる部品の部品番号と数量を、代替部品欄に示します。但し、代替部品欄に示す部品の代わりに、その部品を使用することはできません。
 - P : その部品は使用禁止になっています。代替部品欄に示す部品を使用してください。
 - T : 組合せて互換性があります。その部品の代わりに、代替部品欄に示す何点かの部品と組で使用してください。
 - Y : その部品と代替部品欄に示す部品は、無条件に互換性があることを示します。

- 代替部品 : 互換性欄の記号に対応して、代替に使用する部品の部品番号と数量を示します。

《注記》 : 部品をご注文の際、互換性欄に I, P, T, Y と記載されている場合、自動的に代替部品欄に示されている部品が供給されることがあります。

FOREWORD

- © This parts catalog shows the components of EX300-2, EX300LC-2, EX300H-2 and EX300LCH-2 Hydraulic Excavator.

If a page where the parts of those machines are shown, the following indication is described on the top of the page.

<EXAMPLE>

INDICATION	APPLICABLE MODEL
.....(STD. TRACK)	EX300-2, EX300H-2
.....(LC TRACK)	EX300LC-2, EX300LCH-2
.....	ALL MODELS

The numerical parts No. index is provided at the end of this parts catalog.

In the parts index, a part No. with "*" mark shows a newly added part on the parts catalog.

- © This parts catalog includes parts information for both standard and regional specification models.

Please refer to the identification note given in < > after the Group Name, or Part Name to distinguish between standard and regional parts information as shown below:

Group Name (or Part Name) plus <STD> : for Standard Specification Model

Group Name (or Part Name) plus <USA> : for Northern American Specification models,
delivered to the United States and Canada

Group Name (or Part Name) plus no note : Applicable to all models

Example:

RADIO <USA>----This part is for machines delivered to the United State and Canada.

- © This parts catalog contains the most recent information available at the time of printing, and the contents of the list are based on information in effect at that time and are subject to change without notice.

- © The references in the parts catalog of "LEFT", "RIGHT", "FRONT" and "REAR" are identified as follows.

The driver's seat is positioned "LEFT" side, and the opposite side is "RIGHT".

The front-end attachments is at the "FRONT". The counterweight is attached at the "REAR".

For the undercarriage, the travel motor is at the "REAR", and the opposite is "FRONT".

- © For the engine parts, please refer to the parts catalog of ISUZU diesel engine 6SD1-T issued separately.

1. HOW TO ORDER PARTS

When ordering parts, Please specify the following items as shown in the following example.

	(EXAMPLE)	
(1) Model of Machine	(EX300-2)	} Shown on NAME-PLATE provided on MAIN FRAME on the lower right side of CAB
(2) Machine Serial No.	(15K-05001)	
(3) Part No.	(A810165)	} Ordering Parts
(4) Part Name	(O-RING)	
(5) Q' ty	(2)	Ordering Q' ty
(6) Purchaser's Name and Address		

2. HOW TO USE THIS PARTS CATALOG

- ITEM** Item No. shows the reference No. on the machine illustration.
- PART NO.** Part No. consists of a letter of the alphabet and numericals, or numericals only.
- PART NAME** Components of an assembly part are shown with "." marks and are shown on the line, or lines, below the assembly part. Also, if the component with "." mark consists of further components part, these further components are shown by the marks "...".
- Q' TY** Q' ty shows the quantity used for one machine, however quantity of components shows the quantity for one assembly part.
- SERVICE CODE** Abbreviations in the column of service code have their own meaning as shown below.
- W: The part with this abbreviation shows that the part requires some work on it before installing in the machine.
 - H: As the part with this abbreviation shows a precision part, please ask the authority for its repairing.
 - D: The part with this abbreviation is a component of an assembly and is not available independently. The assembly part containing this part should be orderd.
 - K: This means that the part is contained in the service parts kit.
 - R: The part with this abbreviation shows that the quantity of the part is changed depending upon the machine, such as an adjusting shim etcetera.
 - S: This part is specially provided as a service part, which was not provided in the machine before from shipping the factory.
 - Z: The part with this abbreviation related to the ENGINE.
 - OP: Optional parts
 - OS: Over-sized parts
 - US: Under-sized parts
- (NOTE: Part with abbreviation "OS" or "US" is described on the line below the standard-sized part.)
- #: The part with this mark is newly added on that page of the equipment.

·SERIAL No. Applicable machine serial No. for the part is shown in this column.
Further, above this column, the applicable serial No. is shown for all parts described on that page.
Take this serial No. if the part is not mentioned its own applicable serial No.
Take the serial No. which includes both of for the part and for all parts described on the page if the part is mentioned its own applicable serial No.
If the abbreviation "D" is described as headed letter instead of the serial No. it means the produced date of the machine in which the parts are used.
(EXAMPLE: D93/01-.....produced on January 1993 and after)
If the abbreviation "H" is described as headed letter, it means the serial No. of equipment such as PUMP, MOTOR, CONTROL VALVE and etcetera.
If the abbreviation "F" is described as headed letter, it means the Front No. of front-end attachments such as BUCKET, BOOM, ARM and etcetera.

·ICA ICA shows the interchangeability between the original and the improved parts. Abbreviations used in this column are as follows.
I: Part No. in the column of "Replaceable part" can be used instead of this part but not vice versa.
P: This must not be used for the machine. The part No. in the column "Replaceable part" should be used instead.
T: Parts Nos. those in the column of "Replaceable part" can be used as an assembly instead of this part.
Y: This part and the part in the column of "Replaceable part" are interchangeable with each other.

·REPLACEABLE PART

Interchangeable parts Nos. and their required quantity are shown in this column.

NOTE: If interchangeable improved parts are provided for the parts which you may order, the improved parts classified as "I", "P", "T" or "Y" may be supplied.



目次
CONTENTS

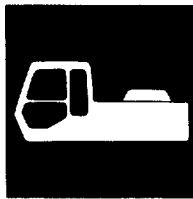

上部旋回体
UPPERSTRUCTURE

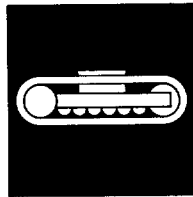

下部走行体
UNDERCARRIAGE



フロントアタッチメント
FRONT-END ATTACHMENTS



オプションパーツ
OPTIONAL PARTS



工具および予備品
TOOLS AND SPARE PARTS

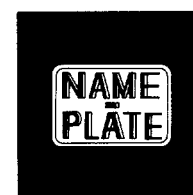

ネームプレート
NAME-PLATE

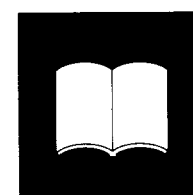

索引
PARTS INDEX

目次 CONTENTS

PB-81

PB-A08

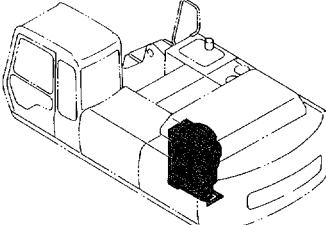
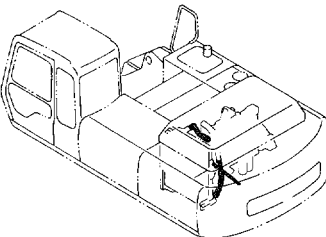
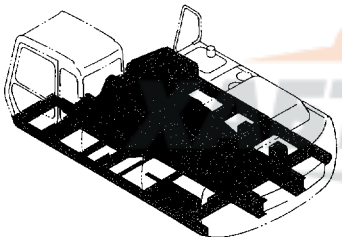
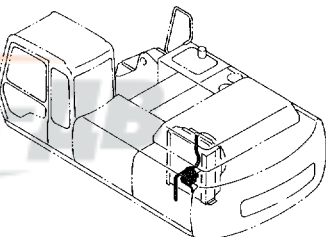
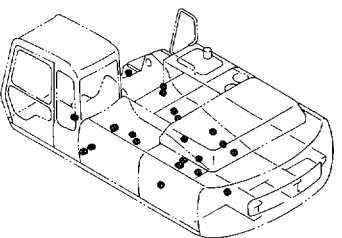
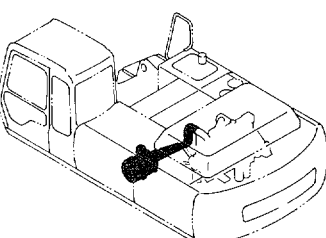
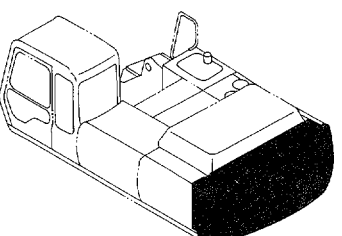
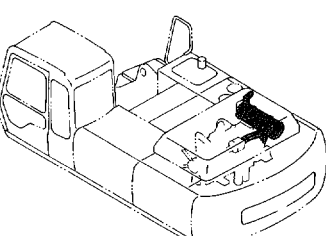
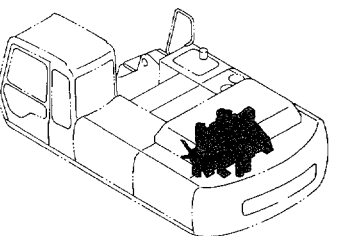
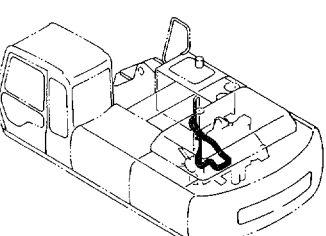
装置名称 GROUP NAME	ページ PAGE	ラジエータ RADIATOR
適用号機 SERIAL NO. 		
		ラジエータ取付部品 RADIATOR SUPPORT 
上部旋回体 UPPERSTRUCTURE		
フレーム (1) FRAME (1) 	001	リザーブタンク RESERVE TANK 
フレーム (2) FRAME (2) 	003	エアクリーナ AIR CLEANER 
カウンタウェイト COUNTERWEIGHT 	005	マフラー MUFFLER 
エンジン ENGINE 	007	燃料配管 FUEL PIPINGS 

目 次 CONTENTS

燃料タンク 021
FUEL TANK

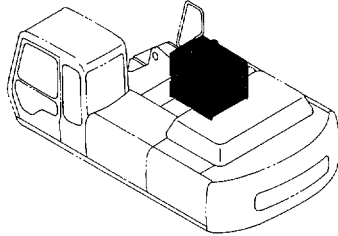

旋回装置 (2) 033
SWING DEVICE (2)

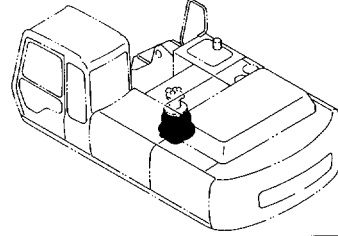

燃料給油ポンプ (オプション) 023
FUEL FEED PUMP (OPTION)

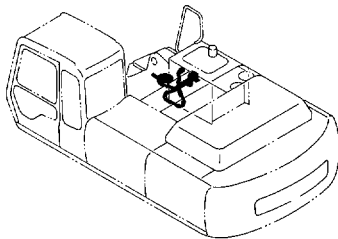

オイルタンク 035
OIL TANK

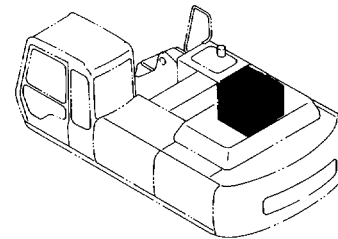

燃料ダブルフィルタ (オプション) 025
FUEL DOUBLE FILTER (OPTION)

05001~D93/06

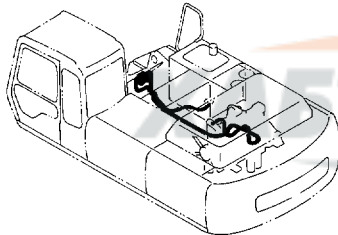

オイルクーラ配管 (1) 037
OIL COOLER PIPINGS (1)

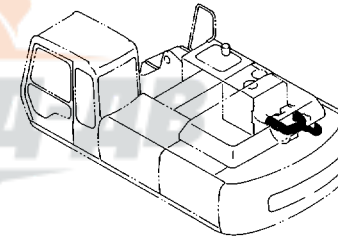

燃料ダブルフィルタ (オプション) 027
FUEL DOUBLE FILTER (OPTION)

D93/07~

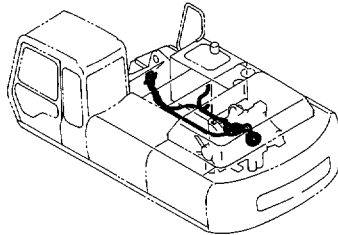

オイルクーラ配管 (2) 039
OIL COOLER PIPINGS (2)

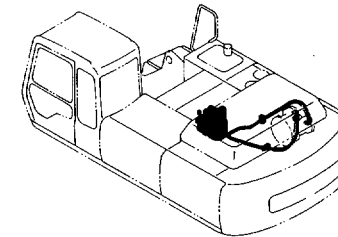

ポンプ装置 029
PUMP DEVICE

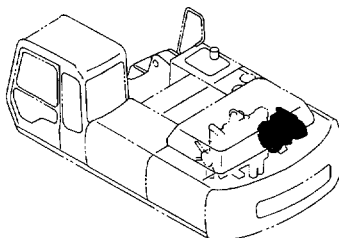

オイルクーラ配管 (3) 041
OIL COOLER PIPINGS (3)

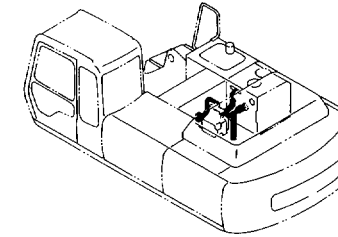

旋回装置 (1) 031
SWING DEVICE (1)

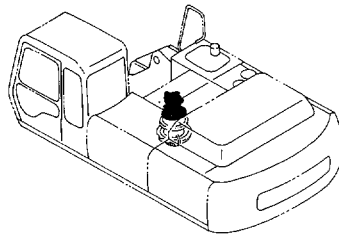

オイルクーラ配管 (4) 043
OIL COOLER PIPINGS (4)

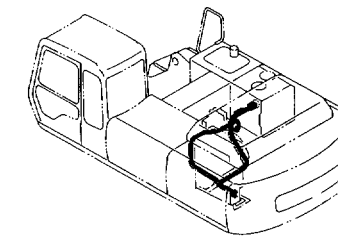

目 次 CONTENTS

オイルクーラ配管 (5) 045
OIL COOLER PIPINGS (5)

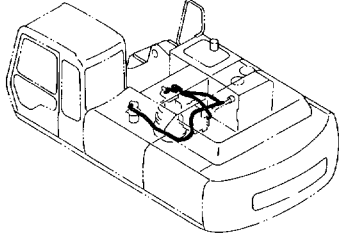

エンジンコントロールモータ 057
ENGINE CONTROL MOTOR

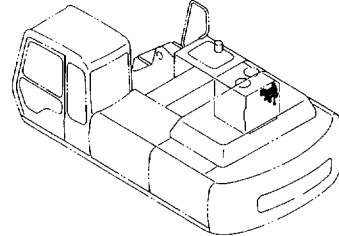

メイン配管 (1) 047
MAIN PIPINGS (1)

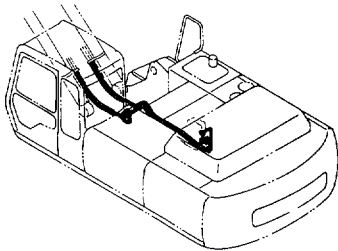

エンジンコントロールケーブル 059
ENGINE CONTROL CABLE

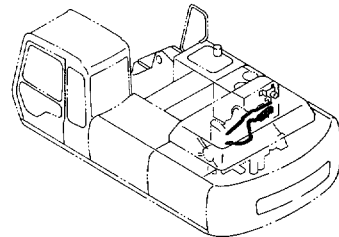

メイン配管 (2) 049
MAIN PIPINGS (2)

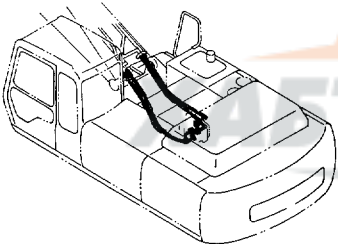

操作レバー (1) 061
CONTROL LEVER (1)

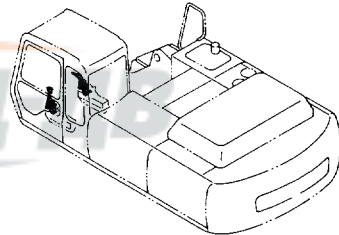

メイン配管 (3) 051
MAIN PIPINGS (3)

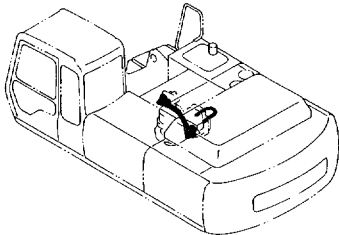

操作レバー (2) 063
CONTROL LEVER (2)

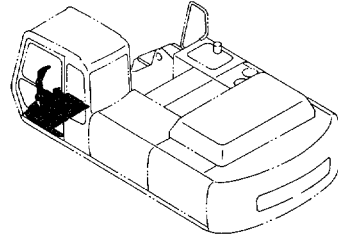

メイン配管 (4) 053
MAIN PIPINGS (4)

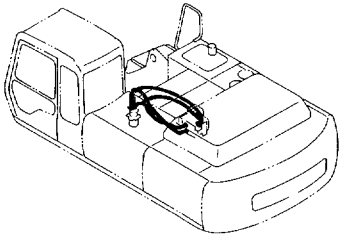

操作レバー (3) 065
CONTROL LEVER (3)

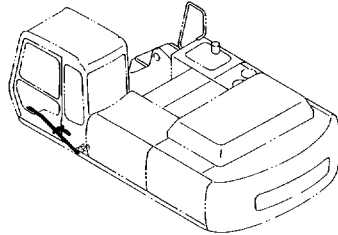

メイン配管カバー (USA) 055
MAIN PIPINGS COVER (USA)

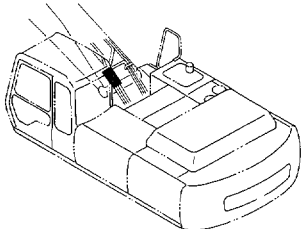

パイロット配管 (1-1) 067
PILOT PIPINGS (1-1)

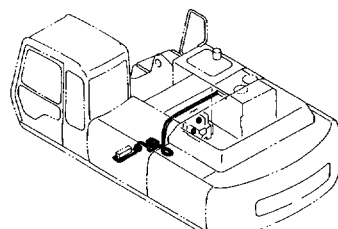

目 次 CONTENTS

パイロット配管 (1-2) 069
PILOT PIPINGS (1-2)

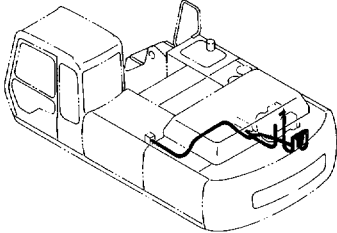

パイロット配管 (3-1) 081
PILOT PIPINGS (3-1)

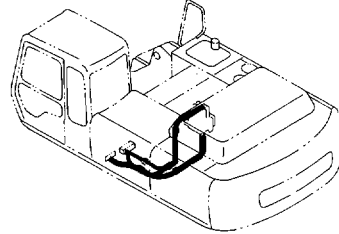

パイロット配管 (2-1) 071
PILOT PIPINGS (2-1)

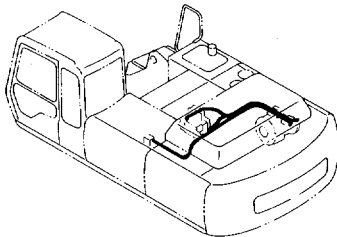

パイロット配管 (3-2) 083
PILOT PIPINGS (3-2)

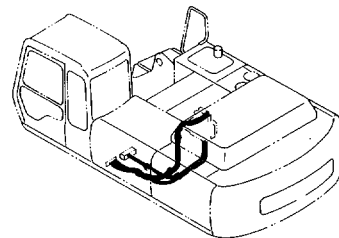

パイロット配管 (2-2) 073
PILOT PIPINGS (2-2)

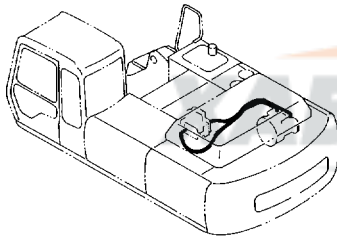

パイロット配管 (3-3) 085
PILOT PIPINGS (3-3)

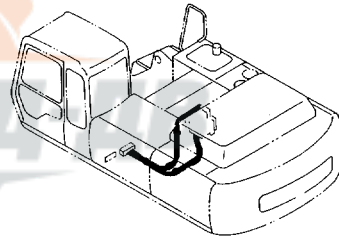

パイロット配管 (2-3) 075
PILOT PIPINGS (2-3)

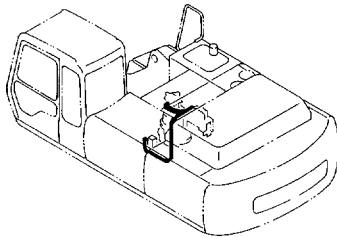

パイロット配管 (3-4) 087
PILOT PIPINGS (3-4)

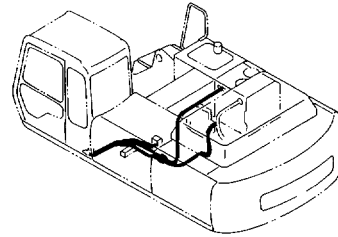

パイロット配管 (2-4) 077
PILOT PIPINGS (2-4)

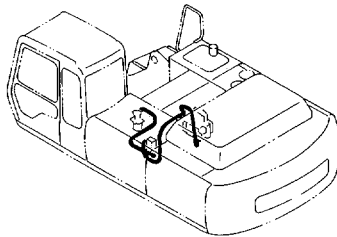

パイロット配管 (4-1) 089
PILOT PIPINGS (4-1)

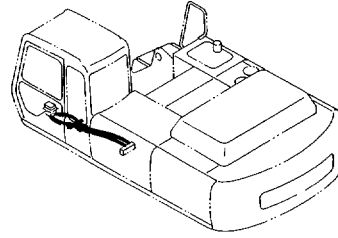

パイロット配管 (2-5) <STD> 079
PILOT PIPINGS (2-5) <STD>

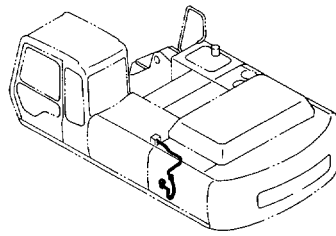

パイロット配管 (4-2) 091
PILOT PIPINGS (4-2)

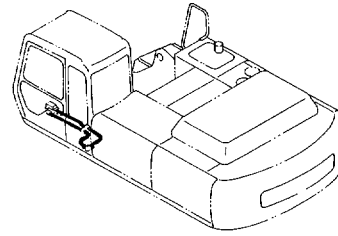

目次 CONTENTS

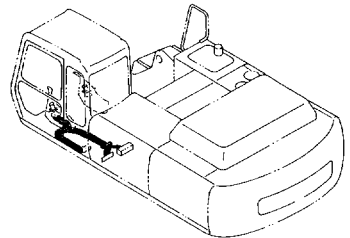
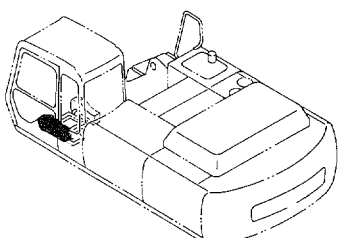
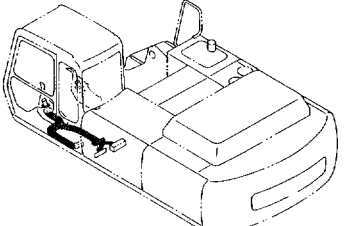
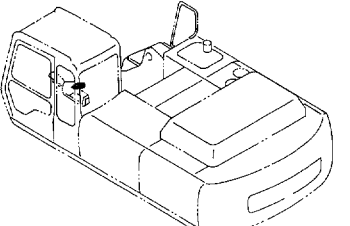
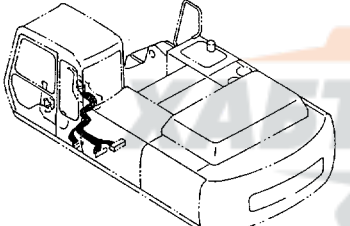
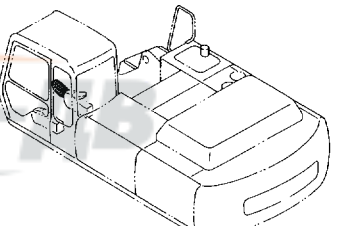
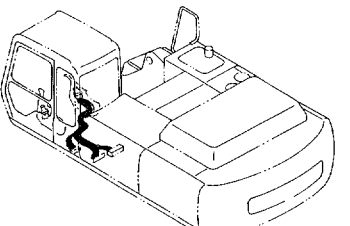
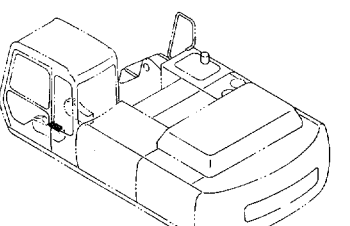
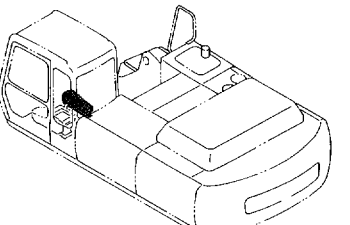
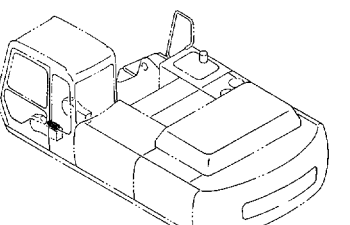
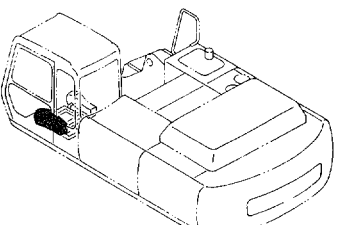
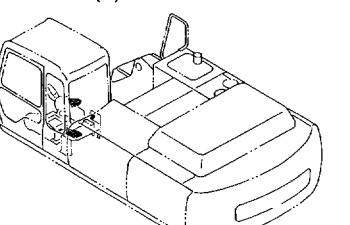
<p>パイロット配管 (5-1) (STD) 093 PILOT PIPINGS (5-1) (STD)</p> 	<p>コンソール (左) (USA) 105 CONSOLE (L) (USA)</p> 
<p>パイロット配管 (5-1) (USA) 095 PILOT PIPINGS (5-1) (USA)</p> 	<p>スイッチボックス 107 SWITCH BOX</p> 
<p>パイロット配管 (5-2) (STD) 097 PILOT PIPINGS (5-2) (STD)</p> 	<p>ゲージパネル 109 GAUGE PANEL</p> 
<p>パイロット配管 (5-2) (USA) 099 PILOT PIPINGS (5-2) (USA)</p> 	<p>ラジオ (STD) 111 RADIO (STD)</p> 
<p>コンソール (右) 101 CONSOLE (R)</p> 	<p>ラジオ (USA) 113 RADIO (USA)</p> 
<p>コンソール (左) (STD) 103 CONSOLE (L) (STD)</p> 	<p>電気部品 (1) 115 ELECTRIC PARTS (1)</p> 

目 次 CONTENTS

電気部品 (2) (STD) 117
ELECTRIC PARTS (2) (STD)

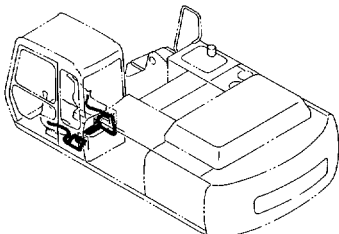

モーションアラーム (USA) 129
MOTION ALARM (USA)

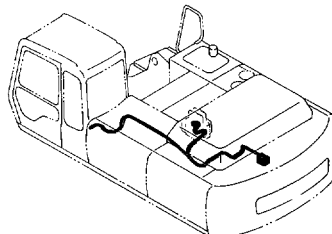

電気部品 (2) (USA) 119
ELECTRIC PARTS (2) (USA)

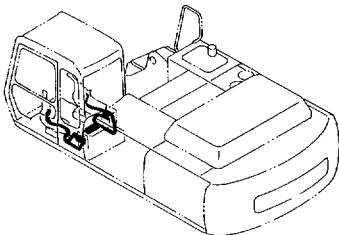

ウィンドウォッシャー 131
WINDOW WASHER

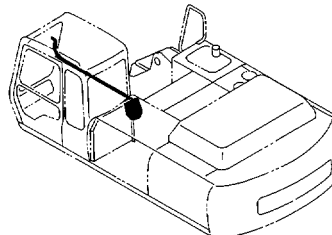

電気部品 (3-1) 121
ELECTRIC PARTS (3-1)

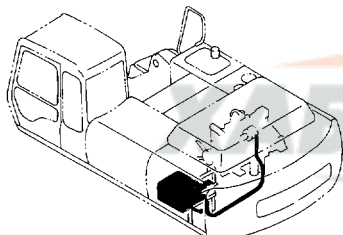

カーヒータ 133
CAR HEATER

STD : 05001~06036
LC : 05001~06014

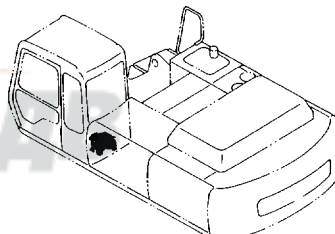

電気部品 (3-2) 123
ELECTRIC PARTS (3-2)

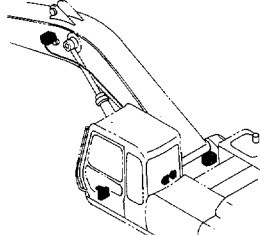

カーヒータ 135
CAR HEATER

STD : 06037~
LC : 06015~

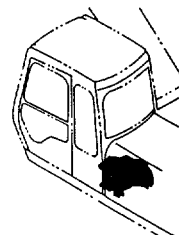

電気部品 (3-3) 125
ELECTRIC PARTS (3-3)

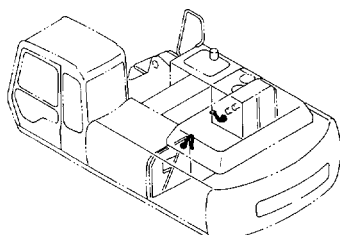

カーヒータパーツ 137
CAR HEATER PARTS

STD : 05001~06036
LC : 05001~06014

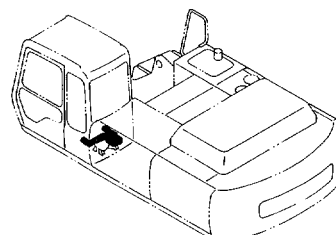

電気部品 (3-4) 127
ELECTRIC PARTS (3-4)

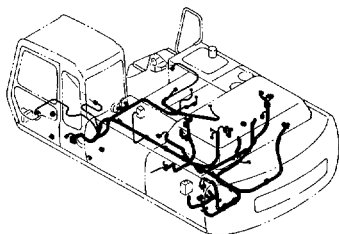

カーヒータパーツ 139
CAR HEATER PARTS

STD : 06037~
LC : 06015~

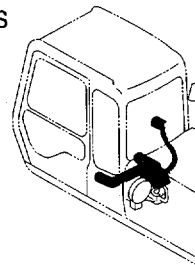

目 次 CONTENTS

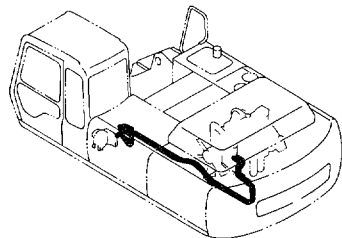
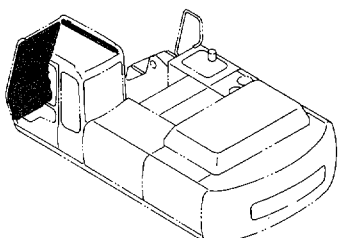
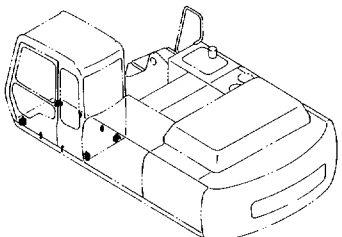
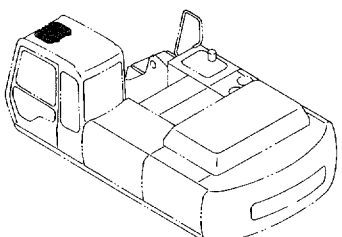
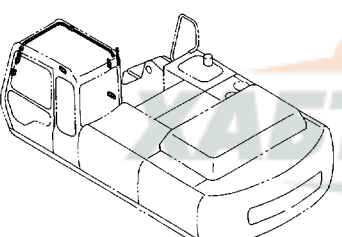
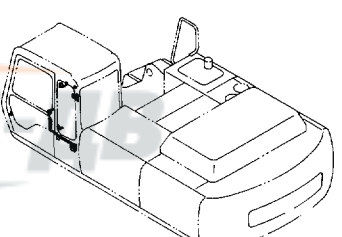
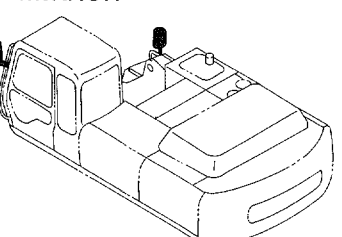
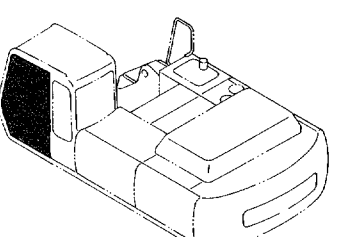
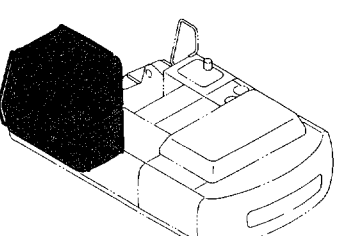
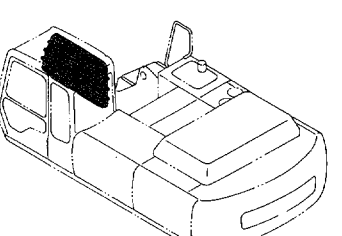
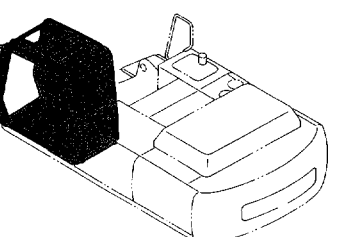
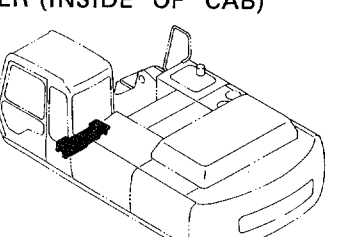
<p>カーヒータ配管 141 CAR HEATER PIPINGS</p> 	<p>キャブ (2) 153 CAB (2)</p> 
<p>キャブグループ (1) 143 CAB GROUP (1)</p> 	<p>キャブ (3) 155 CAB (3)</p> 
<p>キャブグループ (2) 145 CAB GROUP (2)</p> 	<p>キャブ (4) 157 CAB (4)</p> 
<p>バックミラー 147 REARVIEW MIRROR</p> 	<p>キャブ (5) 159 CAB (5)</p> 
<p>キャブ 149 CAB</p> 	<p>キャブ (6) 161 CAB (6)</p> 
<p>キャブ (1) 151 CAB (1)</p> 	<p>リアカバー (キャブ内) 163 REAR COVER (INSIDE OF CAB)</p> 

目 次 CONTENTS

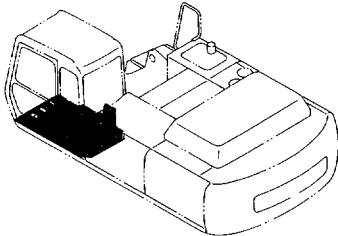
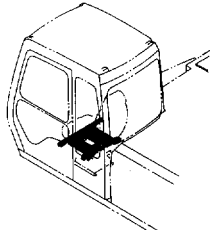
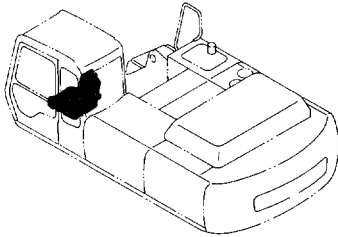
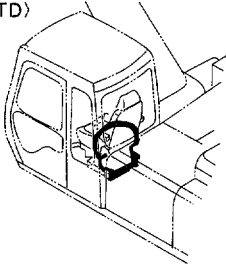
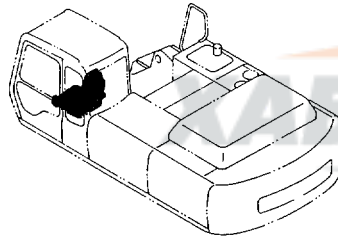
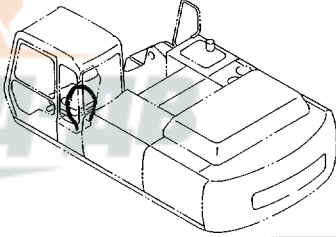
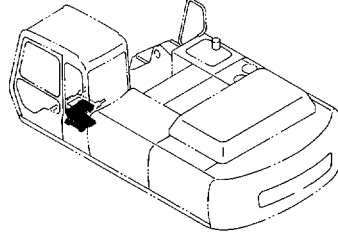
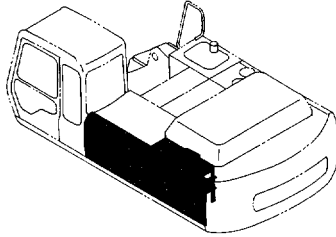
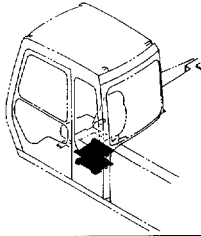
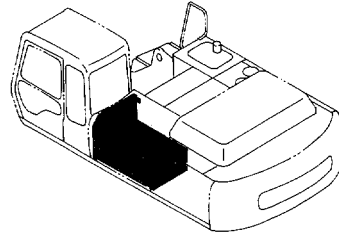
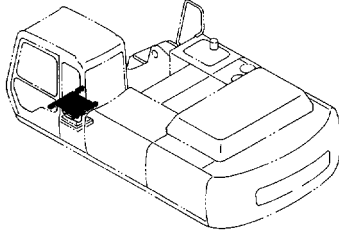
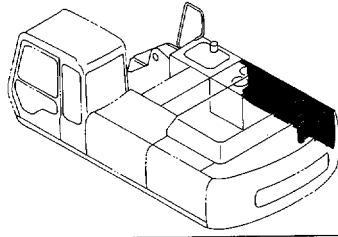
<p>フロアパーツ 165 FLOOR PARTS</p> 	<p>シートスタンド (USA) 177 SEAT STAND (USA)</p> 
<p>シート (STD) 167 SEAT (STD)</p> 	<p>シートベルト (STD) 179 SEAT BELT (STD) 05280~</p> 
<p>シート (USA) 169 SEAT (USA)</p> 	<p>シートベルト (USA) 181 SEAT BELT (USA)</p> 
<p>シートサスペンション (STD) 171 SEAT SUSPENSION (STD)</p> 	<p>カバー (1-1) 183 COVER (1-1)</p> 
<p>シートサスペンション (USA) 173 SEAT SUSPENSION (USA)</p> 	<p>カバー (1-2) 185 COVER (1-2)</p> 
<p>シートスタンド (STD) 175 SEAT STAND (STD)</p> 	<p>カバー (1-3) 187 COVER (1-3)</p> 

目 次 CONTENTS

カバー (1-4) 189
COVER (1-4)

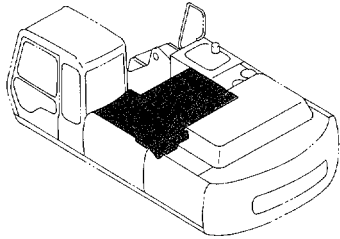

カバー (2) (EX300H-2, EX300LCH-2) 201
COVER (2) (EX300H-2, EX300LCH-2)

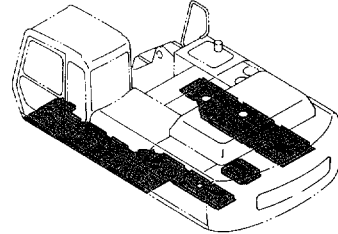

カバー (1-5) 191
COVER (1-5)

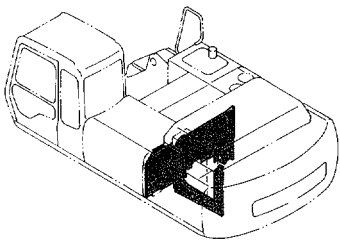

ドアロック (A) 203
DOOR LOCK (A)

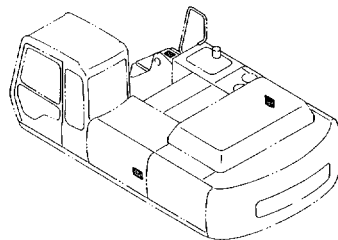

カバー (1-6) 193
COVER (1-6)

05001~06066

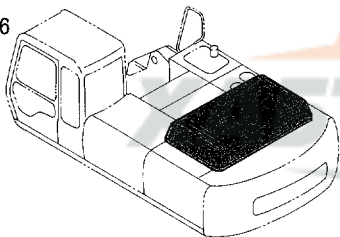

ドアロック (B) 205
DOOR LOCK (B)

05001~06066

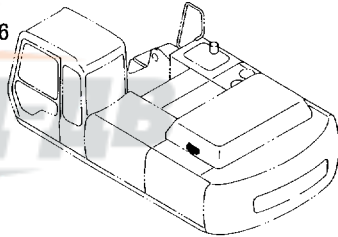

カバー (1-6) 195
COVER (1-6)

06067~

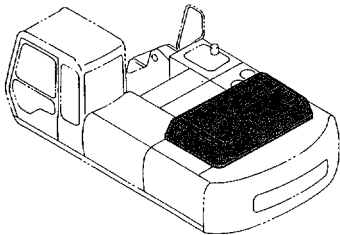

下部走行体
UNDERCARRIAGE



カバー (1-7) 197
COVER (1-7)

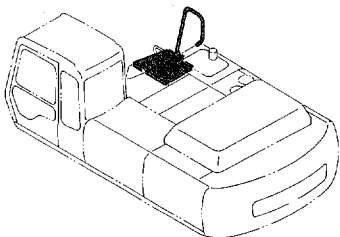

トラックフレーム (スタンダードトラック) ... 207
TRACK FRAME (STD. TRACK)

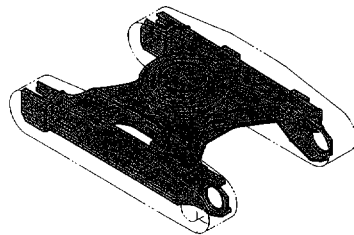

カバー (2) (EX300-2, EX300LC-2) 199
COVER (2) (EX300-2, EX300LC-2)

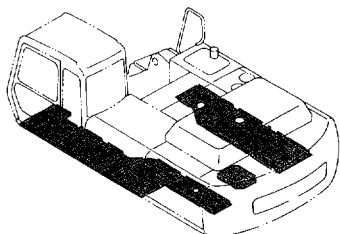

トラックフレーム (LCトラック) 209
TRACK FRAME (LC TRACK)

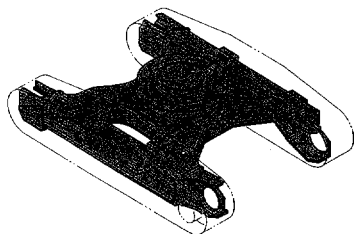

目 次

CONTENTS

旋回輪 211
 SWING BEARING

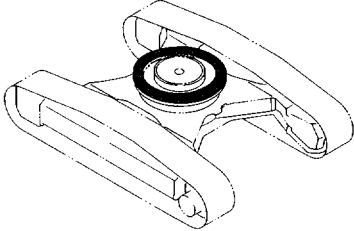

下ローラ (LCトラック) 223
 LOWER ROLLER (LC TRACK)

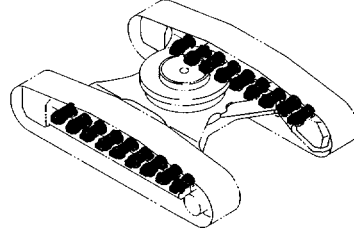

走行装置 213
 TRAVEL DEVICE

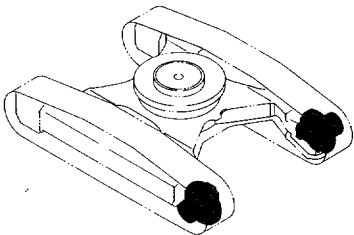

トラックリンク 600G (スタンダードトラック) 225
 TRACK-LINK 600G (STD. TRACK)

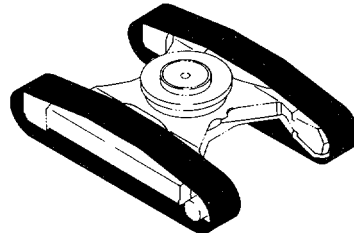

フロントアイドラ 215
 FRONT IDLER

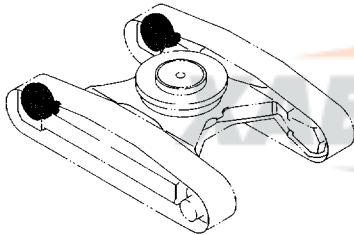

トラックリンク 600G (LCトラック) 227
 TRACK-LINK 600G (LC TRACK)

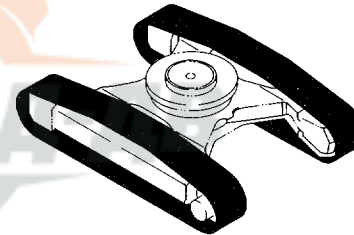

アジャスタ 217
 ADJUSTER

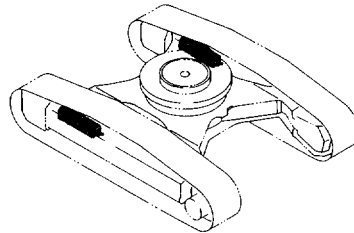

センタージョイント 229
 CENTER JOINT

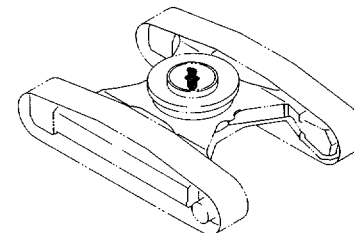

上ローラ 219
 UPPER ROLLER

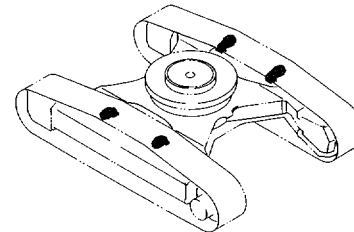

走行配管 (スタンダードトラック) 231
 TRAVEL PIPINGS (STD. TRACK)

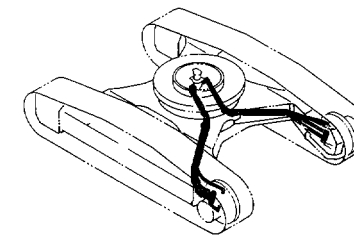

下ローラ (スタンダードトラック) 221
 LOWER ROLLER (STD. TRACK)

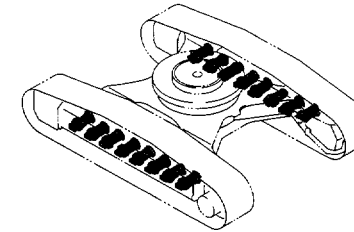

走行配管 (LCトラック) 233
 TRAVEL PIPINGS (LC TRACK)

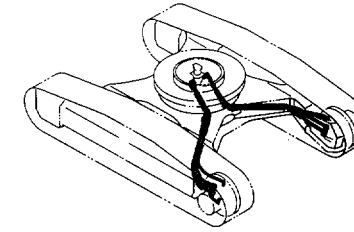

目次 CONTENTS

走行配管カバー 235
TRAVEL PIPINGS COVER

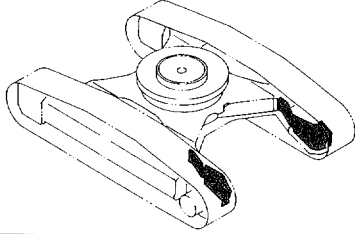

バケット 1.2 245
BUCKET 1.2

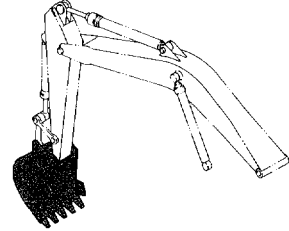

フロントアタッチメント FRONT-END ATTACHMENTS



スタンダードブーム (EX300-2, EX300LC-2) 237
STD. BOOM (EX300-2, EX300LC-2)

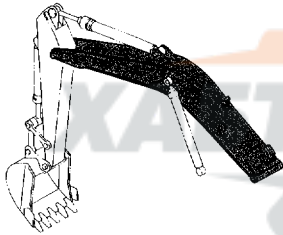

フロント配管 (1) 247
FRONT PIPINGS (1)

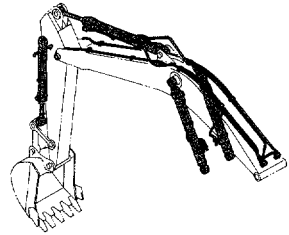

HD ブーム (EX300H-2, EX300LCH-2) 239
HD BOOM (EX300H-2, EX300LCH-2)

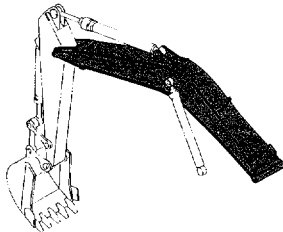

フロント配管 (2) 249
FRONT PIPINGS (2)

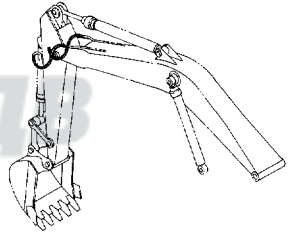

スタンダードアーム 3.2M (EX300-2, EX300LC-2) 241
STD. ARM 3.2M (EX300-2, EX300LC-2)

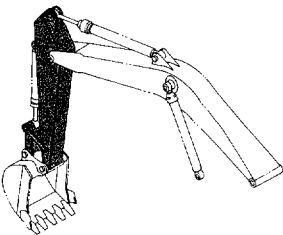

給脂配管 251
LUBRICATE PIPINGS

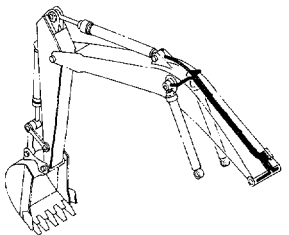

HD アーム 3.2M (EX300H-2, EX300LCH-2) 243
HD ARM 3.2M (EX300H-2, EX300LCH-2)

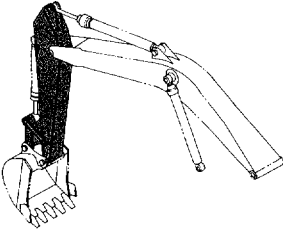

オプションパーツ OPTIONAL PARTS

OP

エアコンディショナ (1) 253
AIR CONDITIONER (1)

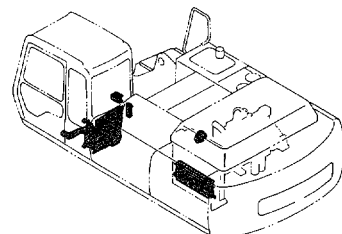

目 次 CONTENTS

エアコンディショナ (2) 255
AIR CONDITIONER (2)

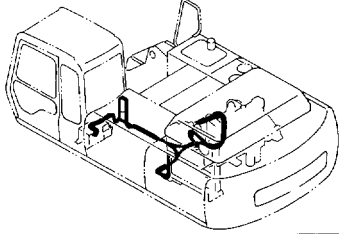

エアコンユニット 257
AIR-CON. UNIT

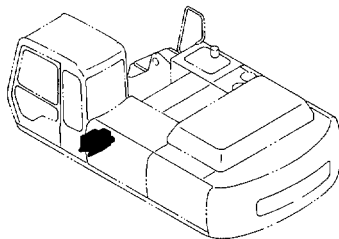

エアコンコントローラ 259
AIR-CON. CONTROLLER

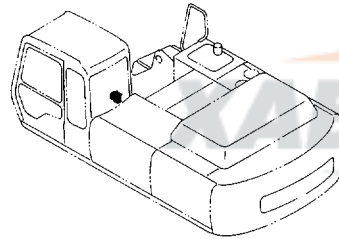

トロピカルカバー 261
TROPICAL COVER

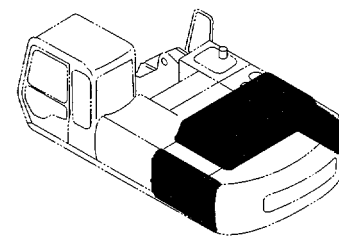

ウィンドガード 263
WINDOW GUARD

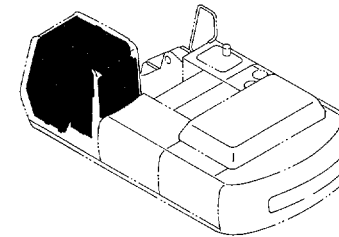

トラックリンク 800G (スタンダードトラック) 265
TRACK-LINK 800G (STD. TRACK)

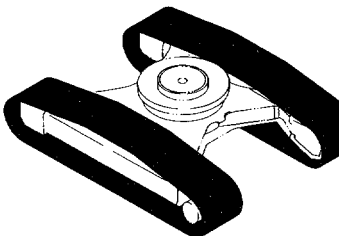

トラックリンク 800G (LCトラック) 267
TRACK-LINK 800G (LC TRACK)

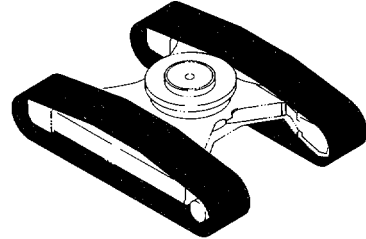

トラックリンク 600F (スタンダードトラック) 269
TRACK-LINK 600F (STD. TRACK)

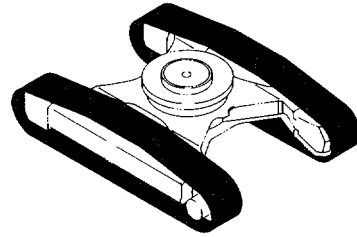

トラックリンク 600F (LCトラック) 271
TRACK-LINK 600F (LC TRACK)

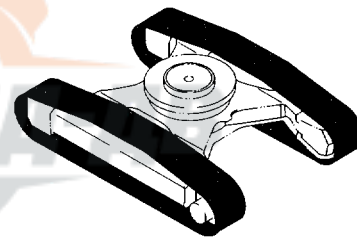

トラックリンク 910A (スタンダードトラック) 273
TRACK-LINK 910A (STD. TRACK)

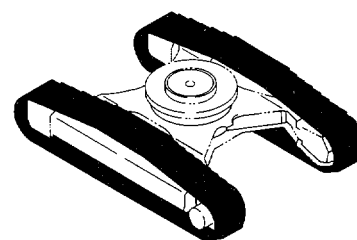

トラックリンク 910A (LCトラック) 275
TRACK-LINK 910A (LC TRACK)

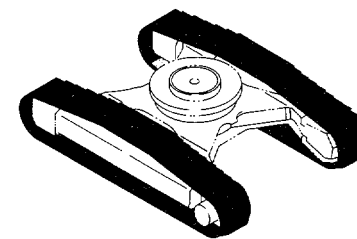

ショートアーム 2.7M 277
SHORT ARM 2.7M

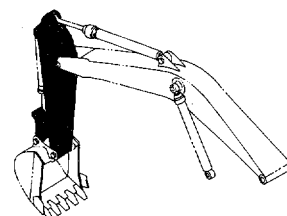

目 次 CONTENTS

フロント配管 (2) 〈ショートアーム〉 279
FRONT PIPINGS (2) 〈SHORT ARM〉

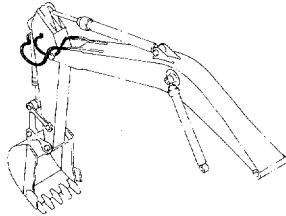

ロングアーム 4.0M 281
LONG ARM 4.0M

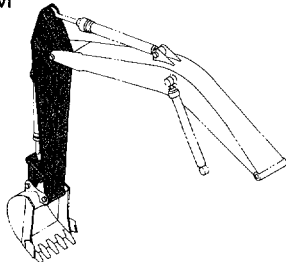

フロント配管 (2) 〈ロングアーム〉 283
FRONT PIPINGS (2) 〈LONG ARM〉

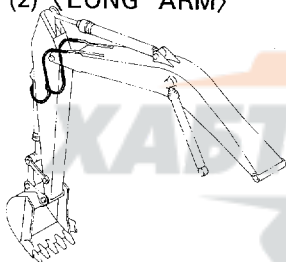

バケット 1.0 285
BUCKET 1.0

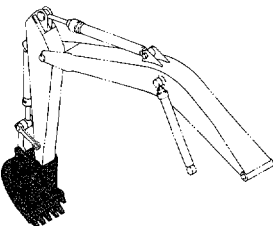

バケット 1.4 287
BUCKET 1.4

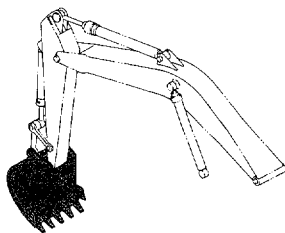

バケット 1.6 289
BUCKET 1.6

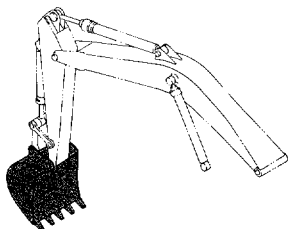

ロックバケット 1.0 291
ROCK BUCKET 1.0

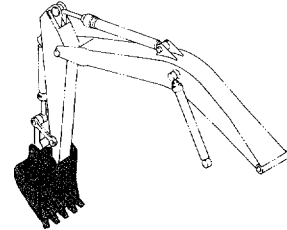

強化バケット 1.2 293
REINFORCED BUCKET 1.2

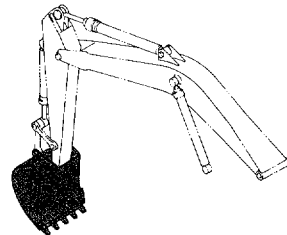

リップバケット 0.8 295
RIPPER BUCKET 0.8

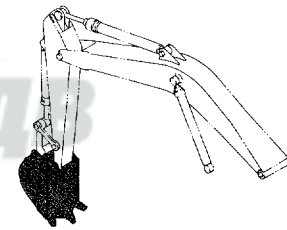

1本爪リップ 297
ONE-POINT RIPPER

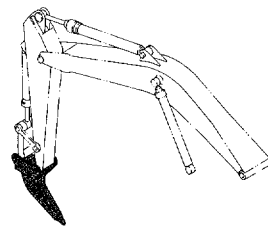

操作ペダル (ブレーカ & クラッシャ) 299
CONTROL PEDAL (BREAKER & CRUSHER)

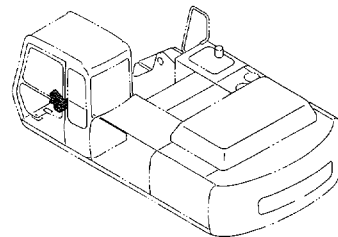

パイロット配管 (ブレーカ & クラッシャ) ... 301
PILOT PIPINGS (BREAKER & CRUSHER)

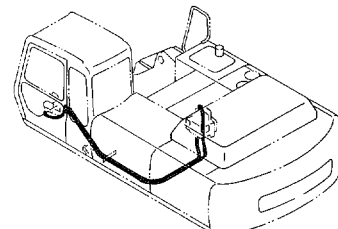

目次

CONTENTS

ブレーカ & クラッシャ用本体配管 303
 MAIN PIPINGS FOR BREAKER & CRUSHER

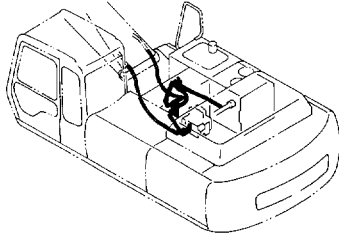

ブレーカ & クラッシャ用フロント配管 305
 FRONT PIPINGS FOR BREAKER & CRUSHER

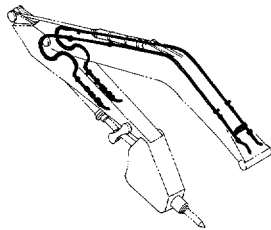

NPK ブレーカ用配管 307
 PIPINGS FOR NPK BREAKER

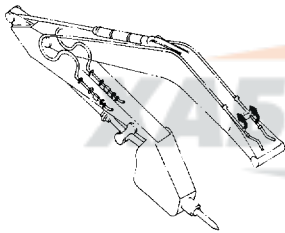

NPK ブレーカ & クラッシャ用配管 309
 PIPINGS FOR NPK BREAKER & CRUSHER

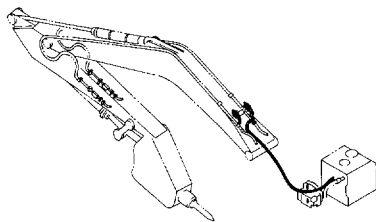

オカダ/古河ブレーカ用配管 311
 PIPINGS FOR OKADA/FURUKAWA BREAKER

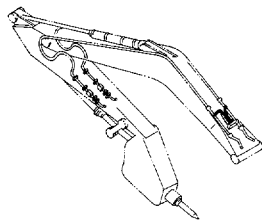

オカダ/古河ブレーカ & クラッシャ用配管 313
 PIPINGS FOR OKADA/FURUKAWA BREAKER & CRUSHER

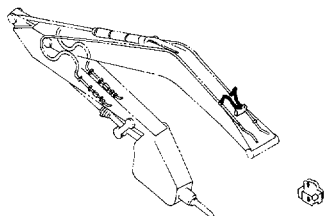

工具および予備品 TOOLS AND SPARE PARTS

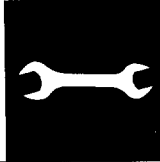

工具	315
TOOLS	
予備品	317
SPARE PARTS	

ネームプレート NAME-PLATE



ネームプレート (日本語) (STD)	319
NAME-PLATE (JAPANESE) (STD)	
ネームプレート (英語) (STD)	321
NAME-PLATE (ENGLISH) (STD)	
ネームプレート (英語) (USA)	323
NAME-PLATE (ENGLISH) (USA)	

索引 PARTS INDEX



索引	325
PARTS INDEX	



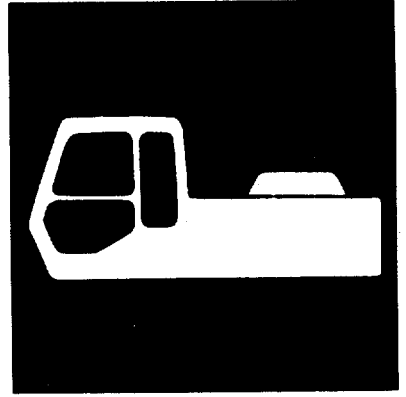

上部旋回体
UPPERSTRUCTURE



フレーム (1) Frame (1)

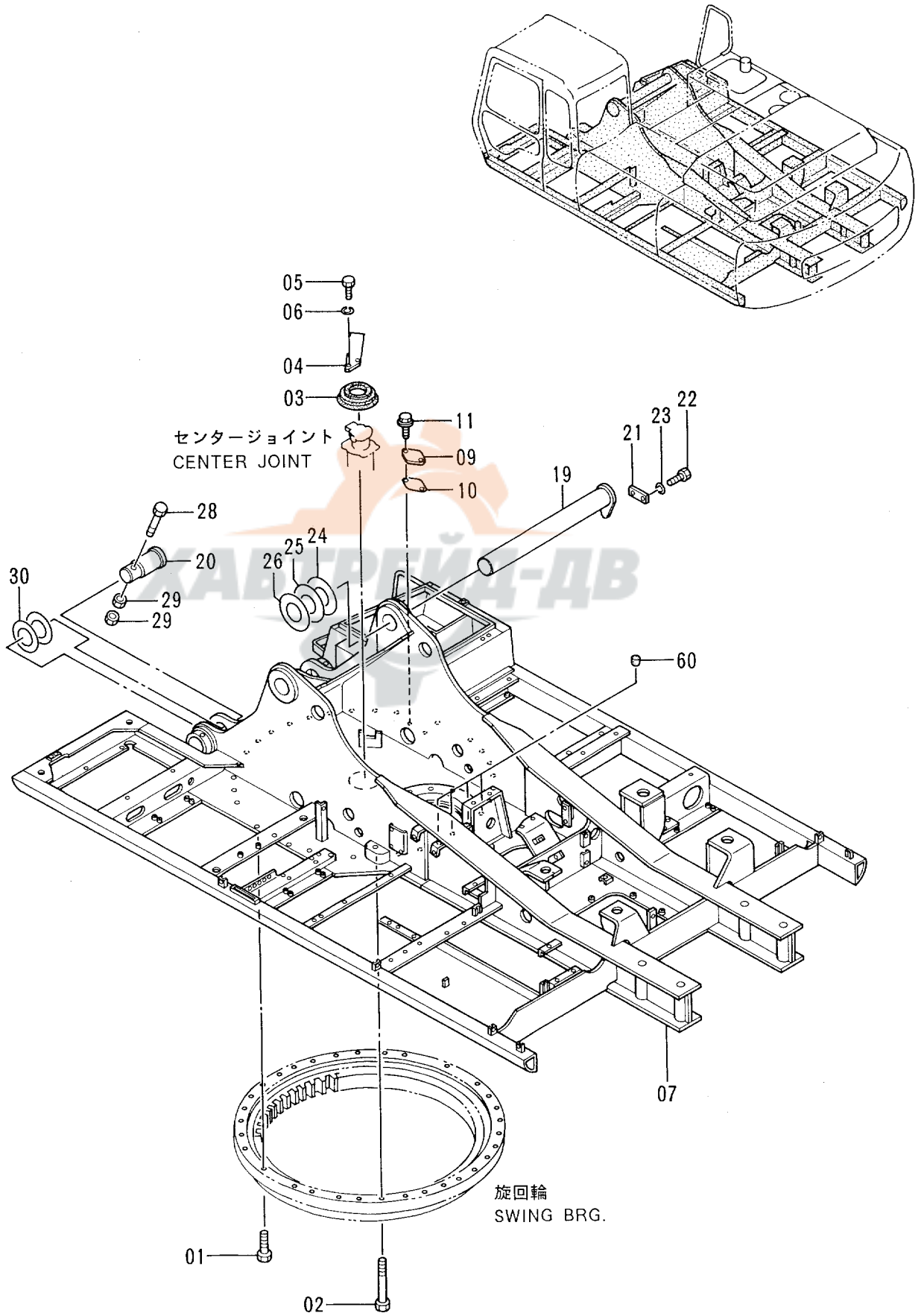

フレーム (2)
Frame (2)

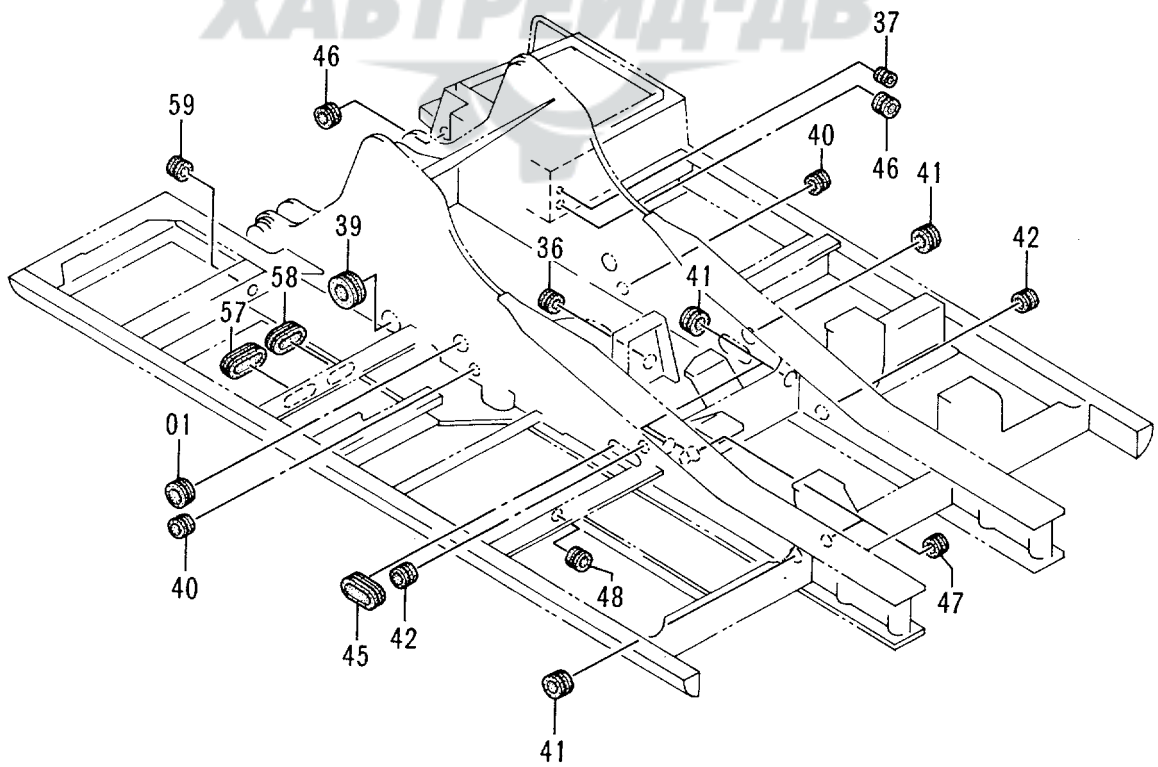
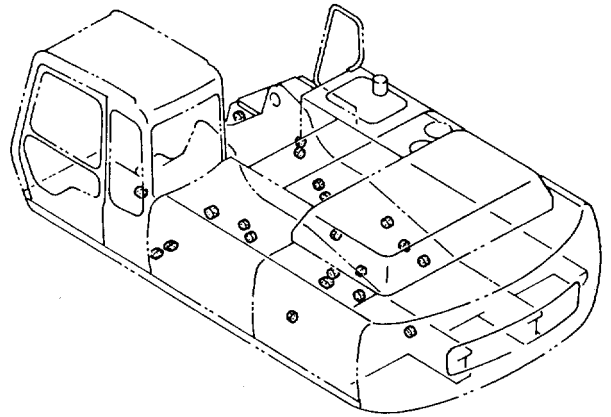

フレーム (2)
FRAME (2)

05001-

符号 ITEM	部品番号 PART NO.	部品名 PART NAME	or PART NAME CODE	数量 Q'TY	サービス コード S. C	適用号機 SERIAL NO.	互換性 ICA	代替部品 REPLACEABLE PART	
								部品番号 PART NO.	数量 QTY
01	4315991	ブ ツシグ ; ラバ -	BUSHING; RUBBER	1					
36	4509404	ブ ツシグ ; ラバ -	BUSHING; RUBBER	1					
37	94-2816	ブ ツシグ ; ラバ -	BUSHING; RUBBER	1					
39	4196826	ブ ツシグ ; ラバ -	BUSHING; RUBBER	1					
40	4273759	ブ ツシグ ; ラバ -	BUSHING; RUBBER	2					
41	4255530	ブ ツシグ ; ラバ -	BUSHING; RUBBER	5					
42	4200176	ブ ツシグ ; ラバ -	BUSHING; RUBBER	2					
45	4277018	ブ ツシグ ; ラバ -	BUSHING; RUBBER	1					
46	4276215	ブ ツシグ ; ラバ -	BUSHING; RUBBER	2					
47	4201749	ブ ツシグ ; ラバ -	BUSHING; RUBBER	2					
48	4201995	ブ ツシグ ; ラバ -	BUSHING; RUBBER	1					
57	4319252	ブ ツシグ ; ラバ -	BUSHING; RUBBER	1					
58	4319253	ブ ツシグ ; ラバ -	BUSHING; RUBBER	1					
59	4210661	ブ ツシグ ; ラバ -	BUSHING; RUBBER	1					

005

カウンタウェイト Counterweight

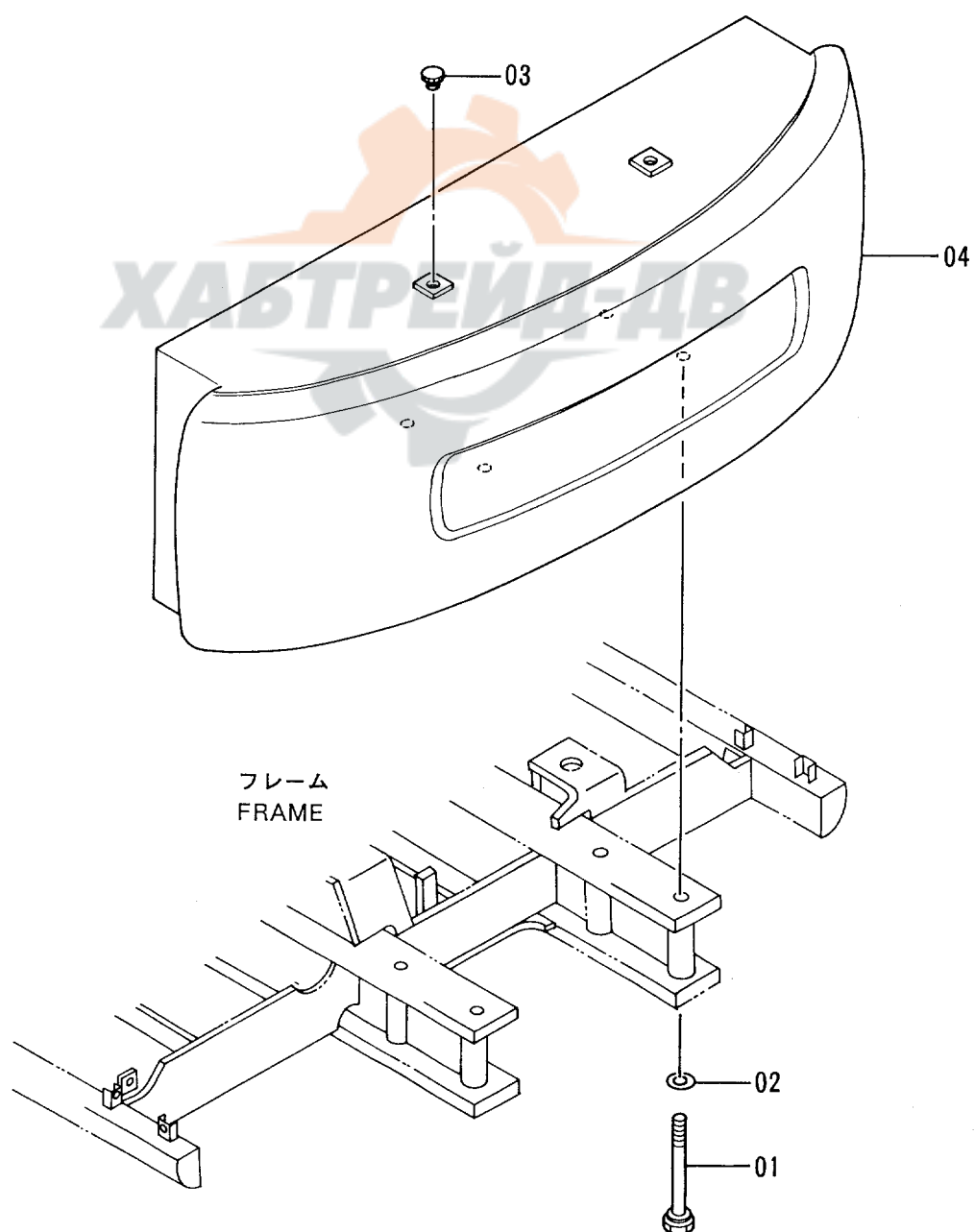
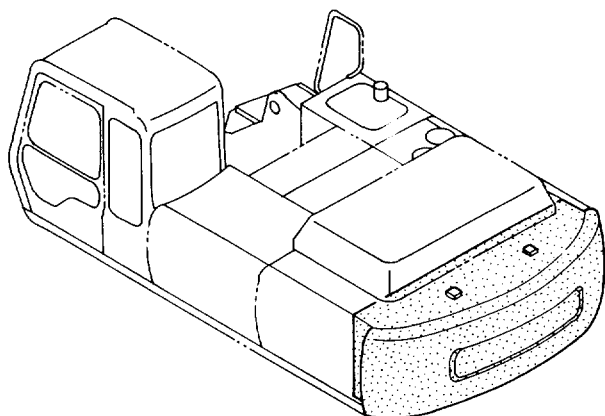

エンジン Engine

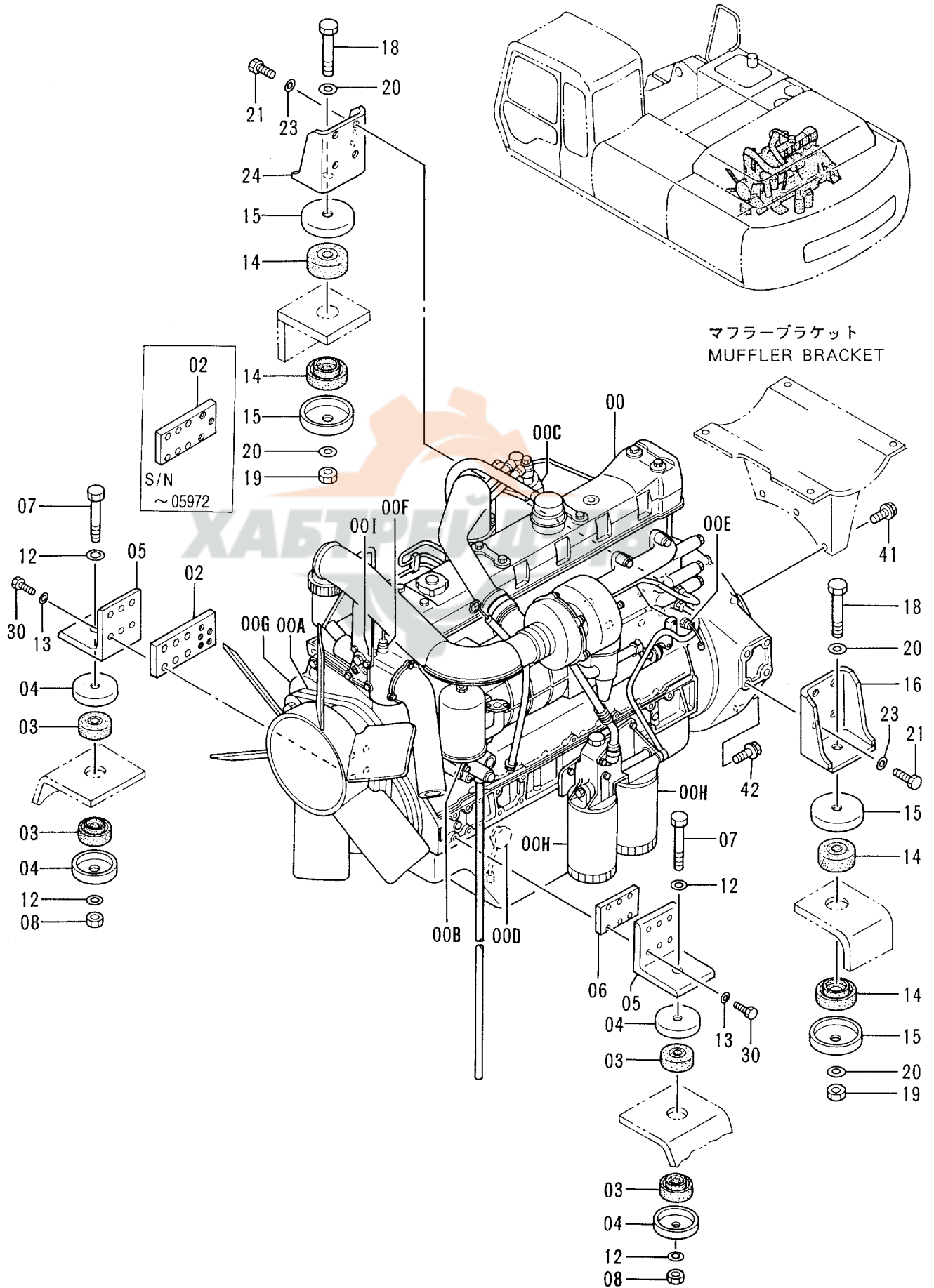

エンジン
ENGINE

05001-

符号 ITEM	部品番号 PART NO.	部品名 PART NAME	PART NAME or CODE	数量 QTY	サービス コード S.C	適用号機 SERIAL NO.	互換性 ICA	代替部品 REPLACEABLE PART	
								部品番号 PART NO.	数量 QTY
00	4271420	エンジン	ENGINE	1	Z				
00A	4297076	・ベルト;ファン (1=2ホン)	・BELT;FAN (1=2 PIECES)	1	Z				
00B	4296675	・フィルタ;オイル (メイン)	・FILTER;OIL (MAIN)	1	Z				
00C	4192631	・フィルタ;フューエル	・FILTER;FUEL	1	Z				
00D	4164695	・スイッチ;レベル	・SWITCH;LEVEL	1	Z				
00E	4201132	・スイッチ;プレッシャ	・SWITCH;PRES.	1	Z				
00F	4320957	・スイッチ;サーモ	・SWITCH;THERMO	1	Z				
00G	4283858	・ジエネレータ	・GENERATOR	1	Z				
00H	4283860	・フィルタ;オイル (バイパス)	・FILTER;OIL (BYPASS)	2	Z				
00I	4320958	・ユニット (スイオン)	・UNIT (WATER TEMP.)	1	Z				
02	4283889	プレート	PLATE	1		-05972	I	4330924	1
02	4330924	プレート	PLATE	1	#	05973-			
03	4256314	ラバー	RUBBER	4					
04	4189018	ストツパ	STOPPER	4					
05	4271322	ブラケット	BRACKET	2					
06	4271323	プレート	PLATE	1					
07	J931806	ボルト	BOLT	2					
08	J951018	ナット	NUT	2					
12	J222018	ワッシャ	WASHER	4					
13	J222010	ワッシャ	WASHER	12					
14	4197145	ラバー	RUBBER	4					
15	4197147	ストツパ	STOPPER	4					
16	8050023	ブラケット	BRACKET	1					
18	J932006	ボルト	BOLT	2					
19	J951020	ナット	NUT	2					
20	4018545	ワッシャ	WASHER	4					
21	M211640	ボルト	BOLT	8					
23	J222016	ワッシャ	WASHER	8					
24	8055862	ブラケット	BRACKET	1					
30	4317628	ボルト	BOLT	12					
41	J021035	ボルト;セムス	BOLT;SEMS	3					
42	J011025	ボルト;セムス	BOLT;SEMS	5					

ラジエータ

Radiator

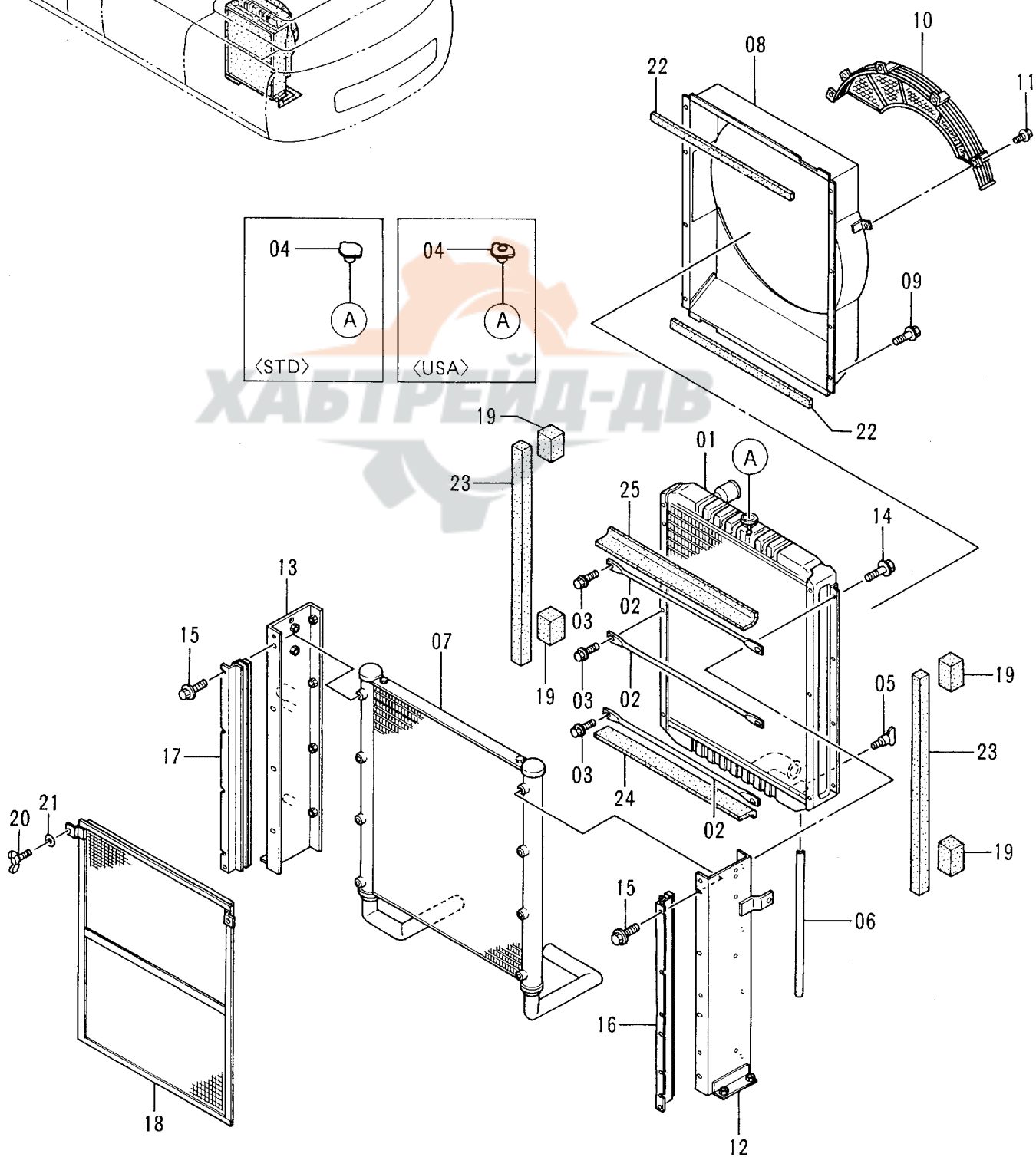
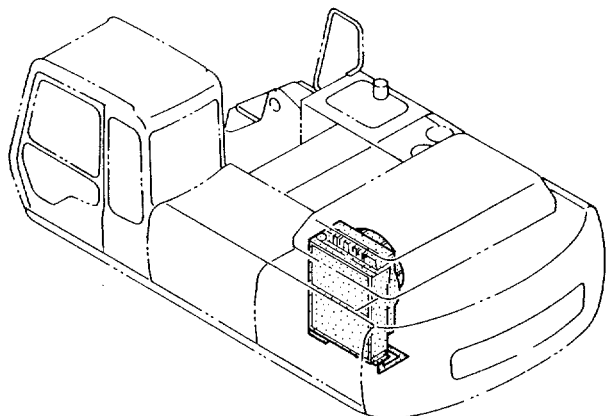

ラジエータ
RADIATOR

05001-

符号 ITEM	部品番号 PART NO.	部品名 PART NAME	or PART NAME CODE	数量 Q'TY	サービス コード S.C	適用号機 SERIAL NO.	互換性 ICA	代替部品 REPLACEABLE PART	
								部品番号 PART NO.	数量 Q'TY
	4283060	ラジエータ アツセン <STD>	RADIATOR ASS'Y <STD>	1					
	4330967	ラジエータ アツセン <USA>	RADIATOR ASS'Y <USA>	1					
01	4320506	・コア;ラジエータ	・CORE;RADIATOR	1					
02	4216269	・ステー	・STAY	3					
03	J020818	・ボルト;セムス	・BOLT;SEMS	6					
04	4228160	・キャップ <STD>	・CAP <STD>	1					
04	4229974	・キャップ <USA>	・CAP <USA>	1					
05	4206928	・プラグ;ドレーン	・PLUG;DRAIN	1					
06	4148706	・ホース	・HOSE	1					
07	4320516	・クーラ;オイル	・COOLER;OIL	1					
08	4320508	・シールド	・SHROUD	1					
09	J020816	・ボルト;セムス	・BOLT;SEMS	8					
10	4320509	・ガード;ファン	・GUARD;FAN	1					
11	J010816	・ボルト;セムス	・BOLT;SEMS	7					
12	4320510	・ブラケット	・BRACKET	1					
13	4320511	・ブラケット	・BRACKET	1					
14	4323711	・ボルト;セムス	・BOLT;SEMS	8					
15	4323711	・ボルト;セムス	・BOLT;SEMS	8					
16	4320512	・ブラケット	・BRACKET	1					
17	4320513	・ブラケット	・BRACKET	1					
18	4320517	・ガーゼ	・GAUZE	1					
19	4320514	・パッキン	・PACKING	4					
20	4206930	・ボルト;ウイング	・BOLT;WING	2					
21	4206931	・ワッシャ	・WASHER	2					
22	4287054	・パッキン	・PACKING	2					
23	4323712	・パッキン	・PACKING	2					
24	4287053	・パッキン	・PACKING	1					
25	4320515	・パッキン	・PACKING	1					

ラジエータ取付部品 Radiator Support

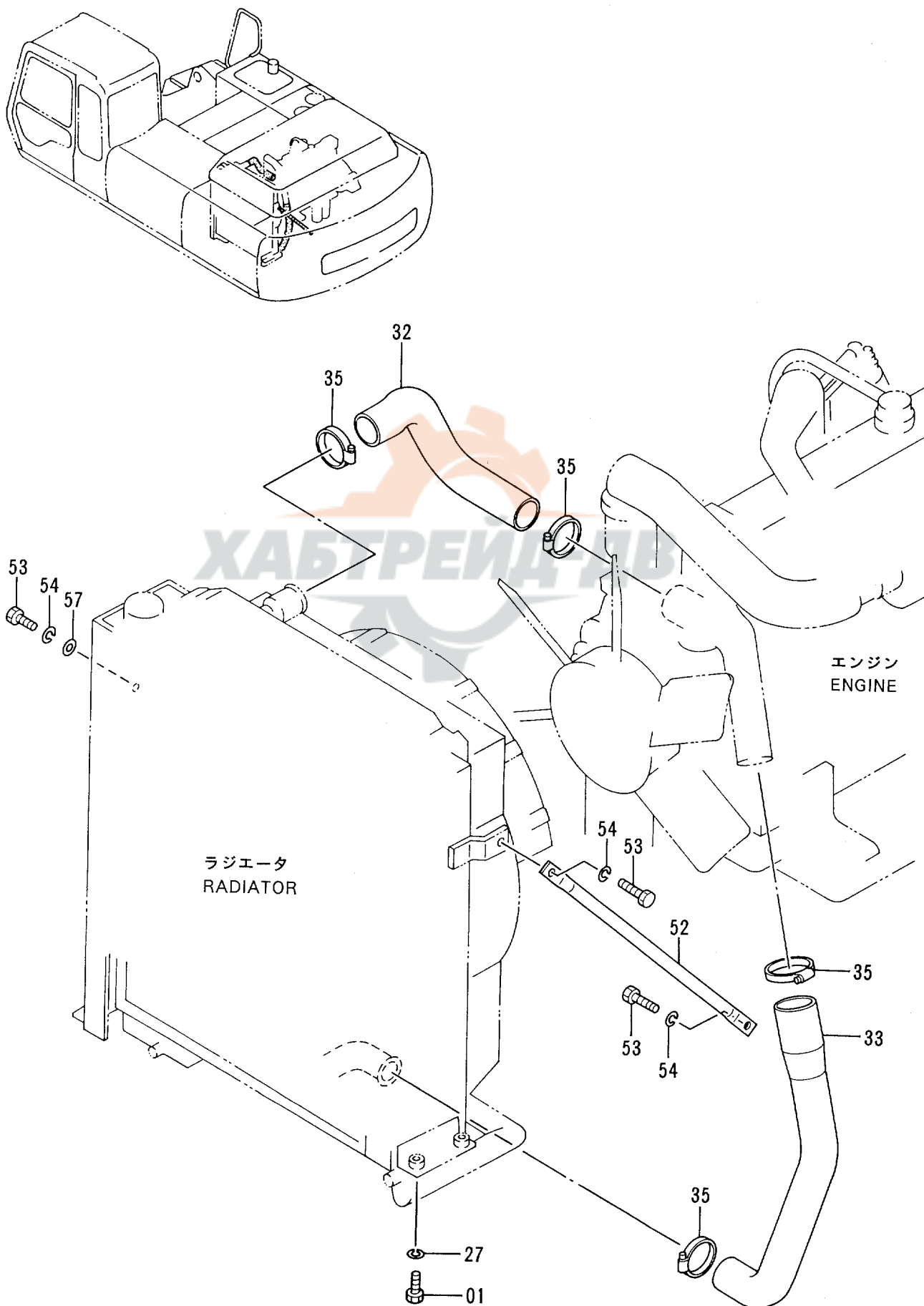

リザーブタンク Reserve Tank

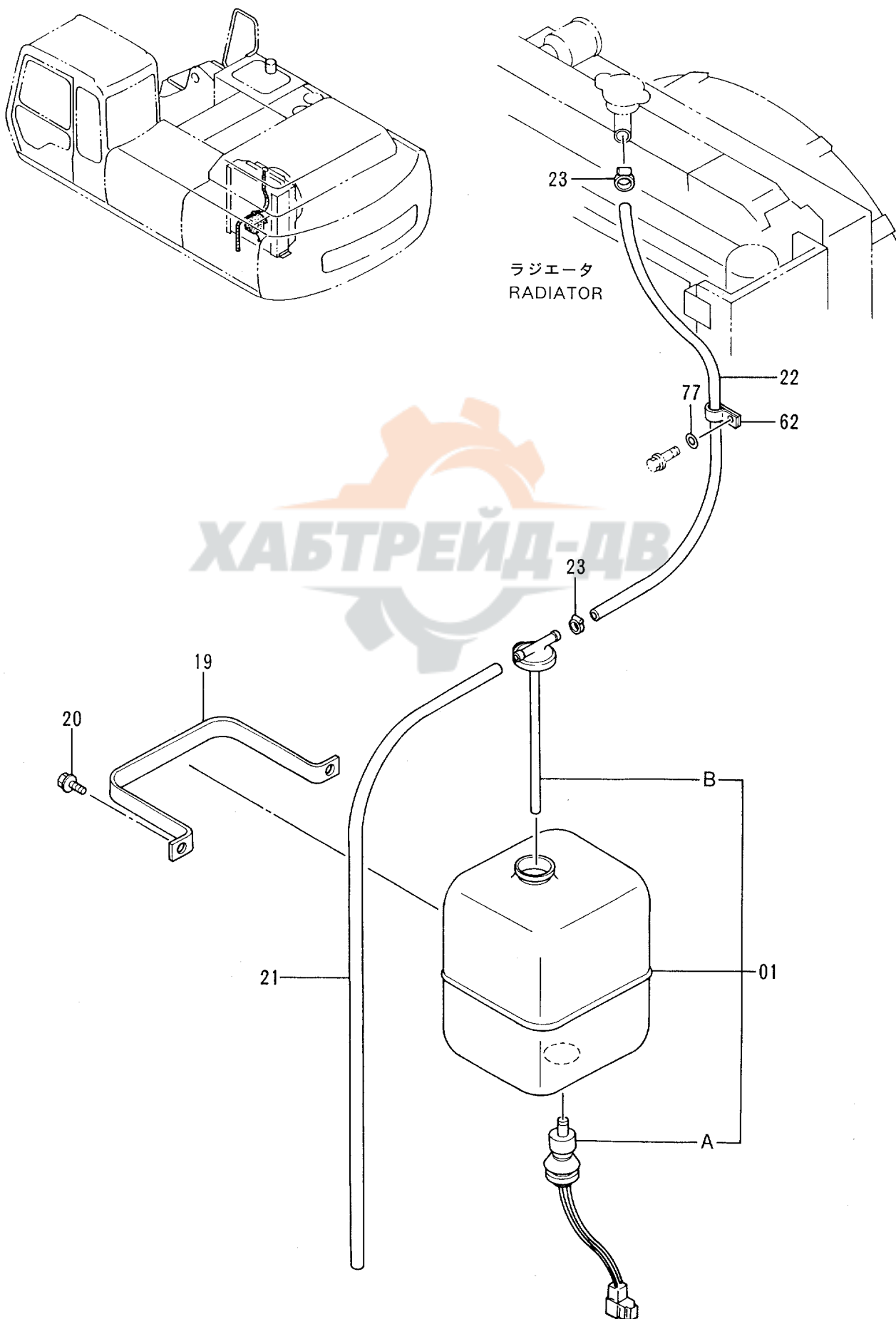

エアクリーナ Air Cleaner

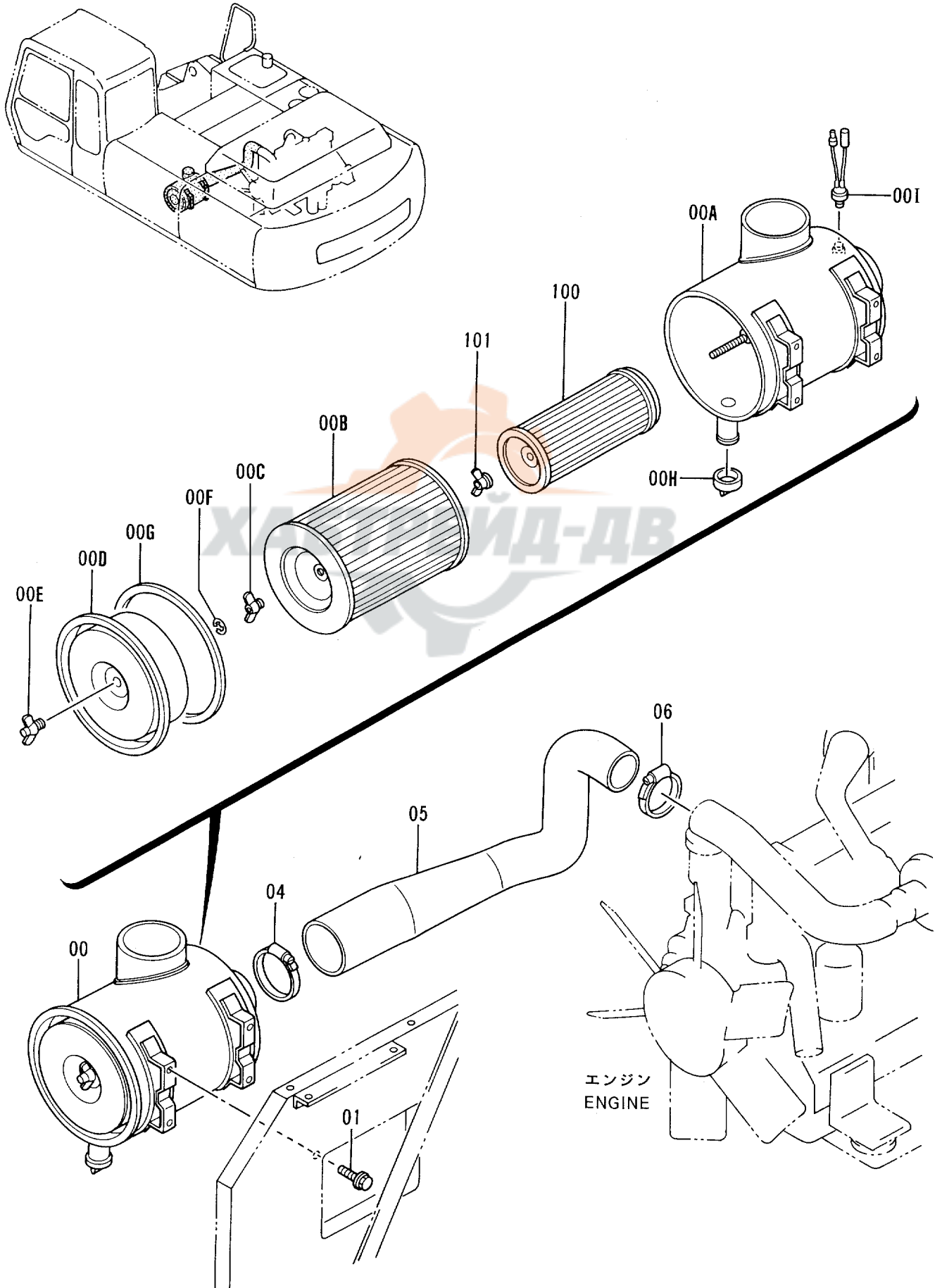

マフラー Muffler

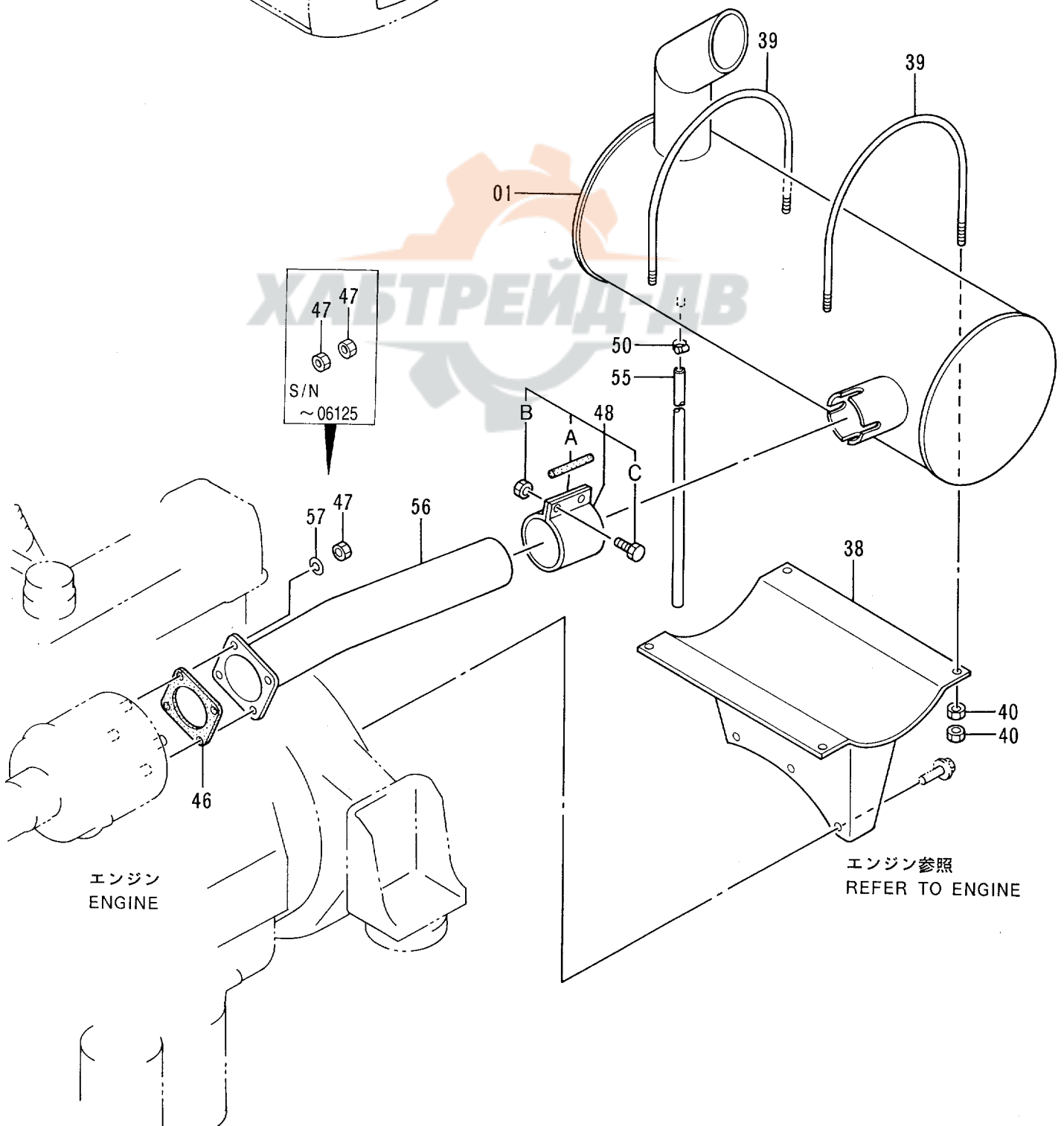
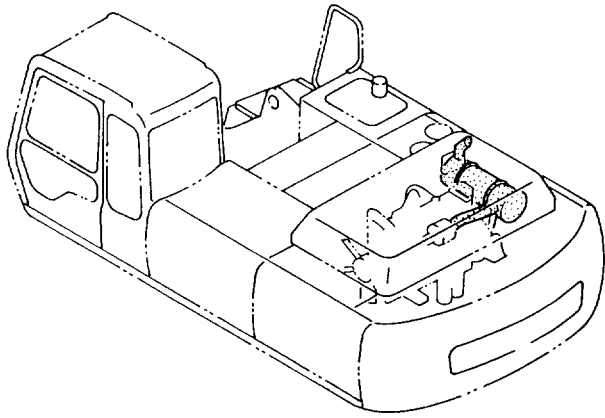

マフラー
MUFFLER

05001-

符号 ITEM	部品番号 PART NO.	部品名 PART NAME	or PART NAME CODE	数量 Q'TY	サービス コード S. C	適用号機 SERIAL NO.	互換性 ICA	代替部品 REPLACEABLE PART	
								部品番号 PART NO.	数量 Q'TY
01	4284449	マフラー	MUFFLER	1					
38	7024109	ブラケット	BRACKET	1					
39	4189055	ボルト;U	BOLT;U	2					
40	J950010	ナット	NUT	8					
46	4253965	ガスケット	GASKET	1		-06114	I	4352710	1
46	4352710	ガスケット	GASKET	1	#	06115-			
47	M521008	ナット	NUT	8		-06125			
47	M521008	ナット	NUT	4	#	06126-			
48	4190587	クランプ	CLAMP	1					
48A	4162835	・ガスケット	・GASKET	1					
48B	4162837	・ナット	・NUT	2					
48C	4162836	・ボルト	・BOLT	2					
50	4508575	クランプ;ホース	CLAMP;HOSE	1					
55	4297136	チューブ	TUBE	1					
56	8053966	パイプ;エキゾースト	PIPE;EXHAUST	1					
57	A590910	ワッシャ;スプリング	WASHER;SPRING	4	#	06126-			

燃料配管 Fuel Pipings

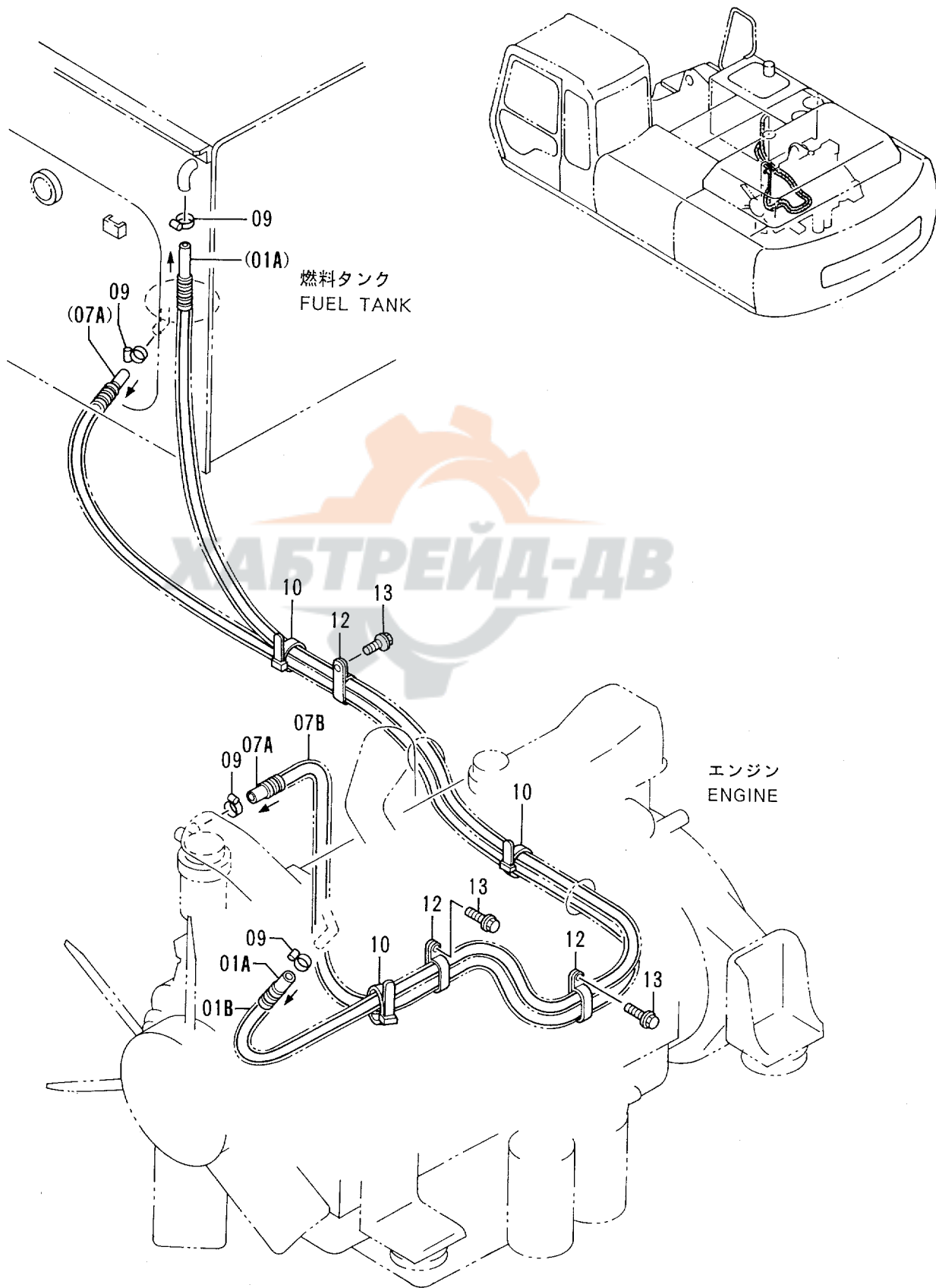

燃料タンク Fuel Tank

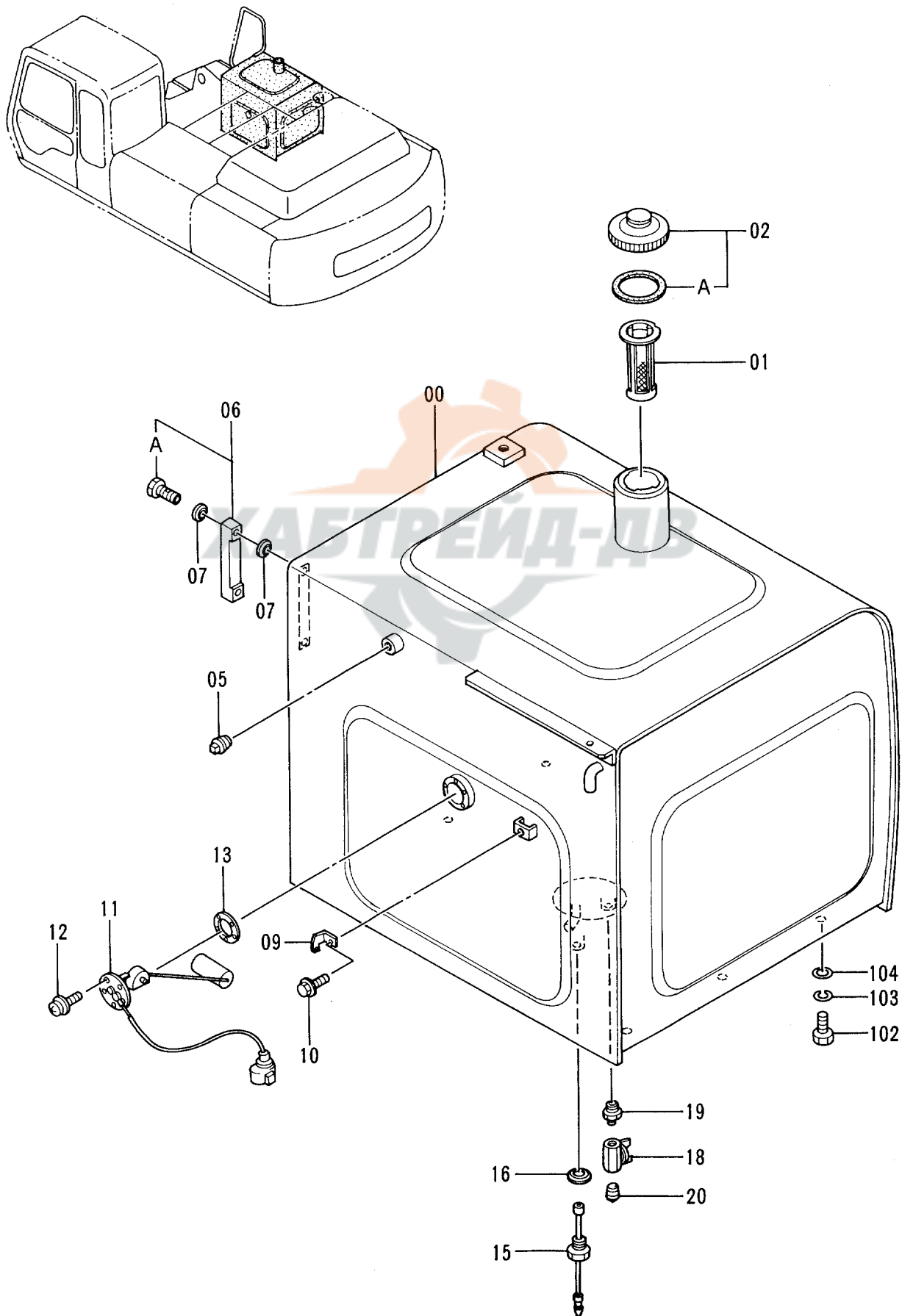

ネリヨ- タンク
FUEL TANK

05001-

符号 ITEM	部品番号 PART NO.	部品名 PART NAME	or PART NAME CODE	数量 Q'TY	サービス コード S. C	適用号機 SERIAL NO.	互換性 ICA	代替部品 REPLACEABLE PART	
								部品番号 PART NO.	数量 Q'TY
00	5003373	タンク;フユエル	TANK; FUEL	1					
01	4121496	フィルタ	FILTER	1					
02	4188409	キャップ	CAP	1					
02A	4168820	・パ ッキン;ラバ-	・PACKING; RUBBER	1					
05	94-2013	プラグ	PLUG	1					
06	8033923	ゲ-ジ ;レベル	GAUGE; LEVEL	1					
06A	4100967	・ボルト	・BOLT	2					
07	449558	ワッシャ;シ-ル	WASHER; SEAL	4					
09	4257159	ブ ラケツト	BRACKET	1					
10	J011016	ボルト;セムス	BOLT; SEMS	1					
11	4257128	フロ-ト	FLOAT	1					
12	J450510	スクリュ;セムス	SCREW; SEMS	5					
13	4269607	パ ッキン	PACKING	1					
15	4259788	スイツチ;レベル	SWITCH; LEVEL	1					
16	4157648	ワッシャ;シ-ル	WASHER; SEAL	1					
18	4216448	バルブ ;ボ-ル	VALVE; BALL	1					
19	J70782	アダ プタ	ADAPTER	1					
20	94-2011	プラグ	PLUG	1					
102	J901640	ボルト	BOLT	6					
103	A590916	ワッシャ;スプリング	WASHER; SPRING	6					
104	J222016	ワッシャ	WASHER	6					

燃料給油ポンプ (オプション) Fuel Feed Pump (Option)

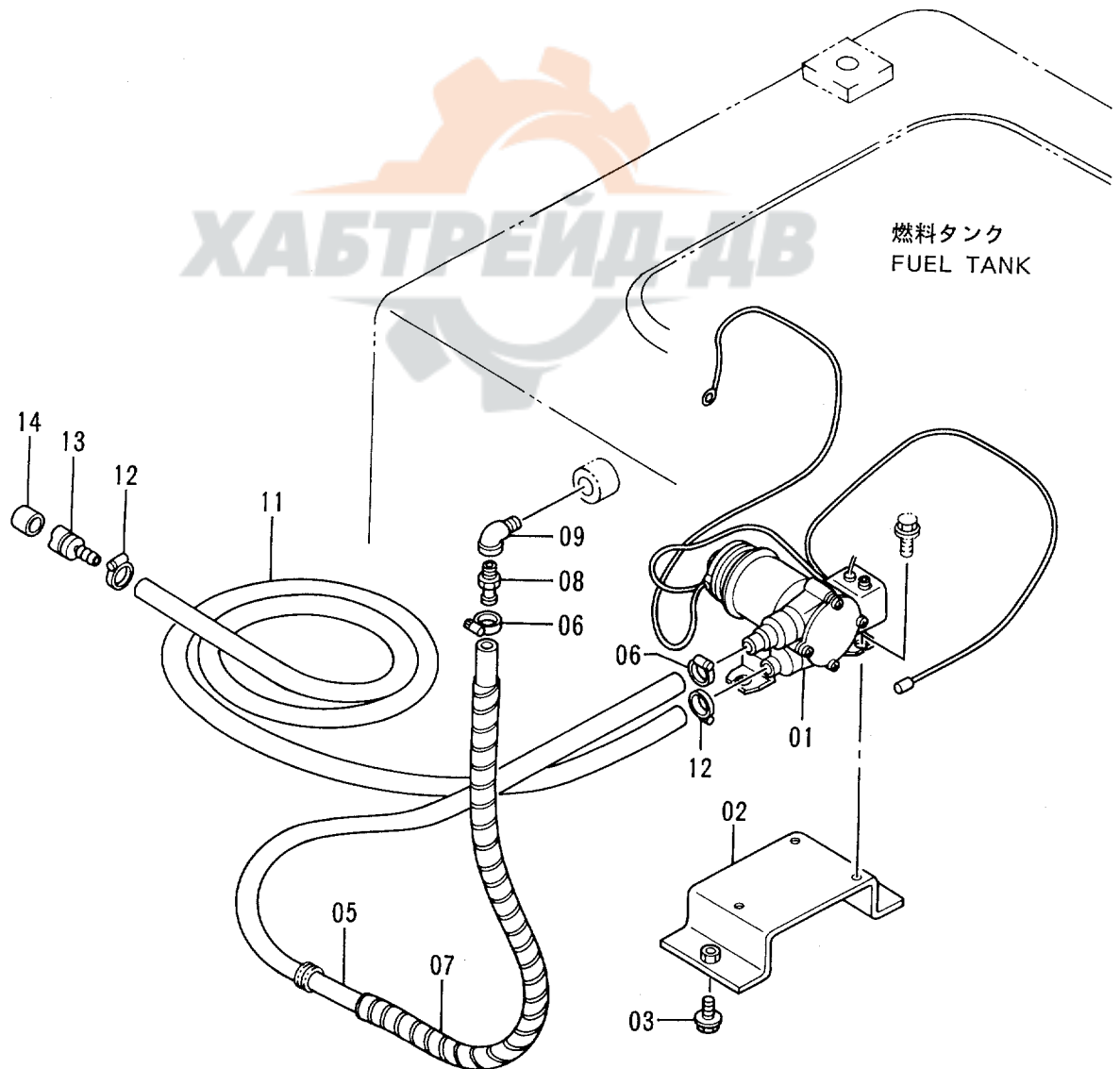
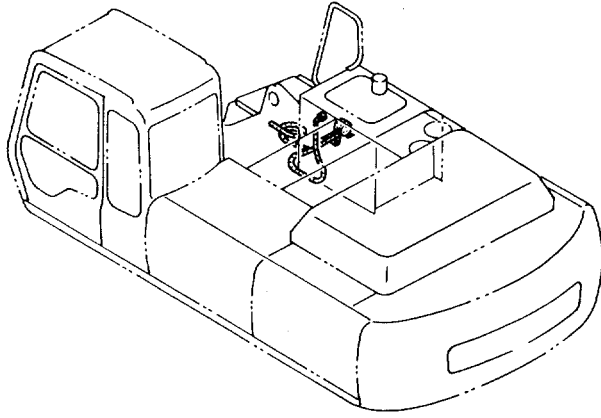

燃料ダブルフィルタ (オプション)

Fuel Double Filter (Option)

適用号機 Serial No. D93/07~

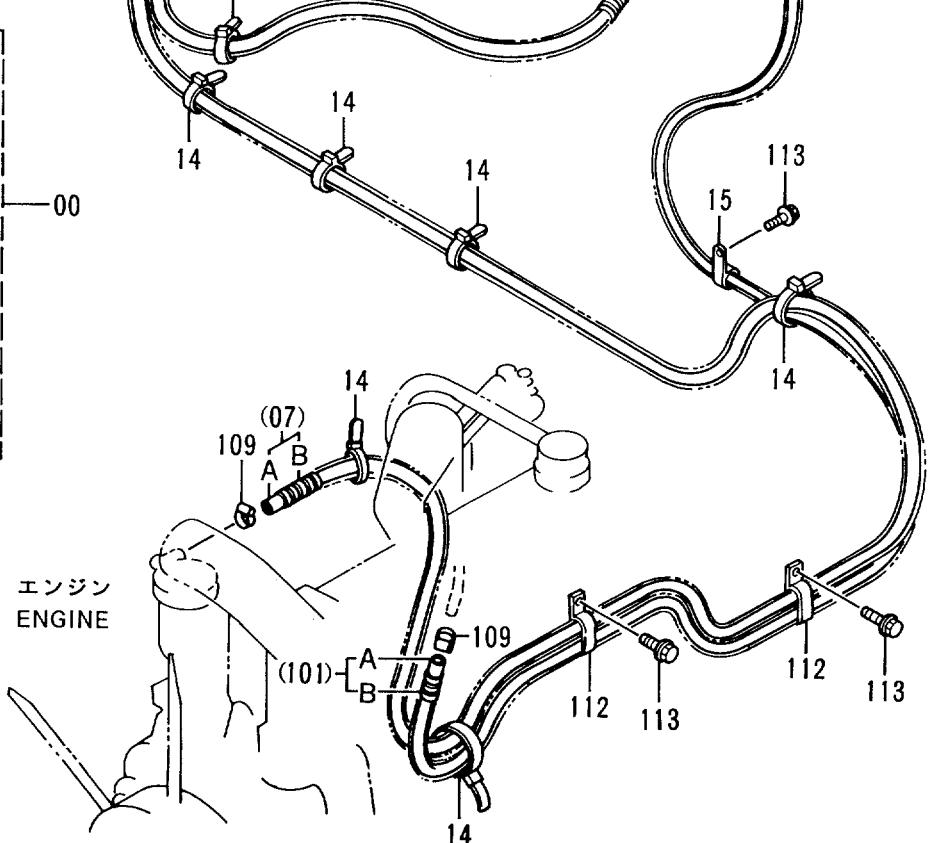
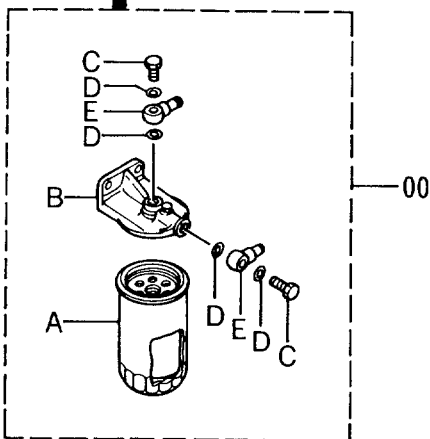
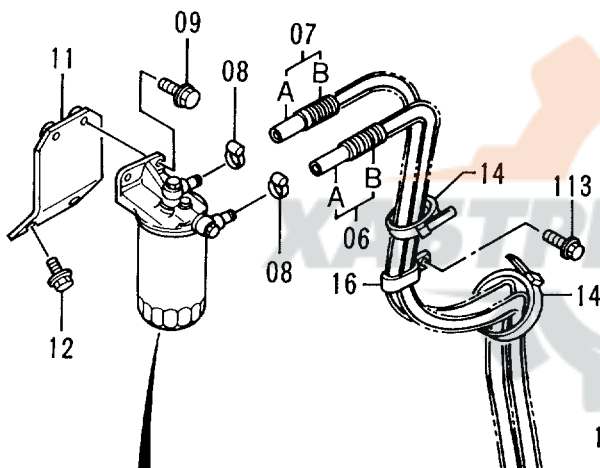
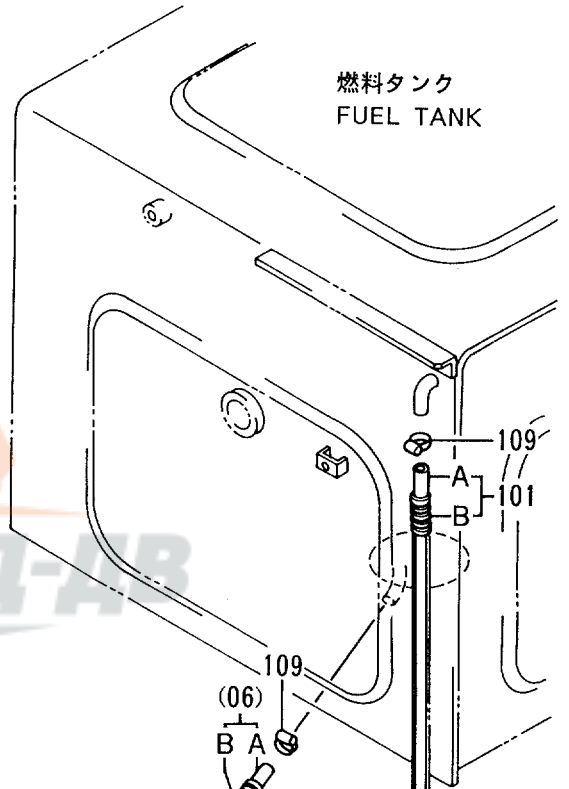
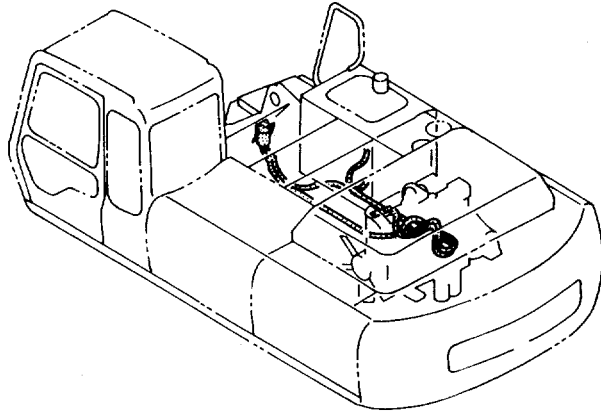

燃料用 ダブル フィルタ (オプション)
FUEL DOUBLE FILTER (OPTION)

D93/07-

符号 ITEM	部品番号 PART NO.	部 品 名 PART NAME	or PART NAME CODE	数量 Q'TY	サービス コード S.C	適用号機 SERIAL NO.	互換性 ICA	代替部品 REPLACEABLE PART	
								部品番号 PART NO.	数量 Q'TY
00	4335136	フィルタ;フューエル アッセン	FILTER;FUEL ASS'Y	1					
00A	4326739	・フィルタ;フューエル	・FILTER;FUEL	1					
00B	4326807	・ヘッド	・HEAD	1					
00C	4326740	・ボルト	・BOLT	2					
00D	4326741	・ガスケット	・GASKET	4					
00E	4326742	・パイプ;フューエル	・PIPE;FUEL	2					
06	9134123	ホース;フューエル	HOSE;FUEL	1					
06A	4336810	・ホース;フューエル	・HOSE;FUEL	1					
06B	4336812	・チューブ	・TUBE	1					
07	9134124	ホース;フューエル	HOSE;FUEL	1					
07A	4336811	・ホース;フューエル	・HOSE;FUEL	1					
07B	4336813	・チューブ	・TUBE	1					
08	4514700	クリップ;ホース	CLIP;HOSE	2					
09	J021030	ボルト;セムス	BOLT;SEMS	2					
11	9742129	ブラケット	BRACKET	1					
12	J021025	ボルト;セムス	BOLT;SEMS	2					
14	4055312	クリップ;バンド	CLIP;BAND	9					
15	4190263	クリップ	CLIP	1					
16	4192034	クリップ	CLIP	1					
101	9112773	ホース;フューエル	HOSE;FUEL	1					
101A	4295998	・ホース;フューエル	・HOSE;FUEL	1					
101B	4295999	・チューブ	・TUBE	1					
109	4514700	クリップ;ホース	CLIP;HOSE	4					
112	4192034	クリップ	CLIP	2					
113	J011020	ボルト;セムス	BOLT;SEMS	4					

029A

ポンプ装置 Pump Device

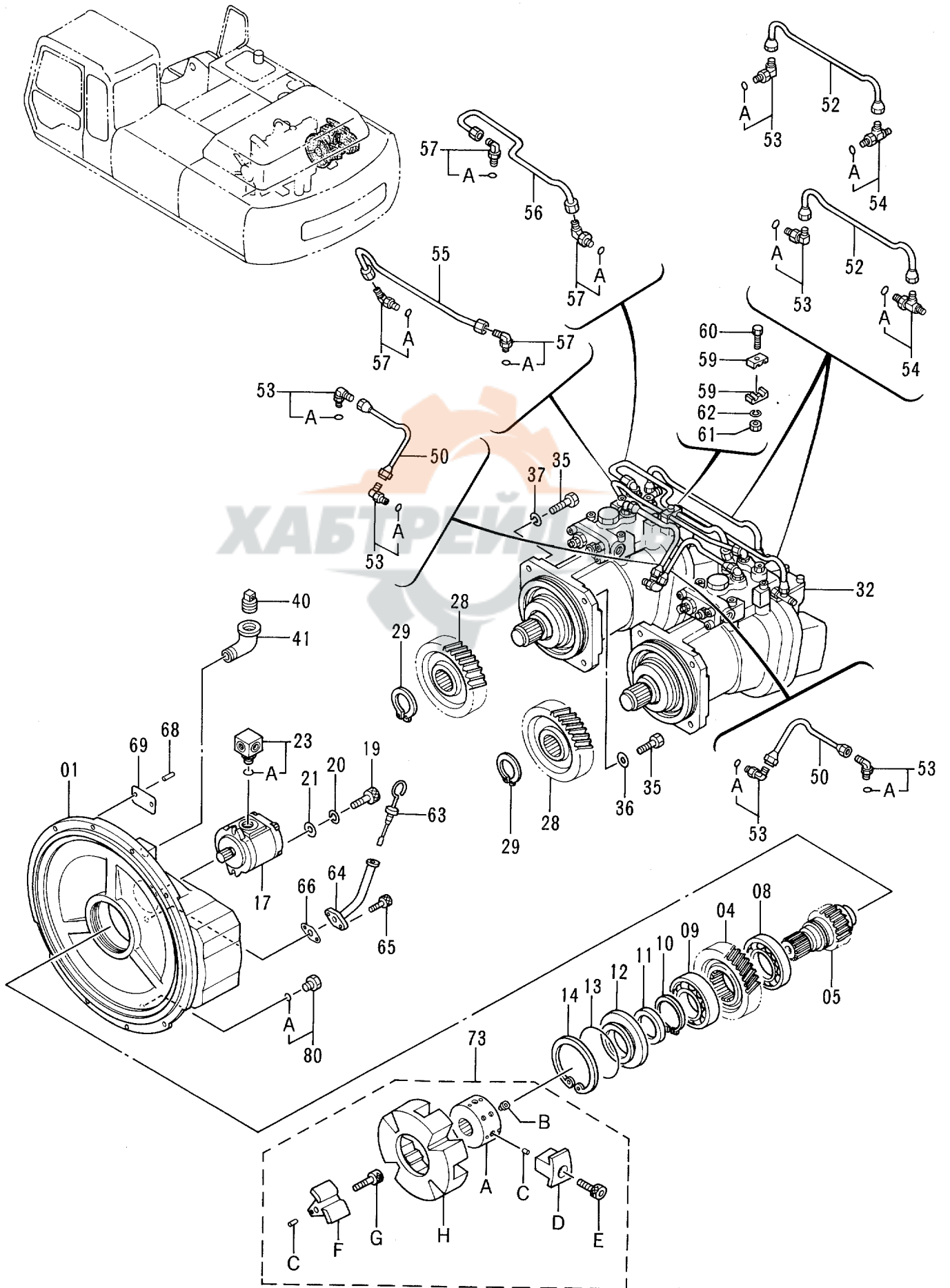

ポンプ リーチ
PUMP DEVICE

05001-

符号 ITEM	部品番号 PART NO.	部品名 PART NAME	or PART NAME CODE	数量 Q'TY	サービス コード S.C	適用号機 SERIAL NO.	互換性 ICA	代替部品 REPLACEABLE PART	
								部品番号 PART NO.	数量 Q'TY
	9121942	ポンプ ;ダブル アツセン	PUMP; DOUBLE ASS'Y	1					
01	1019268	・ケーシング ;ギヤ	・CASING; GEAR	1					
04	3035852	・ギヤ ;センタ	・GEAR; CENTER	1					
05	3038090	・シャフト ;センター	・SHAFT; CENTER	1					
08	4023596	・ベアリング ;ボール	・BRG. ; BALL	1					
09	4198787	・ベアリング ;ボール	・BRG. ; BALL	1					
10	4191219	・リング ;リテイニング	・RING; RETAINING	1					
11	4179833	・シール ;オイル	・SEAL; OIL	1					
12	3033593	・カバー ;トランスミッション	・COVER; T.MISSION	1					
13	4179834	・O-リング	・O-RING	1					
14	991733	・リング ;リテイニング	・RING; RETAINING	1					
17	4181700	・ポンプ ;ギヤ	・PUMP; GEAR	1	H				
19	M341028	・ボルト ;ソケット	・BOLT; SOCKET	2					
20	984054	・ワッシャ ;スプリング	・WASHER; SPRING	2					
21	A590110	・ワッシャ ;プレーン	・WASHER; PLANE	2					
23	4191974	・アダプタ	・ADAPTER	1					
23A	4506418	・O-リング	・O-RING	1					
28	3035853	・ギヤ ;ドライブ	・GEAR; DRIVE	2					
29	991345	・リング ;リテイニング	・RING; RETAINING	2					
32	9121943	・ポンプ ;シングル	・PUMP; SINGLE	2	H				
35	M211645	・ボルト	・BOLT	8					
36	4126090	・ワッシャ ;シール	・WASHER; SEAL	4					
37	A590916	・ワッシャ ;スプリング	・WASHER; SPRING	4					
40	4234782	・プラグ	・PLUG	1					
41	94-0649	・エルボ	・ELBOW	1					
50	4192946	・パイプ	・PIPE	2					
52	4192947	・パイプ	・PIPE	2					
53	4179837	・フィッティング ;パイプ	・FITTING; PIPE	6					
53A	957366	・O-リング	・O-RING	1					
54	4203485	・フィッティング ;パイプ	・FITTING; PIPE	2					
54A	957366	・O-リング	・O-RING	1					
55	3036249	・パイプ	・PIPE	1					
56	3036486	・パイプ	・PIPE	1					
57	4118499	・フィッティング ;パイプ	・FITTING; PIPE	4					
57A	957366	・O-リング	・O-RING	1					
59	4179843	・クランプ	・CLAMP	2					
60	J900828	・ボルト	・BOLT	1					
61	M500807	・ナット	・NUT	1					
62	A590908	・ワッシャ ;スプリング	・WASHER; SPRING	1					
63	4242263	・ゲージ ;レベル	・GAUGE; LEVEL	1					

029B

ポンプ装置 Pump Device

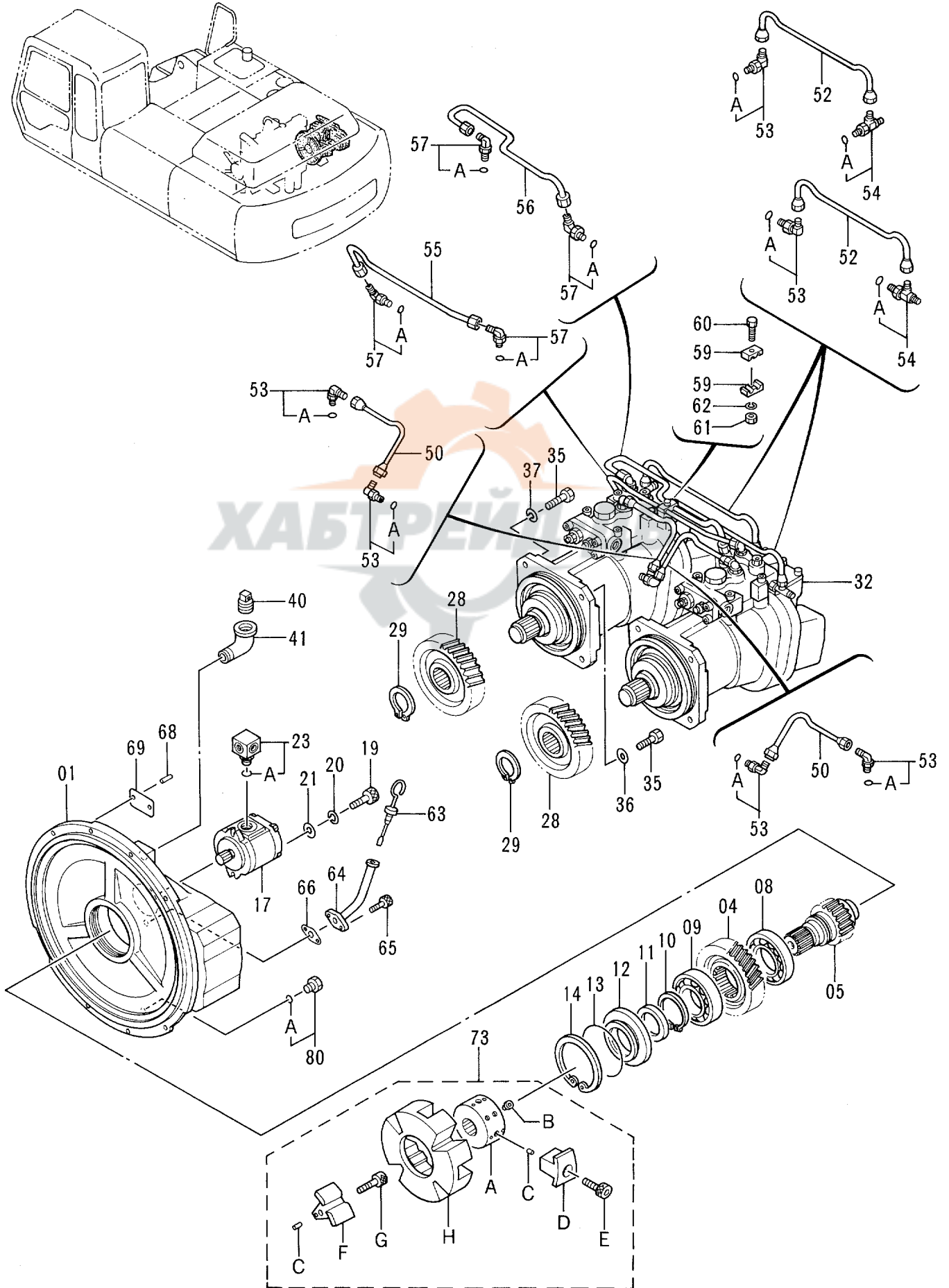

ポンプ ソーチ
PUMP DEVICE

05001-

符号 ITEM	部品番号 PART NO.	部品名 PART NAME	or PART NAME CODE	数量 Q'TY	サービス コード S. C	適用号機 SERIAL NO.	互換性 ICA	代替部品 REPLACEABLE PART	
								部品番号 PART NO.	数量 Q'TY
64	4242262	・パイプ	・PIPE	1					
65	M340816	・ボルト;ソケット	・BOLT;SOCKET	2					
66	4243160	・パッキン	・PACKING	1					
68	M492564	・スクリュ;ドライブ	・SCREW;DRIVE	2					
69	3065861	・ネームプレート	・NAME-PLATE	1					
73	4191663	・カップリング	・COUPLING	1					
73A	4216945	・ハブ	・HUB	1					
73B	4183170	・スクリュ;セット	・SCREW;SET	2					
73C	4101345	・ピン;スプリング	・PIN;SPRING	12					
73D	4216947	・インサート	・INSERT	4					
73E	4216949	・ボルト;ソケット	・BOLT;SOCKET	4					
73F	4216946	・インサート	・INSERT	4					
73G	4216948	・ボルト;ソケット	・BOLT;SOCKET	4					
73H	4216944	・カップリング	・COUPLING	1					
80	9089486	・プラグ	・PLUG	1					
80A	4509180	・O-リング	・O-RING	1					

旋回装置 (1) Swing Device (1)

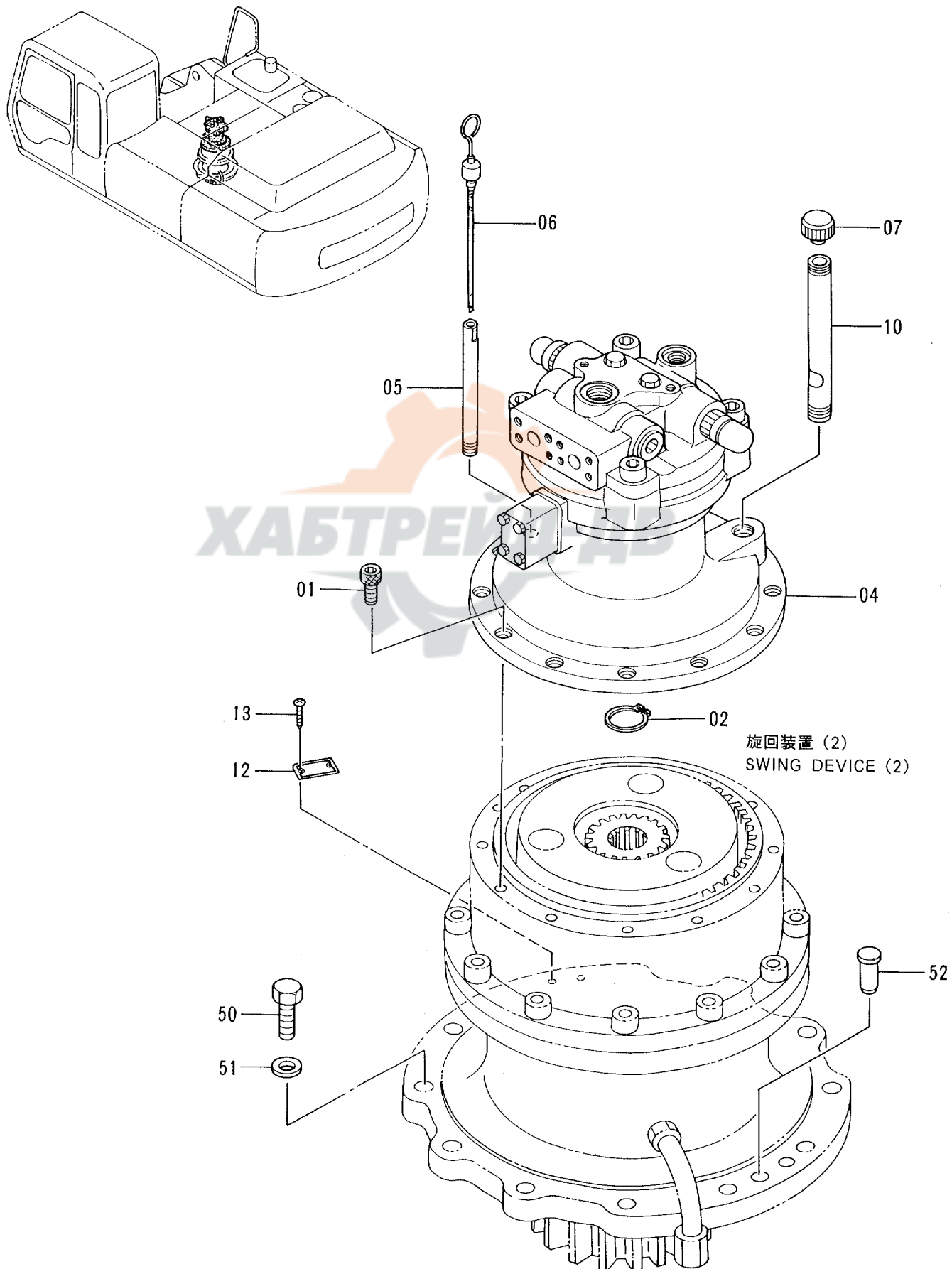

旋回装置 (2) Swing Device (2)

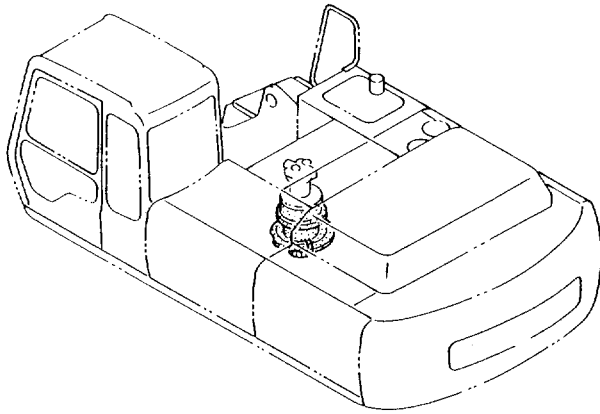

旋回装置 (1)
SWING DEVICE (1)

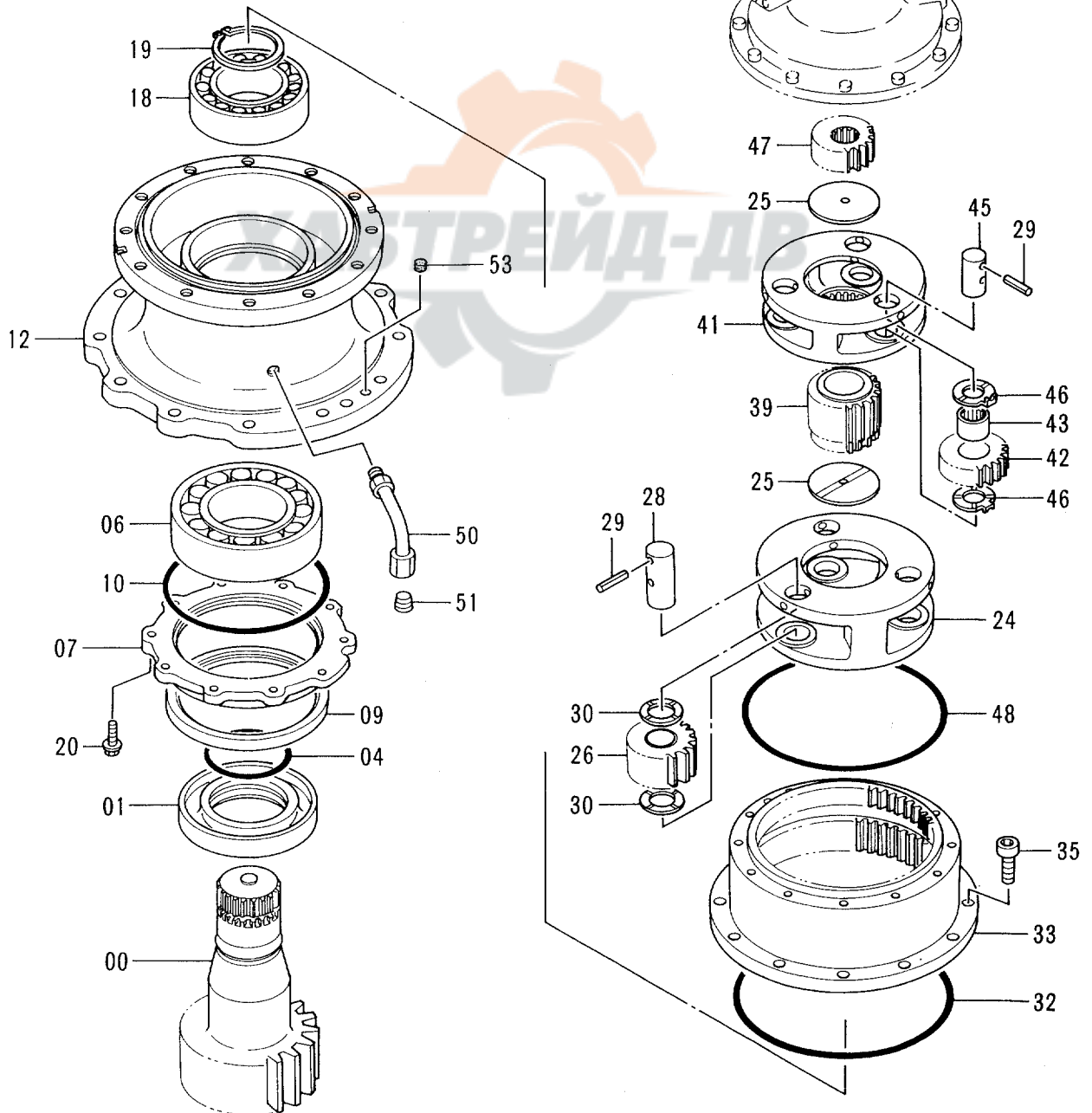

センカイ ソーチ (2)
SWING DEVICE (2)

05001-

符号 ITEM	部品番号 PART NO.	部品名 PART NAME	or PART NAME CODE	数量 QTY	サービス コード S. C	適用号機 SERIAL NO.	互換性 ICA	代替部品 REPLACEABLE PART	
								部品番号 PART NO.	数量 QTY
00	2029055	シャフト;プロペラ	SHAFT;PROP.	1					
01	4256346	スリーブ	SLEEVE	1					
04	A811140	O-リング	O-RING	1					
06	4305425	ベアリング;スフェリカル	BRG.;SPH.ROL.	1					
07	3060561	カバー	COVER	1					
09	4253308	シール;オイル	SEAL;OIL	1					
10	4247590	O-リング	O-RING	1					
12	1014810	ハウジング	HOUSING	1					
18	4176247	ベアリング;スフェリカル	BRG.;SPH.ROL.	1					
19	991354	リング;リテイニング	RING;RETAINING	1					
20	J011240	ボルト;セムス	BOLT;SEMS	10					
24	1014808	キャリア	CARRIER	1					
25	4194454	プレート;スラスト	PLATE;THRUST	2					
26	9734405	ギヤ;プラネタリ	GEAR;PLANETARY	3					
28	4244694	ピン	PIN	3					
29	986954	ピン;スプリング	PIN;SPRING	6					
30	4266934	プレート;スラスト	PLATE;THRUST	6					
32	4254449	O-リング	O-RING	1					
33	1014811	ギヤ;リング	GEAR;RING	1					
35	M342056	ボルト;ソケット	BOLT;SOCKET	12					
39	3050683	ギヤ;サン	GEAR;SUN	1					
41	1014809	キャリア	CARRIER	1					
42	3050684	ギヤ;プラネタリ	GEAR;PLANETARY	3					
43	4183818	ベアリング;ニードル	BRG.;NEEDLE	3					
45	4256347	ピン	PIN	3					
46	4273336	プレート;スラスト	PLATE;THRUST	6					
47	3050685	ギヤ;サン	GEAR;SUN	1					
48	4203188	O-リング	O-RING	1					
50	8050212	パイプ	PIPE	1					
51	94-2013	プラグ	PLUG	1					
53	431578	コルク	CORK	2					

オイルタンク Oil Tank

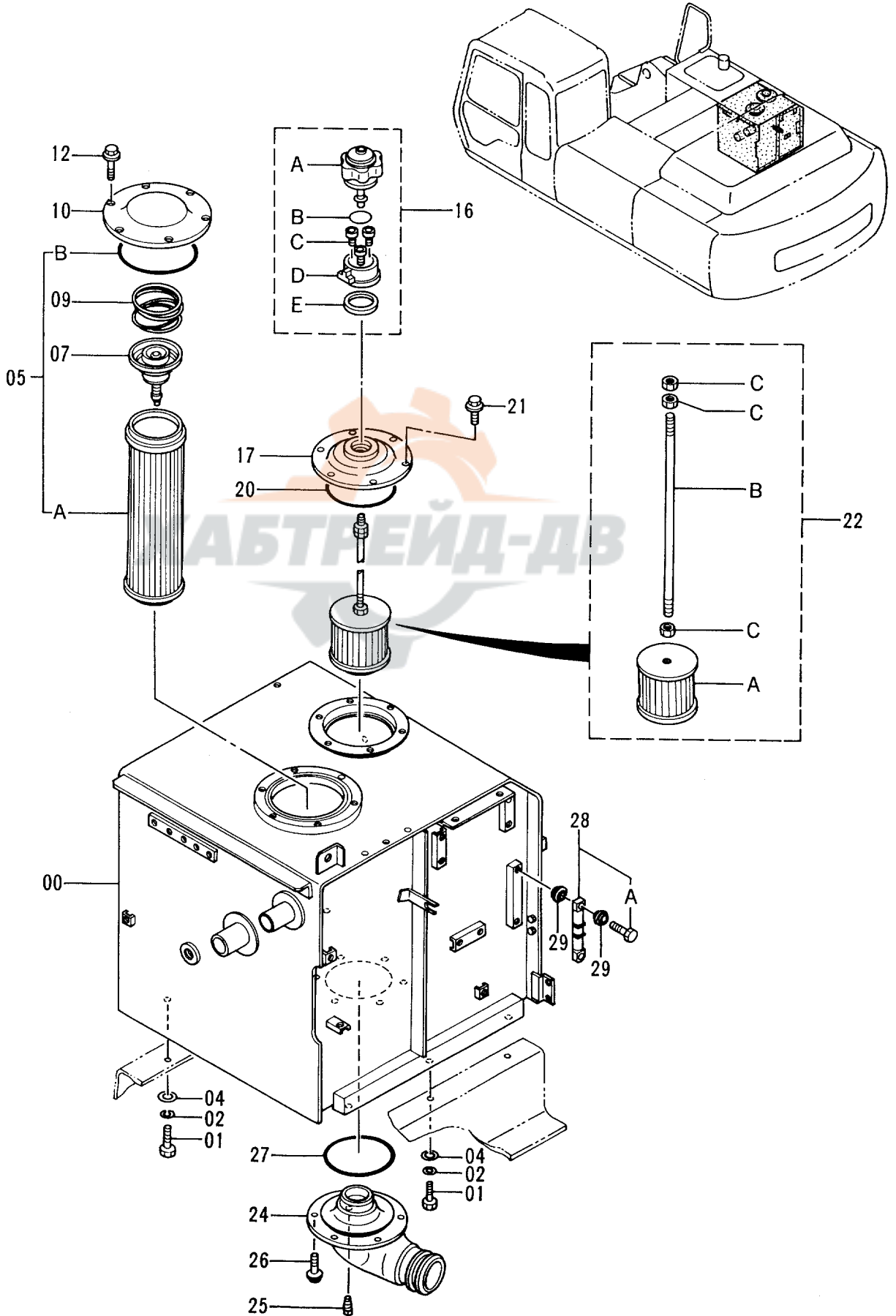

オイル タンク
OIL TANK

05001-

符号 ITEM	部品番号 PART NO.	部 品 名 PART NAME	or PART NAME CODE	数量 Q'TY	サービス コード S. C	適用号機 SERIAL NO.	互 換 性 ICA	代 替 部 品 REPLACEABLE PART	
								部品番号 PART NO.	数量 Q'TY
00	5003882	タンク;オイル	TANK;OIL	1					
01	J901640	ボルト	BOLT	6					
02	A590916	ワッシャ;スプリング	WASHER;SPRING	6					
04	J222016	ワッシャ	WASHER	6					
05	4325820	エレメント;フィルタ	ELEMENT;FILTER	1					
05A	4292789	・エレメント;フィルタ	・ELEMENT;FILTER	1					
05B	A810190	・O-リング	・O-RING	1					
07	4180414	バルブ	VALVE	1					
09	4226549	スプリング	SPRING	1					
10	4204057	カバー	COVER	1					
12	J011018	ボルト;セムス	BOLT;SEMS	6					
16	4178684	ブリーザ;エア	BREATHER;AIR	1					
16A	4222874	・フィルタ	・FILTER	1					
16B	953612	・O-リング	・O-RING	1					
16C	M340516	・ボルト;ソケット	・BOLT;SOCKET	3					
16D	4222875	・ケース	・CASE	1					
16E	4222876	・パッキン	・PACKING	1					
17	8037809	カバー	COVER	1					
20	A810160	O-リング	O-RING	1					
21	J011025	ボルト;セムス	BOLT;SEMS	6					
22	4271733	フィルタ;サクシヨン アツセン	FILTER;SUCTION ASS'Y	1					
22A	4210224	・ストレーナ	・STRAINER	1					
22B	4323422	・ロッド	・ROD	1					
22C	J950010	・ナット	・NUT	3					
24	2034970	パイプ;サクシヨン	PIPE;SUCTION	1					
25	94-2011	プラグ	PLUG	1					
26	J011030	ボルト;セムス	BOLT;SEMS	6					
27	A810160	O-リング	O-RING	1					
28	8056874	ゲージ;レベル	GAUGE;LEVEL	1					
28A	4100967	・ボルト	・BOLT	2					
29	449558	ワッシャ;シール	WASHER;SEAL	4					

オイルクーラ配管 (1)

Oil Cooler Pipings (1)

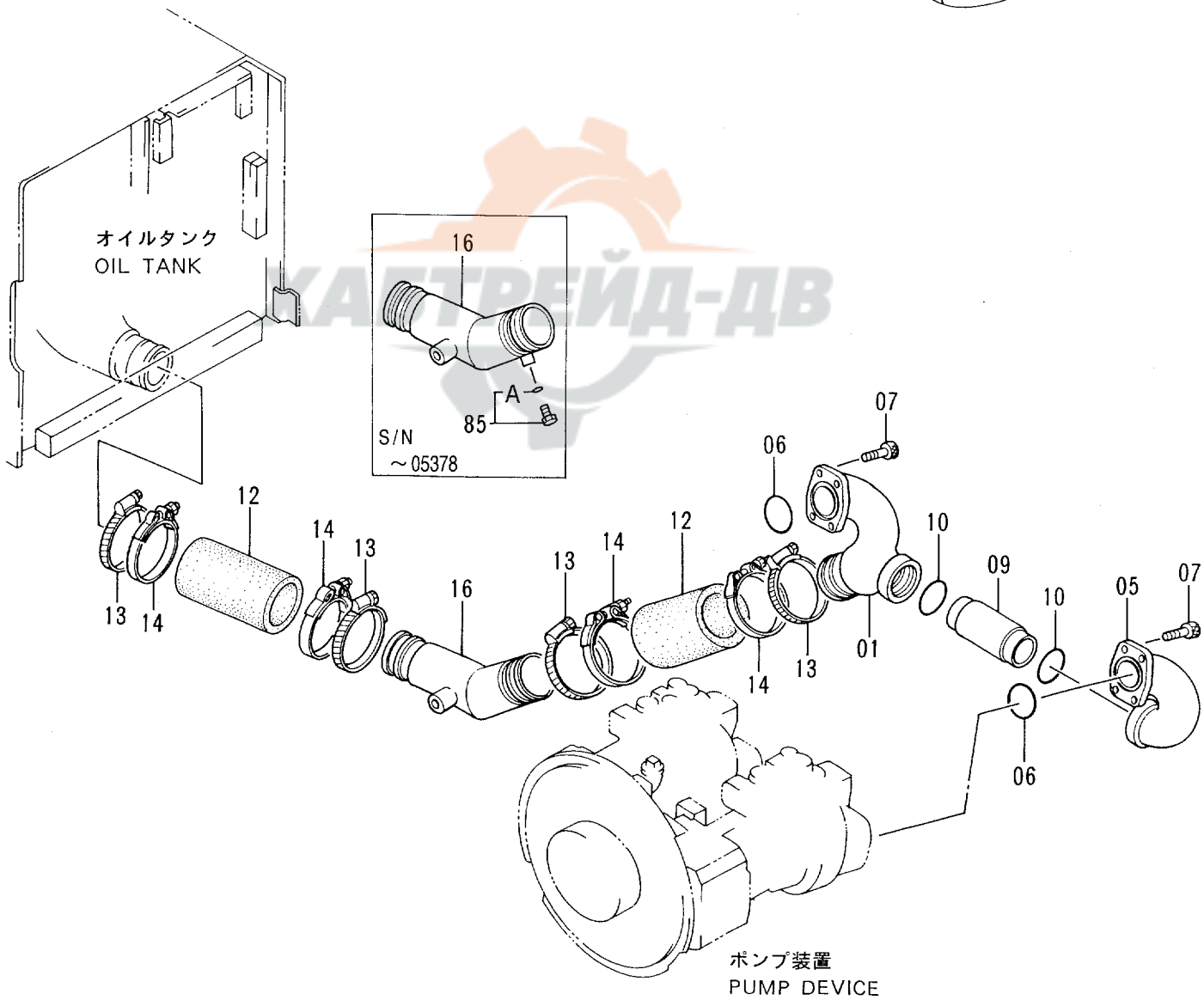
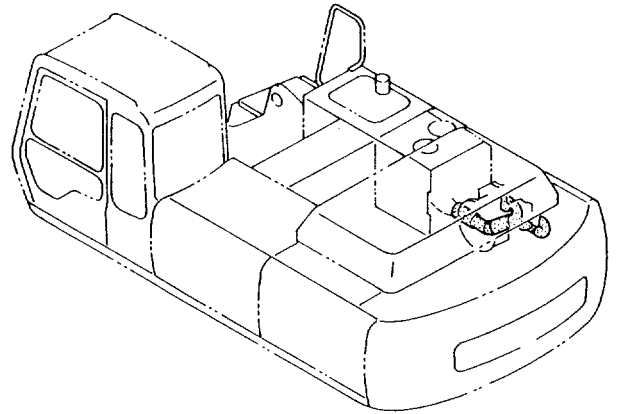

オイルクーラ配管 (2)

Oil Cooler Pipings (2)

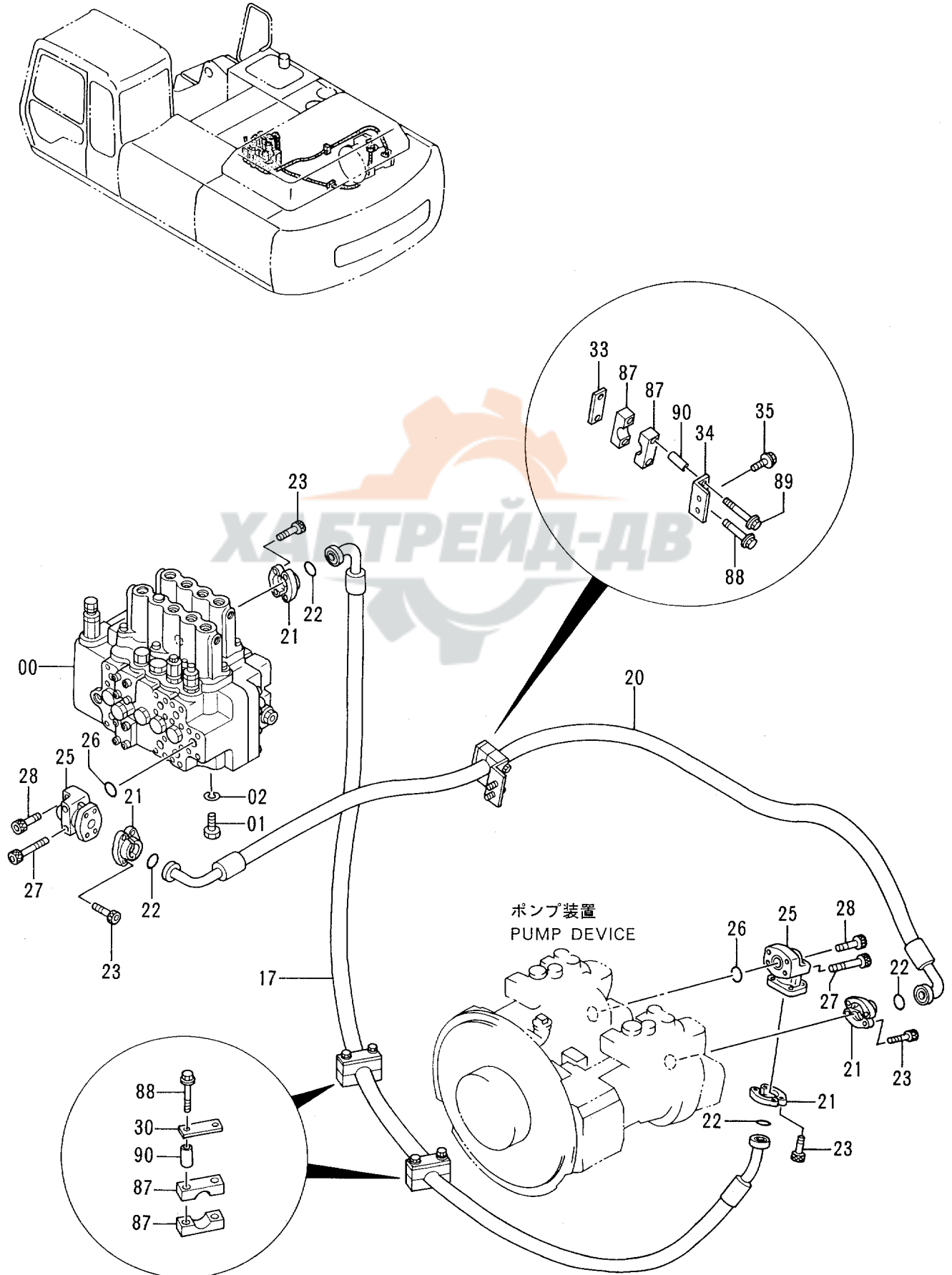

オイルクーラ ハイカン (2)

OIL COOLER PIPINGS (2)

05001-

符号 ITEM	部品番号 PART NO.	部品名 PART NAME	or PART NAME CODE	数量 QTY	サービス コード S. C	適用号機 SERIAL NO.	互換性 ICA	代替部品 REPLACEABLE PART	
								部品番号 PART NO.	数量 QTY
00	4314749	バルブ ;コントロール	VALVE ; CONTROL	1	H				
01	J901635	ボルト	BOLT	4					
02	A590916	ワッシャ;スプリング	WASHER ; SPRING	4					
17	4319146	ホース	HOSE	1					
20	4314382	ホース	HOSE	1					
21	4085560	フランジ ;スプリット	FLANGE ; SPLIT	8					
22	966993	O-リング	O-RING	4					
23	M341240	ボルト;ソケット	BOLT ; SOCKET	16					
25	2035088	マニホールド	MANIFOLD	2					
26	A811035	O-リング	O-RING	2					
27	M341280	ボルト;ソケット	BOLT ; SOCKET	4					
28	M341245	ボルト;ソケット	BOLT ; SOCKET	4					
30	4195494	プレート	PLATE	2					
33	4255264	シート;スクリュー	SEAT ; SCREW	1					
34	4311350	ブラケット	BRACKET	1					
35	J011022	ボルト;セムス	BOLT ; SEMS	2					
87	4323361	クランプ	CLAMP	6					
88	J011090	ボルト;セムス	BOLT ; SEMS	5					
89	J011000	ボルト;セムス	BOLT ; SEMS	1					
90	4323362	スペーサ	SPACER	6					

オイルクーラ配管 (3) Oil Cooler Pipings (3)

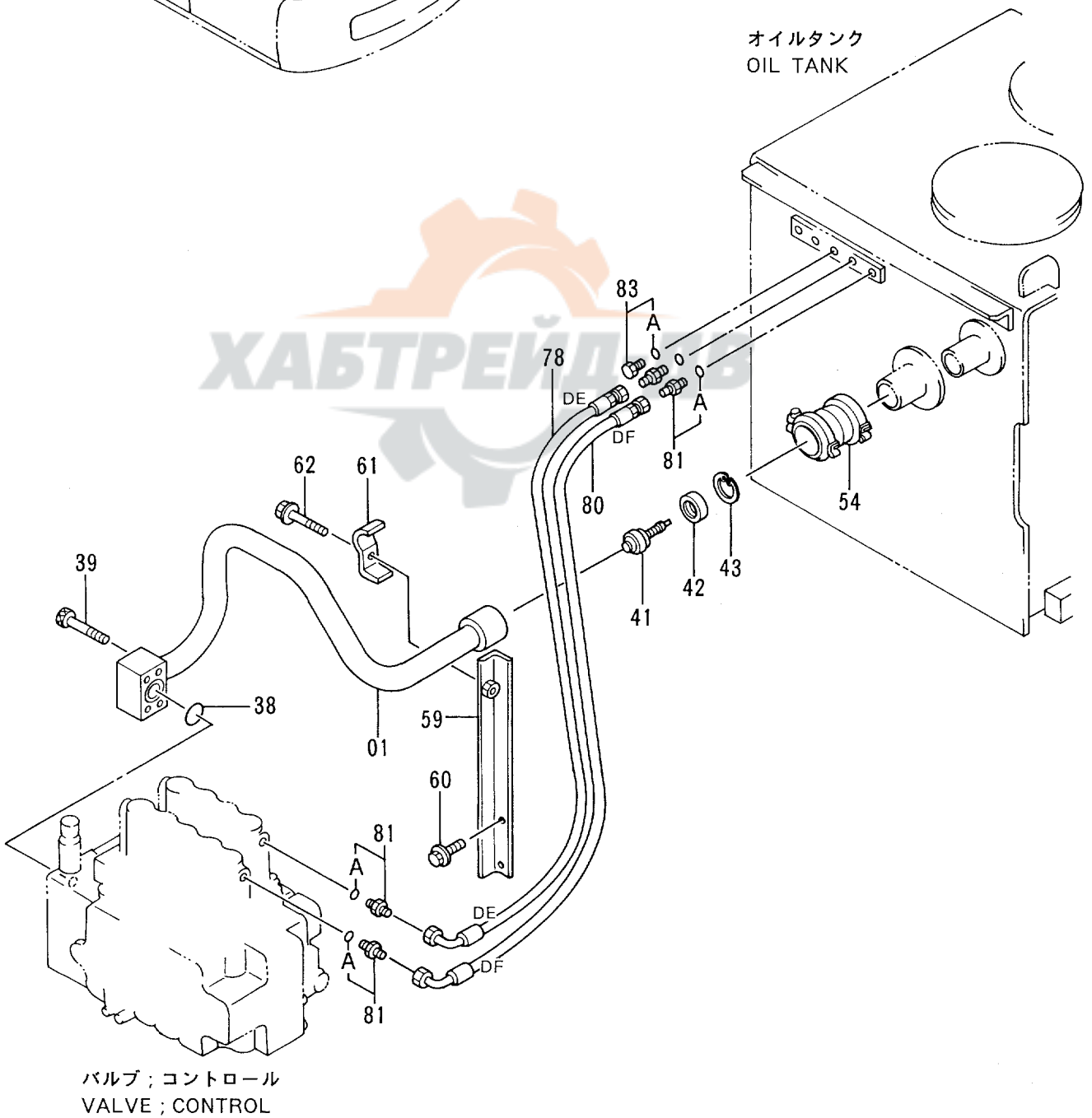
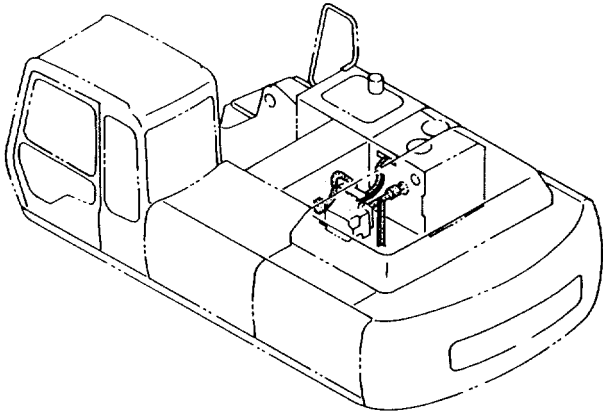

オイルクーラ ハイカン (3)

OIL COOLER PIPINGS (3)

05001-

符号 ITEM	部品番号 PART NO.	部品名 PART NAME	or PART NAME CODE	数量 QTY	サービス コード S.C	適用号機 SERIAL NO.	互換性 ICA	代替部品 REPLACEABLE PART	
								部品番号 PART NO.	数量 QTY
01	8056456	パイプ	PIPE	1					
38	A811040	O-リング	O-RING	1					
39	M341065	ボルト;ソケット	BOLT;SOCKET	4					
41	4324257	バルブ	VALVE	1					
42	4188628	リング	RING	1					
43	991721	リング ;リテイニング	RING;RETAINING	1					
54	4067833	カップリング	COUPLING	1					
59	9740640	サポート	SUPPORT	1					
60	J021025	ボルト;セムス	BOLT;SEMS	2					
61	4053698	クランプ ;パイプ	CLAMP;PIPE	1					
62	J011270	ボルト;セムス	BOLT;SEMS	1					
78	4319372	ホース;ナイロン (DE)	HOSE;NYLON (DE)	1					
80	4213823	ホース;ナイロン (DF)	HOSE;NYLON (DF)	1					
81	4200465	アダプタ;S	ADAPTER;S	4					
81A	957366	・O-リング	・O-RING	1					
83	4092534	プラグ	PLUG	1					
83A	4509180	・O-リング	・O-RING	1					

オイルクーラ配管 (4) Oil Cooler Pipings (4)

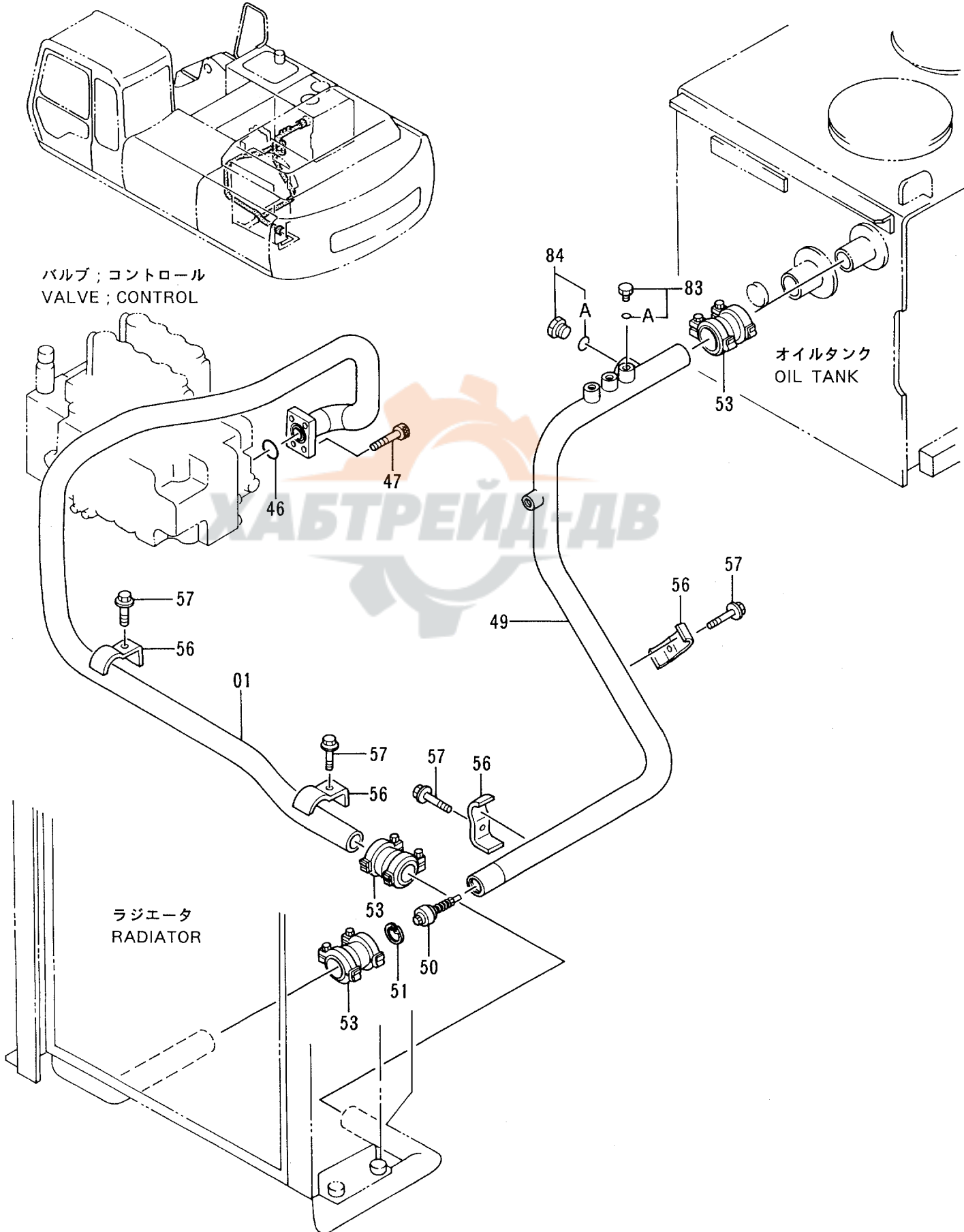

オイルクーラ ハイカン (4)

OIL COOLER PIPINGS (4)

05001-

符号 ITEM	部品番号 PART NO.	部品名 PART NAME	or PART NAME CODE	数量 Q'TY	サービス コード S. C	適用号機 SERIAL NO.	互換性 ICA	代替部品 REPLACEABLE PART	
								部品番号 PART NO.	数量 Q'TY
01	7026933	パイプ ;リターン	PIPE;RETURN	1					
46	A811045	O-リング	O-RING	1					
47	M341036	ボルト;ソケット	BOLT;SOCKET	4					
49	8056066	パイプ ;リターン	PIPE;RETURN	1					
50	4324256	バルブ	VALVE	1					
51	991718	リング ;リテイニング	RING;RETAINING	1					
53	4067834	カップ リング	COUPLING	3					
56	4053697	クランプ ;パイプ	CLAMP;PIPE	4					
57	J011270	ボルト;セムス	BOLT;SEMS	4					
83	4092534	プラグ	PLUG	1					
83A	4509180	・O-リング	・O-RING	1					
84	4113926	プラグ	PLUG	1					
84A	4506429	・O-リング	・O-RING	1					

オイルクーラ配管 (5) Oil Cooler Pipings (5)

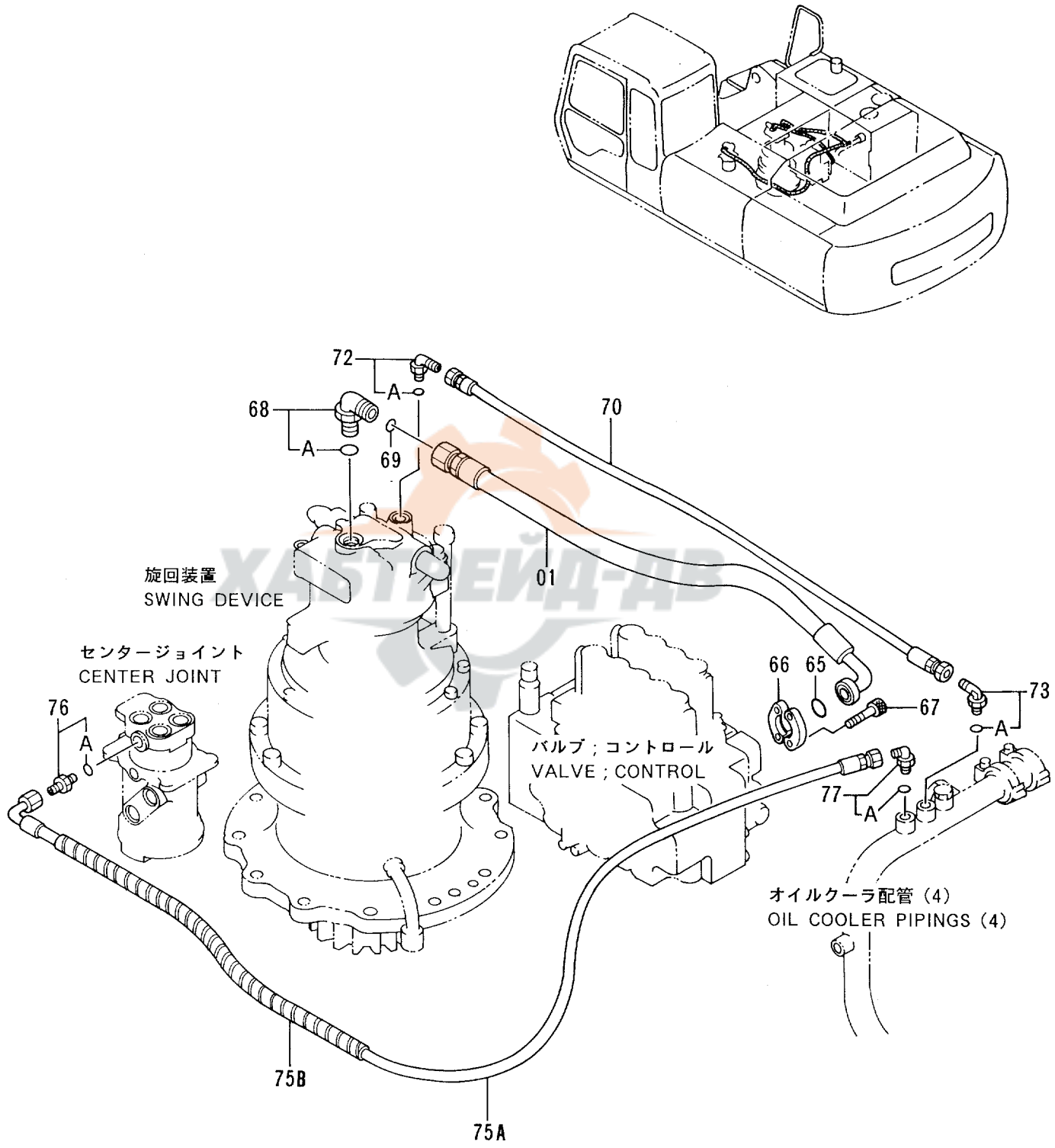

メイン配管 (1) Main Pipings (1)

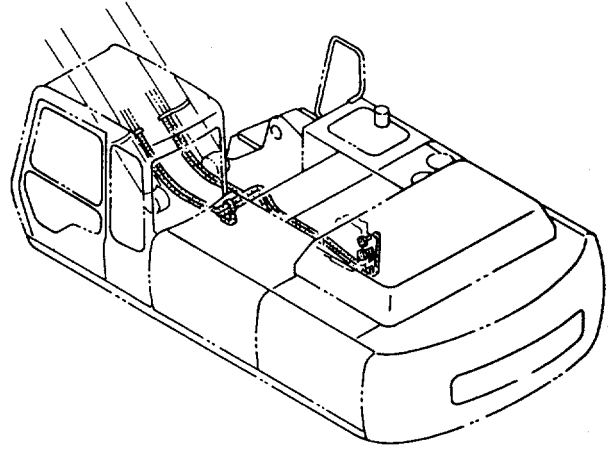

シリンダ ; ブーム
CYL. ; BOOM

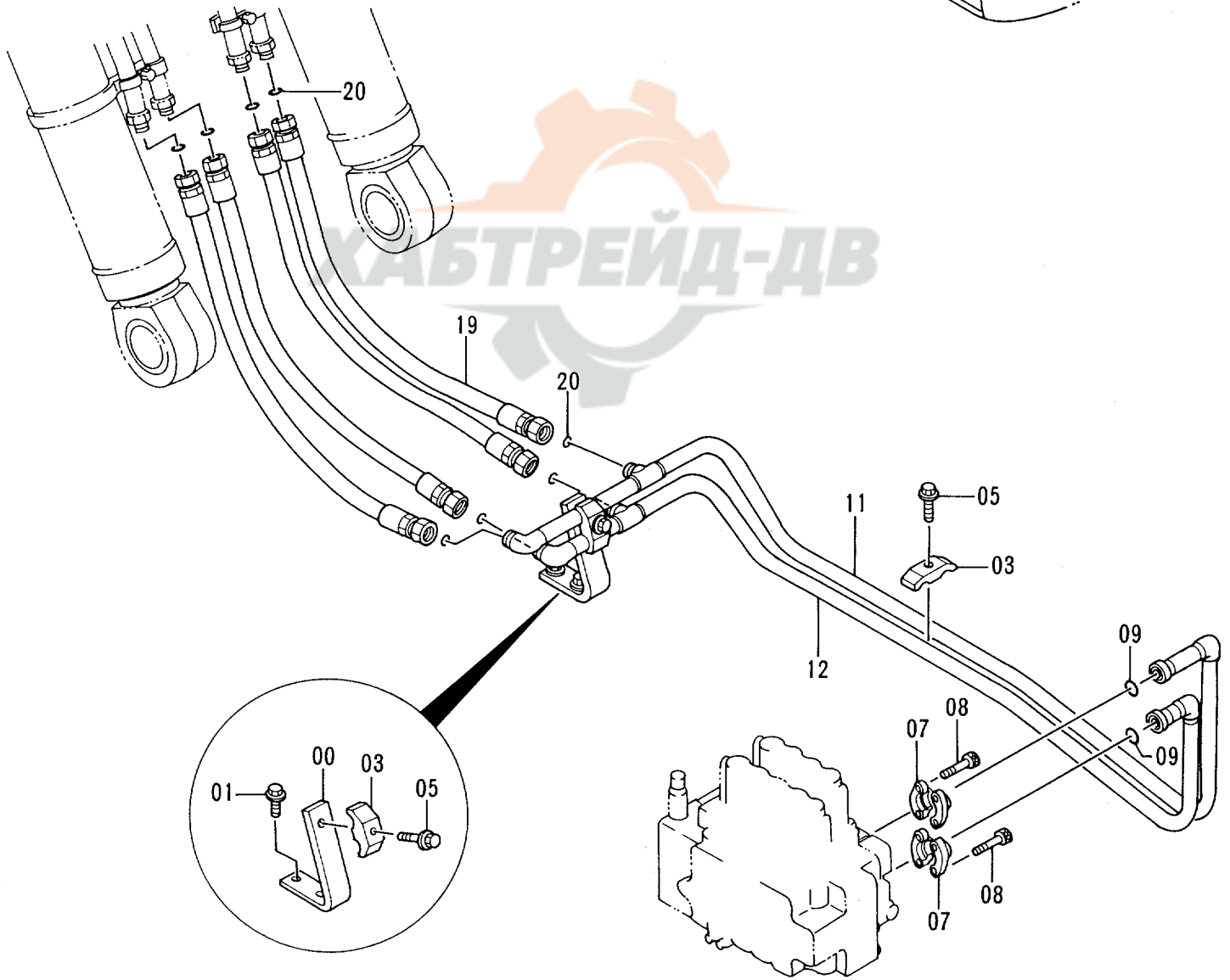

バルブ ; コントロール
VALVE ; CONTROL

メインパイプ (2)

MAIN PIPINGS (2)

05001-

符号 ITEM	部品番号 PART NO.	部品名 PART NAME	or PART NAME CODE	数量 QTY	サービス コード S.C	適用号機 SERIAL NO.	互換性 ICA	代替部品 REPLACEABLE PART	
								部品番号 PART NO.	数量 QTY
01	4190127	クランプ ;パイプ	CLAMP;PIPE	1					
05	J011265	ボルト;セムス	BOLT;SEMS	1					
07	986910	フランジ ;スプリット	FLANGE;SPLIT	8					
08	M341030	ボルト;ソケット	BOLT;SOCKET	16					
09	971489	O-リング	O-RING	4					
13	8056514	パイプ	PIPE	1					
14	9740745	パイプ	PIPE	3			Y	8064228	3
14	8064228	パイプ	PIPE	3	#S				
28A	4314977	ホース	HOSE	1					
28B	4044420	プロテクタ	PROTECTOR	4					
29	4187329	O-リング	O-RING	2					
31A	4314978	ホース	HOSE	1					
31B	4044420	プロテクタ	PROTECTOR	3					
32A	4314979	ホース	HOSE	2					
32B	4044420	プロテクタ	PROTECTOR	6					
33	4187328	O-リング	O-RING	6					

メイン配管 (3) Main Pipings (3)

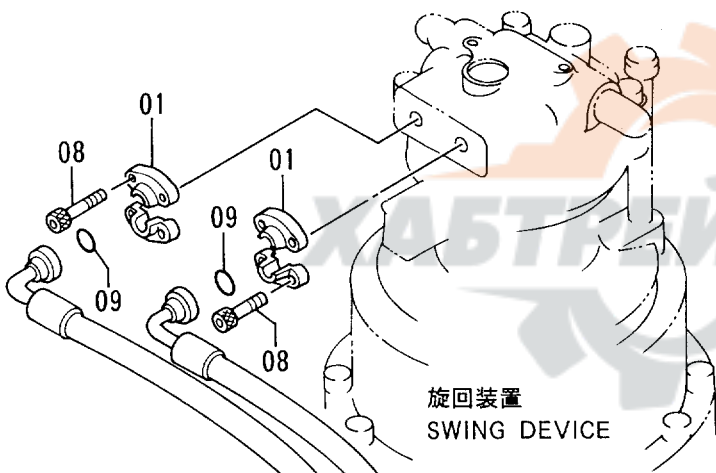
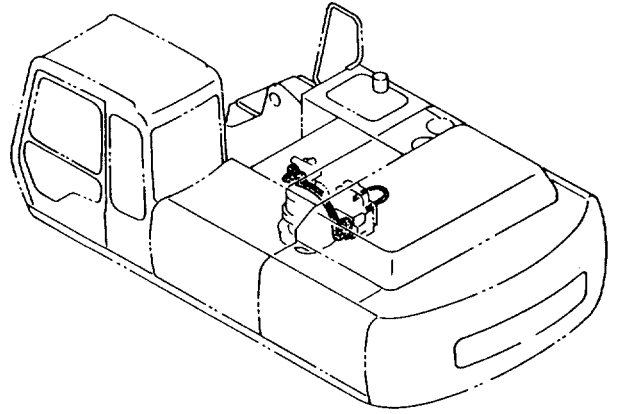

旋回装置
SWING DEVICE

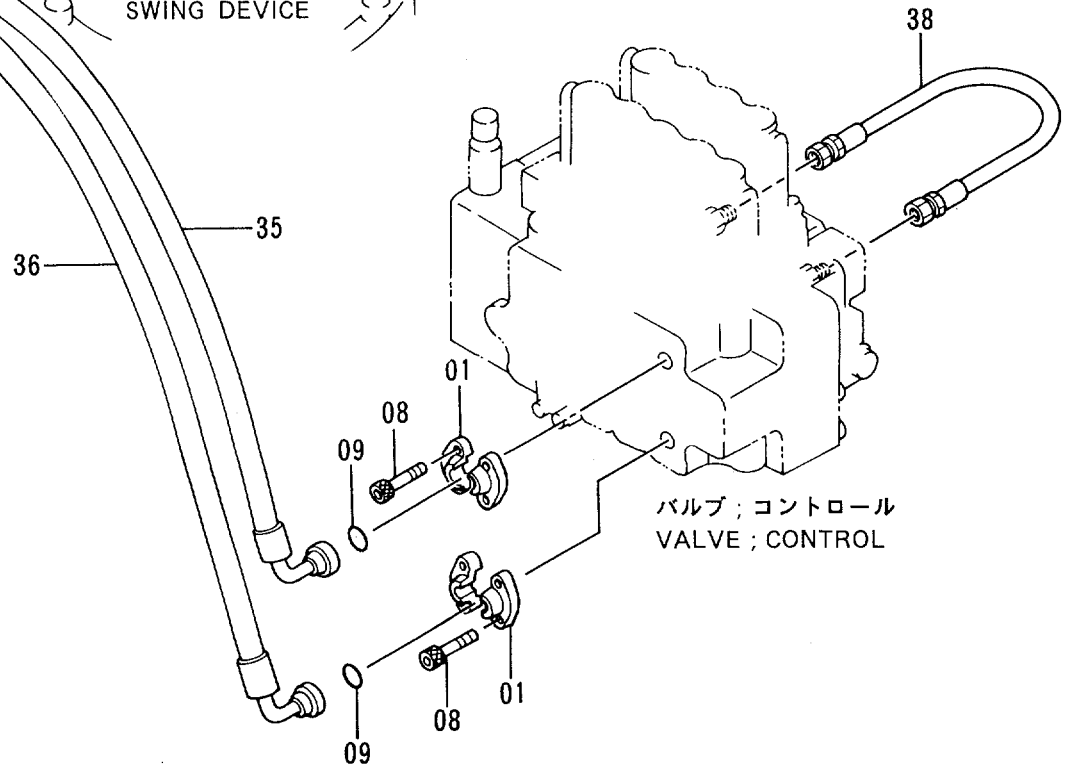

バルブ ; コントロール
VALVE ; CONTROL

35
36

メインパイプ (3)

MAIN PIPINGS (3)

05001-

符号 ITEM	部品番号 PART NO.	部品名 PART NAME	or PART NAME CODE	数量 QTY	サービス コード S.C	適用号機 SERIAL NO.	互換性 ICA	代替部品 REPLACEABLE PART	
								部品番号 PART NO.	数量 QTY
01	986910	フランジ ;スプリット	FLANGE;SPLIT	8					
08	M341030	ボルト;ソケット	BOLT;SOCKET	16					
09	971489	O-リング	O-RING	4					
35	4235276	ホース	HOSE	1		STD: -05048 LC : -05081	Y	4209736	1
35	4209736	ホース	HOSE	1	#	STD:05049- LC :05082-			
36	4235277	ホース	HOSE	1		STD: -05048 LC : -05081	Y	4209737	1
36	4209737	ホース	HOSE	1	#	STD:05049- LC :05082-			
38	4204190	ホース	HOSE	1					

メイン配管 (4)
Main Pipings (4)

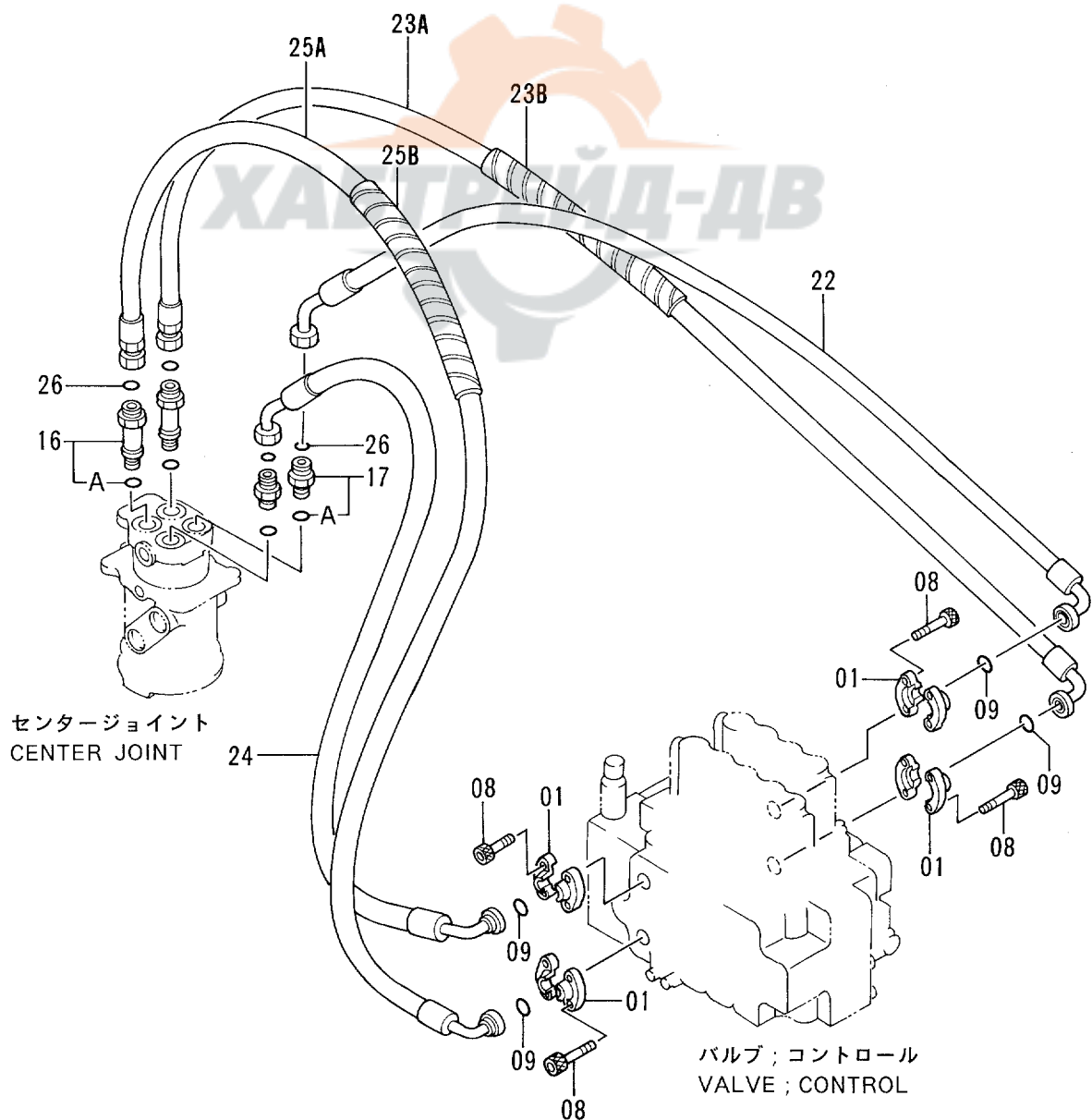
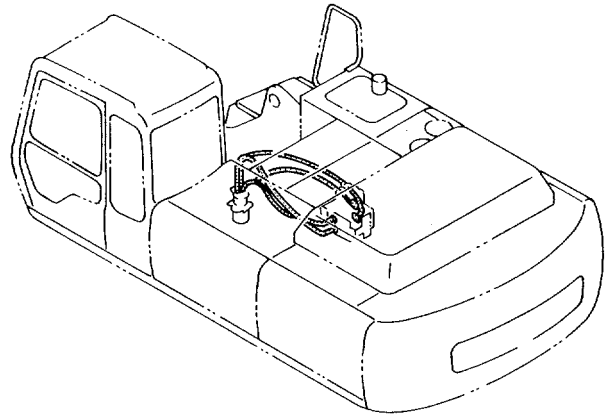

メイン配管カバー 〈USA〉
Main Pipings Cover 〈USA〉

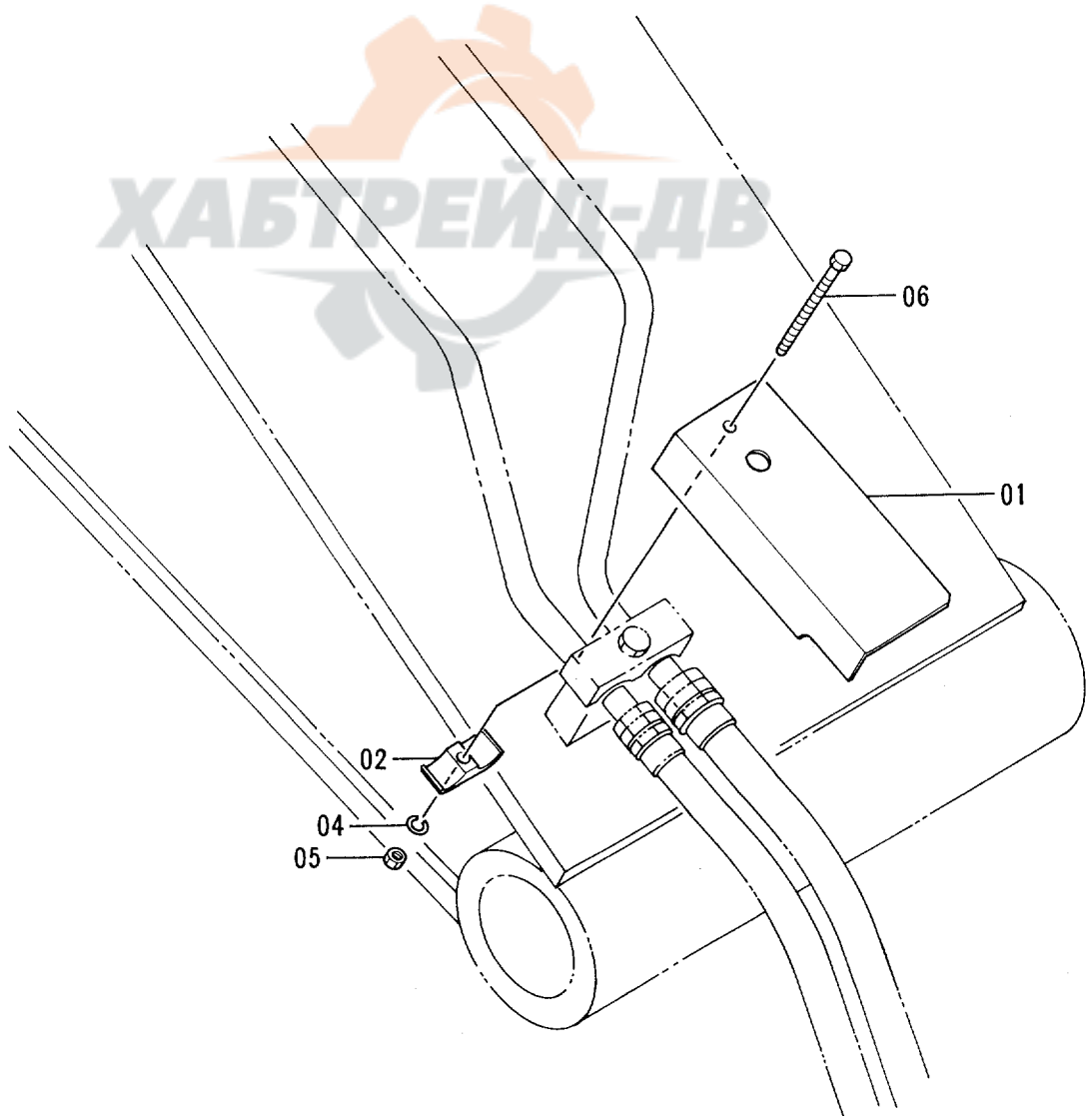
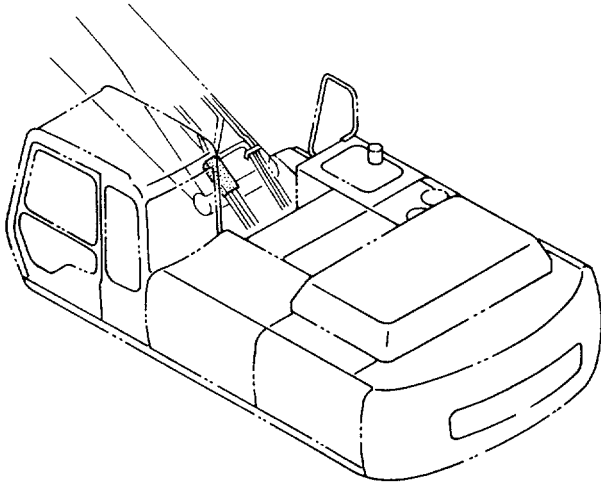

エンジンコントロールモータ Engine Control Motor

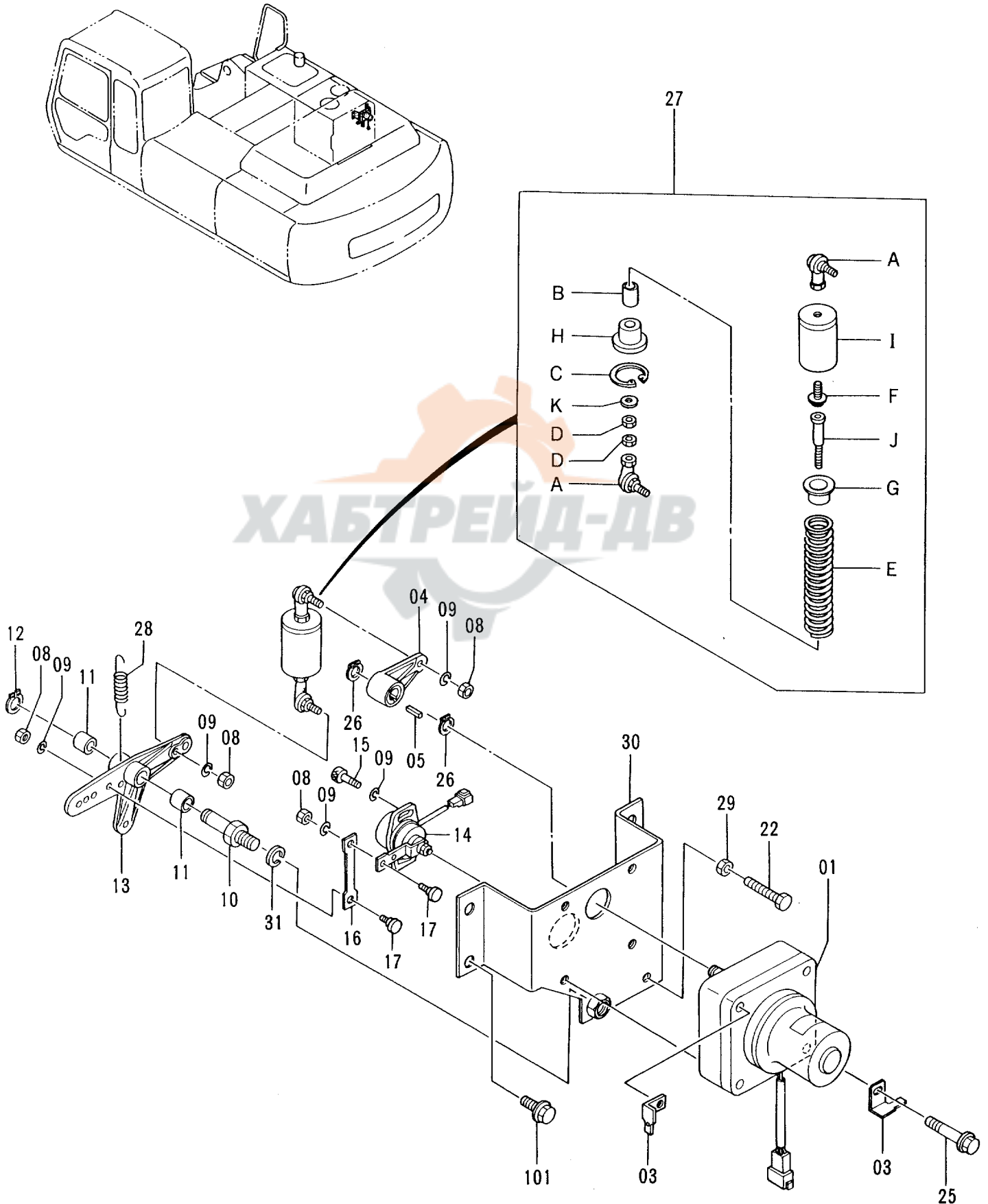

エンジン コントロール モータ
ENGINE CONTROL MOTOR

05001-

符号 ITEM	部品番号 PART NO.	部 品 名 PART NAME	or PART NAME CODE	数量 QTY	サービス コード S. C	適用号機 SERIAL NO.	互 換 性 ICA	代 替 部 品 REPLACEABLE PART	
								部品番号 PART NO.	数量 QTY
01-31	9095590	モータ アツセン	MOTOR ASS'Y	1					
01	4257163	・モータ;ステップ	・MOTOR;STEP	1					
03	4257159	・ブ ラケット	・BRACKET	2					
04	3051015	・レバ ー	・LEVER	1					
05	94-2204	・キー	・KEY	1					
08	M500605	・ナツト	・NUT	4					
09	A590906	・ワッシャ;スプ リング	・WASHER;SPRING	6					
10	4257162	・ピ ン	・PIN	1					
11	4260781	・ブ ツシグ	・BUSHING	2					
12	991337	・リング ;リテイニング	・RING;RETAINING	1					
13	2030310	・レバ ー	・LEVER	1					
14	4257164	・センサ;アング ル	・SENSOR;ANGLE	1					
15	M340616	・ボ ルト;ソケット	・BOLT;SOCKET	2					
16	4254025	・リンク	・LINK	1					
17	4254023	・ピ ン	・PIN	2					
22	4257161	・ボ ルト	・BOLT	1					
25	J011060	・ボ ルト;セムス	・BOLT;SEMS	4					
26	991336	・リング ;リテイニング	・RING;RETAINING	2					
27	9095828	・スプ リング アツセン	・SPRING ASS'Y	1					
27A	4056017	・ジョイント;ボ ール	・JOINT;BALL	2					
27B	4261314	・ブ ツシグ	・BUSHING	1					
27C	4064463	・リング ;リテイニング	・RING;RETAINING	1					
27D	M500605	・ナツト	・NUT	2					
27E	4258876	・スプ リング	・SPRING	1					
27F	J010614	・ボ ルト;セムス	・BOLT;SEMS	1					
27G	4266428	・シート;スプ リング	・SEAT;SPRING	1					
27H	4278445	・シート;スプ リング	・SEAT;SPRING	1					
27I	9737377	・リング	・RING	1					
27J	4278473	・ロッド	・ROD	1					
27K	4278446	・スペ ーサ	・SPACER	1					
28	4271909	・スプ リング	・SPRING	1					
29	M500807	・ナツト	・NUT	1					
30	7024514	・ブ ラケット	・BRACKET	1					
31	A590914	・ワッシャ;スプ リング	・WASHER;SPRING	1					
101	J021020	ボ ルト;セムス	BOLT;SEMS	4					

エンジンコントロールケーブル Engine Control Cable

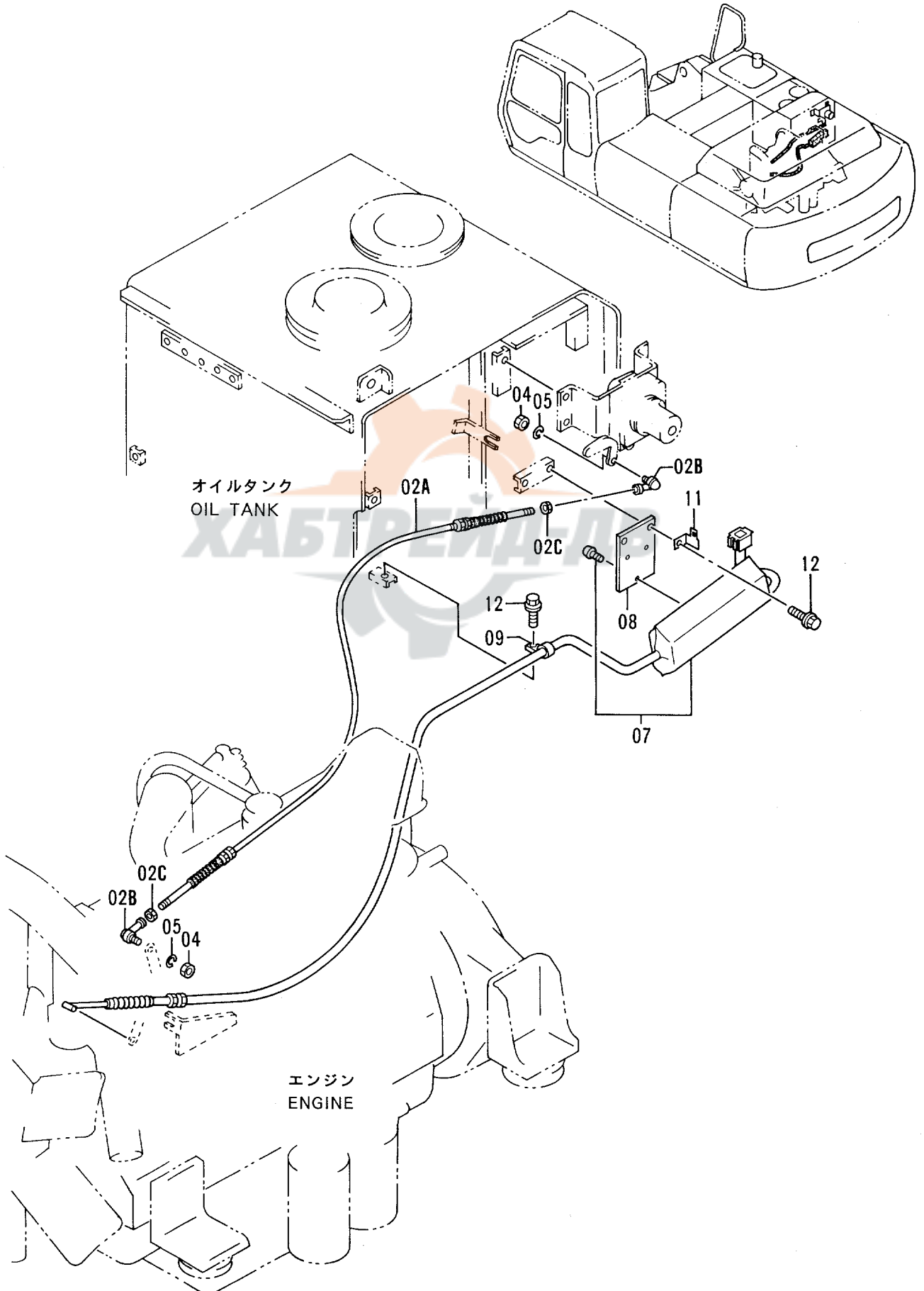

操作レバー (1) Control Lever (1)

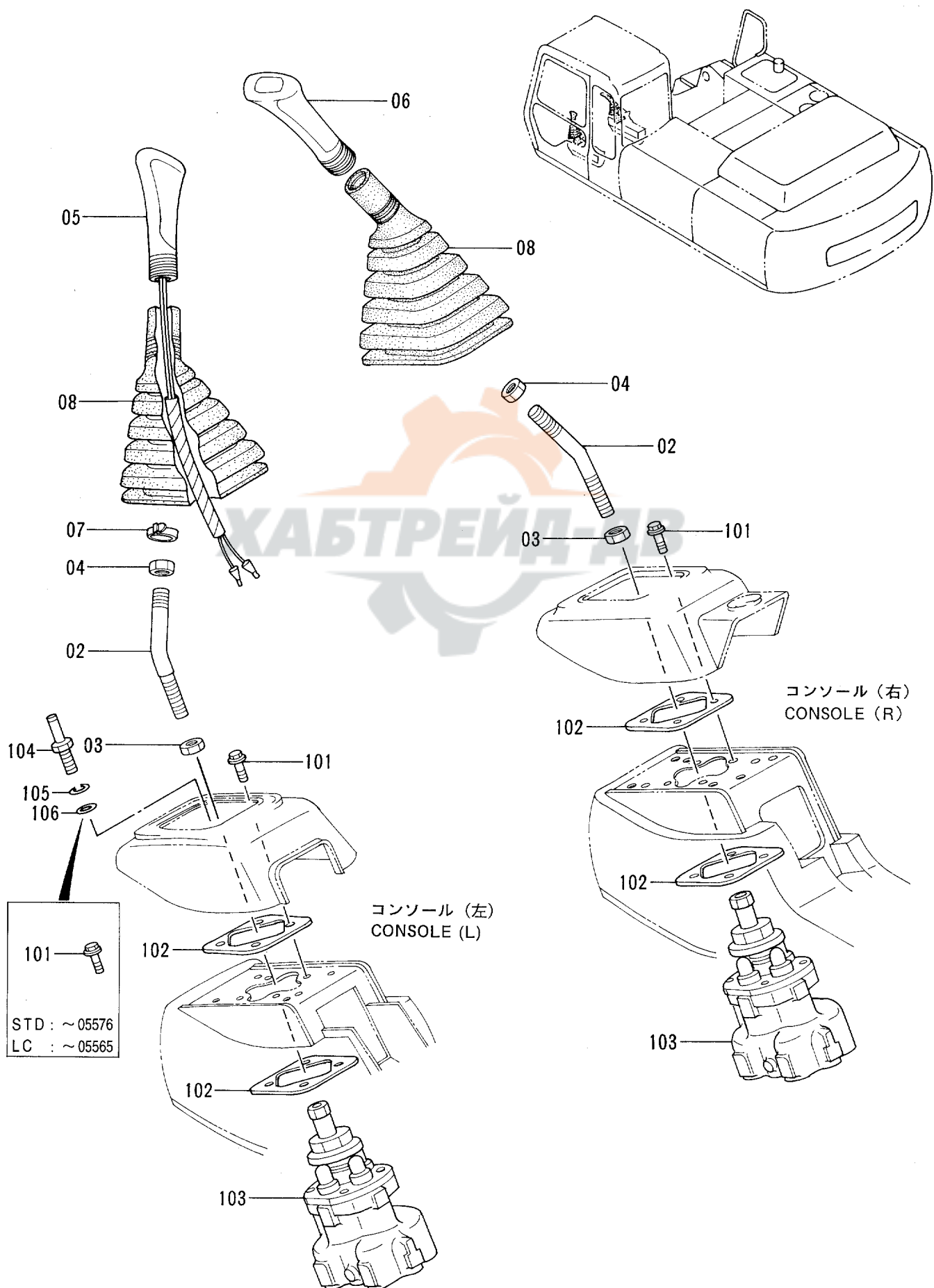

ソ-サ レバ - (1)
CONTROL LEVER (1)

05001-

符号 ITEM	部品番号 PART NO.	部品名 PART NAME	or PART NAME CODE	数量 QTY	サービ ス コード S.C	適用号機 SERIAL NO.	互 換 性 ICA	代替部品 REPLACEABLE PART	
								部品番号 PART NO.	数量 QTY
02	4284522	レバ -	LEVER	2					
03	J950014	ナツト	NUT	2					
04	J952012	ナツト	NUT	2					
05	2036684	グ リツプ	GRIP	1	#	STD: -05576 LC: -05565	I	2033123	1
05	2033123	グ リツプ	GRIP	1	#	STD:05577- LC:05566-			
06	2031487	グ リツプ	GRIP	1					
07	4055311	クリツプ ;バンド	CLIP;BAND	1					
08	2030275	ブ -ツ	BOOT	2					
101	J020825	ボ ルト ;セムス	BOLT;SEMS	8		STD: -05576 LC: -05565			
101	J020825	ボ ルト ;セムス	BOLT;SEMS	7	#	STD:05577- LC:05566-			
102	4317301	スペ -サ	SPACER	4					
103	9134006	バ ルブ ;パ イロット	VALVE;PILOT	2	H				
104	4339621	ボ ルト	BOLT	1	#	STD:05577- LC:05566-			
105	A590908	ワッシャ ;スプ リング	WASHER;SPRING	1	#	STD:05577- LC:05566-			
106	A590108	ワッシャ ;プ レーン	WASHER;PLANE	1	#	STD:05577- LC:05566-			

リーサ レバ - (2)
CONTROL LEVER (2)

05001-

符号 ITEM	部品番号 PART NO.	部品名 PART NAME	or PART NAME CODE	数量 Q'TY	サービス コード S.C	適用号機 SERIAL NO.	互換性 ICA	代替部品 REPLACEABLE PART	
								部品番号 PART NO.	数量 Q'TY
01	8054066	レバ -	LEVER	1					
16	8054067	レバ -	LEVER	1					
18	3052542	ブ ラケツト	BRACKET	2					
19	4205317	ピン;スプ リング	PIN;SPRING	2					
20	4205318	ピン;スプ リング	PIN;SPRING	2					
24	J011035	ボ ルト;セムス	BOLT;SEMS	4					
25	2030249	グ リツプ	GRIP	1					
26	2030254	グ リツプ	GRIP	1					
28	1015359	ペ ダル	PEDAL	1					
29	1015358	ペ ダル	PEDAL	1					
30	J021045	ボ ルト;セムス	BOLT;SEMS	4					
41	1015478	レスト;フート	REST;FOOT	1					
42	1015477	レスト;フート	REST;FOOT	1					
43	3052543	カバ -	COVER	2					
45	J011035	ボ ルト;セムス	BOLT;SEMS	8					
73	9742573	ブ ラケツト	BRACKET	1					
74	9742574	ブ ラケツト	BRACKET	1					
76	4204959	ダ ンパ	DAMPER	2					
77	A590908	ワッシャ;スプ リング	WASHER;SPRING	2					
78	M500807	ナツト	NUT	2					
80	4044928	ピン	PIN	2					
81	A590108	ワッシャ;プ レーン	WASHER;PLANE	4					
82	4022697	ピン;ロック	PIN;LOCK	4					
84	4335927	プ レート	PLATE	1					
85	J011020	ボ ルト;セムス	BOLT;SEMS	2					
90	0001633	マット;フロア	MAT;FLOOR	1					
101	4191969	プ レート	PLATE	1					
102	9071983	バ ルブ ;パイロット	VALVE;PILOT	1	H				
105	J021040	ボ ルト;セムス	BOLT;SEMS	2					

操作レバー (3) Control Lever (3)

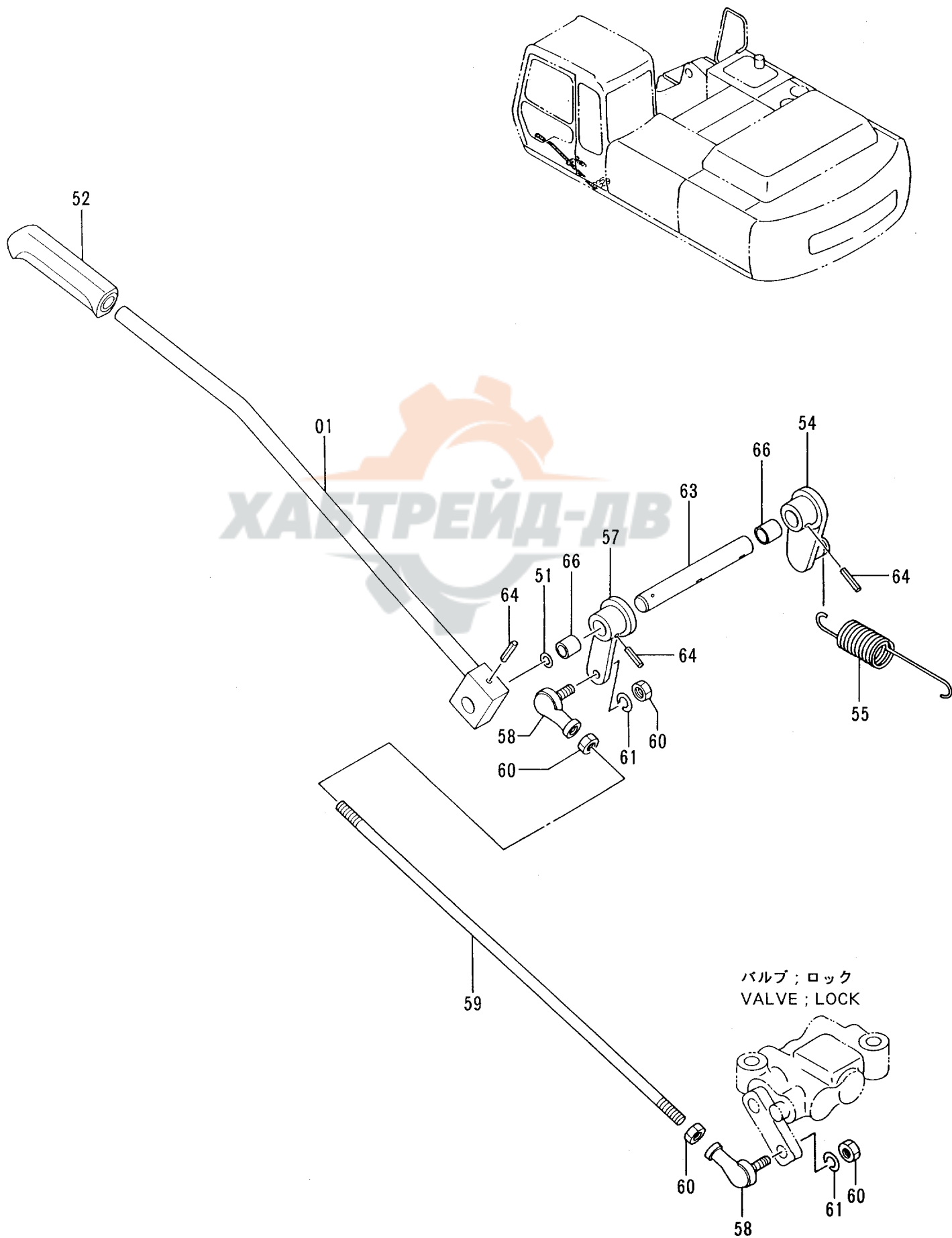

パイロット配管 (1-1) Pilot Pipings (1-1)

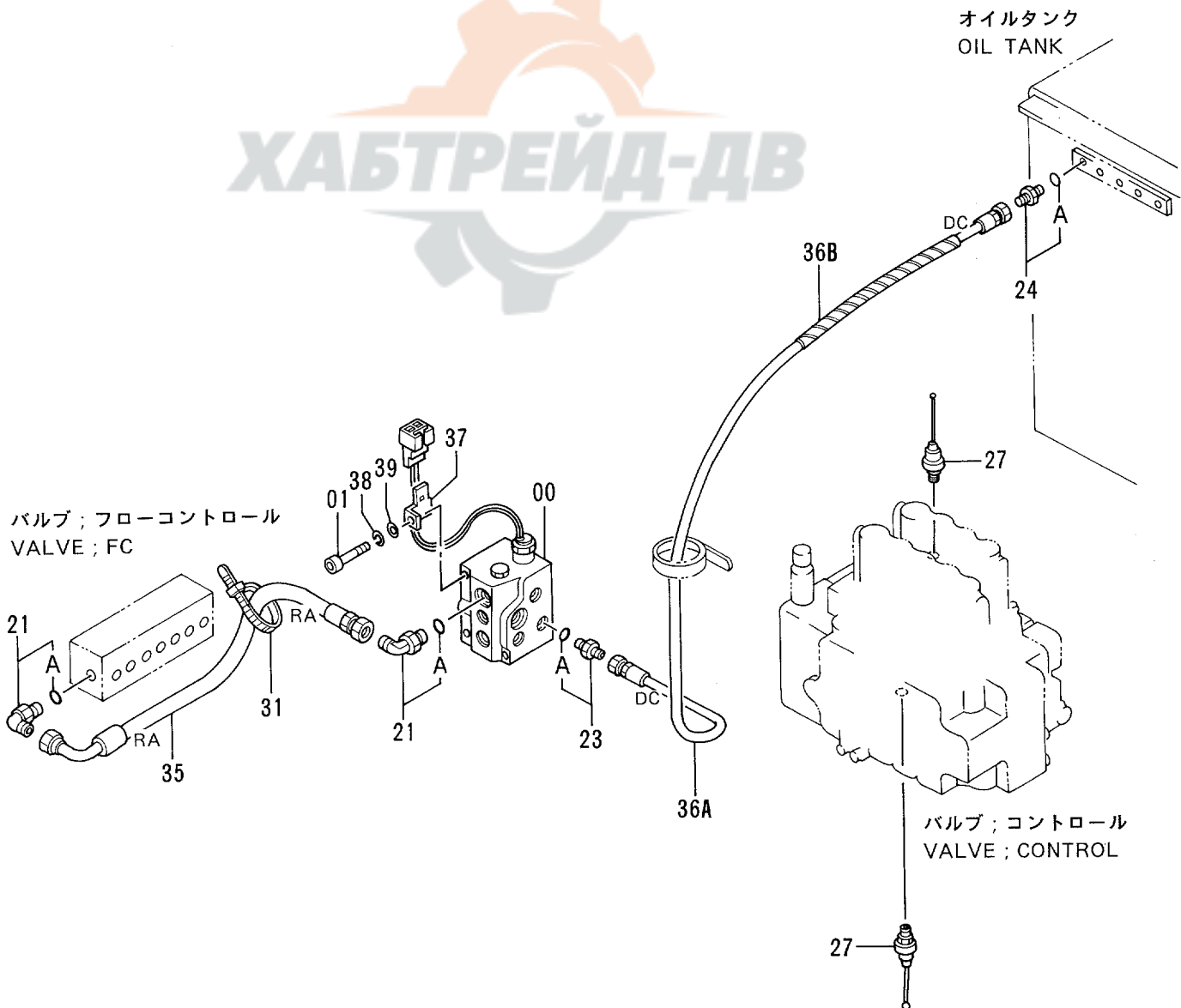
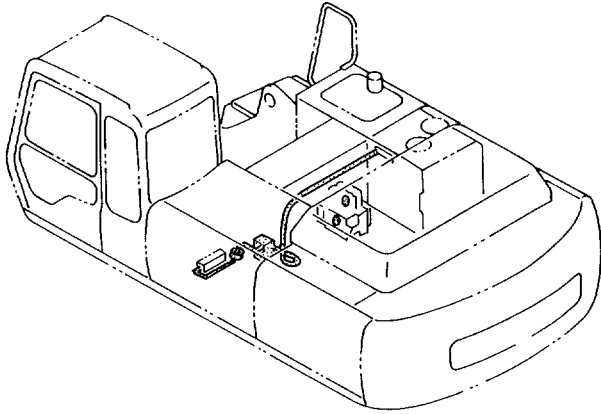

パイロット配管 (1-2) Pilot Pipings (1-2)

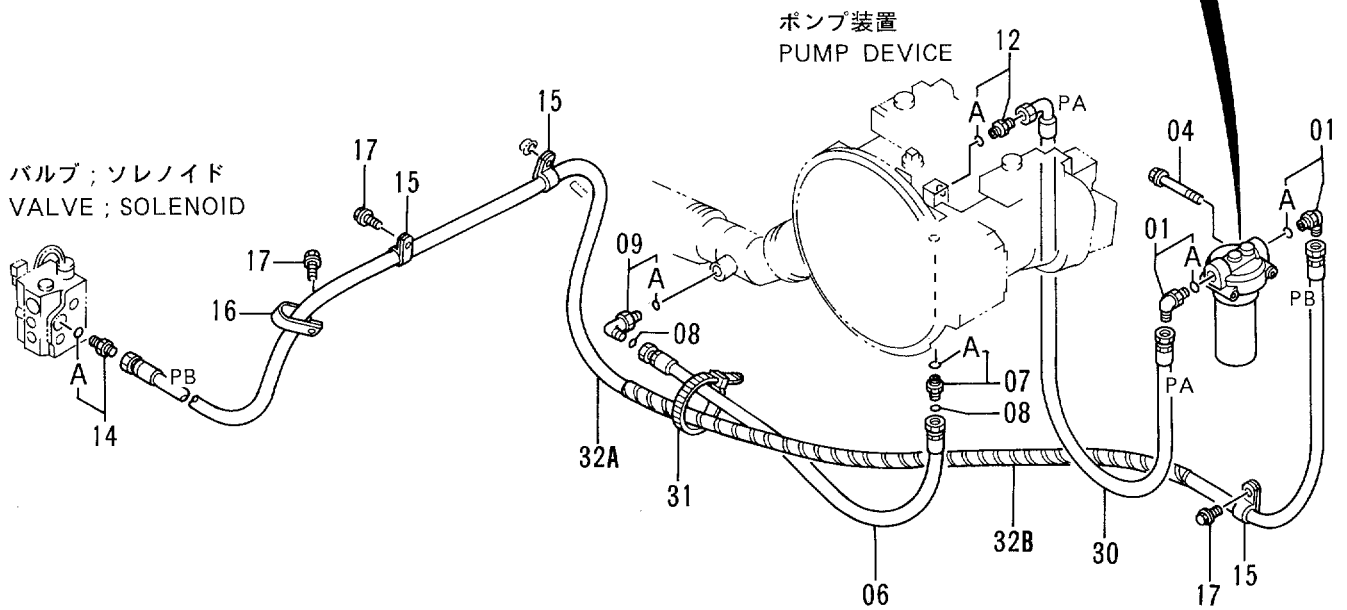
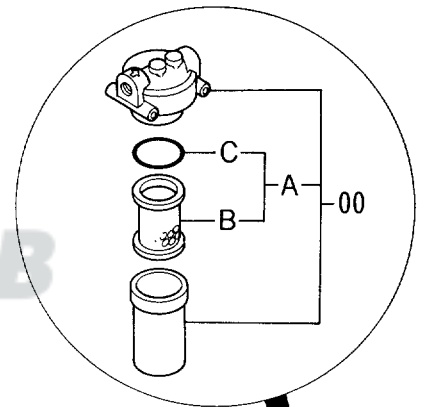
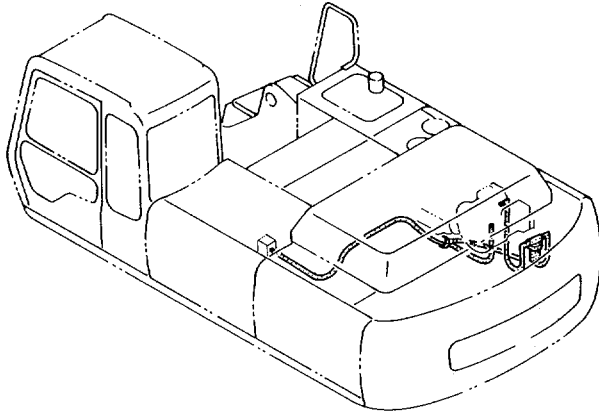

パイロットパイプ (1-2)
PILOT PIPINGS (1-2)

05001-

符号 ITEM	部品番号 PART NO.	部品名 PART NAME	or PART NAME CODE	数量 Q'TY	サービス コード S. C	適用号機 SERIAL NO.	互換性 ICA	代替部品 REPLACEABLE PART	
								部品番号 PART NO.	数量 Q'TY
00	4191300	フィルタ;オイル	FILTER;OIL	1					
00A	4207841	・エレメント;オイル	・ELEMENT;OIL	1					
00B	4191301	・・エレメント;フィルタ	・・ELEMENT;FILTER	1					
00C	A811065	・・O-リング	・・O-RING	1					
01	4154672	エルボ*;S	ELBOW;S	2					
01A	4506418	・O-リング	・O-RING	1					
04	J011000	ボルト;セムス	BOLT;SEMS	2					
06	4197724	ホース	HOSE	1					
07	4189619	アダプタ;S	ADAPTER;S	1					
07A	4506424	・O-リング	・O-RING	1					
08	4187308	O-リング	O-RING	2					
09	4157562	エルボ*;S	ELBOW;S	1					
09A	4506424	・O-リング	・O-RING	1					
12	4221290	アダプタ;S	ADAPTER;S	1					
12A	4509180	・O-リング	・O-RING	1					
14	4210361	アダプタ;S	ADAPTER;S	1					
14A	4506418	・O-リング	・O-RING	1					
15	4190263	クリップ	CLIP	3					
16	4190264	クリップ	CLIP	1					
17	J011020	ボルト;セムス	BOLT;SEMS	3					
30	4263040	ホース (PA)	HOSE (PA)	1					
31	4055312	クリップ*;バンド*	CLIP;BAND	1					
32A	4319373	ホース (PB)	HOSE (PB)	1					
32B	4044420	プロテクタ	PROTECTOR	2					

パイロット配管 (2-1) Pilot Pipings (2-1)

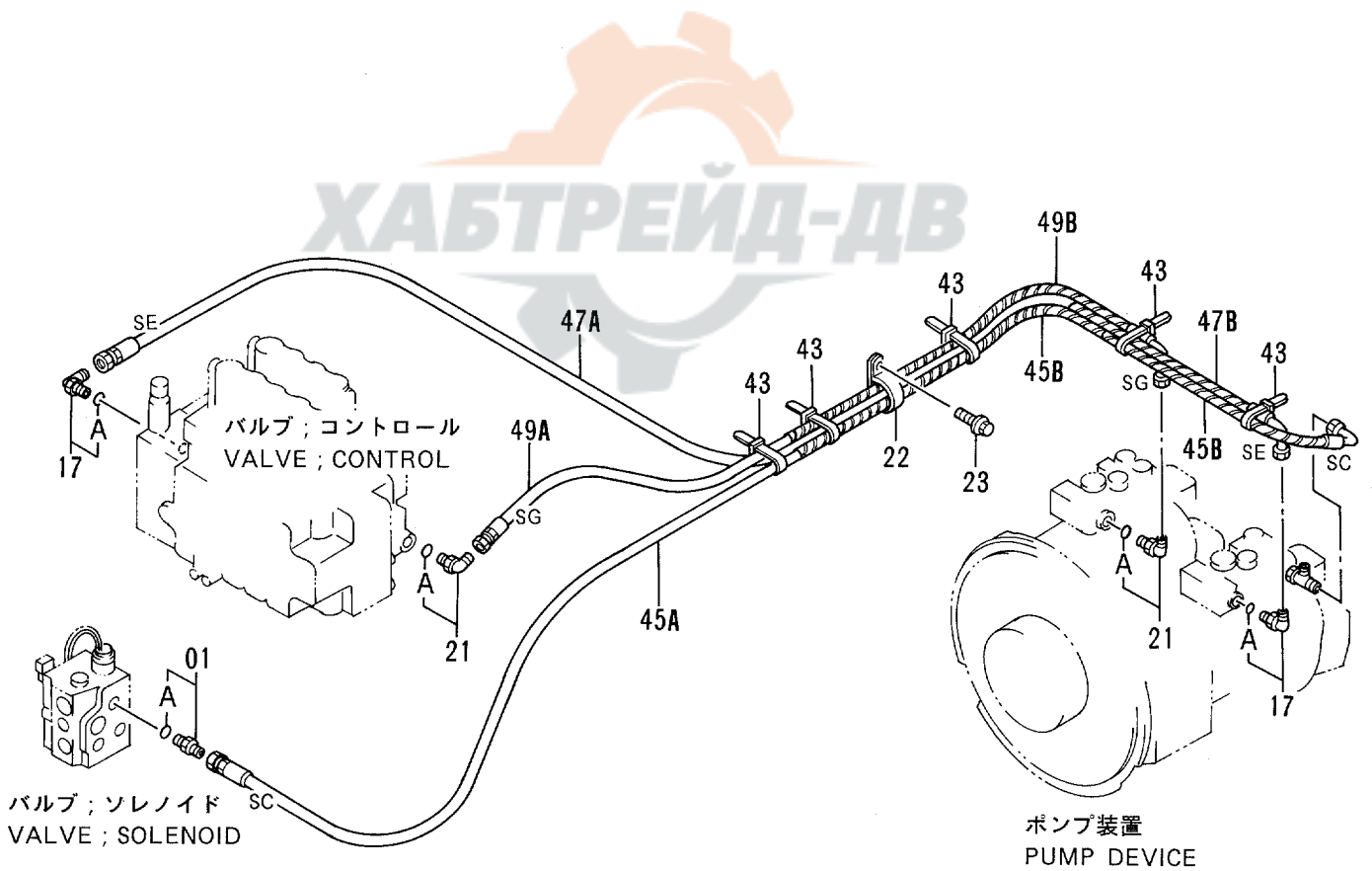
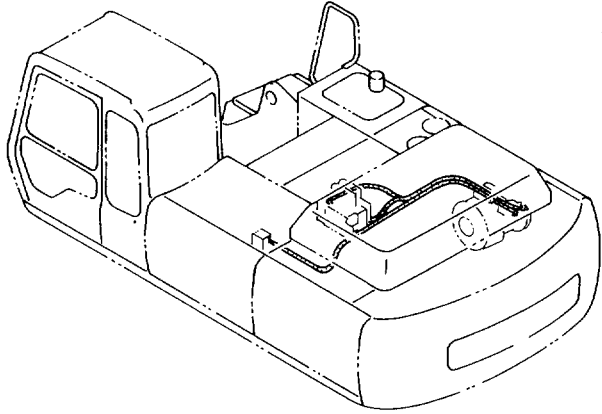

パイロット配管 (2-3) Pilot Pipings (2-3)

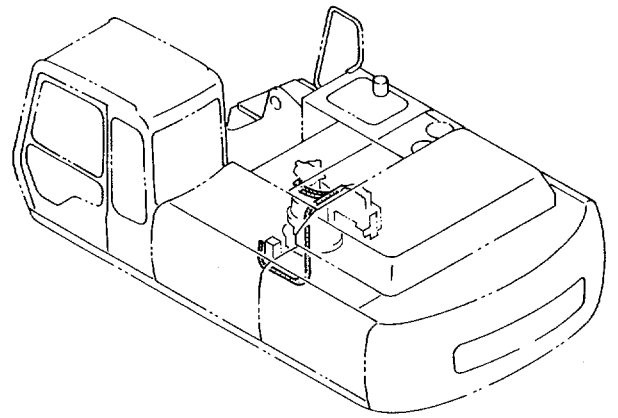

旋回装置
SWING DEVICE

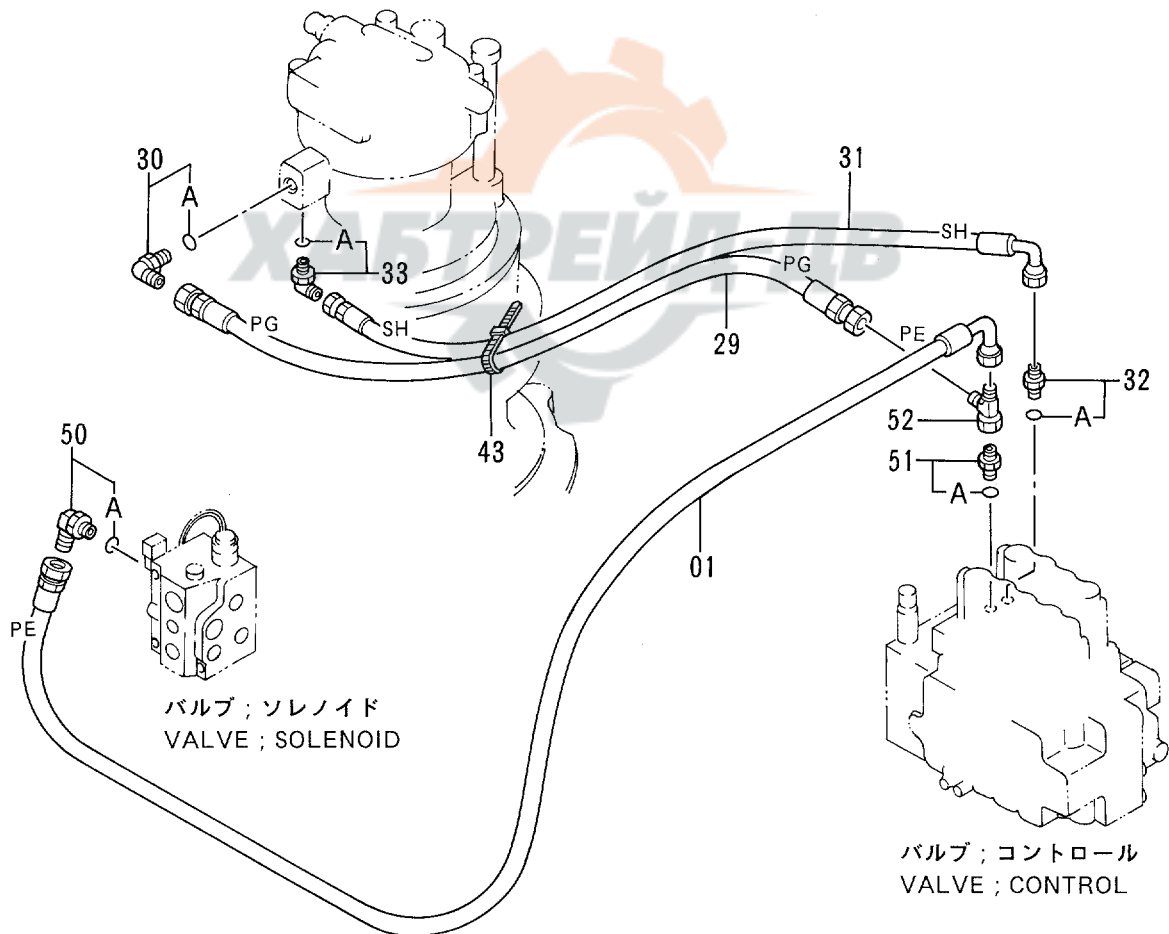

パイロット配管 (2-4) Pilot Pipings (2-4)

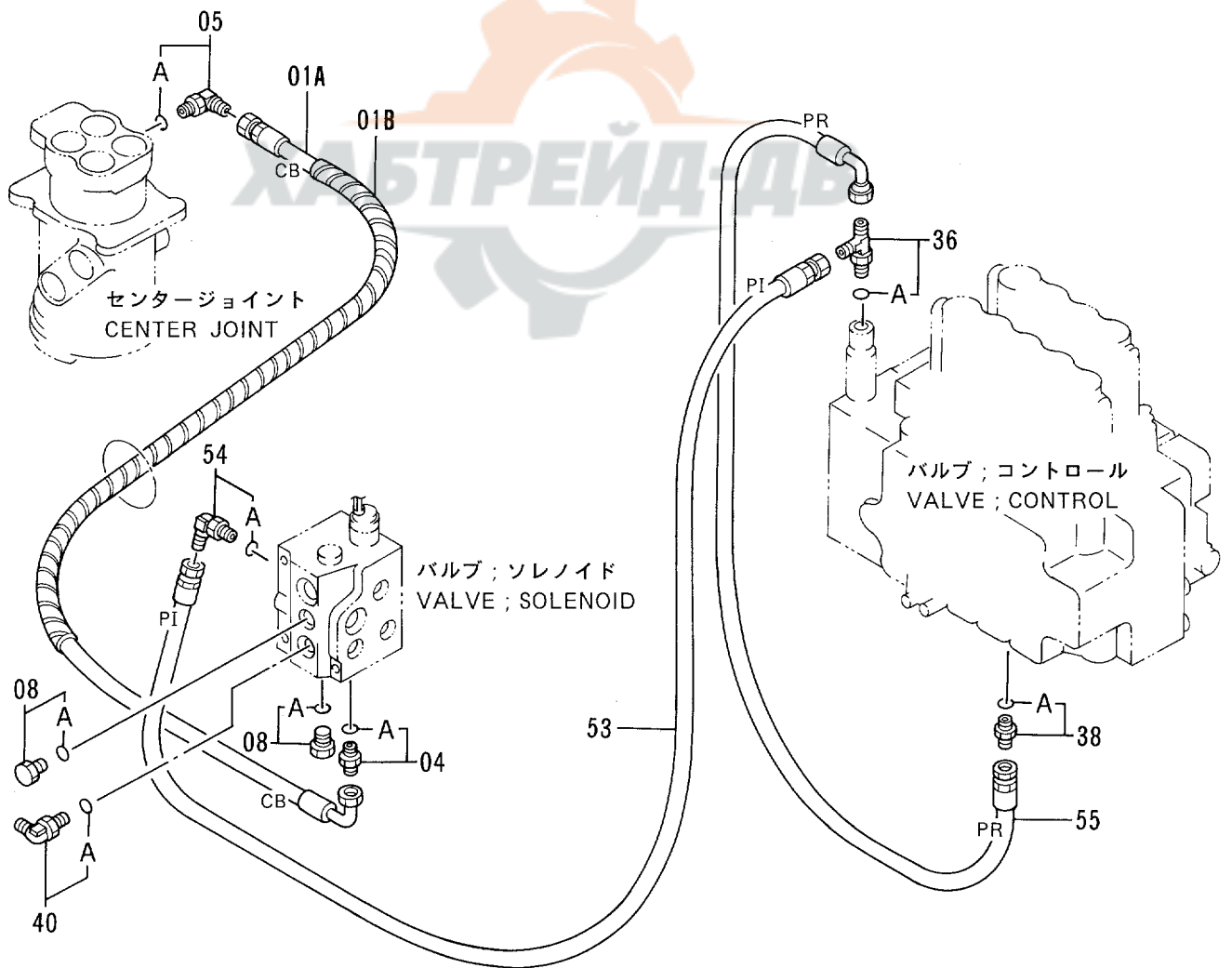
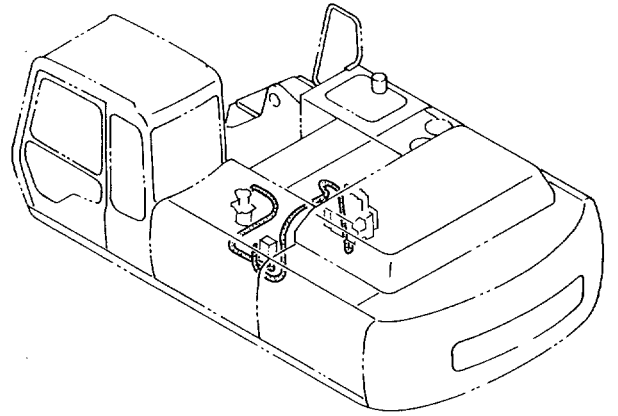

パイロット ハイカン (2-4)
PILOT PIPINGS (2-4)

05001-

符号 ITEM	部品番号 PART NO.	部 品 名 PART NAME	or PART NAME CODE	数量 Q'TY	サービス コード S.C	適用号機 SERIAL NO.	互 換 性 ICA	代 替 部 品 REPLACEABLE PART	
								部品番号 PART NO.	数量 Q'TY
01A	4316565	ホース;ナイロン (CB)	HOSE;NYLON (CB)	1					
01B	4133527	プロテクタ	PROTECTOR	1					
04	4200465	アダプタ;S	ADAPTER;S	1					
04A	957366	・O-リング	・O-RING	1					
05	4154670	エルボ;S	ELBOW;S	1					
05A	957366	・O-リング	・O-RING	1					
08	4093624	プラグ	PLUG	2					
08A	957366	・O-リング	・O-RING	1					
36	4203171	チー;S	TEE;S	1					
36A	957366	・O-リング	・O-RING	1					
38	4200465	アダプタ;S	ADAPTER;S	1					
38A	957366	・O-リング	・O-RING	1					
40	4202112	エルボ;S	ELBOW;S	1					
40A	4509180	・O-リング	・O-RING	1					
53	4319379	ホース;ナイロン (PI)	HOSE;NYLON (PI)	1		STD: -05048	Y	4326987	1
53	4326987	ホース (PI)	HOSE (PI)	1	#	LC : -05103 STD:05049- LC :05104-			
54	4154670	エルボ;S	ELBOW;S	1					
54A	957366	・O-リング	・O-RING	1					
55	4319378	ホース;ナイロン (PR)	HOSE;NYLON (PR)	1		STD: -05048	Y	4326988	1
55	4326988	ホース (PR)	HOSE (PR)	1	#	LC : -05103 STD:05049- LC :05104-			

パイロット配管 (2-5) <STD> Pilot Pipings (2-5) <STD>

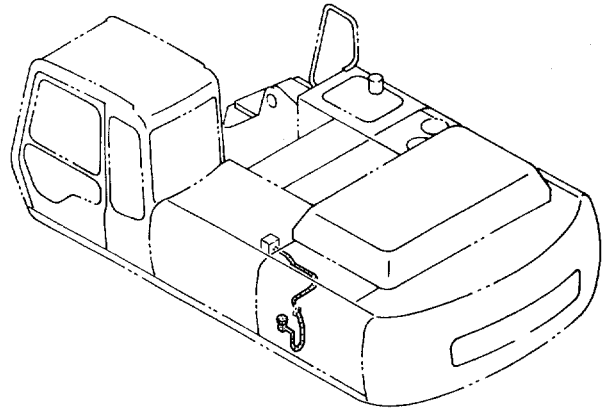

バルブ; ソレノイド
VALVE; SOLENOID

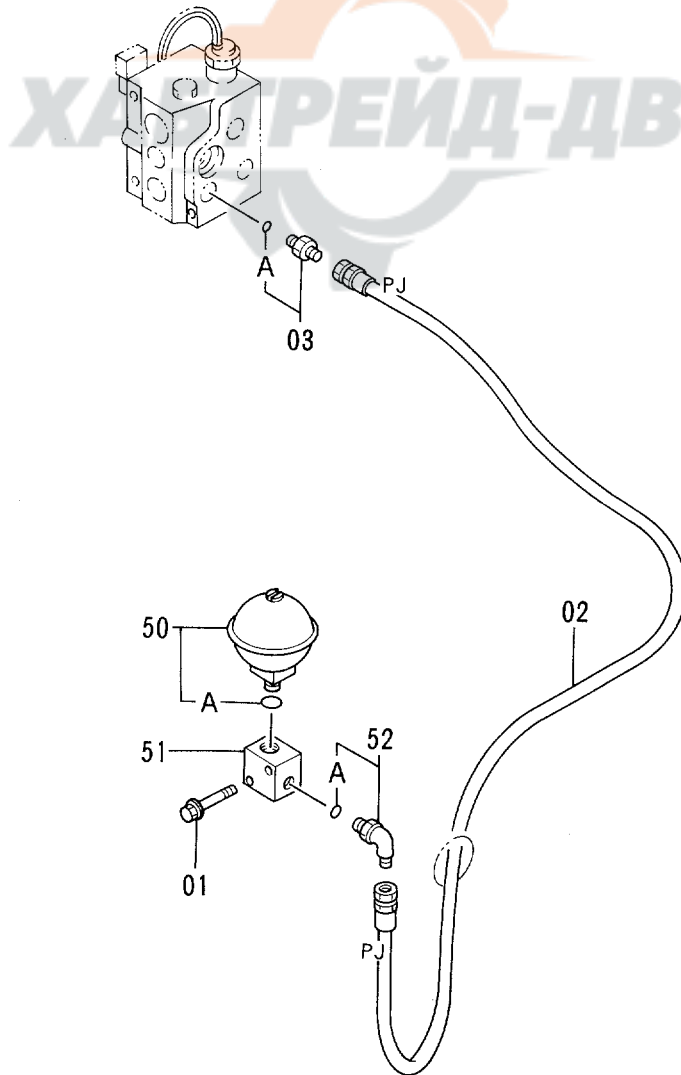

パイロットパイプ (2-5) <STD>
 PILOT PIPINGS (2-5) <STD>

05001-

符号 ITEM	部品番号 PART NO.	部品名 PART NAME	or PART NAME CODE	数量 Q'TY	サービス コード S.C	適用号機 SERIAL NO.	互換性 ICA	代替部品 REPLACEABLE PART	
								部品番号 PART NO.	数量 Q'TY
01	J011060	ボルト;セムス	BOLT;SEMS	2					
02	4316557	ホース (PJ)	HOSE (PJ)	1					
03	4200465	アダプタ;S	ADAPTER;S	1					
03A	957366	・O-リング	・O-RING	1					
50	4195978	アキュムレータ	ACCUMULATOR	1					
50A	954493	・O-リング	・O-RING	1					
51	3036998	ブロック	BLOCK	1					
52	4154670	エルボ ;S	ELBOW;S	1					
52A	957366	・O-リング	・O-RING	1					

パイロット配管 (3-1) Pilot Pipings (3-1)

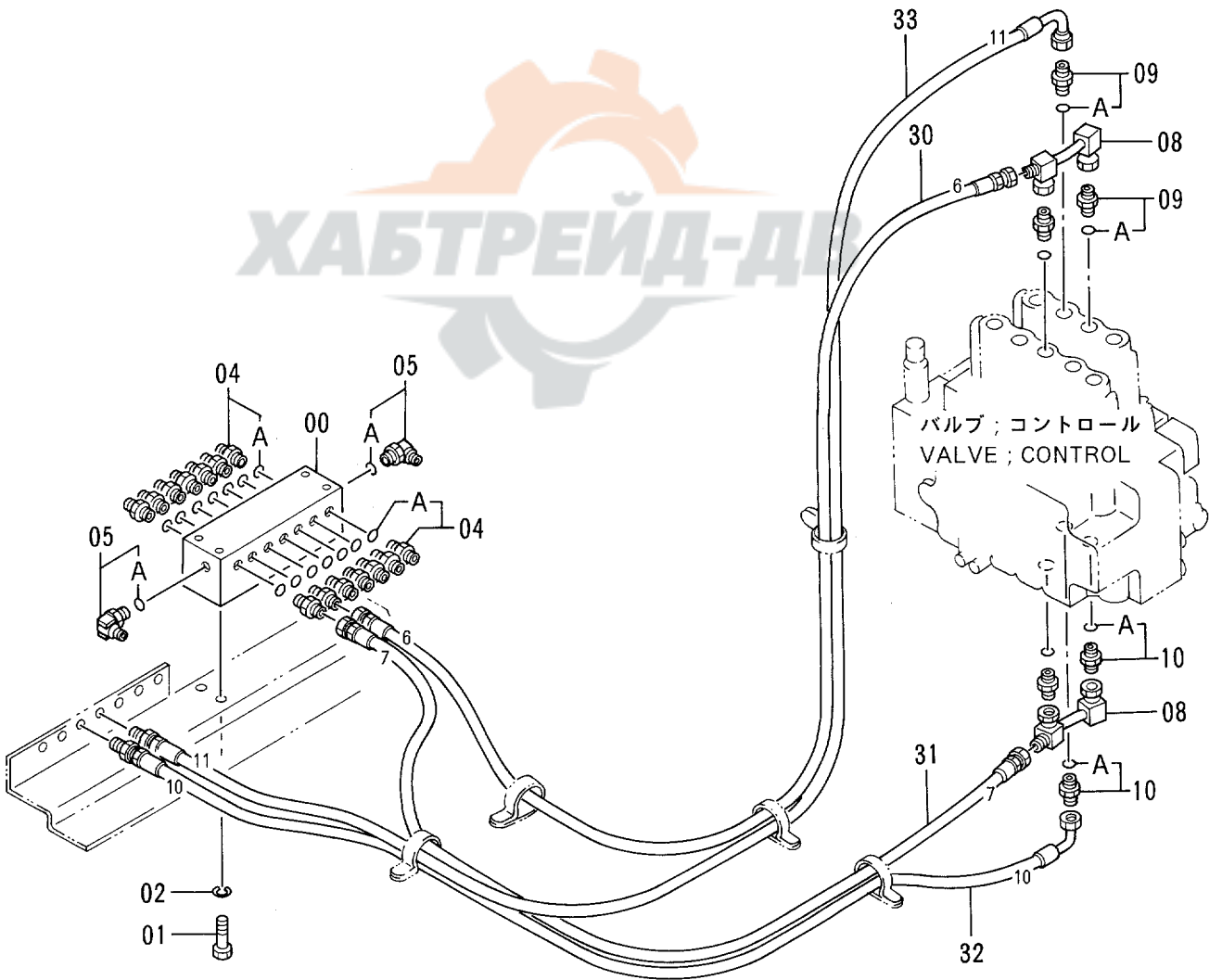
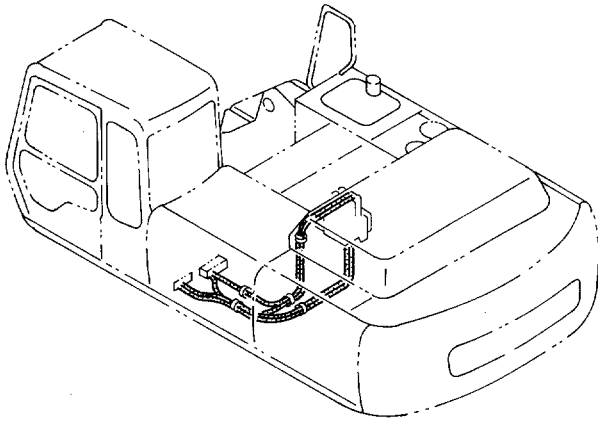

パイロット ハイカン (3-1)
PILOT PIPINGS (3-1)

05001-

符号 ITEM	部品番号 PART NO.	部品名 PART NAME	or PART NAME CODE	数量 Q'TY	サービス コード S. C	適用号機 SERIAL NO.	互換性 ICA	代替部品 REPLACEABLE PART	
								部品番号 PART NO.	数量 Q'TY
00	4188552	バルブ ; フロウコントロール	VALVE ; FC	1	H				
01	J901020	ボルト	BOLT	4					
02	A590910	ワッシャ ; スプリング	WASHER ; SPRING	4					
04	4200466	アダプタ ; S	ADAPTER ; S	14					
04A	4509180	・O-リング	・O-RING	1					
05	4154672	エルボ ; S	ELBOW ; S	2					
05A	4506418	・O-リング	・O-RING	1					
08	8056426	パイプ	PIPE	2					
09	4202422	アダプタ ; S	ADAPTER ; S	3					
09A	4509180	・O-リング	・O-RING	1					
10	4200466	アダプタ ; S	ADAPTER ; S	3					
10A	4509180	・O-リング	・O-RING	1					
30	4313707	ホース ; ナイロン (6)	HOSE ; NYLON (6)	1					
31	4287735	ホース ; ナイロン (7)	HOSE ; NYLON (7)	1					
32	4313708	ホース ; ナイロン (10)	HOSE ; NYLON (10)	1					
33	4313709	ホース ; ナイロン (11)	HOSE ; NYLON (11)	1					

パイロット配管 (3-2) Pilot Pipings (3-2)

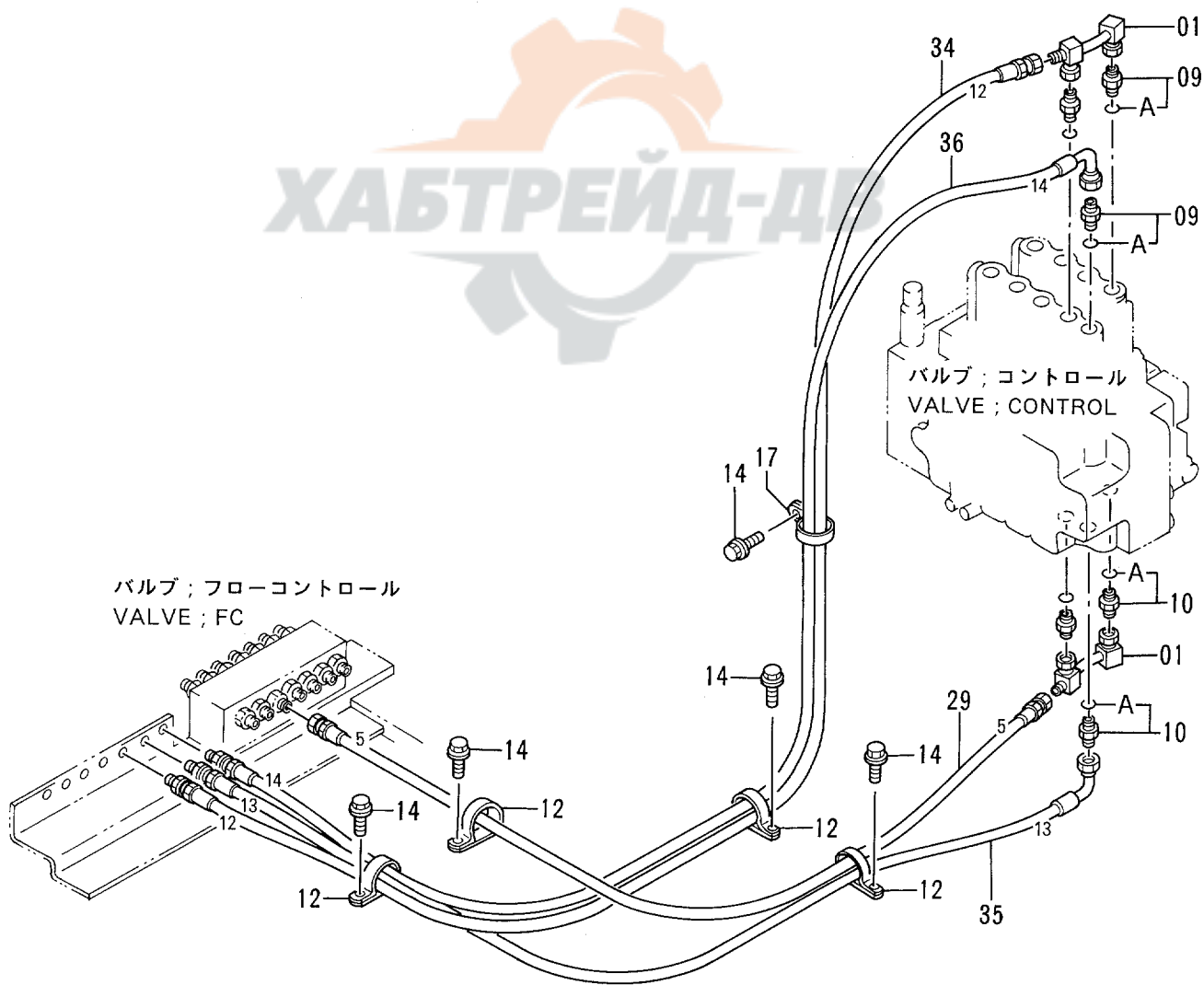
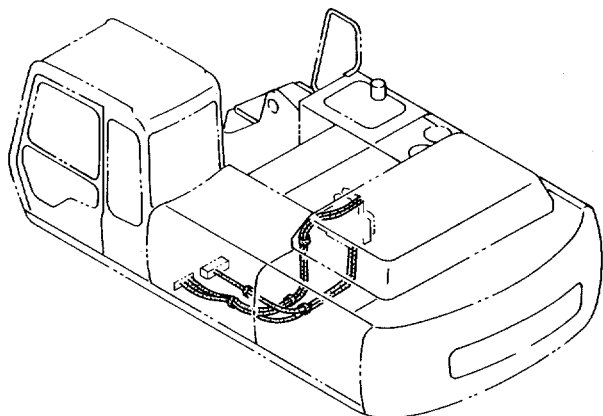

パイロットパイプ (3-2)
PILOT PIPINGS (3-2)

05001-

符号 ITEM	部品番号 PART NO.	部品名 PART NAME	or PART NAME CODE	数量 QTY	サービス コード S.C	適用号機 SERIAL NO.	互 換 性 ICA	代替部品 REPLACEABLE PART	
								部品番号 PART NO.	数量 QTY
01	8056426	パイプ	PIPE	2					
09	4202422	アダプタ;S	ADAPTER;S	3					
09A	4509180	・O-リング	・O-RING	1					
10	4200466	アダプタ;S	ADAPTER;S	3					
10A	4509180	・O-リング	・O-RING	1					
12	4193848	クリップ	CLIP	4					
14	J011025	ボルト;セムス	BOLT;SEMS	5					
17	4190265	クリップ	CLIP	1					
29	4313706	ホース;ナイロン (5)	HOSE;NYLON (5)	1					
34	4313712	ホース;ナイロン (12)	HOSE;NYLON (12)	1					
35	4313710	ホース;ナイロン (13)	HOSE;NYLON (13)	1					
36	4313711	ホース;ナイロン (14)	HOSE;NYLON (14)	1					

パイロット配管 (3-3) Pilot Pipings (3-3)

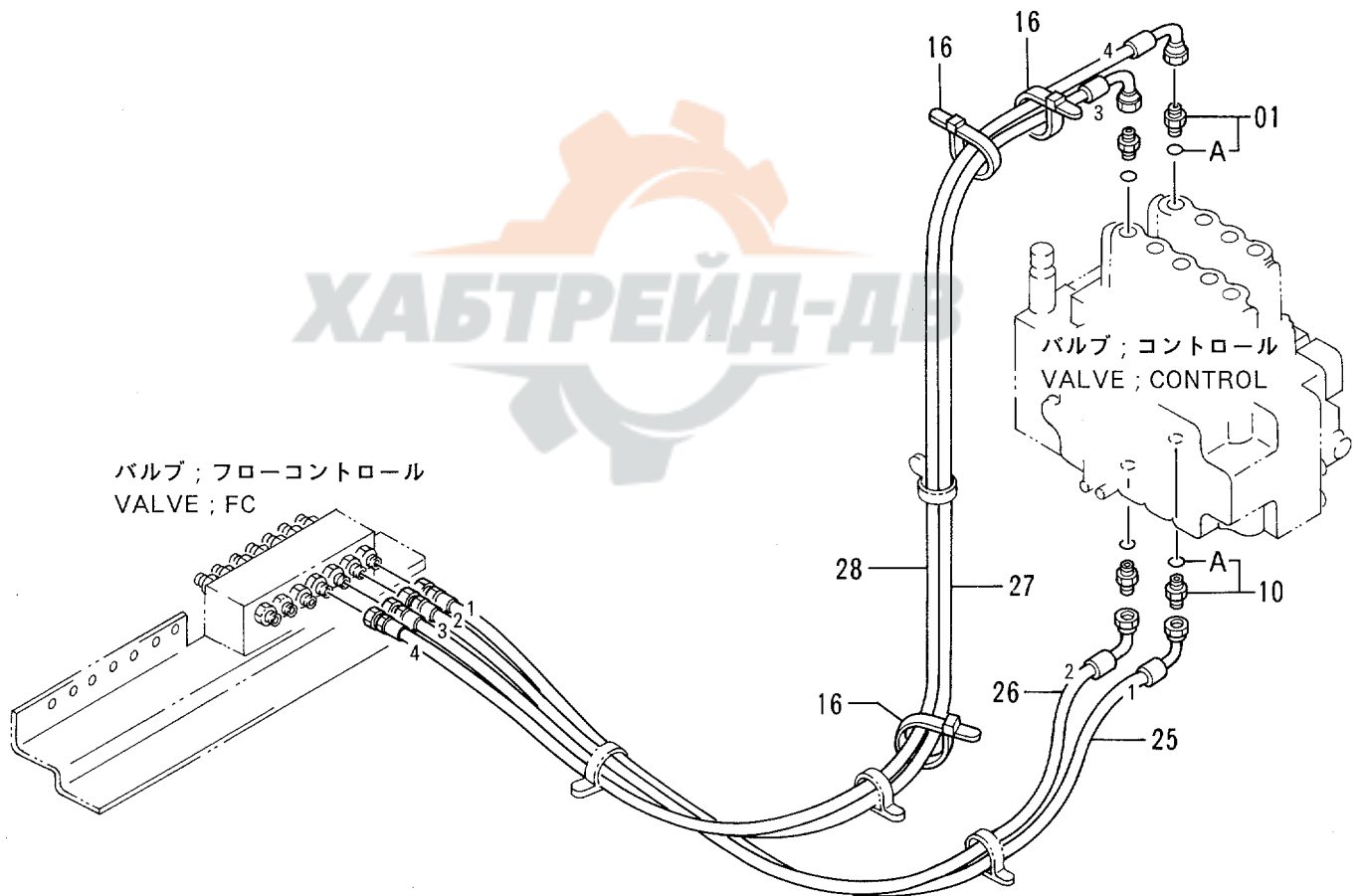
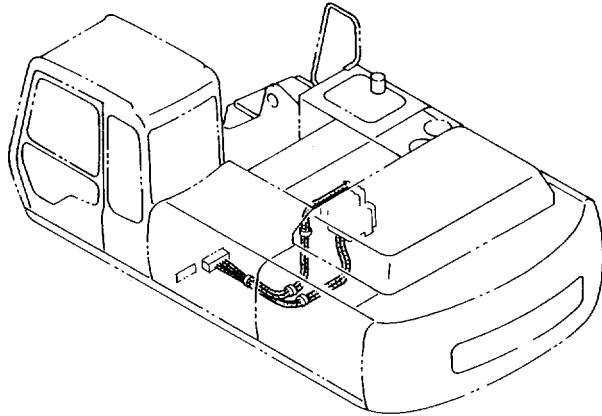

パイロット ハイカン (3-3)

PILOT PIPINGS (3-3)

05001-

符号 ITEM	部品番号 PART NO.	部品名 PART NAME	or PART NAME CODE	数量 Q'TY	サービス コード S.C	適用号機 SERIAL NO.	互換性 ICA	代替部品 REPLACEABLE PART	
								部品番号 PART NO.	数量 Q'TY
01	4202422	アダプタ;S	ADAPTER;S	2					
01A	4509180	・O-リング	・O-RING	1					
10	4200466	アダプタ;S	ADAPTER;S	2					
10A	4509180	・O-リング	・O-RING	1					
16	4055312	クリップ ;バンド	CLIP;BAND	3					
25	4283435	ホース;ナイロン (1)	HOSE;NYLON (1)	1					
26	4313702	ホース;ナイロン (2)	HOSE;NYLON (2)	1					
27	4313703	ホース;ナイロン (3)	HOSE;NYLON (3)	1					
28	4313704	ホース;ナイロン (4)	HOSE;NYLON (4)	1					

パイロット配管 (3-4) Pilot Pipings (3-4)

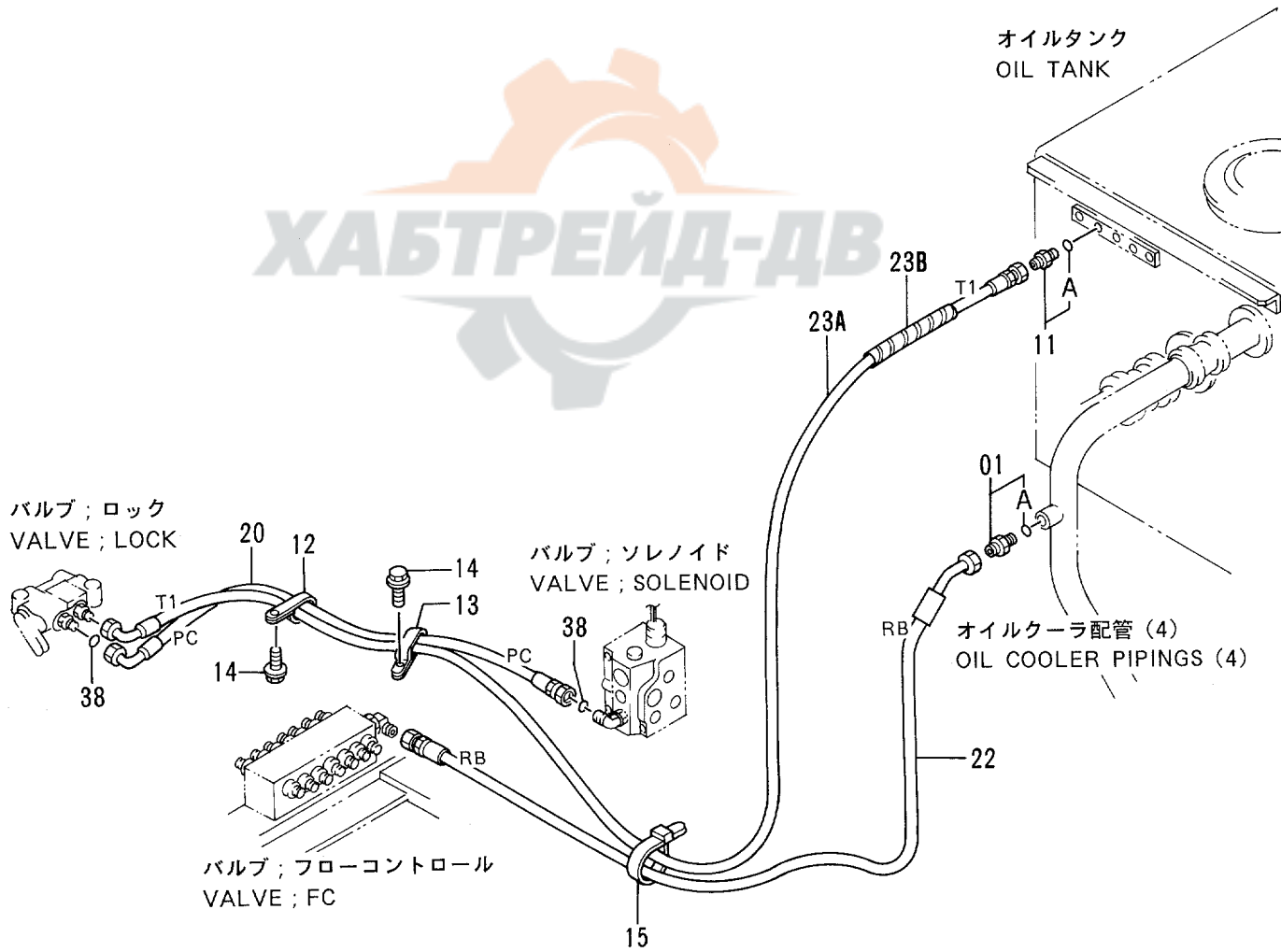
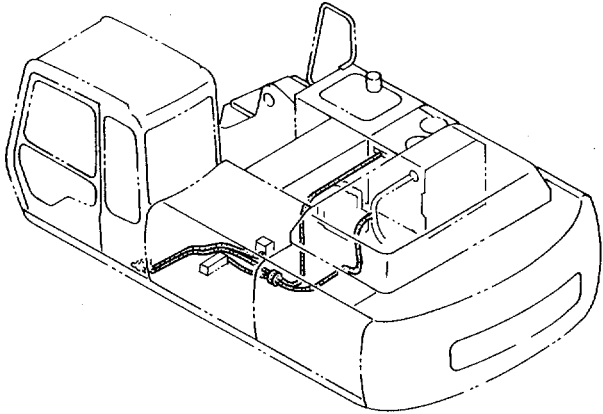

パイロットパイプ (3-4)
PILOT PIPINGS (3-4)

05001-

符号 ITEM	部品番号 PART NO.	部品名 PART NAME	or PART NAME CODE	数量 QTY	サービス コード S.C	適用号機 SERIAL NO.	互換性 ICA	代替部品 REPLACEABLE PART	
								部品番号 PART NO.	数量 QTY
01	4210361	アダプタ;S	ADAPTER;S	1					
01A	4506418	・O-リング	・O-RING	1					
11	4200466	アダプタ;S	ADAPTER;S	1					
11A	4509180	・O-リング	・O-RING	1					
12	4193848	クリップ	CLIP	1					
13	4190282	クリップ	CLIP	1					
14	J011025	ボルト;セムス	BOLT;SEMS	2					
15	4259220	クリップ	CLIP	1					
20	4316578	ホース (PC)	HOSE (PC)	1					
22	4313713	ホース;ナイロン (RB)	HOSE;NYLON (RB)	1					
23A	4313705	ホース;ナイロン (T1)	HOSE;NYLON (T1)	1					
23B	4133527	プロテクタ	PROTECTOR	1					
38	4138938	O-リング	O-RING	2					

パイロット配管 (4-1) Pilot Pipings (4-1)

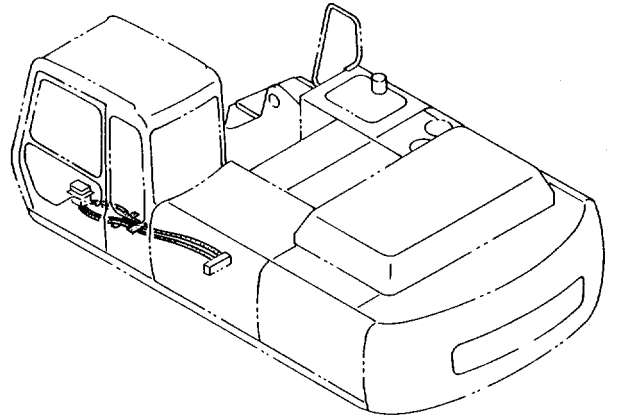

バルブ ; パイロット
VALVE ; PILOT

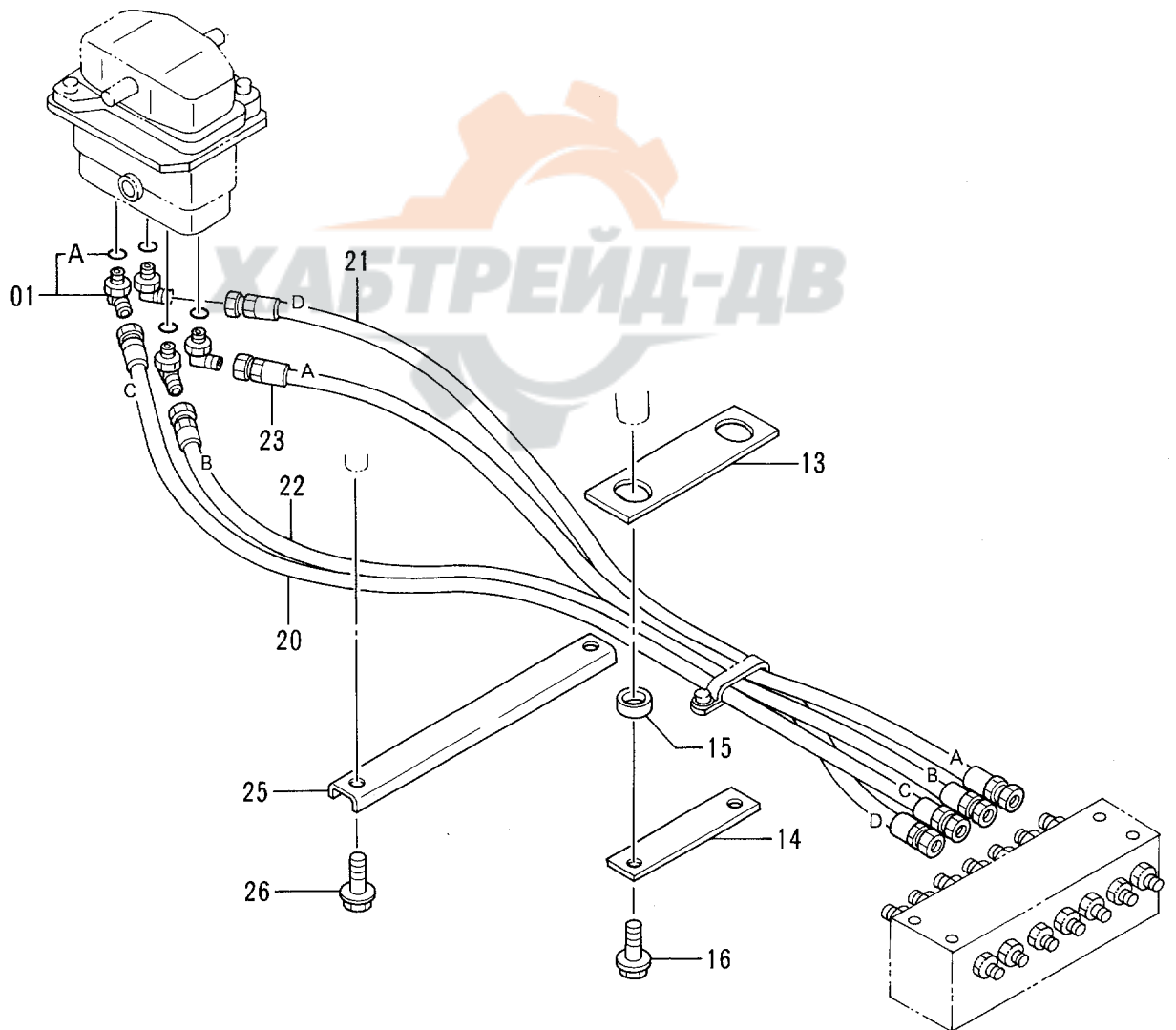

バルブ ; フローコントロール
VALVE ; FC

パイロット配管 (4-2) Pilot Pipings (4-2)

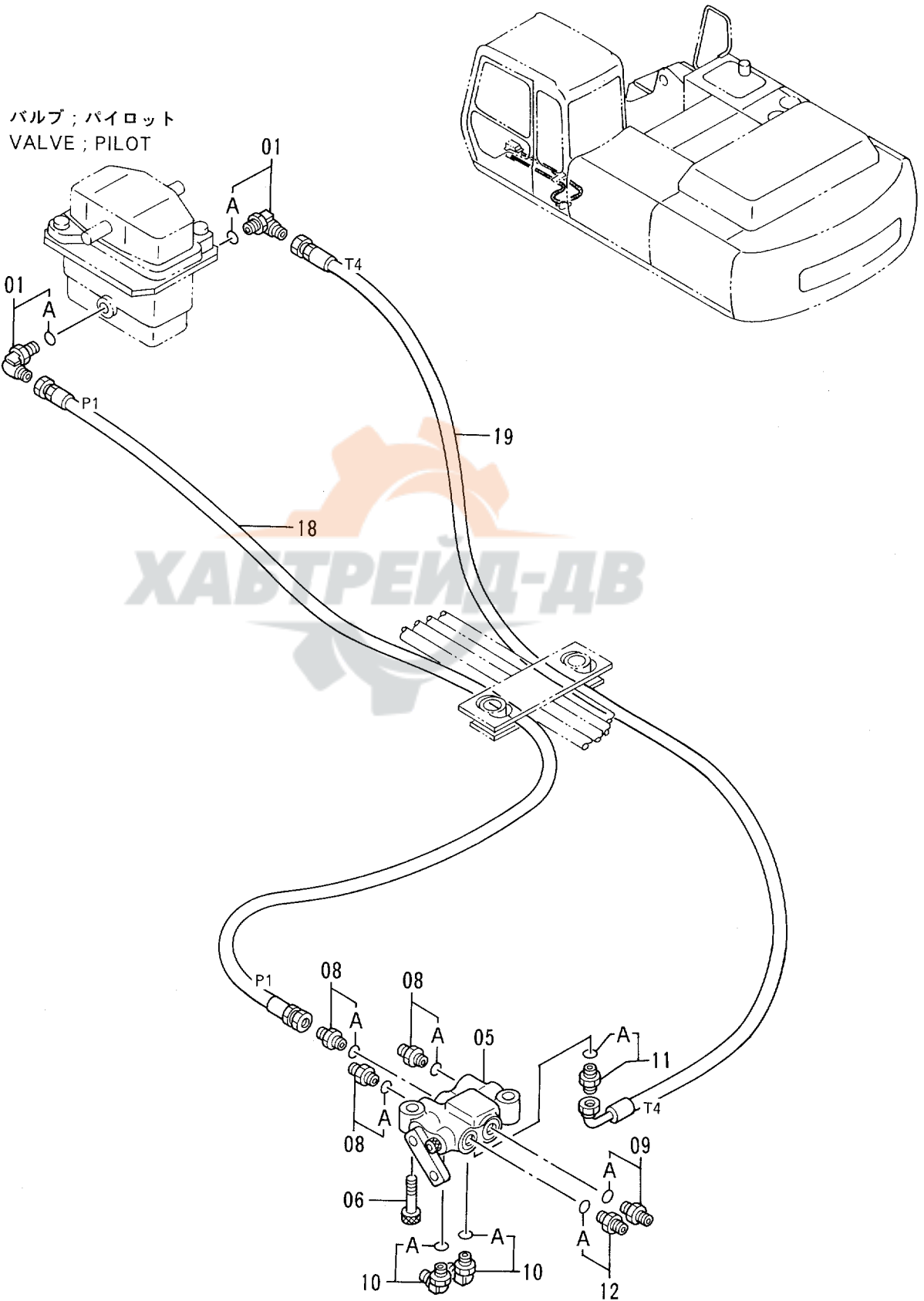

パイロット ハイカン (4-2)
PILOT PIPINGS (4-2)

05001-

符号 ITEM	部品番号 PART NO.	部 品 名 PART NAME	or PART NAME CODE	数量 QTY	サービス コード S.C	適用号機 SERIAL NO.	互換性 ICA	代替部品 REPLACEABLE PART	
								部品番号 PART NO.	数量 QTY
01	4156434	エルボ ;S	ELBOW;S	2					
01A	957366	・O-リング	・O-RING	1					
05	4254611	バルブ ;ロック	VALVE;LOCK	1	H				
06	M341045	ボルト;ソケット	BOLT;SOCKET	2					
08	4261938	フィルタ	FILTER	3					
08A	4509180	・O-リング	・O-RING	1					
09	4200466	アダプタ;S	ADAPTER;S	1					
09A	4509180	・O-リング	・O-RING	1					
10	4154671	エルボ ;S	ELBOW;S	2					
10A	4509180	・O-リング	・O-RING	1					
11	4200466	アダプタ;S	ADAPTER;S	1					
11A	4509180	・O-リング	・O-RING	1					
12	4198407	アダプタ;S	ADAPTER;S	1					
12A	4509180	・O-リング	・O-RING	1					
18	4215624	ホース;ナイロン (P1)	HOSE;NYLON (P1)	1					
19	4281530	ホース;ナイロン (T4)	HOSE;NYLON (T4)	1					

パイロット配管 (5-1) <STD> Pilot Pipings (5-1) <STD>

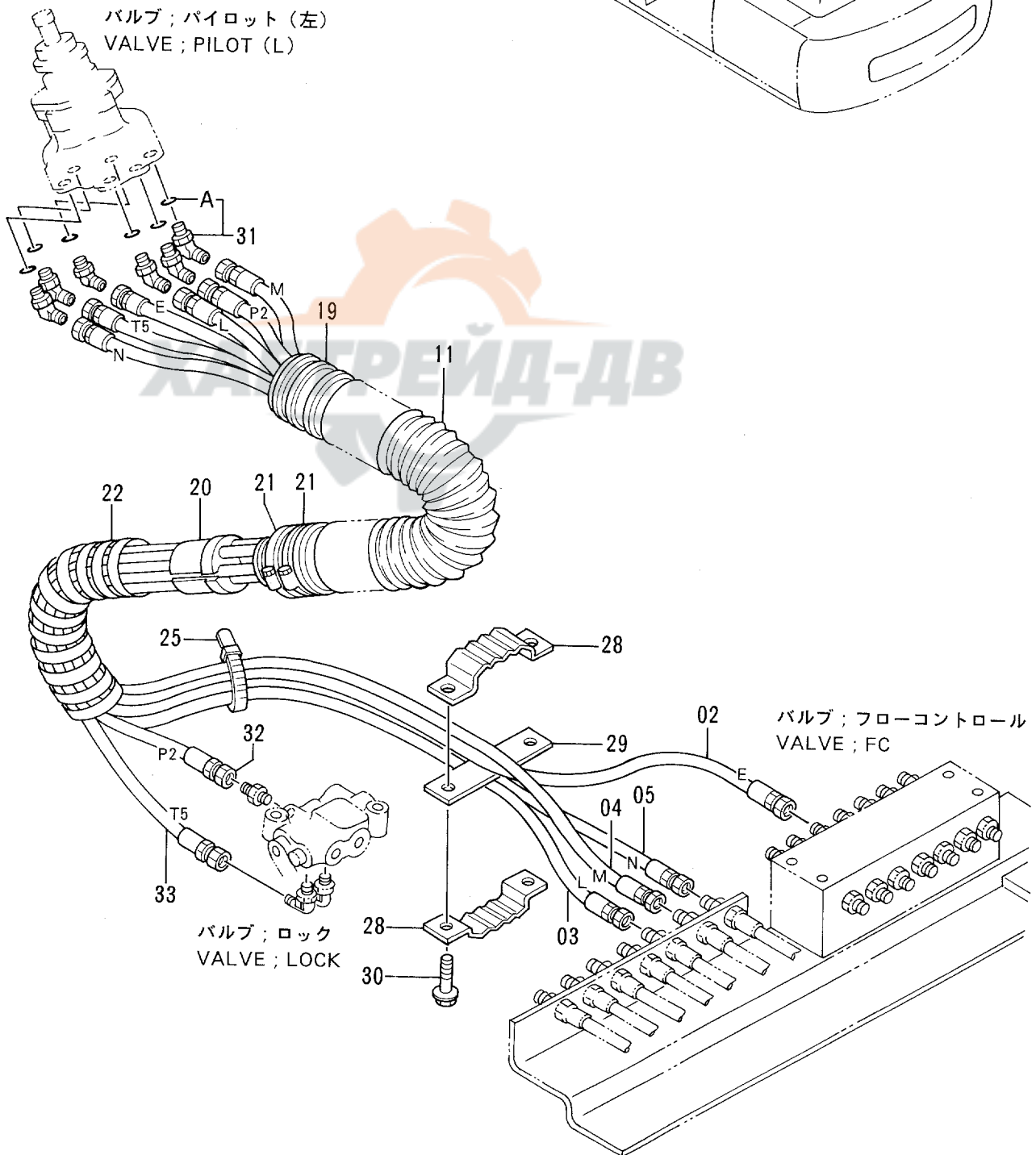
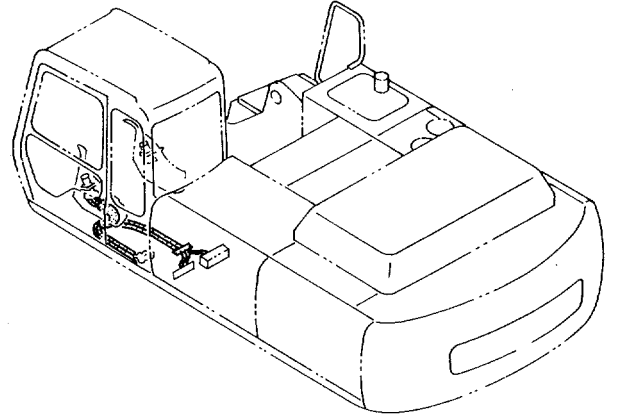

パイロットパイプ (5-1) <STD>
PILOT PIPINGS (5-1) <STD>

05001-

符号 ITEM	部品番号 PART NO.	部品名 PART NAME	or PART NAME CODE	数量 QTY	サービス コード S.C	適用号機 SERIAL NO.	互換性 ICA	代替部品 REPLACEABLE PART	
								部品番号 PART NO.	数量 QTY
02	4318034	ホース (E)	HOSE (E)	1					
03	4318035	ホース (L)	HOSE (L)	1					
04	4318036	ホース (M)	HOSE (M)	1					
05	4318037	ホース (N)	HOSE (N)	1					
11	4317953	ホース	HOSE	1					
19	4259730	ホース	HOSE	1					
20	3056040	ストツパ	STOPPER	1					
21	4504491	クランプ ;ホース	CLAMP ;HOSE	2					
22	4044420	プロテクタ	PROTECTOR	1					
25	4055312	クリップ ;バンド	CLIP ;BAND	1					
28	9727638	クランプ ;ホース	CLAMP ;HOSE	2					
29	9727636	プレート	PLATE	1					
30	J021035	ボルト ;セムス	BOLT ;SEMS	2					
31	4286916	エルボ ;S	ELBOW ;S	6					
31A	957366	・O-リング	・O-RING	1					
32	4283998	ホース (P2)	HOSE (P2)	1					
33	4283999	ホース (T5)	HOSE (T5)	1					

パイロット配管 (5-1) <USA>
 Pilot Pipings (5-1) <USA>

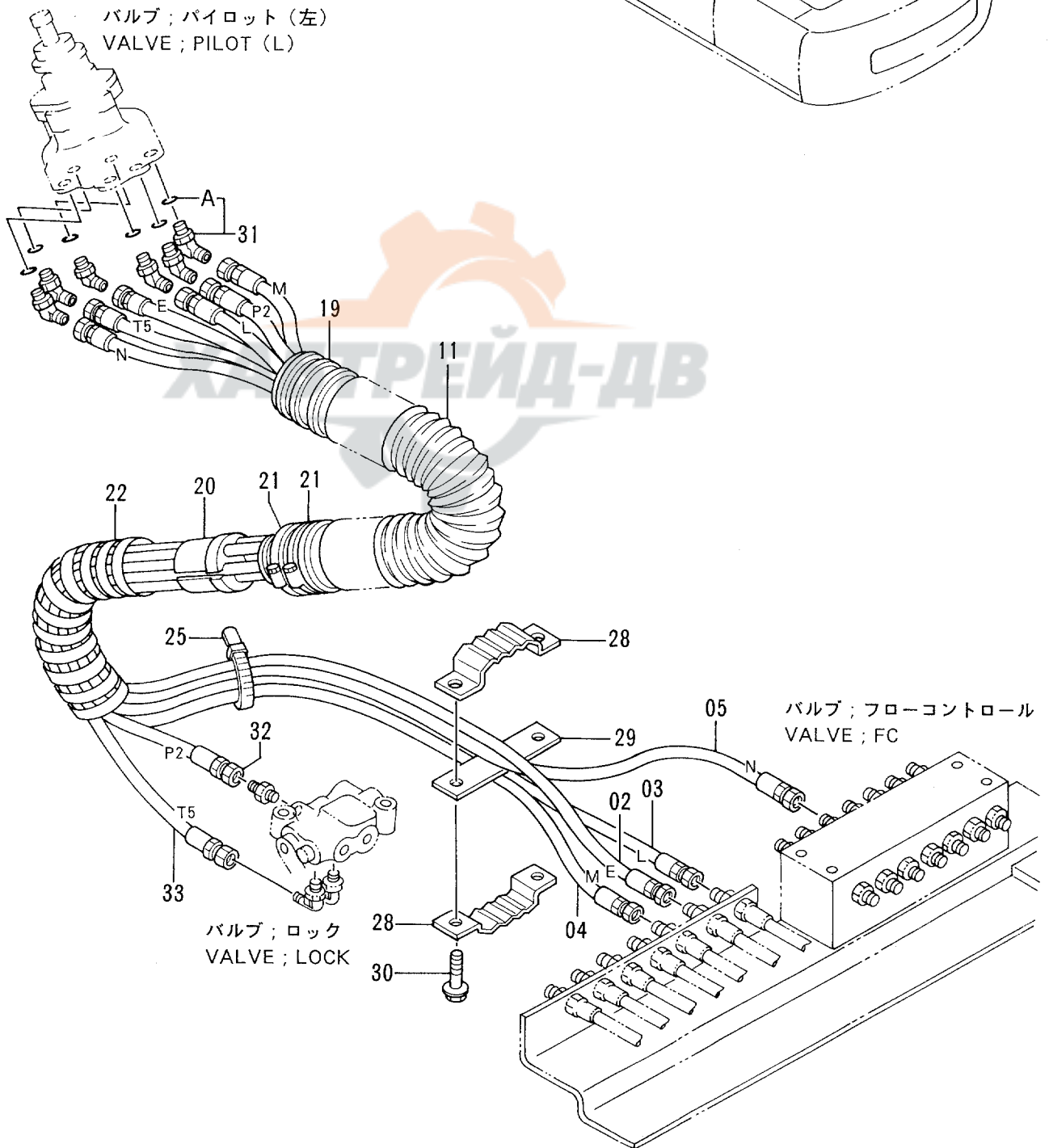
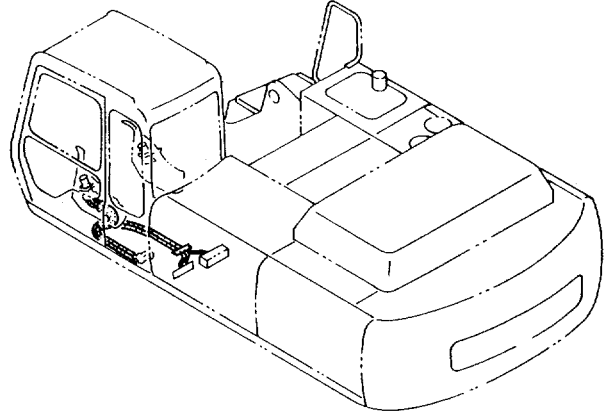

パイロットハイカン (5-1) <USA>
PILOT PIPINGS (5-1) <USA>

05001-

符号 ITEM	部品番号 PART NO.	部品名 PART NAME	or PART NAME CODE	数量 QTY	サービス コード S.C	適用号機 SERIAL NO.	互換性 ICA	代替部品 REPLACEABLE PART	
								部品番号 PART NO.	数量 QTY
02	4318042	ホース (E)	HOSE (E)	1	#				
03	4318043	ホース (L)	HOSE (L)	1	#				
04	4318044	ホース (M)	HOSE (M)	1	#				
05	4318045	ホース (N)	HOSE (N)	1	#				
11	4317953	ホース	HOSE	1					
19	4319234	ホース	HOSE	1	#				
20	3056040	ストツパ	STOPPER	1					
21	4504491	クランプ ;ホース	CLAMP;HOSE	2					
22	4044420	プロテクタ	PROTECTOR	1					
25	4055312	クリップ ;バンド	CLIP;BAND	1					
28	9727638	クランプ ;ホース	CLAMP;HOSE	2					
29	9727636	プレート	PLATE	1					
30	J021035	ボルト ;セムス	BOLT;SEMS	2					
31	4286916	エルボ ;S	ELBOW;S	6					
31A	957366	・O-リング	・O-RING	1					
32	4316006	ホース (P2)	HOSE (P2)	1	#				
33	4304412	ホース (T5)	HOSE (T5)	1	#				

パイロット配管 (5-2) <STD> Pilot Pipings (5-2) <STD>

バルブ ; パイロット (右)
VALVE ; PILOT (R)

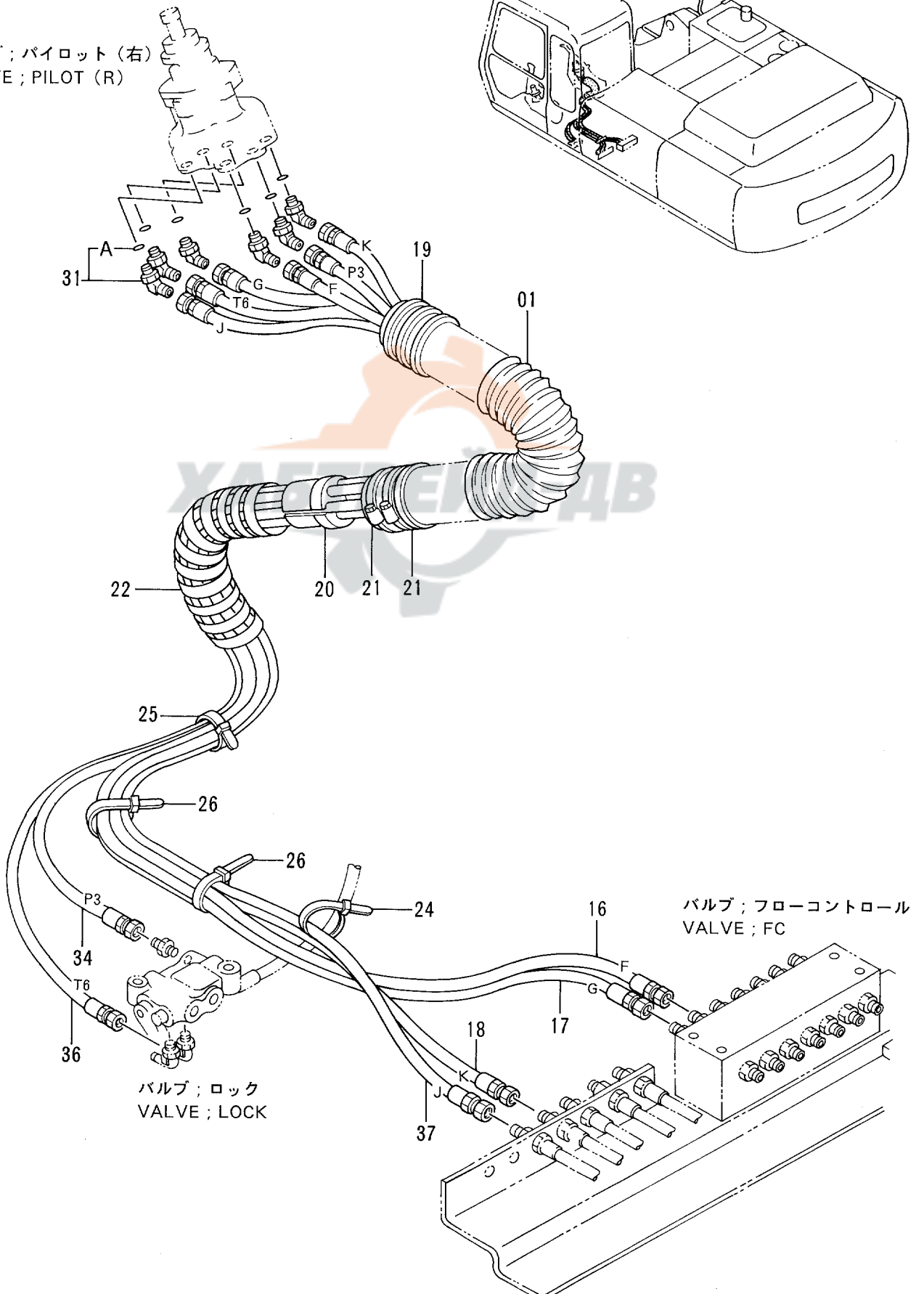
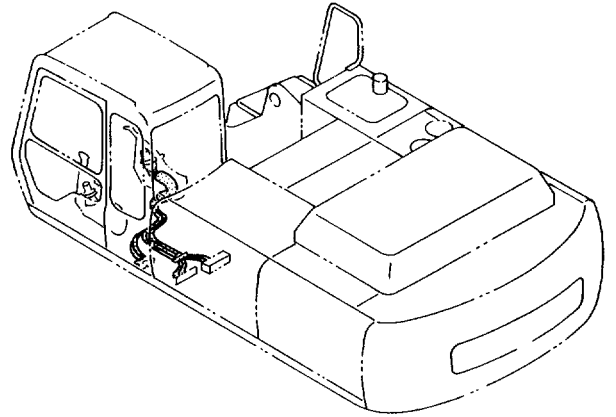

バルブ ; フローコントロール
VALVE ; FC

バルブ ; ロック
VALVE ; LOCK

パイロット配管 (5-2) <USA> Pilot Pipings (5-2) <USA>

バルブ ; パイロット (右)
VALVE ; PILOT (R)

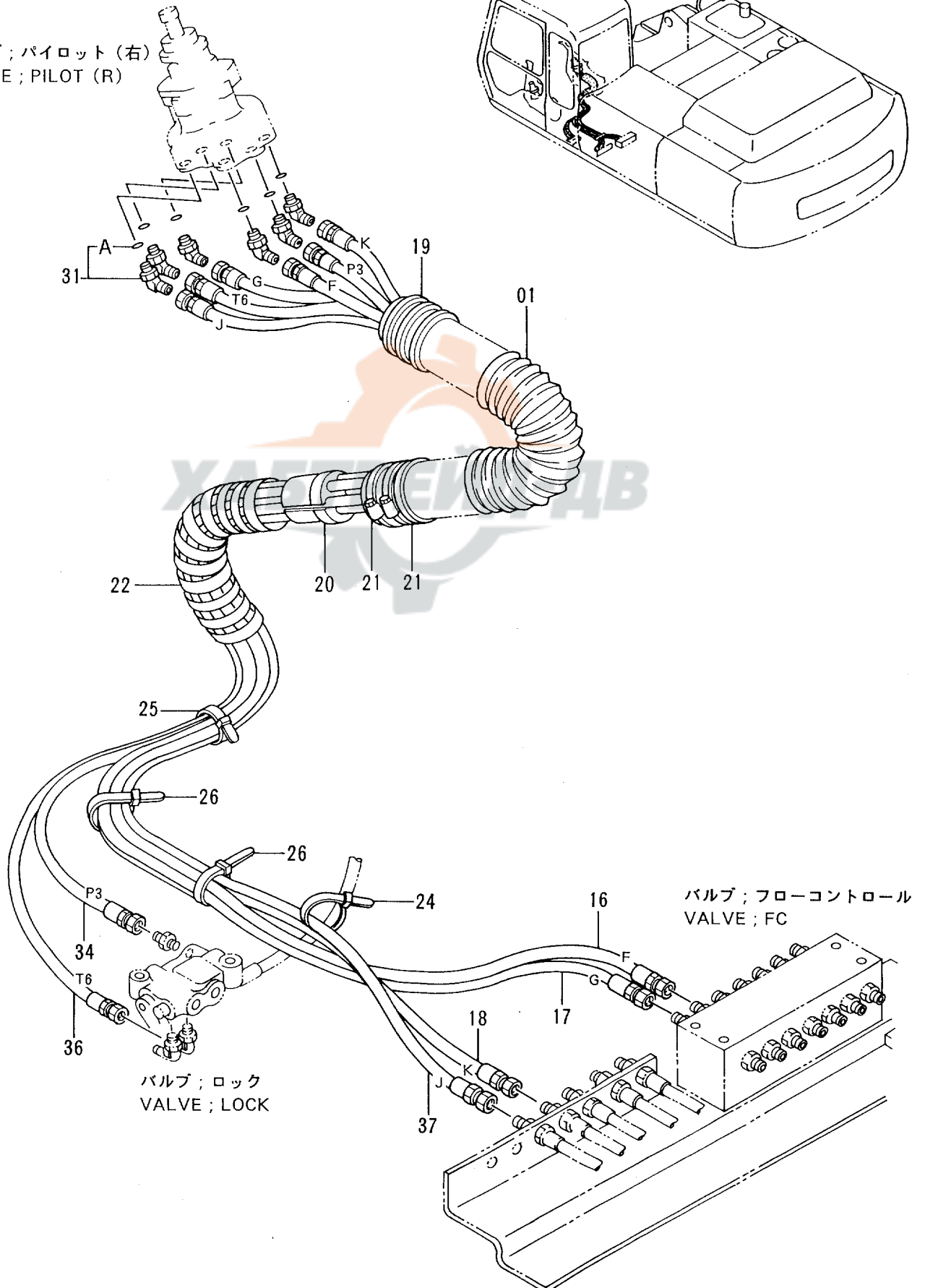
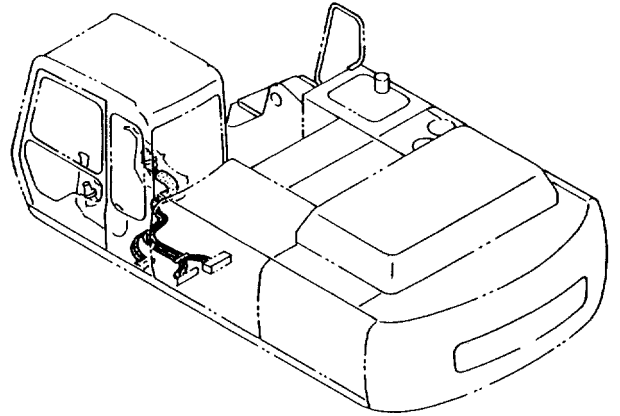

バルブ ; ロック
VALVE ; LOCK

バルブ ; フローコントロール
VALVE ; FC

パイロット ハイカン (5-2) <USA>
PILOT PIPINGS (5-2) <USA>

05001-

符号 ITEM	部品番号 PART NO.	部品名 PART NAME	or PART NAME CODE	数量 QTY	サービス コード S. C	適用号機 SERIAL NO.	互換性 ICA	代替部品 REPLACEABLE PART	
								部品番号 PART NO.	数量 QTY
01	4317953	ホース	HOSE	1					
16	4318046	ホース (F)	HOSE (F)	1					
17	4318047	ホース (G)	HOSE (G)	1					
18	4318048	ホース (K)	HOSE (K)	1					
19	4319234	ホース	HOSE	1					
20	3056040	ストツパ	STOPPER	1					
21	4504491	クランプ ;ホース	CLAMP;HOSE	2					
22	4044420	プロテクタ	PROTECTOR	1					
24	4055311	クリップ ;バンド	CLIP;BAND	1					
25	4055312	クリップ ;バンド	CLIP;BAND	1					
26	4121859	クリップ ;バンド	CLIP;BAND	2					
31	4286916	エルボ ;S	ELBOW;S	6					
31A	957366	・O-リング	・O-RING	1					
34	4304409	ホース (P3)	HOSE (P3)	1					
36	4316007	ホース (T6)	HOSE (T6)	1					
37	4317301	ホース (J)	HOSE (J)	1					

コンソール (右) Console (R)

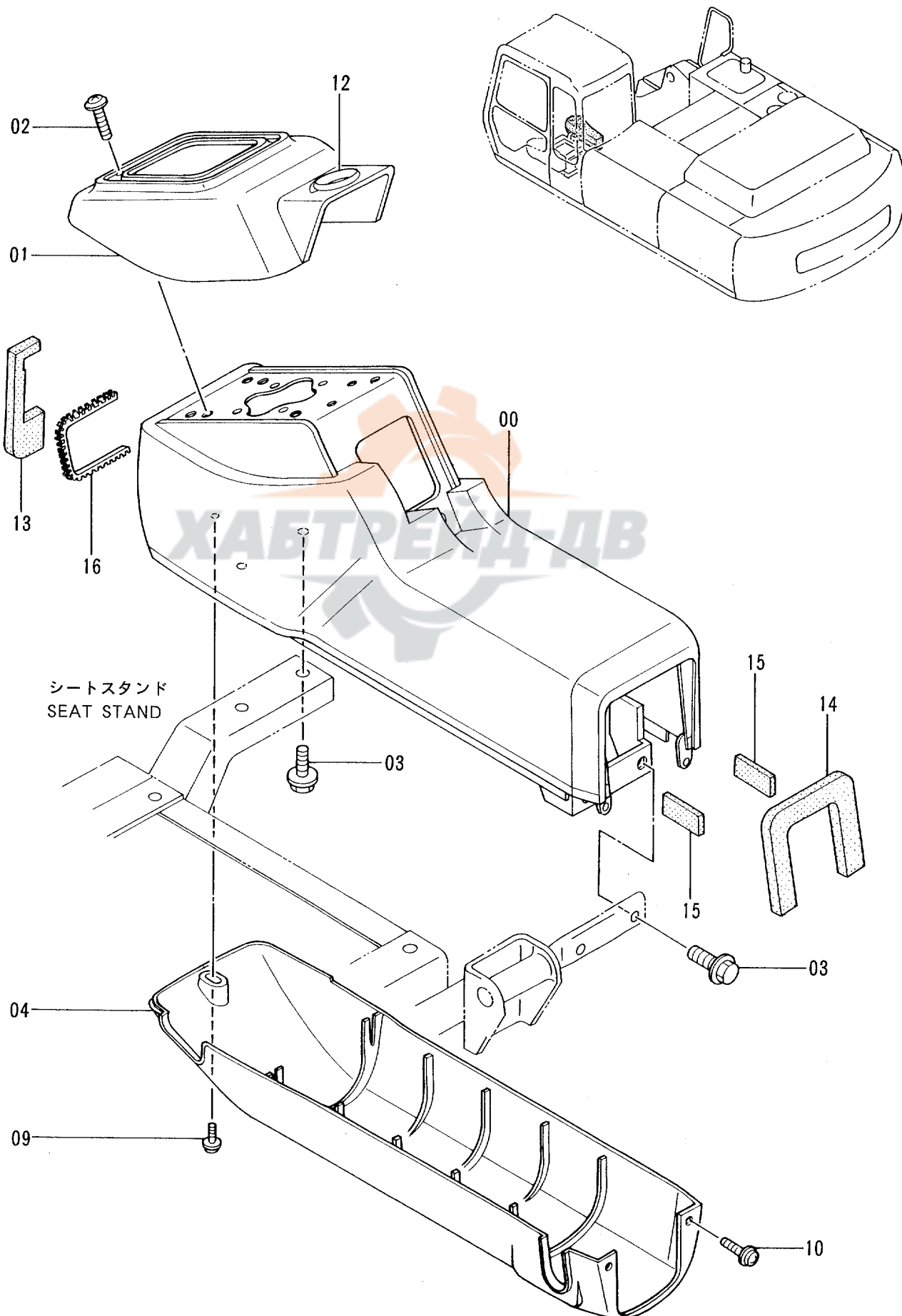

コンソール (ミギ)
CONSOLE (R)

05001-

符号 ITEM	部品番号 PART NO.	部品名 PART NAME	or PART NAME CODE	数量 QTY	サービス コード S.C	適用号機 SERIAL NO.	互換性 ICA	代替部品 REPLACEABLE PART	
								部品番号 PART NO.	数量 QTY
00	5002616	スタンド	STAND	1					
01	1015022	カバー	COVER	1					
02	J460635	スクリユ;セムス	SCREW;SEMS	4					
03	J011030	ボルト;セムス	BOLT;SEMS	4					
04	1015021	カバー	COVER	1					
09	J680625	スクリユ;セムス	SCREW;SEMS	1					
10	J680614	スクリユ;セムス	SCREW;SEMS	2					
12	4288417	ネームプレート	NAME-PLATE	1					
13	4287918	ラバー	RUBBER	1					
14	4289705	ラバー	RUBBER	1					
15	4289706	ラバー	RUBBER	2					
16	4289707	ブッシング	BUSHING	1					

コンソール (左) <STD>
 Console (L) <STD>

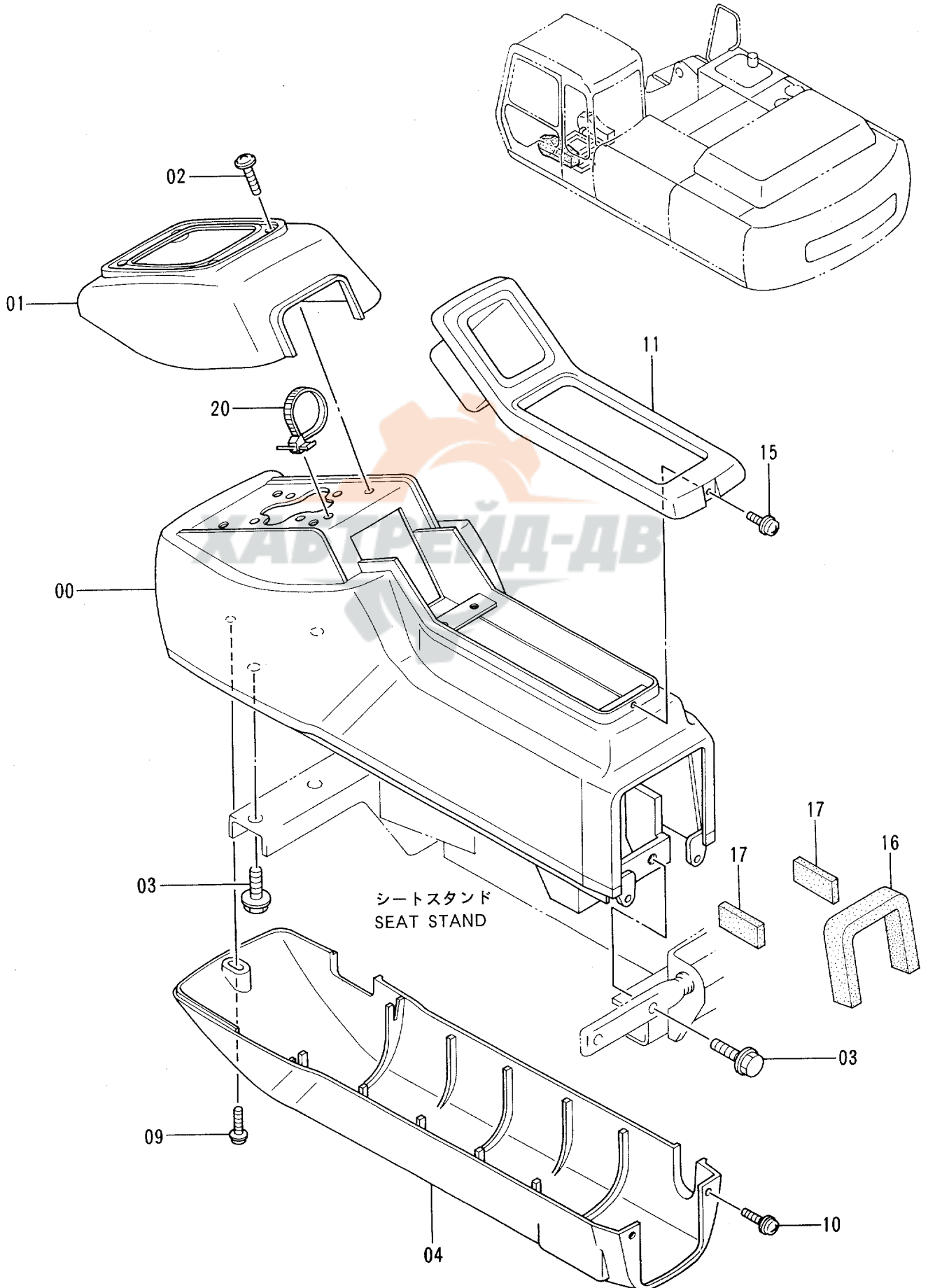

コンソール (ヒダリ) <STD>
CONSOLE (L) <STD>

05001-

符号 ITEM	部品番号 PART NO.	部品名 PART NAME	or PART NAME CODE	数量 QTY	サービス コード S.C	適用号機 SERIAL NO.	互換性 ICA	代替部品 REPLACEABLE PART	
								部品番号 PART NO.	数量 QTY
00	5003051	スタンド	STAND	1					
01	1015067	カバー	COVER	1					
02	J460635	スクリュー;セムス	SCREW;SEMS	4					
03	J011030	ボルト;セムス	BOLT;SEMS	4					
04	1015072	カバー	COVER	1					
09	J680625	スクリュー;セムス	SCREW;SEMS	1					
10	J680614	スクリュー;セムス	SCREW;SEMS	2					
11	7023453	フレーム	FRAME	1					
15	J680516	スクリュー;セムス	SCREW;SEMS	1					
16	4289705	ラバー	RUBBER	1					
17	4289706	ラバー	RUBBER	2					
20	4300351	クリップ;バンド	CLIP;BAND	1					

コンソール (左) <USA> Console (L) <USA>

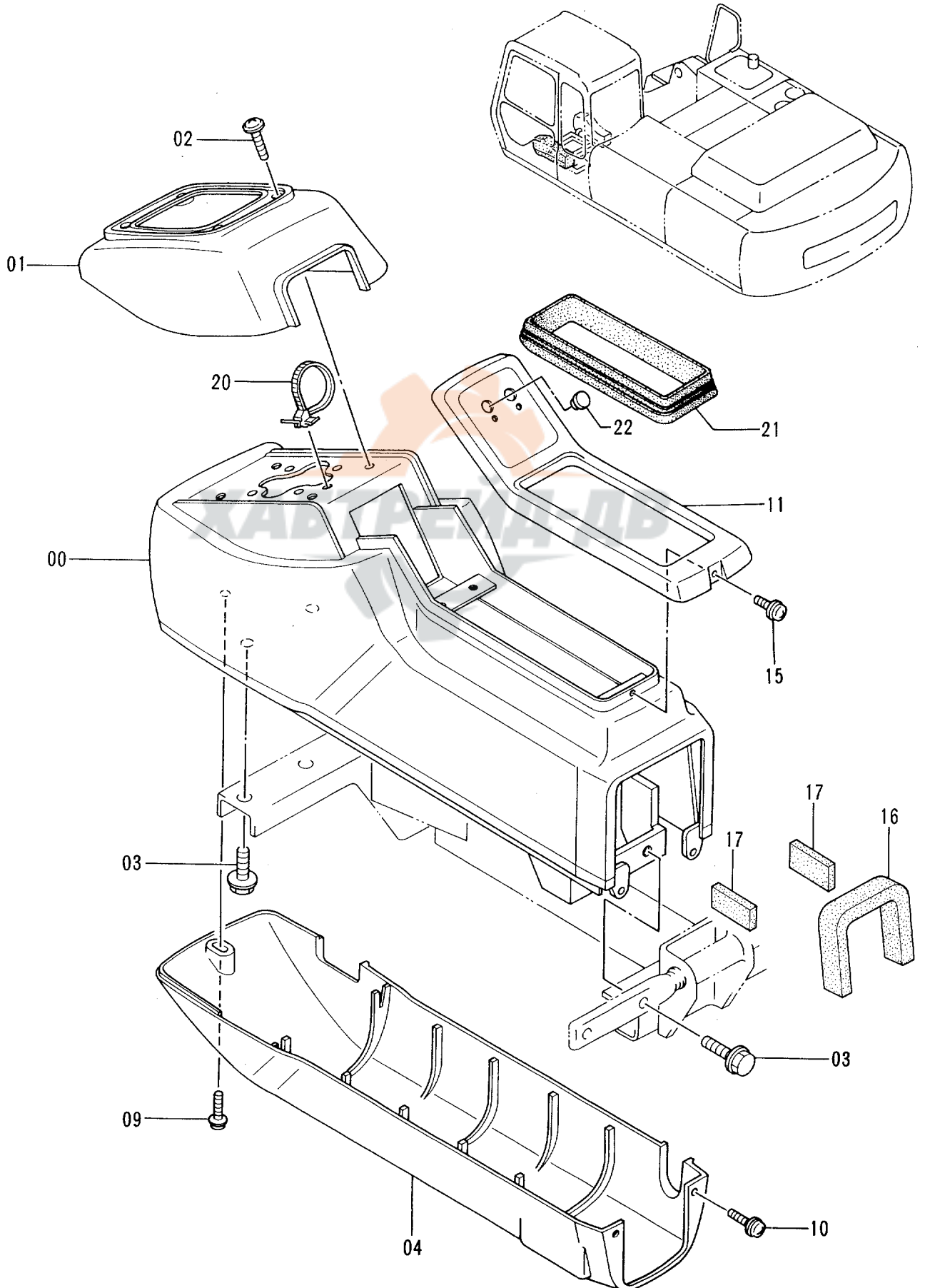

スイッチボックス Switch Box

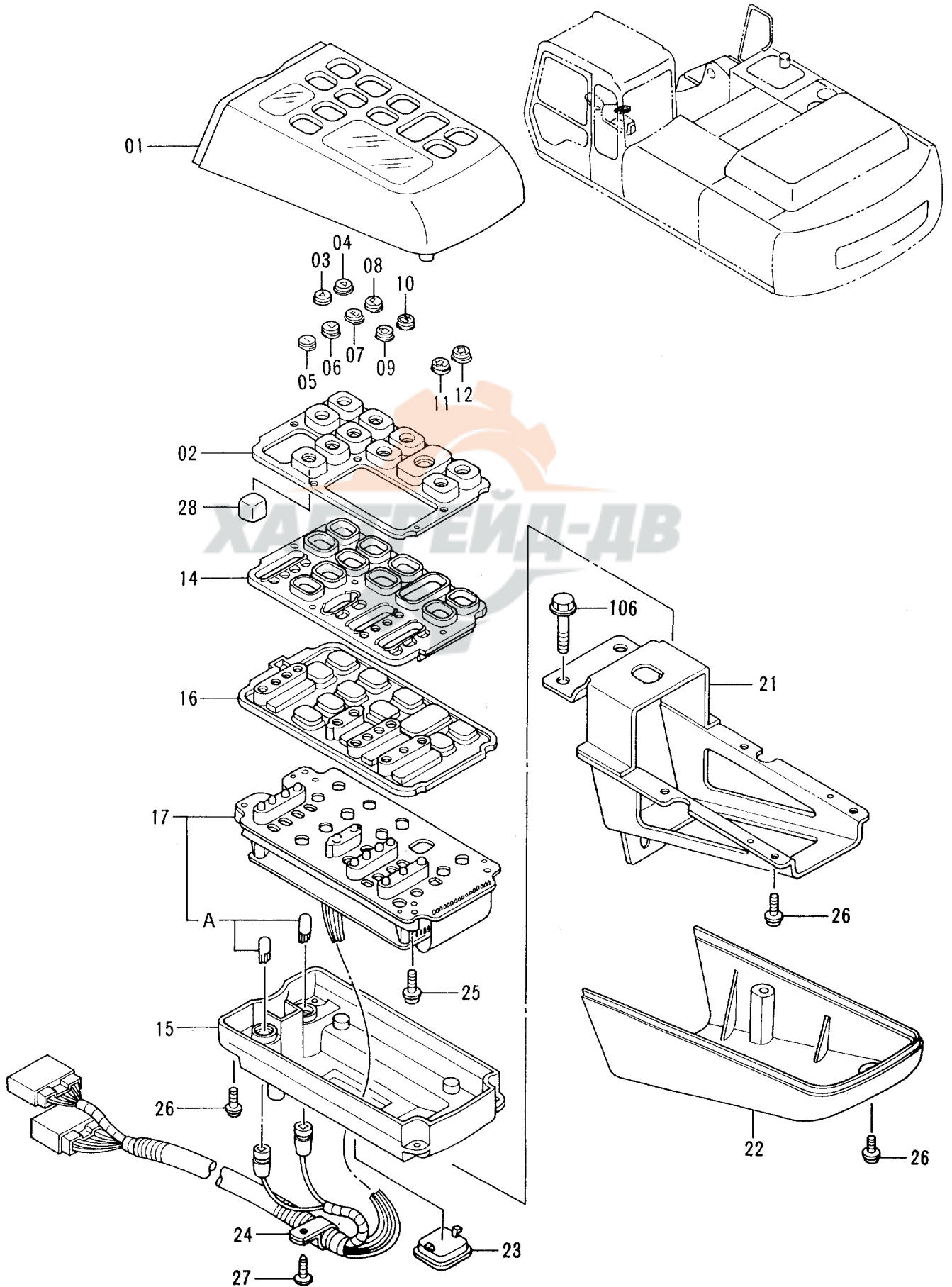

スイッチ ボックス
SWITCH BOX

05001-

符号 ITEM	部品番号 PART NO.	部品名 PART NAME	or PART NAME CODE	数量 Q'TY	サービス コード S. C	適用号機 SERIAL NO.	互換性 ICA	代替部品 REPLACEABLE PART	
								部品番号 PART NO.	数量 Q'TY
01-28	4274383	ボックス;スイッチ	BOX;SWITCH	1		STD: -05617 LC : -05644	I	4331397	1
01-28	4331397	ボックス;スイッチ	BOX;SWITCH	1	#	STD:05618- LC :05645-			
01	4311903	・ケース	・CASE	1					
02	4311904	・スイッチ;ラバー	・SWITCH;RUBBER	1					
03	4297090	・パネル	・PANEL	1					
04	4297091	・パネル	・PANEL	1					
05	4297092	・パネル	・PANEL	1					
06	4297093	・パネル	・PANEL	1					
07	4297094	・パネル	・PANEL	1					
08	4297095	・パネル	・PANEL	1					
09	4297096	・パネル	・PANEL	1					
10	4297097	・パネル	・PANEL	1					
11	4297098	・パネル	・PANEL	1					
12	4297099	・パネル	・PANEL	1					
14	4311905	・ケース	・CASE	1					
15	4297113	・ケース	・CASE	1					
16	4297112	・スイッチ;ラバー	・SWITCH;RUBBER	1					
17	4311906	・ボード アッセン	・BOARD ASS'Y	1		STD: -05617 LC : -05644	I	4342048	1
17	4342048	・ボード アッセン	・BOARD ASS'Y	1	#	STD:05618- LC :05645-			
17A	4297110	・ランプ	・LAMP	2					
21	4297107	・ブラケット	・BRACKET	1					
22	4297106	・カバー	・COVER	1					
23	4297105	・キャップ	・CAP	1					
24	4297104	・クランプ	・CLAMP	1					
25	4297103	・スクリュー	・SCREW	4					
26	4297102	・スクリュー	・SCREW	12					
27	4297101	・スクリュー	・SCREW	1					
28	4311599	・スペーサ	・SPACER	10					
106	J020816	ボルト;セムス	BOLT;SEMS	3					

ゲージパネル Gauge Panel

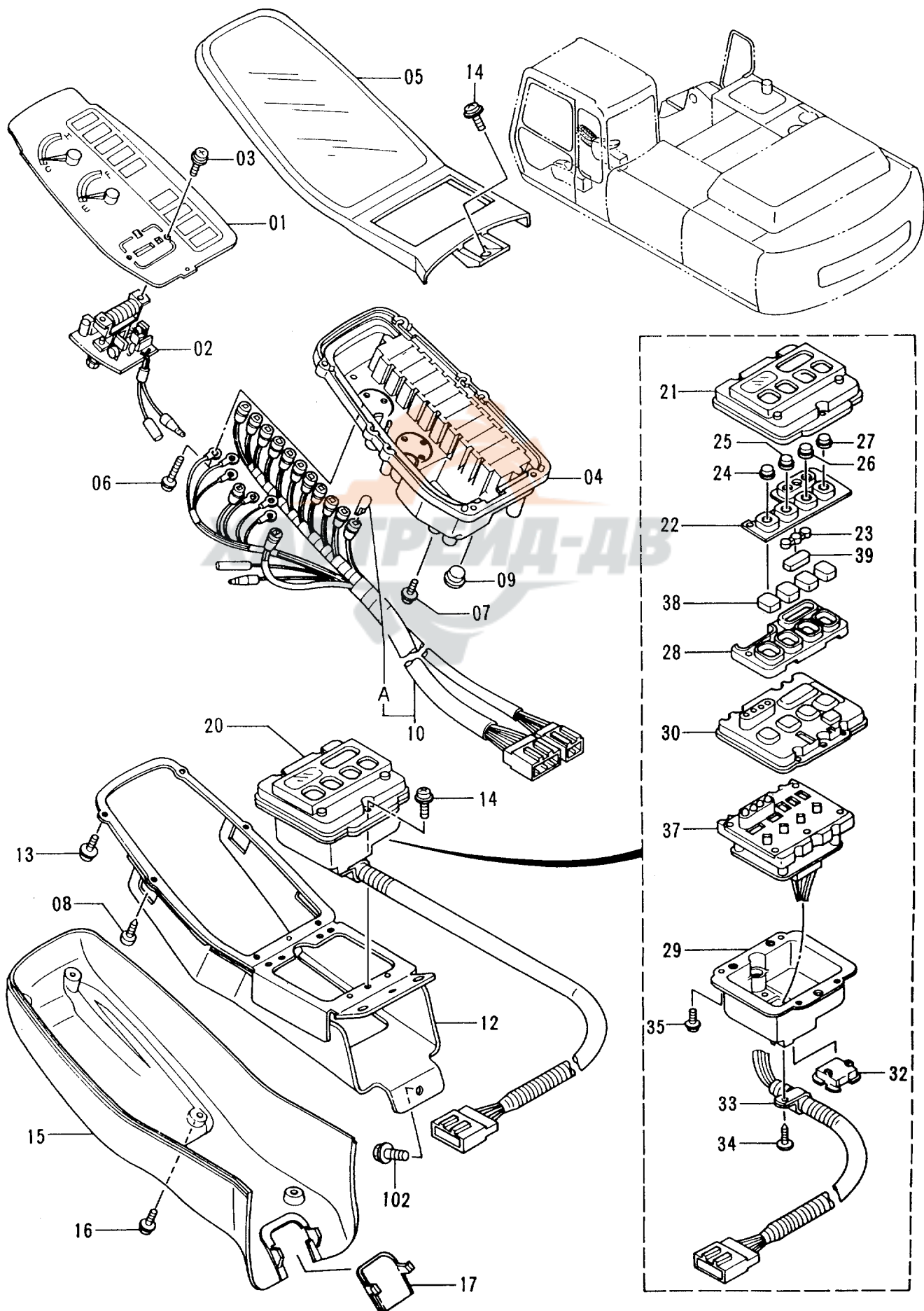

ゲージパネル
GAUGE PANEL

05001-

符号 ITEM	部品番号 PART NO.	部品名 PART NAME	or PART NAME CODE	数量 Q'TY	サービス コード S. C	適用号機 SERIAL NO.	互換性 ICA	代替部品 REPLACEABLE PART	
								部品番号 PART NO.	数量 Q'TY
01-39	4273796	パネル;ゲージ アツセン	PANEL;GAUGE ASS'Y	1					
01	4323940	・メータ	・METER	1					
02	4323939	・メータ	・METER	1					
03	4323980	・スクリュ	・SCREW	2					
04	4323720	・ケース アツセン	・CASE ASS'Y	1					
05	4297131	・ケース アツセン	・CASE ASS'Y	1					
06	4297130	・スクリュ	・SCREW	6					
07	4335441	・スクリュ	・SCREW	3					
08	4297128	・スクリュ	・SCREW	2					
09	4297127	・キャツプ	・CAP	1					
10	4297126	・ハーネス;ワイヤ	・HARNES;WIRE	1					
10A	4297110	・ランプ	・LAMP	14					
12	4297123	・ブラケット	・BRACKET	1					
13	4297122	・スクリュ	・SCREW	4					
14	4297102	・スクリュ	・SCREW	4					
15	4297120	・カバー	・COVER	1					
16	4297119	・スクリュ	・SCREW	6					
17	4297118	・キャツプ	・CAP	1					
20	4297124	・スイッチ アツセン	・SWITCH ASS'Y	1					
21	4298927	・ケース	・CASE	1					
22	4298926	・スイッチ;ラバー	・SWITCH;RUBBER	1					
23	4298925	・パネル	・PANEL	1					
24	4298924	・パネル	・PANEL	1					
25	4298923	・パネル	・PANEL	1					
26	4298922	・パネル	・PANEL	1					
27	4298921	・パネル	・PANEL	1					
28	4298920	・ケース	・CASE	1					
29	4298919	・ケース	・CASE	1					
30	4298918	・スイッチ;ラバー	・SWITCH;RUBBER	1					
32	4297105	・キャツプ	・CAP	1					
33	4298915	・クランプ	・CLAMP	1					
34	4298914	・スクリュ	・SCREW	1					
35	4298913	・スクリュ	・SCREW	4					
37	4301729	・ボード アツセン	・BOARD ASS'Y	1					
38	4311599	・スペーサ	・SPACER	4					
39	4311598	・スペーサ	・SPACER	1					
102	J020816	ボルト;セムス	BOLT;SEMS	3					

ラジオ 〈STD〉
Radio 〈STD〉

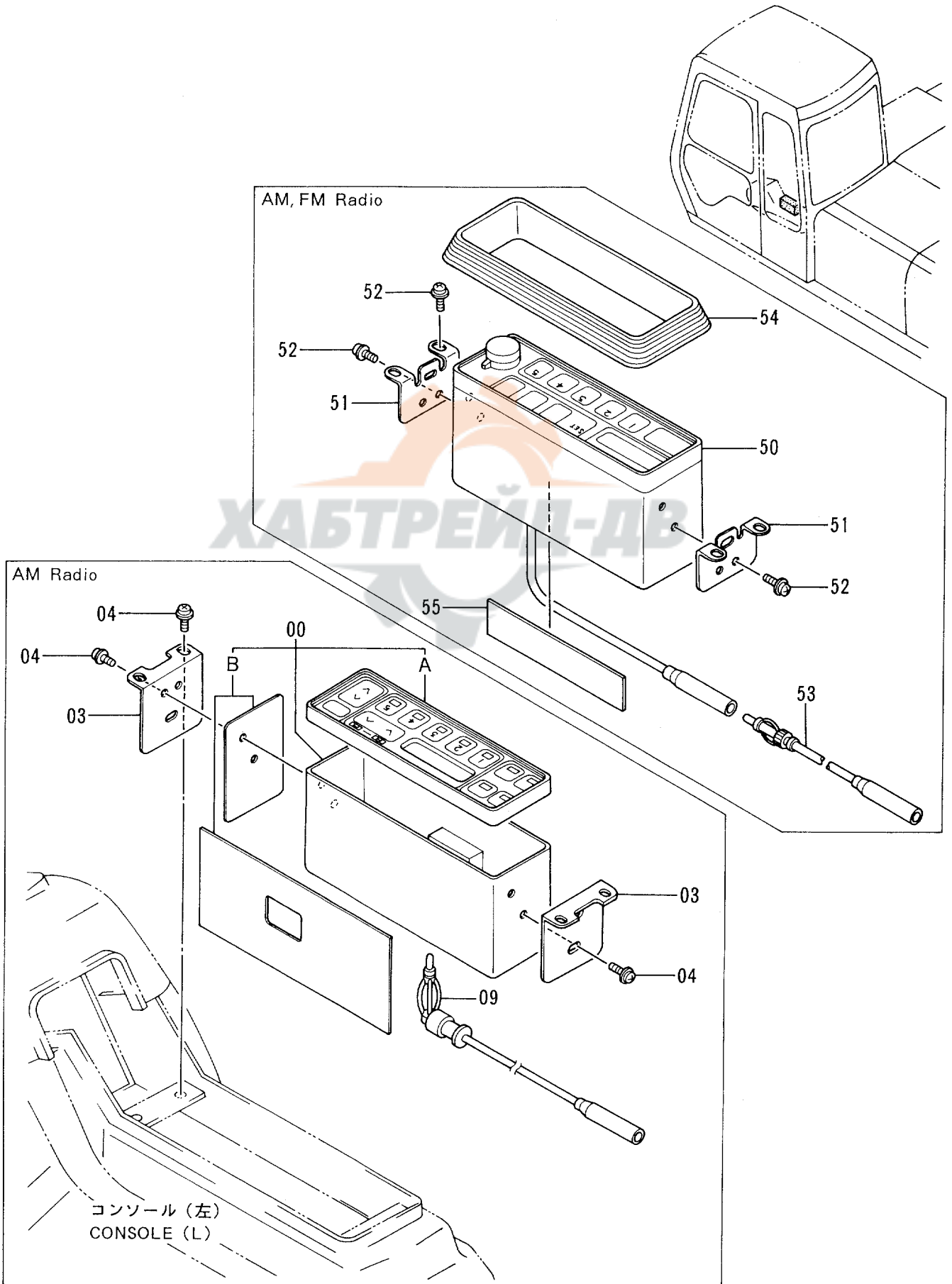

ラジオ <STD>

RADIO <STD>

05001-

符号 ITEM	部品番号 PART NO.	部品名 PART NAME	or PART NAME CODE	数量 Q'TY	サービス コード S. C	適用号機 SERIAL NO.	互換性 ICA	代替部品 REPLACEABLE PART	
								部品番号 PART NO.	数量 Q'TY
00	4252571	ラジオ (AM)	RADIO (AM)	1		-05519	I	4330320	1
00	4330320	ラジオ (AM)	RADIO (AM)	1	#	05520-			
00A	4288255	・パネル	・PANEL	1					
00B	4288256	・シート	・SEAT	1					
03	4263471	ブラケット	BRACKET	2					
04	J460510	スクリュ;セムス	SCREW;SEMS	8					
09	4321872	フィーダ	FEEDER	1					
50-55	9115229	ラジオ アツセン	RADIO ASS'Y	1	OP				
50	4286520	・ラジオ (AM, FM)	・RADIO (AM, FM)	1	OP				
51	4294979	・ブラケット	・BRACKET	2	OP				
52	J460510	・スクリュ;セムス	・SCREW;SEMS	8	OP				
53	4102096	・フィーダ	・FEEDER	1	OP				
54	3060388	・フレーム	・FRAME	1	OP				
55	4330387	・シール	・SEAL	2	OP				

ラジオ (USA)
Radio (USA)

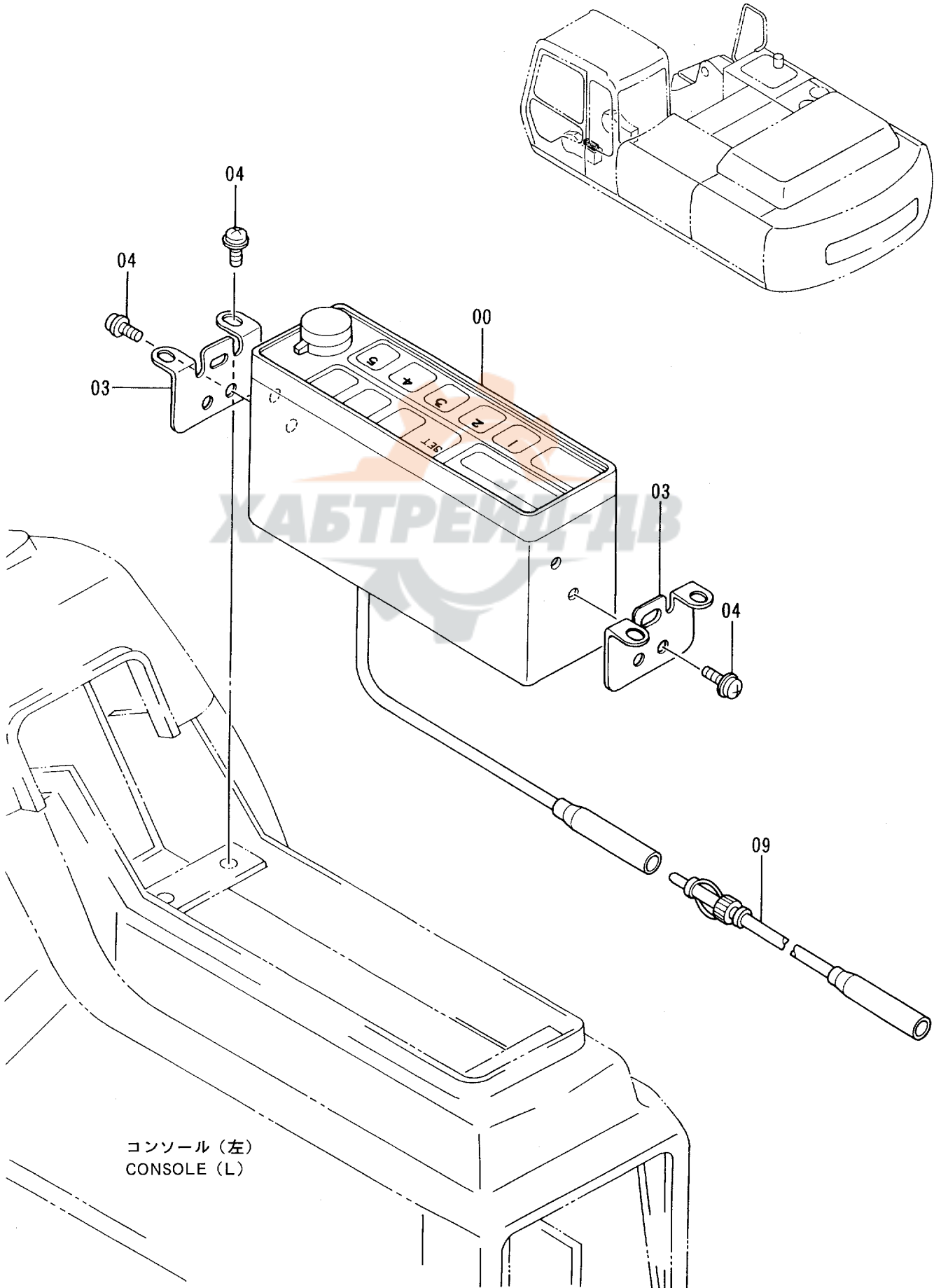

コンソール (左)
CONSOLE (L)

電気部品 (1) Electric Parts (1)

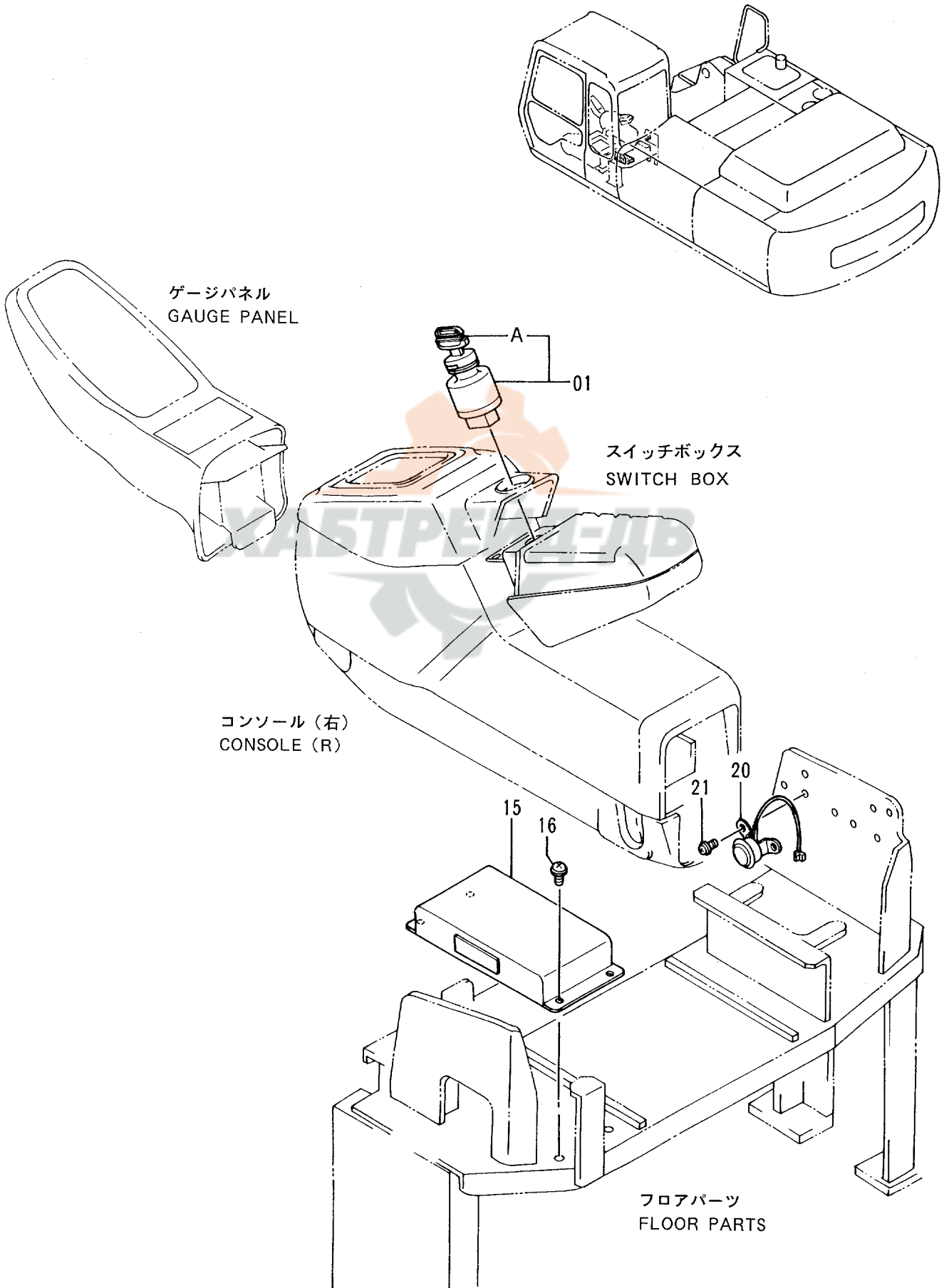

電気部品 (2) <STD>
 Electric Parts (2) <STD>

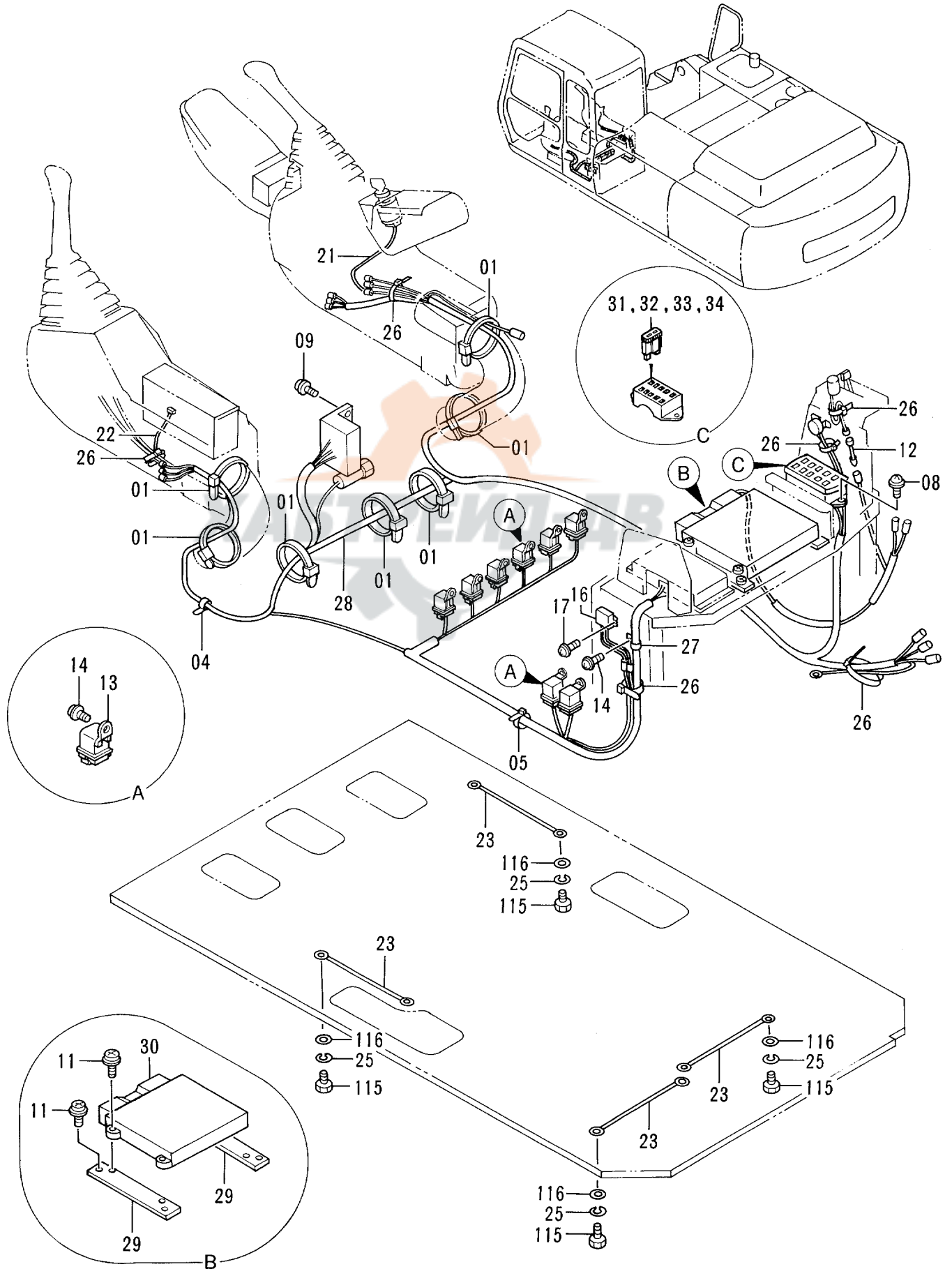

デンキブヒン (2) <STD>
ELECTRIC PARTS (2) <STD>

05001-

符号 ITEM	部品番号 PART NO.	部品名 PART NAME	or PART NAME CODE	数量 Q'TY	サービス コード S.C	適用号機 SERIAL NO.	互換性 ICA	代替部品 REPLACEABLE PART	
								部品番号 PART NO.	数量 Q'TY
01	4121859	クリップ ;バンド	CLIP;BAND	7					
04	4190275	クリップ	CLIP	1					
05	4254600	クリップ	CLIP	1					
08	J450620	スクリュ;セムス	SCREW;SEMS	2					
09	J460620	スクリュ;セムス	SCREW;SEMS	2					
11	J460616	スクリュ;セムス	SCREW;SEMS	8					
12	4284198	ハーネス;ワイヤ (ヒータ サブ)	HARNESS;WIRE (HEATER SUB)	1					
13	4251588	リレー	RELAY	8					
14	J460616	スクリュ;セムス	SCREW;SEMS	9					
16	4325797	リレー	RELAY	1	Z				
17	J460616	スクリュ;セムス	SCREW;SEMS	2					
21	4277927	ハーネス;ワイヤ (スタータスイッチ サブ)	HARNESS;WIRE (STARTER SWITCH SUB)	1					
22	4277941	ハーネス;ワイヤ	HARNESS;WIRE	1					
23	4281293	ハーネス;ワイヤ (フロアプレート アース)	HARNESS;WIRE (FLOOR PLATE EARTH)	4					
25	A590910	ワッシャ;スプリング	WASHER;SPRING	4					
26	4055312	クリップ ;バンド	CLIP;BAND	6					
27	4000859	クリップ ;パイプ	CLIP;PIPE	1					
28	0001535	ハーネス;ワイヤ	HARNESS;WIRE	1					
29	4284380	シート;スクリュ	SEAT;SCREW	2					
30	9123938	ユニット;EPC	UNIT;EPC	1					
31	4249690	ヒューズ (1A)	FUSE (1A)	4					
32	4195593	ヒューズ (5A)	FUSE (5A)	7					
33	4195594	ヒューズ (10A)	FUSE (10A)	3					
34	4195596	ヒューズ (20A)	FUSE (20A)	2					
115	J901016	ボルト	BOLT	4	#				
116	A590110	ワッシャ;プレート	WASHER;PLANE	4	#				

電気部品 (2) <USA> Electric Parts (2) <USA>

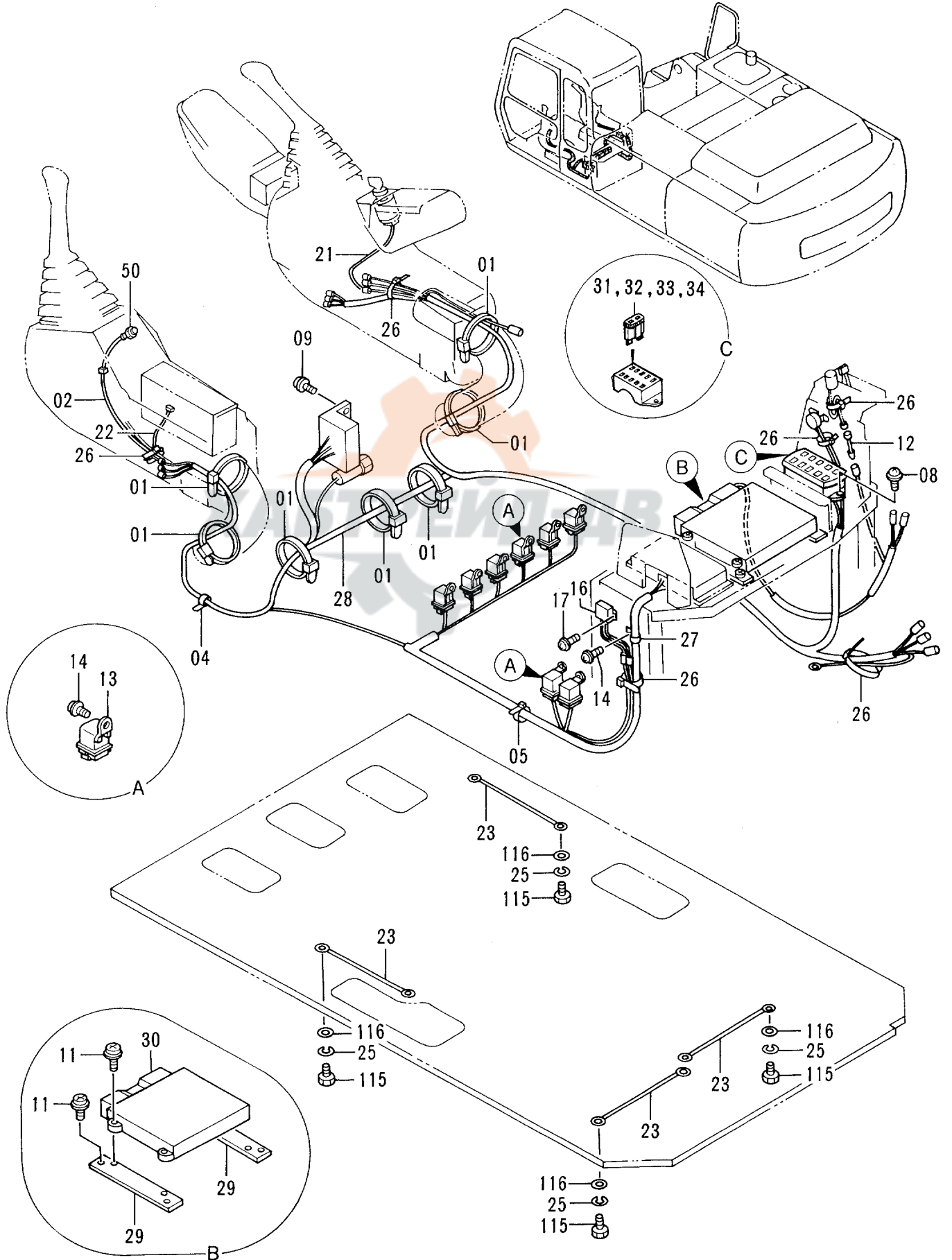

デンキブヒン (2) <USA>
ELECTRIC PARTS (2) <USA>

05001-

符号 ITEM	部品番号 PART NO.	部品名 PART NAME	or PART NAME CODE	数量 Q'TY	サービス コード S. C	適用号機 SERIAL NO.	互換性 ICA	代替部品 REPLACEABLE PART	
								部品番号 PART NO.	数量 Q'TY
01	4121859	クリップ ;バンド	CLIP;BAND	7					
02	3060278	ハーネス;ワイヤ (モーションアラーム)	HARNESS;WIRE (MOTION ALARM)	1					
04	4190275	クリップ	CLIP	1					
05	4254600	クリップ	CLIP	1					
08	J450620	スクリュ;セムス	SCREW;SEMS	2					
09	J460620	スクリュ;セムス	SCREW;SEMS	2					
11	J460616	スクリュ;セムス	SCREW;SEMS	8					
12	4284198	ハーネス;ワイヤ (ヒータ サブ)	HARNESS;WIRE (HEATER SUB)	1					
13	4251588	リレー	RELAY	8					
14	J460616	スクリュ;セムス	SCREW;SEMS	9					
16	4325797	リレー	RELAY	1	Z				
17	J460616	スクリュ;セムス	SCREW;SEMS	2					
21	4277927	ハーネス;ワイヤ (スタータスイッチ サブ)	HARNESS;WIRE (STARTER SWITCH SUB)	1					
22	4277941	ハーネス;ワイヤ	HARNESS;WIRE	1					
23	4281293	ハーネス;ワイヤ (フロアプレート アース)	HARNESS;WIRE (FLOOR PLATE EARTH)	4					
25	A590910	ワッシャ;スプリング	WASHER;SPRING	4					
26	4055312	クリップ ;バンド	CLIP;BAND	6					
27	4000859	クリップ ;パイプ	CLIP;PIPE	1					
28	0001535	ハーネス;ワイヤ	HARNESS;WIRE	1					
29	4284380	シート;スクリュ	SEAT;SCREW	2					
30	9123938	ユニット;EPC	UNIT;EPC	1					
50	4285337	スイッチ (モーションアラーム)	SWITCH (MOTION ALARM)	1					
31	4249690	ヒューズ (1A)	FUSE (1A)	4					
32	4195593	ヒューズ (5A)	FUSE (5A)	7					
33	4195594	ヒューズ (10A)	FUSE (10A)	3					
34	4195596	ヒューズ (20A)	FUSE (20A)	2					
115	J901016	ボルト	BOLT	4	#				
116	A590110	ワッシャ;プレーン	WASHER;PLANE	4	#				

電気部品 (3-1) Electric Parts (3-1)

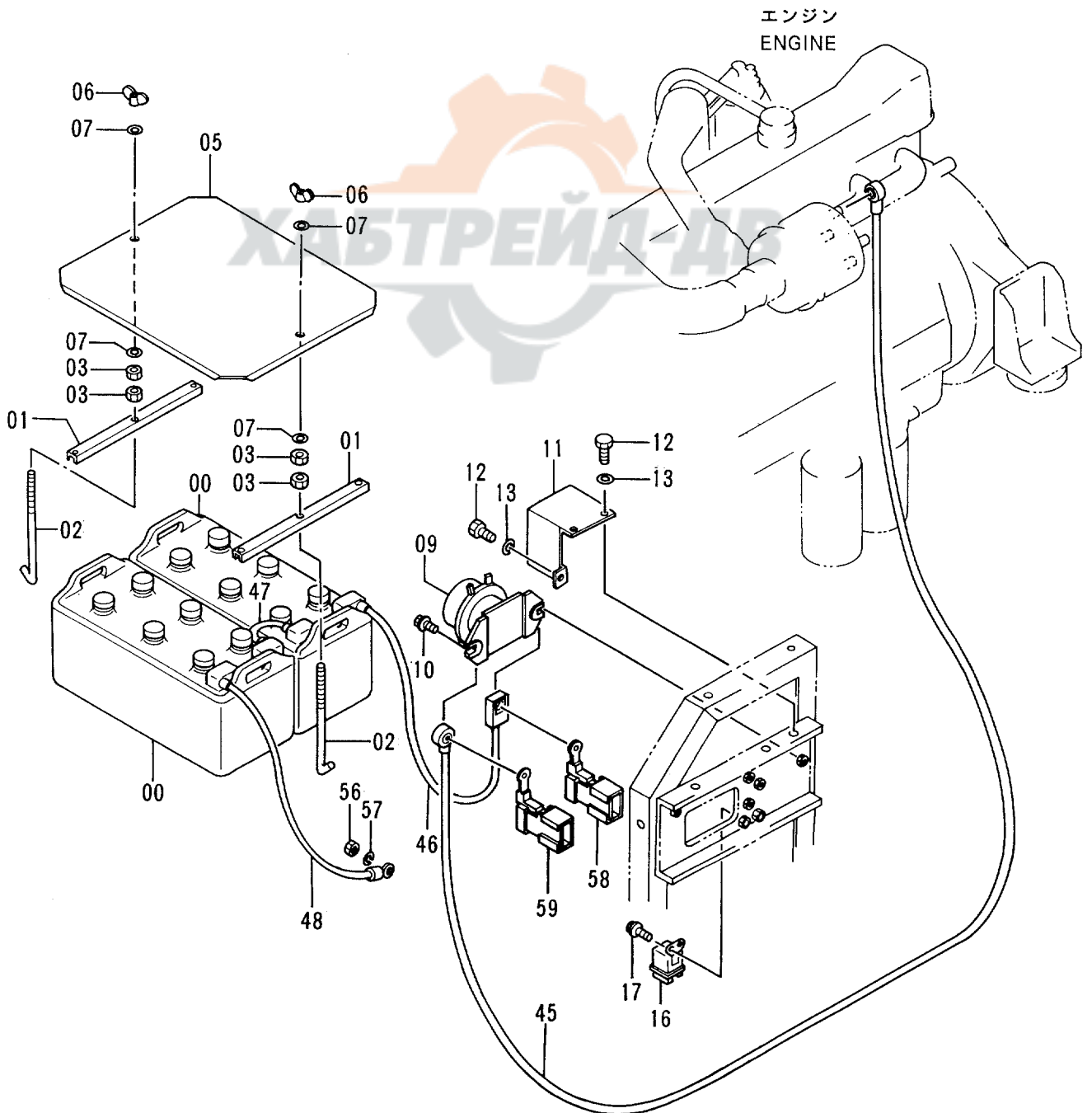
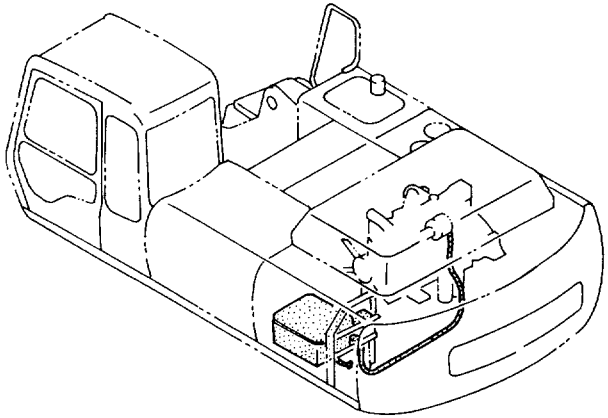

デンキブヒン (3-1)
ELECTRIC PARTS (3-1)

05001-

符号 ITEM	部品番号 PART NO.	部品名 PART NAME	or PART NAME CODE	数量 Q'TY	サービス コード S.C	適用号機 SERIAL NO.	互換性 ICA	代替部品 REPLACEABLE PART	
								部品番号 PART NO.	数量 Q'TY
00	4237922	バツテリ	BATTERY	2					
01	4145156	サポ-ト	SUPPORT	2					
02	4257034	ボルト;フック	BOLT;HOOK	2					
03	J950010	ナツト	NUT	4					
05	8051107	カバー	COVER	1					
06	M570010	ナツト;ウイング	NUT;WING	2					
07	A590110	ワッシャ;プレート	WASHER;PLANE	4					
09	4255762	リレー;バツテリ	RELAY;BATTERY	1	Z				
10	J020830	ボルト;セムス	BOLT;SEMS	2					
11	3056019	カバー	COVER	1					
12	J900816	ボルト	BOLT	3					
13	A590108	ワッシャ;プレート	WASHER;PLANE	3					
16	4251587	リレー (グロープラグ)	RELAY (GLOW PLUG)	1					
17	J020620	ボルト;セムス	BOLT;SEMS	2					
45	4277392	ハーネス;ワイヤ	HARNESS;WIRE	1					
,		(バツテリリレー - スタ-タ)	(BATTERY RELAY - STARTER)						
46	4284492	ハーネス;ワイヤ	HARNESS;WIRE	1					
,		(バツテリ - バツテリリレー)	(BATTERY - BATTERY RELAY)						
47	4263511	ハーネス;ワイヤ	HARNESS;WIRE	1					
,		(バツテリ - バツテリ)	(BATTERY - BATTERY)						
48	4263509	ハーネス;ワイヤ	HARNESS;WIRE	1					
,		(バツテリア-ス)	(BATTERY EARTH)						
56	J950010	ナツト	NUT	1					
57	A590910	ワッシャ;スプリング	WASHER;SPRING	1					
58	4270554	ヒューズ プルリンク (40A)	FUSIBLE-LINK (40A)	1					
59	4270555	ヒューズ プルリンク (50A)	FUSIBLE-LINK (50A)	1					

電気部品 (3-2) Electric Parts (3-2)

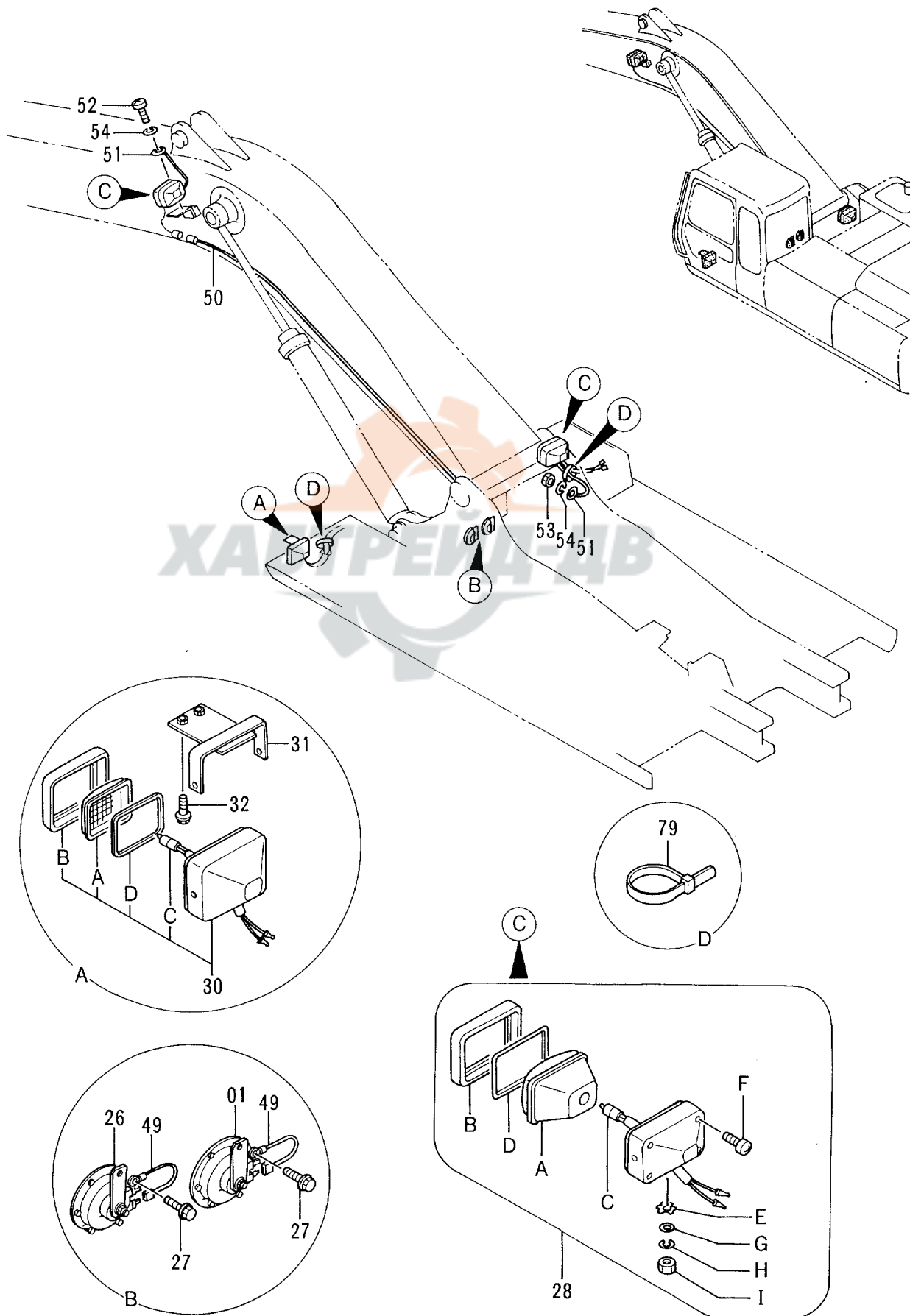

デンキアヒン (3-2)

ELECTRIC PARTS (3-2)

05001-

符号 ITEM	部品番号 PART NO.	部品名 PART NAME	or PART NAME CODE	数量 QTY	サービス コード S.C	適用号機 SERIAL NO.	互換性 ICA	代替部品 REPLACEABLE PART	
								部品番号 PART NO.	数量 QTY
01	4198638	ホーン	HORN	1					
26	4198639	ホーン	HORN	1					
27	J020825	ボルト;セムス	BOLT;SEMS	2					
28	4336570	ランプ;ヘッド アツセン (本体組付用)	LAMP;HEAD ASS'Y (for assembly of machine)	2			I	4326800	2
28	4326800	ランプ;ヘッド アツセン (輸送用)	LAMP;HEAD ASS'Y (for transportation)	2	S				
28A	4326801	・ランプ;ユニット	・LAMP;UNIT	1					
28B	4326802	・フレーム	・FRAME	1					
28C	4307025	・バルブ	・BULB	1					
28D	4326803	・ガスケット	・GASKET	1					
28E	4307026	・ワッシャ	・WASHER	1					
28F	4307027	・スクリュ	・SCREW	1					
28G	A590114	・ワッシャ;プレーン	・WASHER;PLANE	1					
28H	A590914	・ワッシャ;スプリング	・WASHER;SPRING	1					
28I	J952014	・ナット	・NUT	1					
30	4274478	ランプ;ヘッド	LAMP;HEAD	1					
30A	4285646	・レンズ	・LENS	1					
30B	4285647	・リム	・RIM	1					
30C	4285648	・バルブ	・BULB	1					
30D	4288342	・ガスケット	・GASKET	1					
31	8051250	ブラケット	BRACKET	1					
32	J011025	ボルト;セムス	BOLT;SEMS	2					
49	4254603	ハーネス;ワイヤ (ホーンアース)	HARNESS;WIRE (HORN EARTH)	2					
50	4277504	ハーネス;ワイヤ (ブームライト)	HARNESS;WIRE (BOOM LIGHT)	1					
51	4254604	ハーネス;ワイヤ (ライトアース)	HARNESS;WIRE (LIGHT EARTH)	2					
52	M430613	スクリュ	SCREW	1					
53	M500605	ナット	NUT	1					
54	A590906	ワッシャ;スプリング	WASHER;SPRING	2					
79	4055311	クリップ;バンド	CLIP;BAND	2					

電気部品 (3-3)
Electric Parts (3-3)

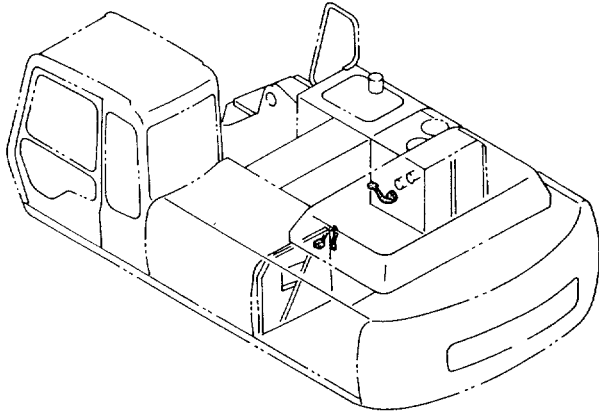

オイルタンク
OIL TANK

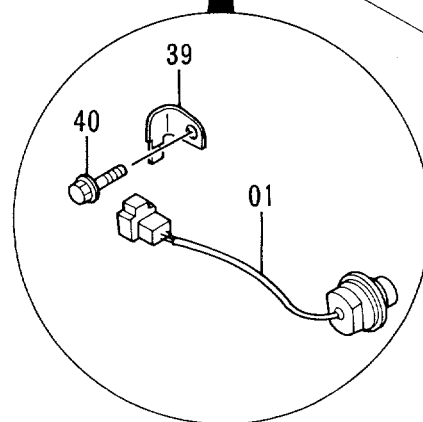
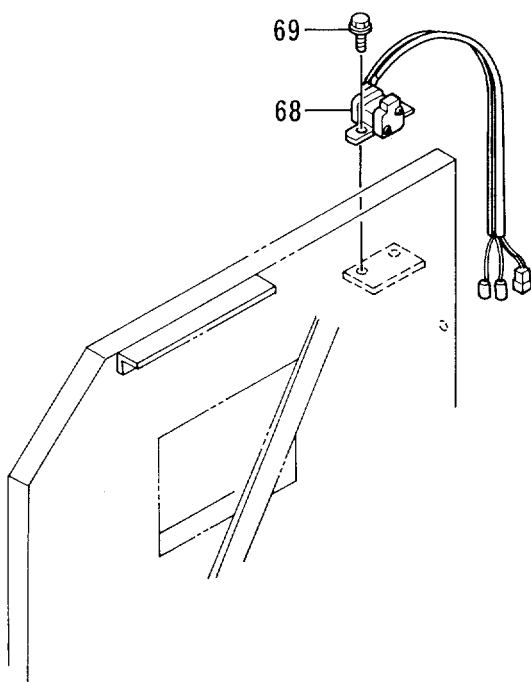
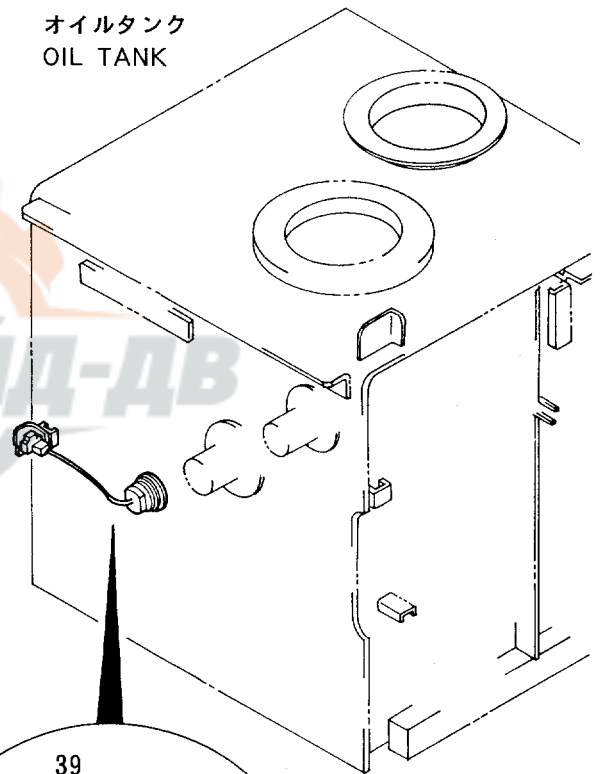

電気部品 (3-4) Electric Parts (3-4)

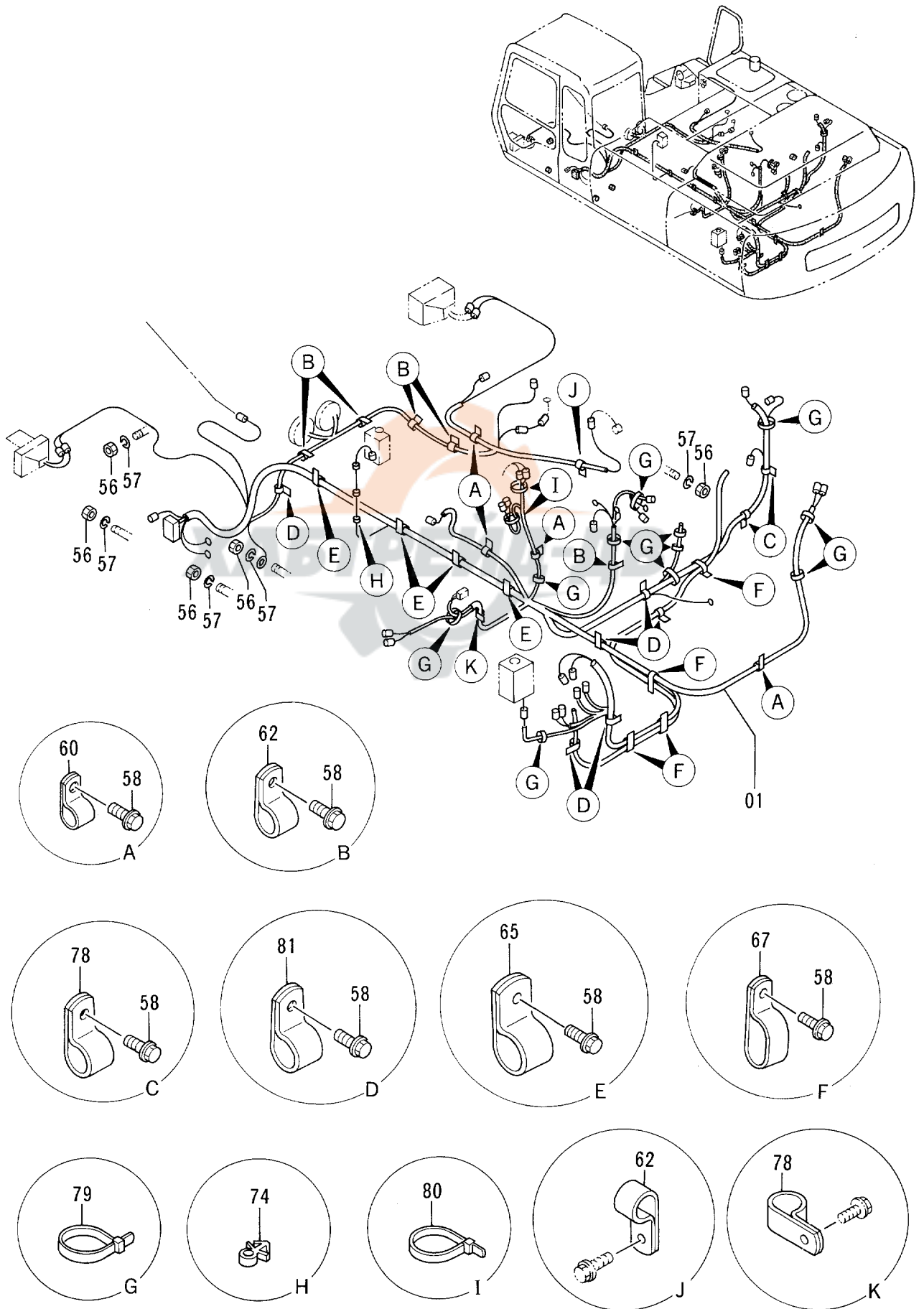

デンキ プヒン (3-4)

ELECTRIC PARTS (3-4)

05001-

符号 ITEM	部品番号 PART NO.	部品名 PART NAME	or PART NAME CODE	数量 Q'TY	サービス コード S. C	適用号機 SERIAL NO.	互換性 ICA	代替部品 REPLACEABLE PART	
								部品番号 PART NO.	数量 Q'TY
01	0001534	ハーネス;ワイヤ	HARNESS;WIRE	1					
56	J950010	ナット	NUT	5					
57	A590910	ワッシャ;スプリング	WASHER;SPRING	5					
58	J011020	ボルト;セムス	BOLT;SEMS	25					
60	4190261	クリップ	CLIP	4					
62	4190275	クリップ	CLIP	6					
65	4192035	クリップ	CLIP	4					
67	4190282	クリップ	CLIP	4					
74	4218657	クリップ	CLIP	3					
78	4190253	クリップ	CLIP	3					
79	4055311	クリップ ;バンド	CLIP;BAND	11					
80	4055312	クリップ ;バンド	CLIP;BAND	3					
81	4190262	クリップ	CLIP	6					

モーションアラーム <USA> Motion Alarm <USA>

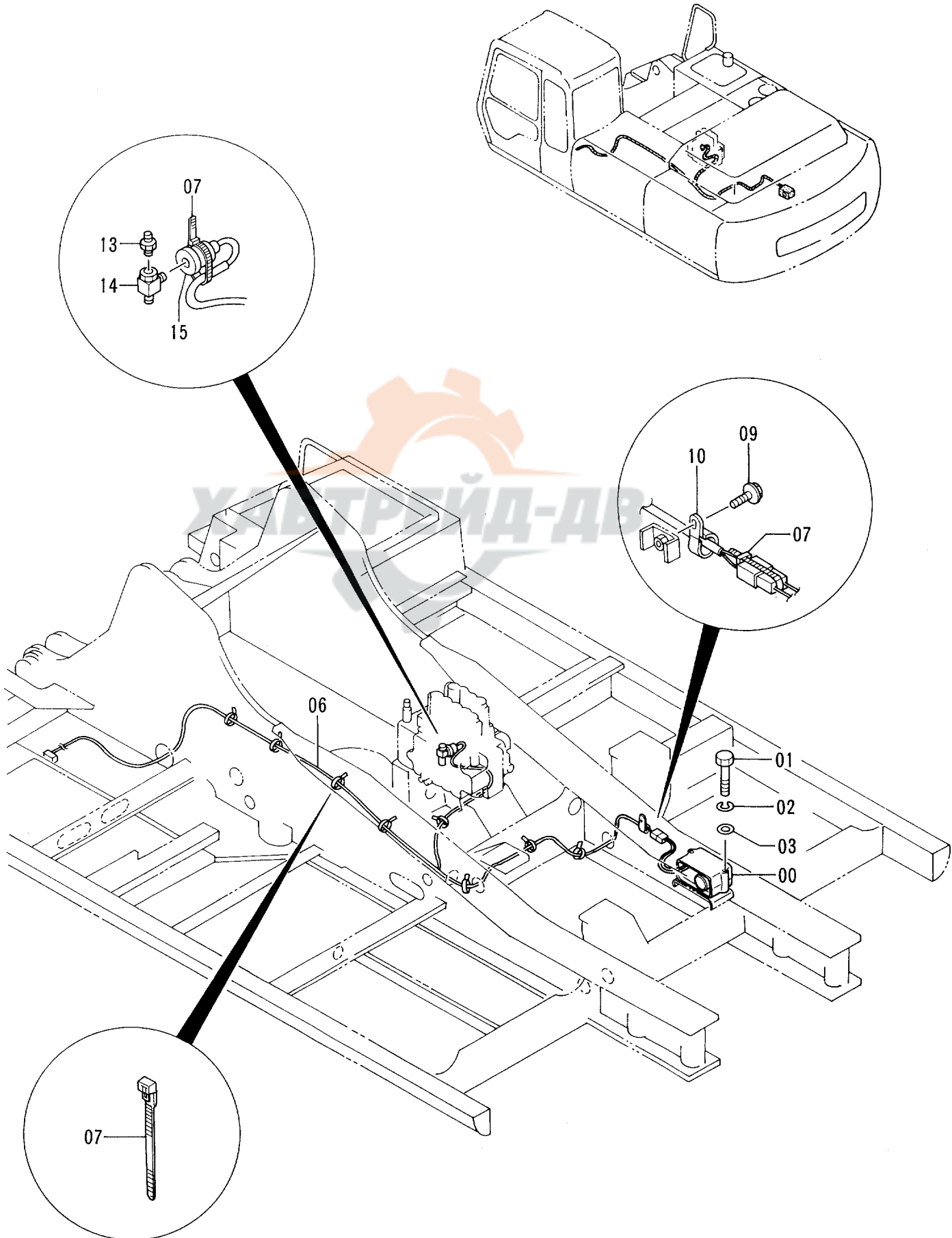

モーション アラーム <USA>
MOTION ALARM <USA>

05001-

符号 ITEM	部品番号 PART NO.	部 品 名 PART NAME	or PART NAME CODE	数量 QTY	サービ ス コード S.C	適用号機 SERIAL NO.	互 換 性 ICA	代 替 部 品 REPLACEABLE PART	
								部品番号 PART NO.	数量 QTY
00	4283028	アラーム	ALARM	1					
01	J900802	ボルト	BOLT	2					
02	A590908	ワッシャ;スプリング	WASHER;SPRING	2					
03	A590108	ワッシャ;プレーン	WASHER;PLANE	2					
06	3066032	ハーネス;ワイヤ	HARNESS;WIRE	1					
07	4055311	クリップ;バンド	CLIP;BAND	10					
09	J011020	ボルト;セムス	BOLT;SEMS	1					
10	4190261	クリップ	CLIP	1					
13	4242510	アダプタ	ADAPTER	1					
14	4242511	チー	TEE	1					
15	4259333	スイッチ;プレッシャ	SWITCH;PRES.	1					

ウインドウォッシャー Window Washer

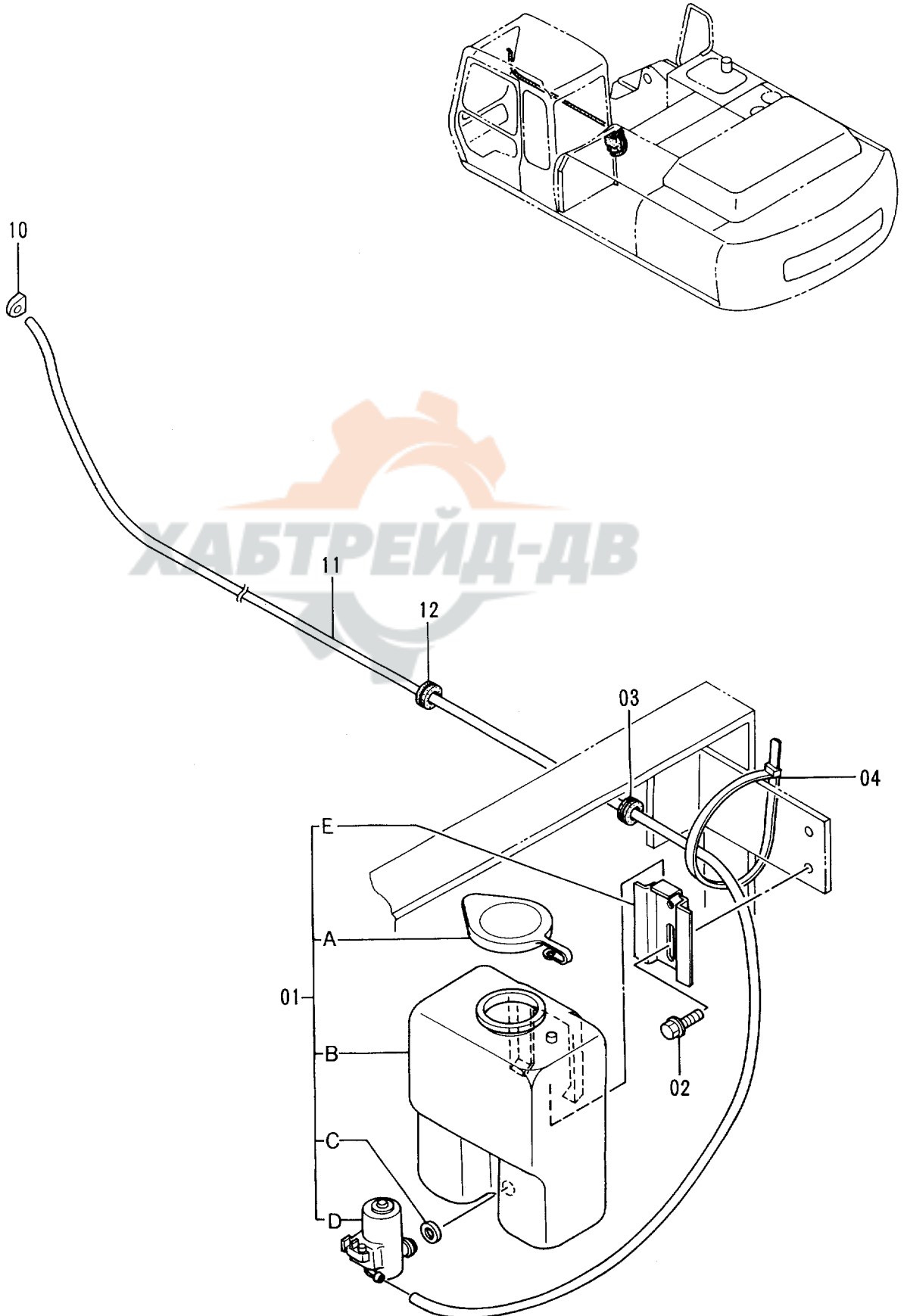

カーヒータ Car Heater

適用号機 STD : 05001~06036
Serial No. LC : 05001~06014

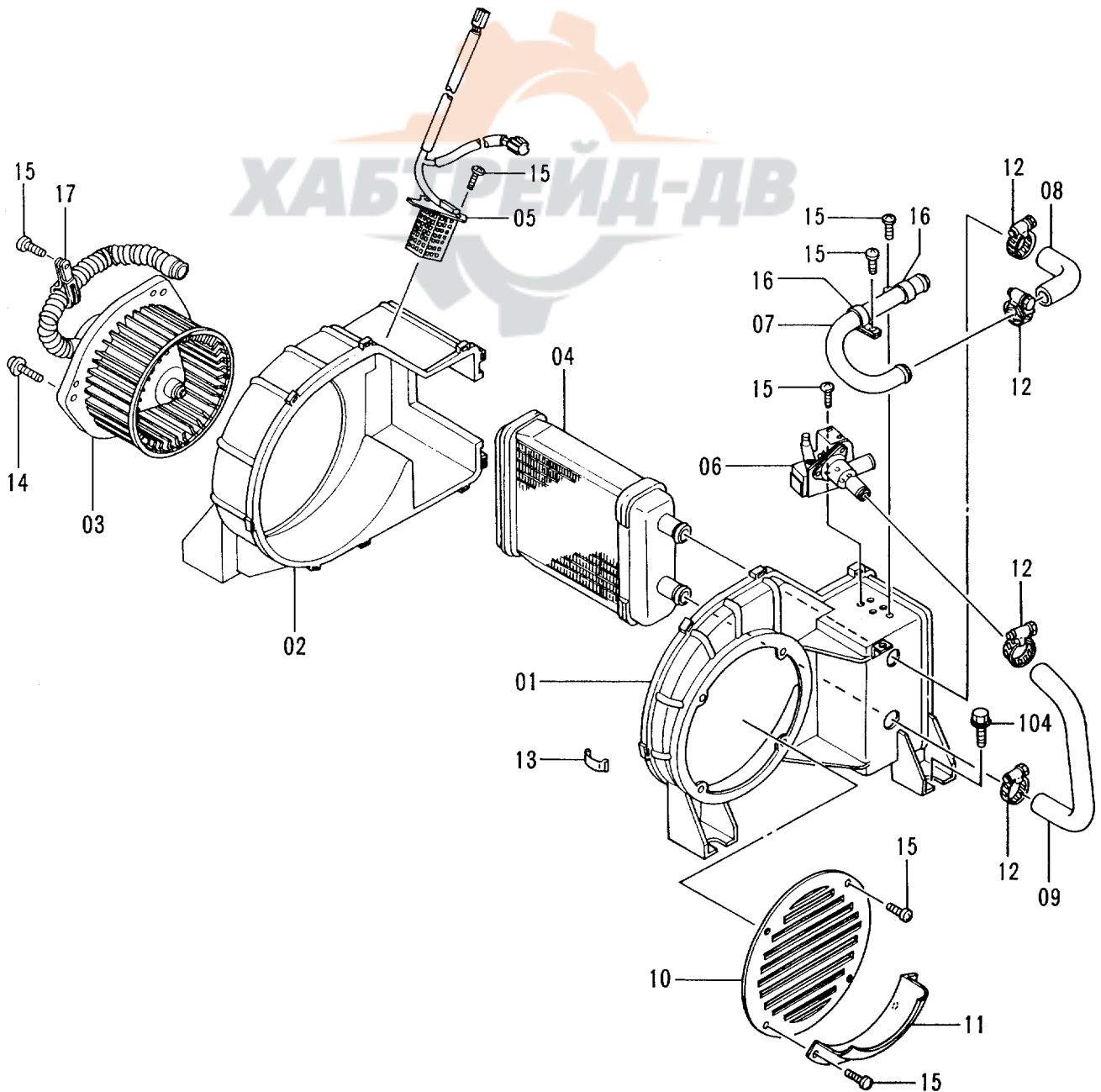
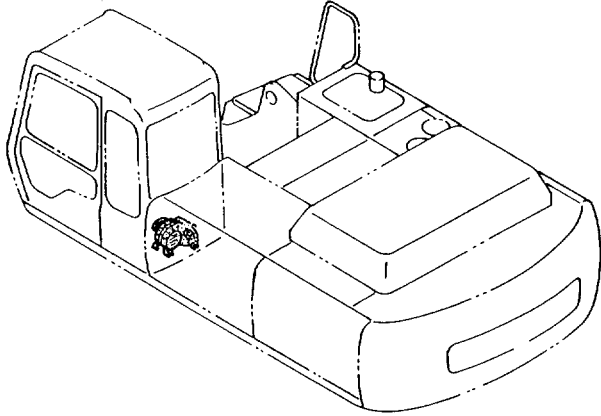

カー ヒータ
CAR HEATER

STD:05001-06036

LC :05001-06014

符号 ITEM	部品番号 PART NO.	部 品 名 PART NAME	or PART NAME CODE	数量 Q'TY	サービ ス コ ド S.C	適 用 号 機 SERIAL NO.	互 換 性 ICA	代 替 部 品 REPLACEABLE PART	
								部品番号 PART NO.	数量 Q'TY
01-17	4251649	ヒータ アツセン	HEATER ASS'Y	1					
01	4295532	・ケース (L)	・CASE (L)	1					
02	4295533	・ケース (R)	・CASE (R)	1					
03	4295534	・モータ	・MOTOR	1					
04	4295535	・コア;ヒータ	・CORE;HEATER	1					
05	4295536	・レジスタ	・RESISTOR	1					
06	4295537	・バルブ	・VALVE	1					
07	4295538	・パイプ	・PIPE	1					
08	4295539	・ホース	・HOSE	1					
09	4295540	・ホース	・HOSE	1					
10	4295541	・カバー	・COVER	1					
11	4295542	・カバー	・COVER	1					
12	4295543	・クランプ	・CLAMP	4					
13	4295544	・クランプ	・CLAMP	9					
14	4296797	・スクリュ;セムス	・SCREW;SEMS	3					
15	4296798	・スクリュ	・SCREW	11					
16	4296799	・クランプ	・CLAMP	2					
17	4296800	・クリップ	・CLIP	1					
104	J021030	ボルト;セムス	BOLT;SEMS	4					

カーヒータ Car Heater

適用号機 STD : 06037~
Serial No. LC : 06015~

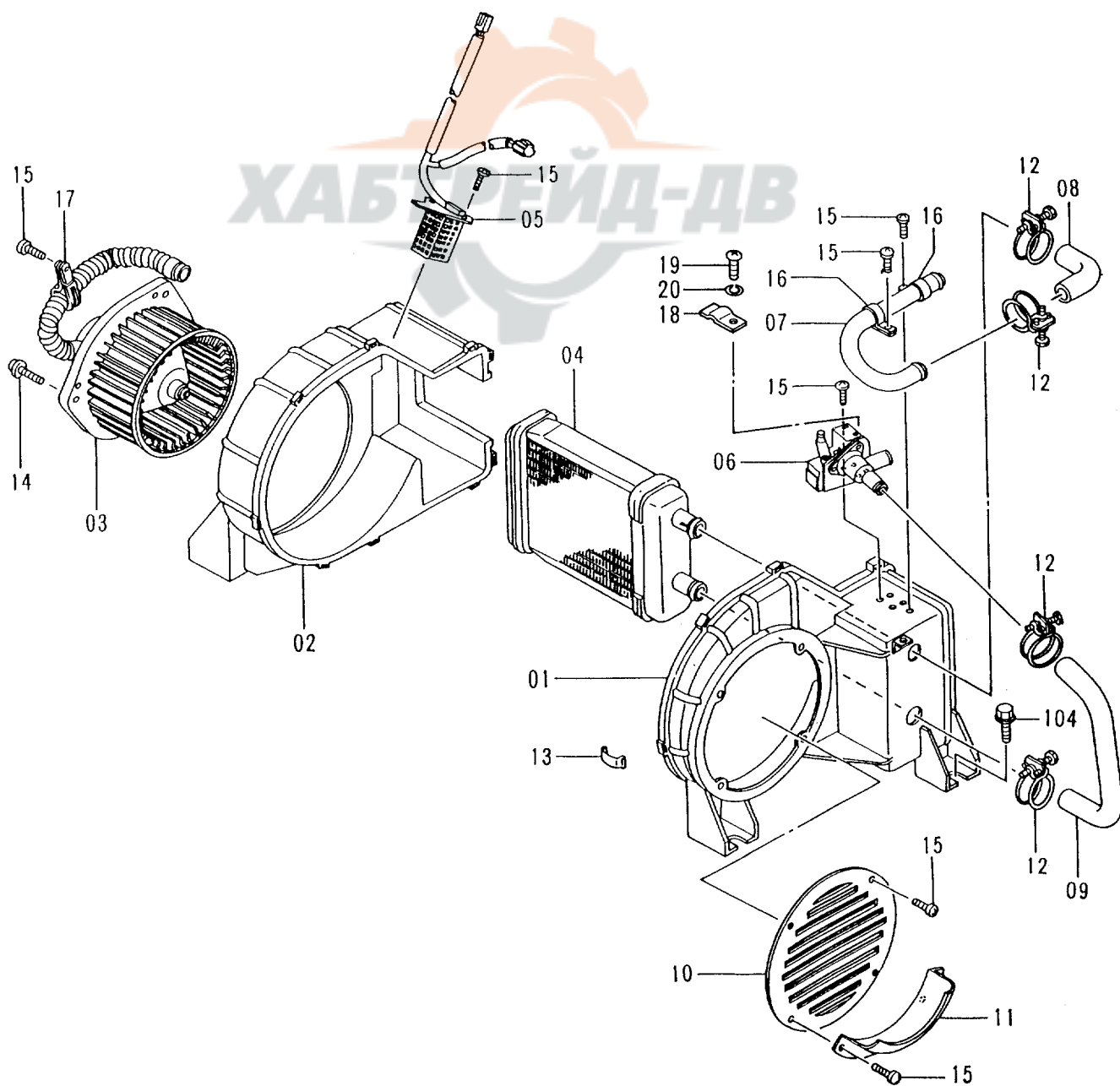
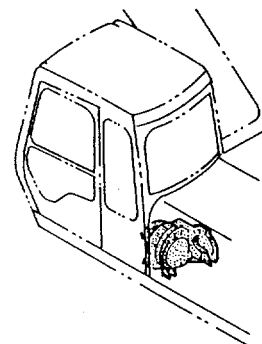

カー ヒータ
CAR HEATER

STD:06037-

LC :06015-

符号 ITEM	部品番号 PART NO.	部品名 PART NAME	or PART NAME CODE	数量 Q'TY	サービス コード S. C	適用号機 SERIAL NO.	互 換 性 I C A	代替部品 REPLACEABLE PART	
								部品番号 PART NO.	数量 Q'TY
01-20	4342603	ヒータ	HEATER	1					
01	4353158	・ケース	・CASE	1					
02	4353159	・ケース	・CASE	1					
03	4349942	・モータ	・MOTOR	1					
04	4351448	・コア	・CORE	1					
05	4349943	・レジスタ	・RESISTOR	1					
06	4351452	・バルブ	・VALVE	1					
07	4353160	・パイプ	・PIPE	1					
08	4353161	・ホース	・HOSE	1					
09	4353162	・ホース	・HOSE	1					
10	4353163	・カバー	・COVER	1					
11	4353164	・カバー	・COVER	1					
12	4351466	・クランプ	・CLAMP	4					
13	4351467	・クリップ	・CLIP	9					
14	J450512	・スクリュー;セムス	・SCREW;SEMS	3					
15	4352934	・スクリュー	・SCREW	11					
16	4353165	・クランプ	・CLAMP	2					
17	4353166	・クランプ	・CLAMP	1					
18	4351482	・クランプ	・CLAMP	1					
19	J450412	・スクリュー;セムス	・SCREW;SEMS	1					
20	4352933	・ワッシャ	・WASHER	1					
104	J021030	ボルト;セムス	BOLT;SEMS	4					

カーヒータパーツ Car Heater Parts

適用号機 STD : 05001~06036
Serial No. LC : 05001~06014

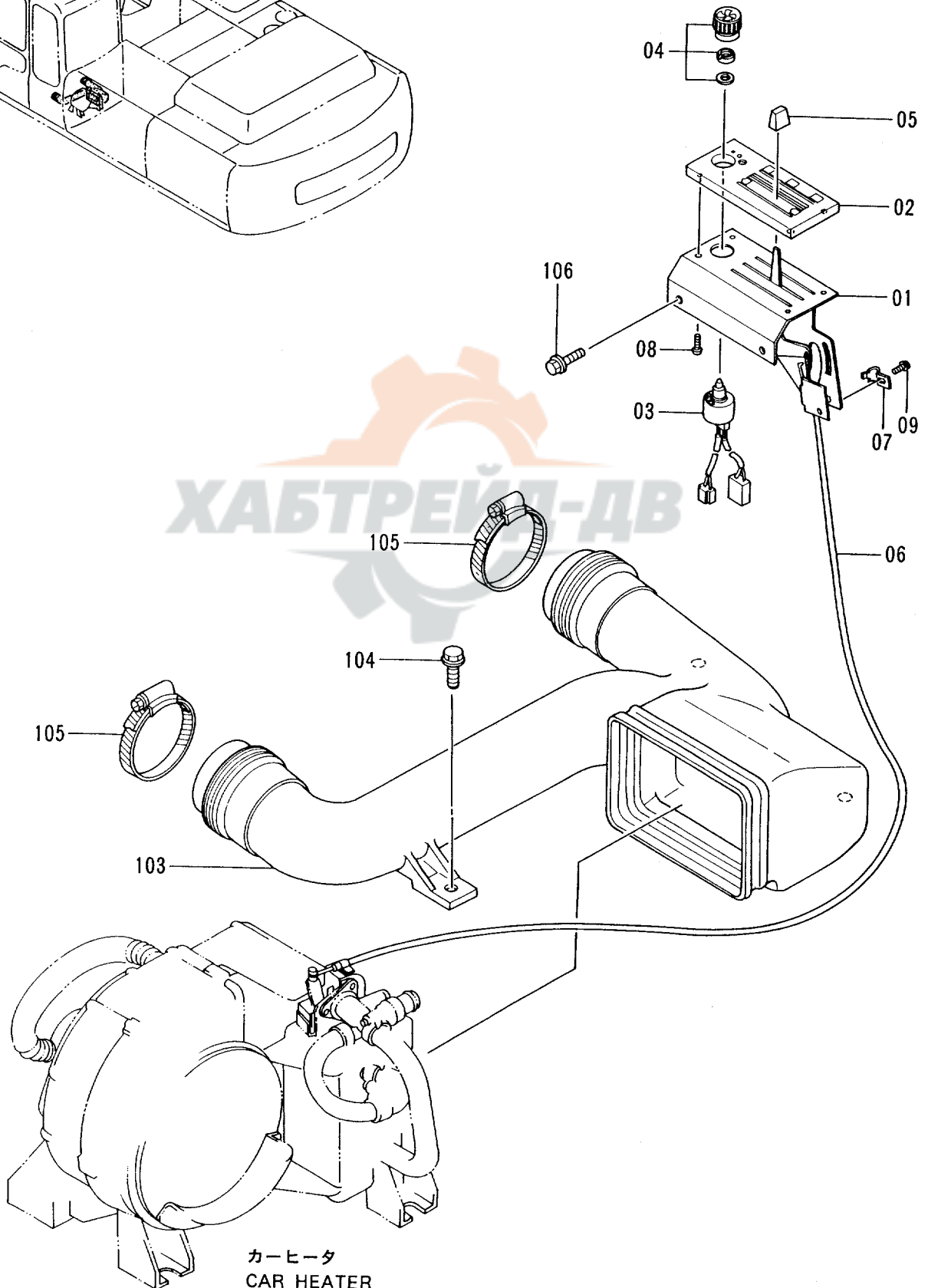
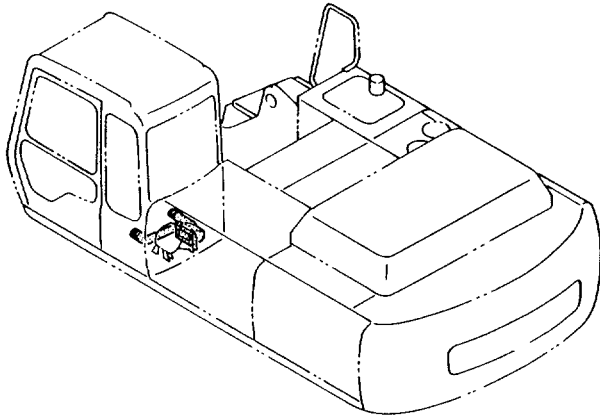

カーヒータ
CAR HEATER

カーヒータパーツ Car Heater Parts

適用号機 STD : 06037~
Serial No. LC : 06015~

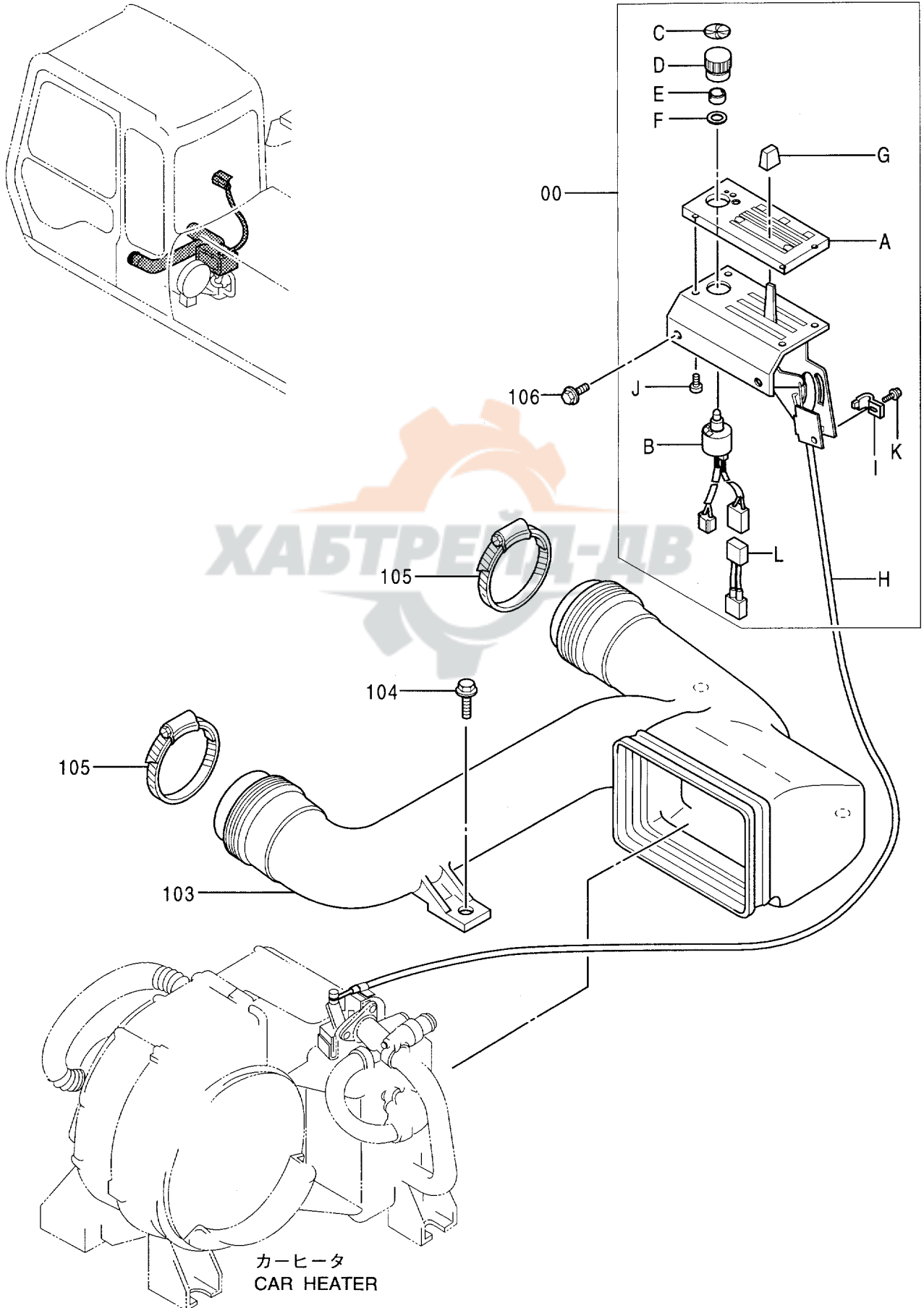

カーヒータ配管 Car Heater Pipings

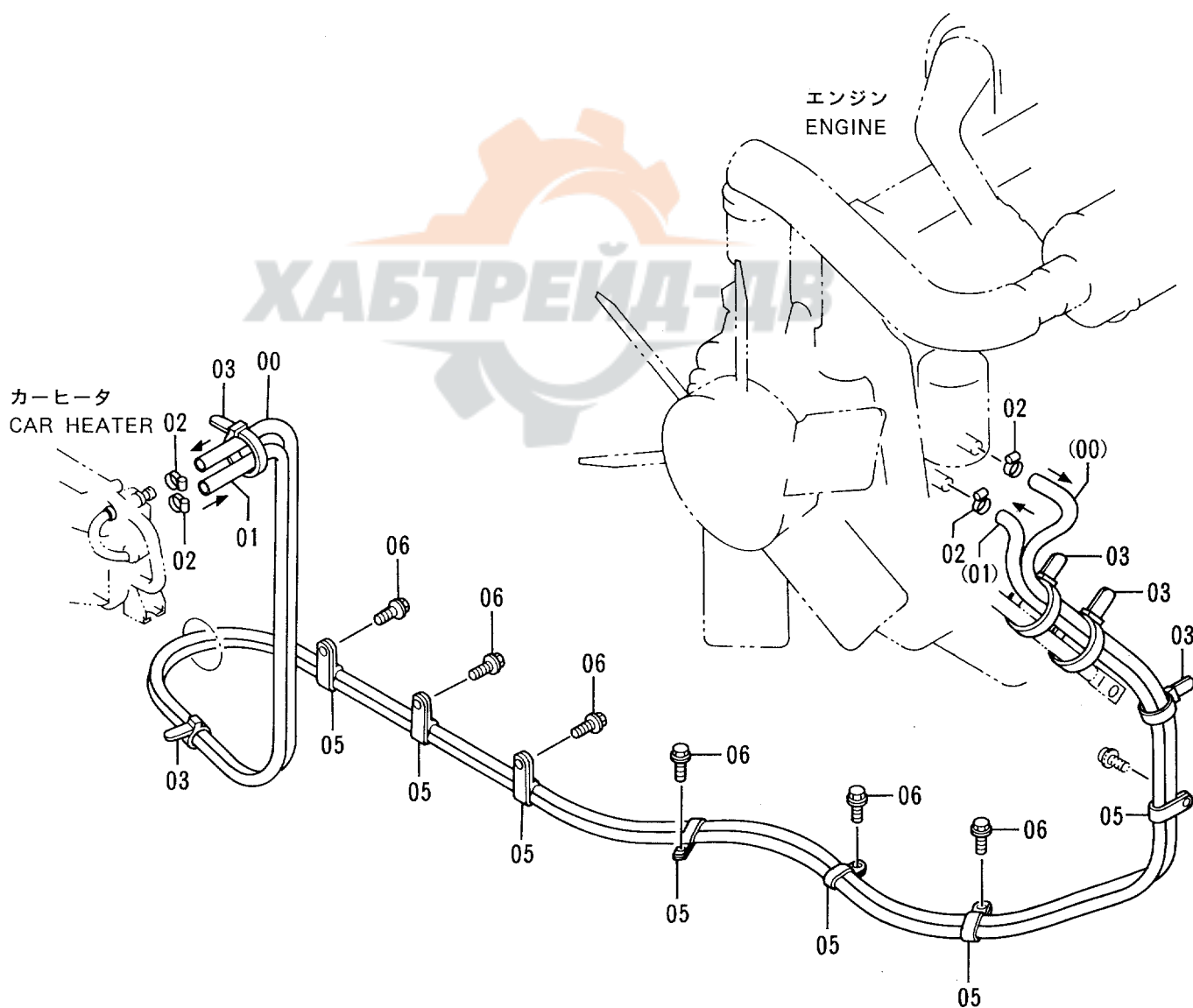
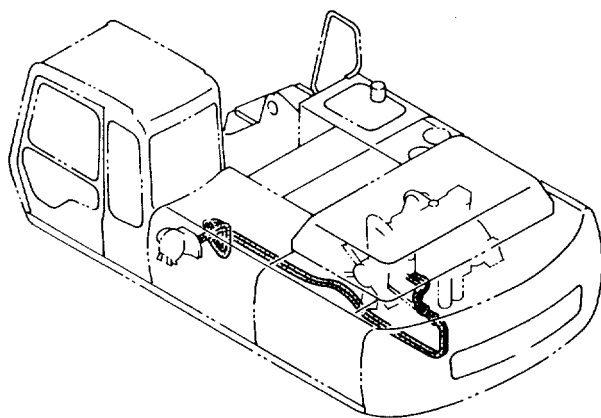

キャブグループ (1)

Cab Group (1)

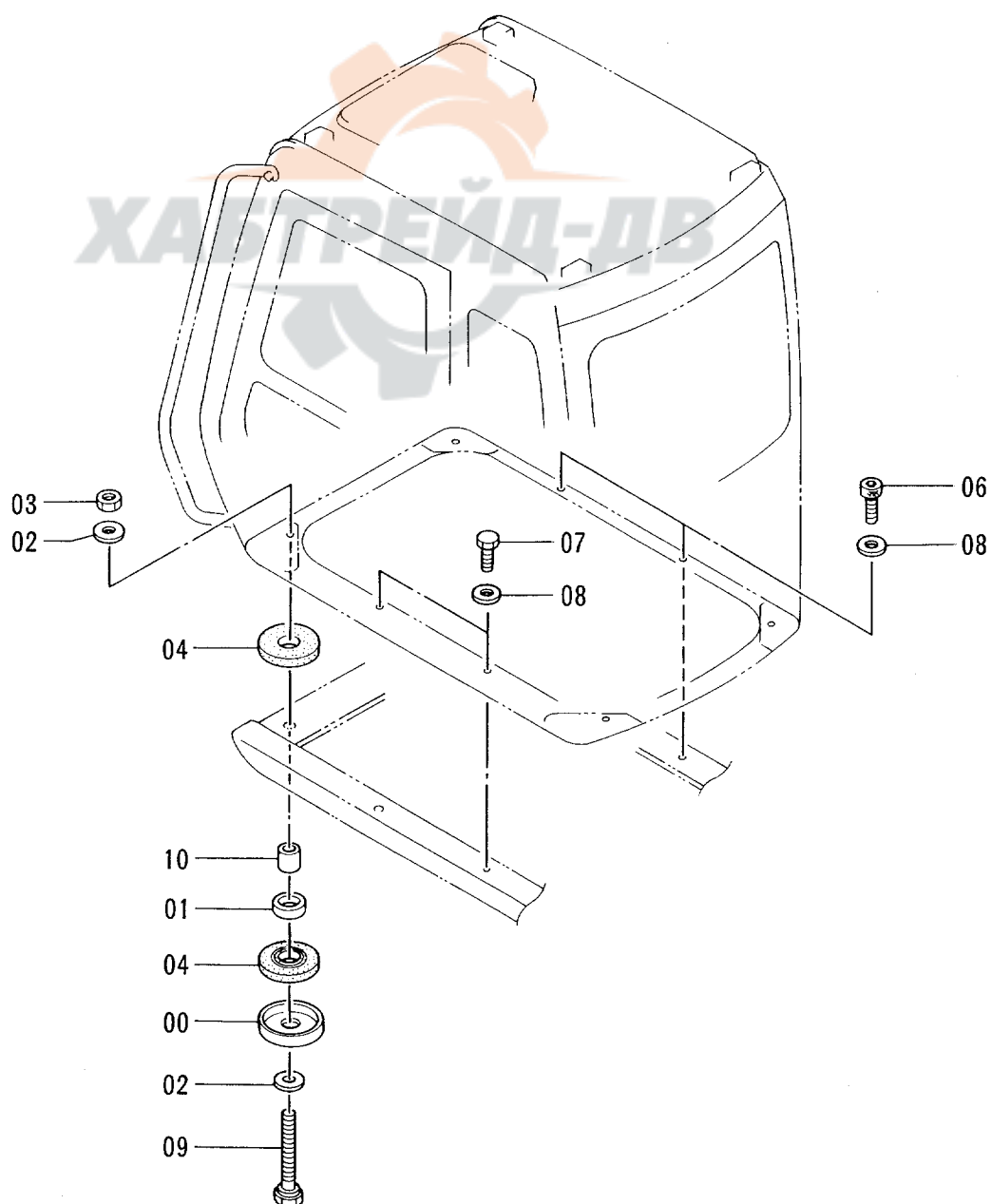
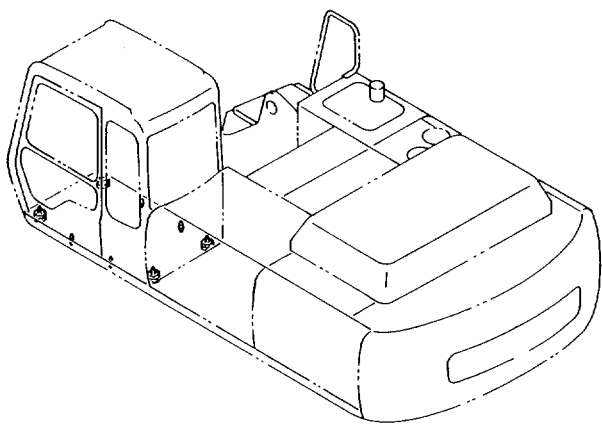

キャブグループ (1)

CAB GROUP (1)

05001-

符号 ITEM	部品番号 PART NO.	部品名 PART NAME	or PART NAME CODE	数量 QTY	サービス コード S. C	適用号機 SERIAL NO.	互換性 ICA	代替部品 REPLACEABLE PART	
								部品番号 PART NO.	数量 QTY
00	4203878	ストッパ	STOPPER	4					
01	4200085	ラバ-	RUBBER	4					
02	J222016	ワツシヤ	WASHER	8					
03	M660016	ナツト;U	NUT;U	4					
04	4203877	ラバ-	RUBBER	8					
06	4208498	ボルト;ソケット	BOLT; SOCKET	2					
07	J901030	ボルト	BOLT	2					
08	J222010	ワツシヤ	WASHER	4					
09	4277196	ボルト	BOLT	4					
10	4317083	スペーサ	SPACER	4					

キャブグループ (2) Cab Group (2)

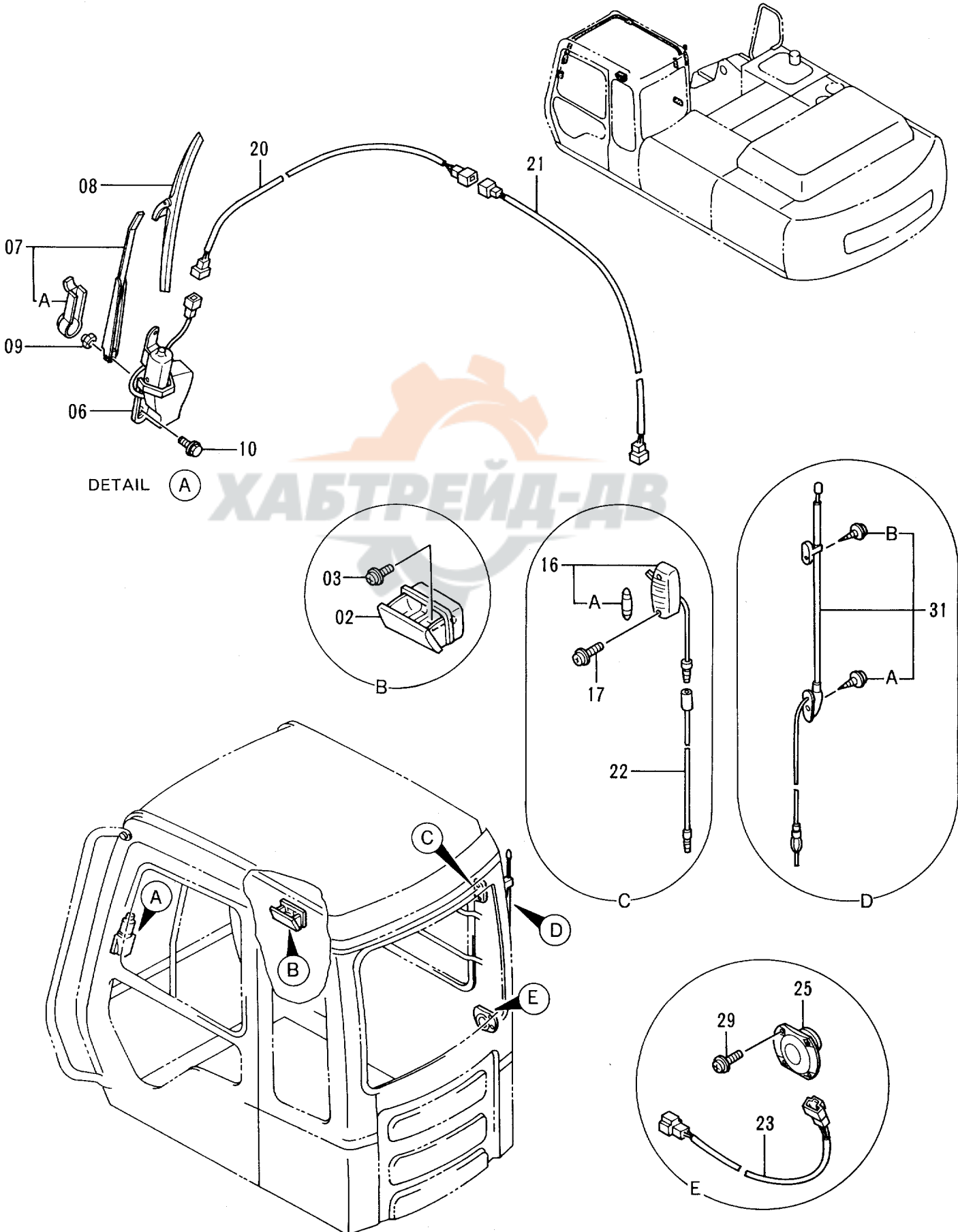

キャブグループ (2)
CAB GROUP (2)

05001-

符号 ITEM	部品番号 PART NO.	部品名 PART NAME	or PART NAME CODE	数量 Q'TY	サービス コード S.C	適用号機 SERIAL NO.	互換性 ICA	代替部品 REPLACEABLE PART	
								部品番号 PART NO.	数量 Q'TY
02	4298985	アシュトレイ	ASHTRAY	1					
03	J450510	スクリュ;セムス	SCREW;SEMS	2					
06	4256364	ワイパ-モータ	WIPER-MOTOR	1					
07	4257131	ワイパ-ア-ム	WIPER-ARM	1					
07A	4311679	・カバー	・COVER	1					
08	4257132	ワイパ-ブレード	WIPER-BLADE	1					
09	M500807	ナツト	NUT	1					
10	J020612	ボルト;セムス	BOLT;SEMS	3					
16	4187082	ランプ;ルーム	LAMP;ROOM	1					
16A	4187083	・バルブ	・BULB	1					
17	J450514	スクリュ;セムス	SCREW;SEMS	2					
20	4260367	ハーネス;ワイヤ (ワイパ-)	HARNESS;WIRE (WIPER)	1					
21	4260368	ハーネス;ワイヤ (ワイパ-)	HARNESS;WIRE (WIPER)	1					
22	4260369	ハーネス;ワイヤ (ランプ;ルーム)	HARNESS;WIRE (LAMP;ROOM)	1					
23	4260370	ハーネス;ワイヤ (スピーカ)	HARNESS;WIRE (SPEAKER)	1					
25	4257148	スピーカ	SPEAKER	1					
29	J670414	スクリュ;セムス	SCREW;SEMS	4					
31	4280527	アンテナ	ANTENNA	1					
31A	4210412	・スクリュ	・SCREW	1					
31B	4210413	・スクリュ	・SCREW	1					

バックミラー Rearview Mirror

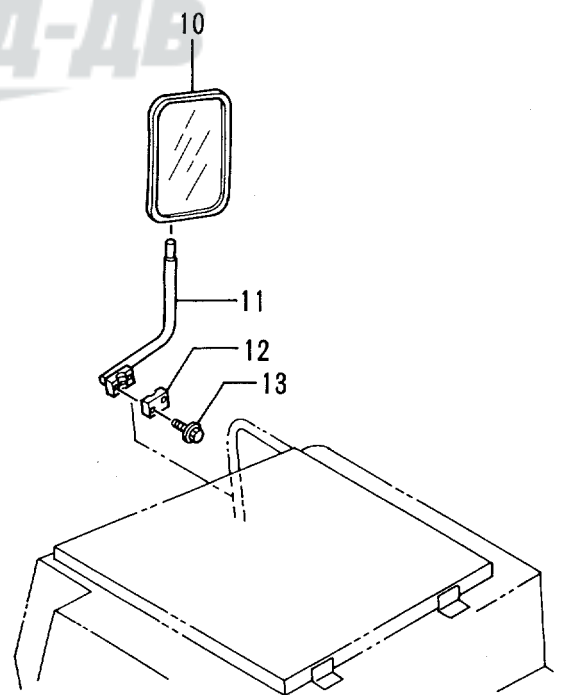
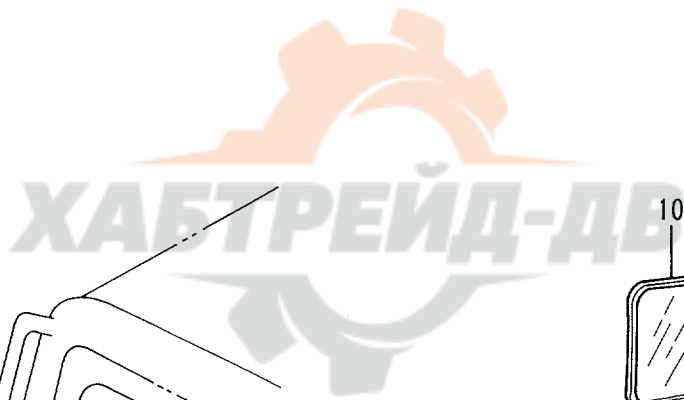
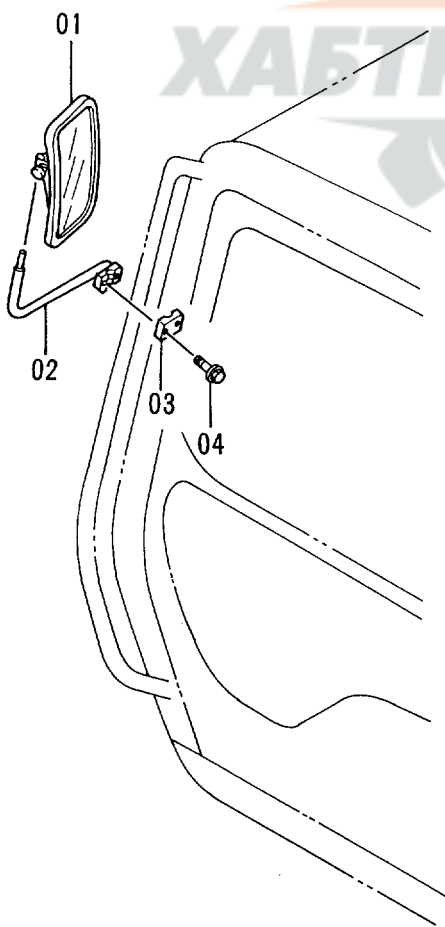
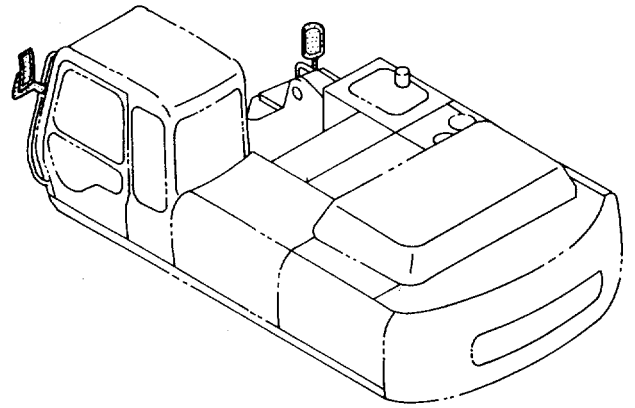

キ ャ ブ
Cab

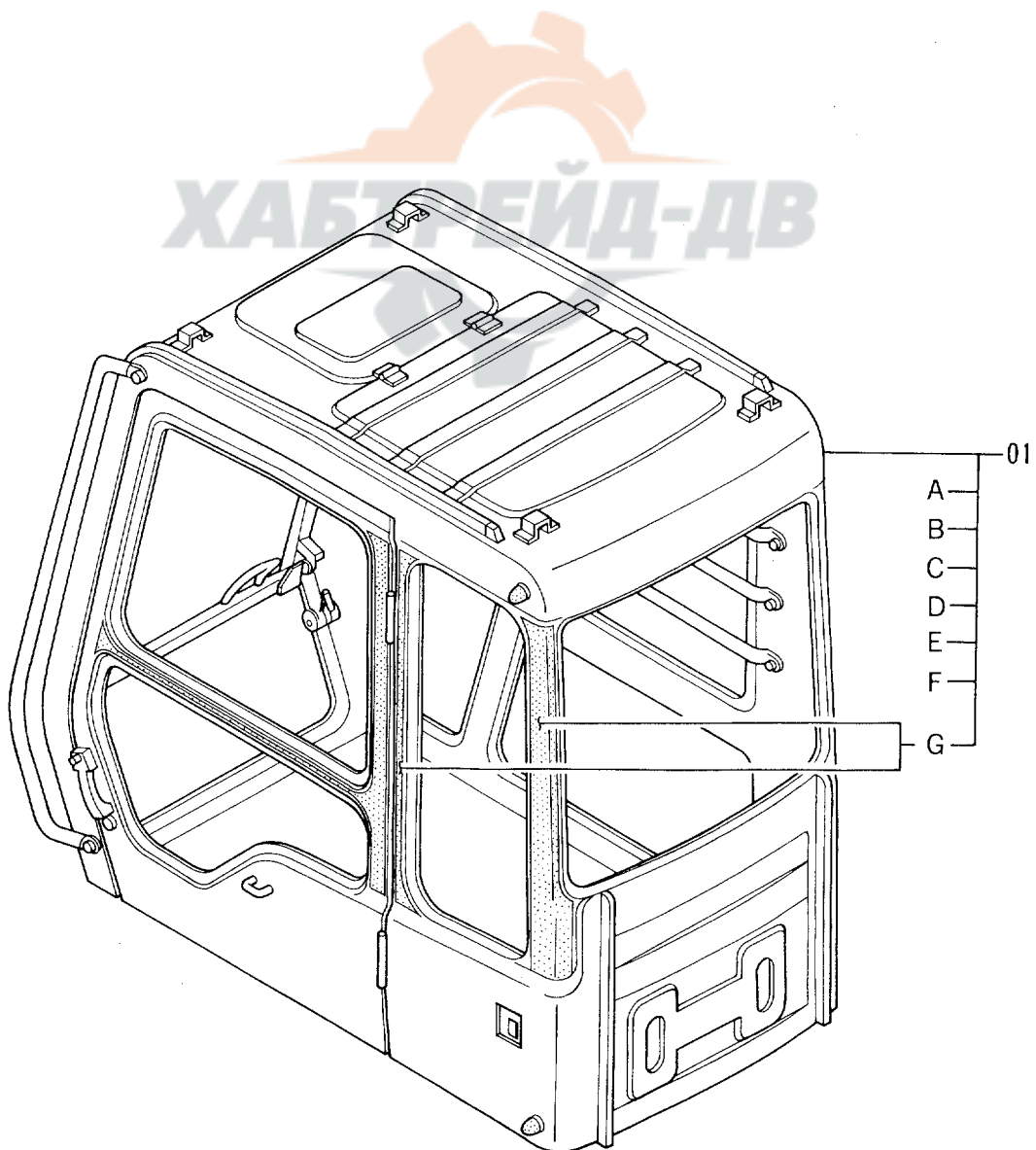
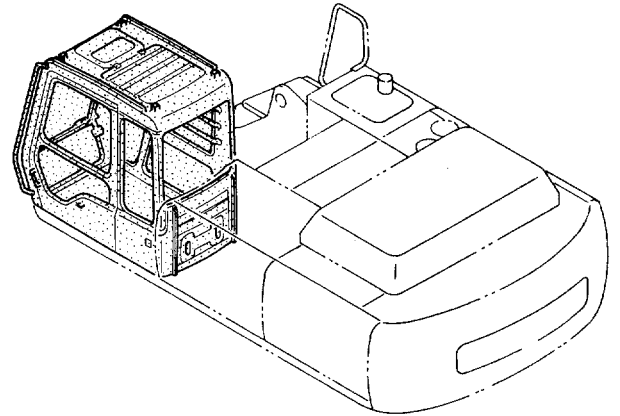

キャブ (1)
Cab (1)

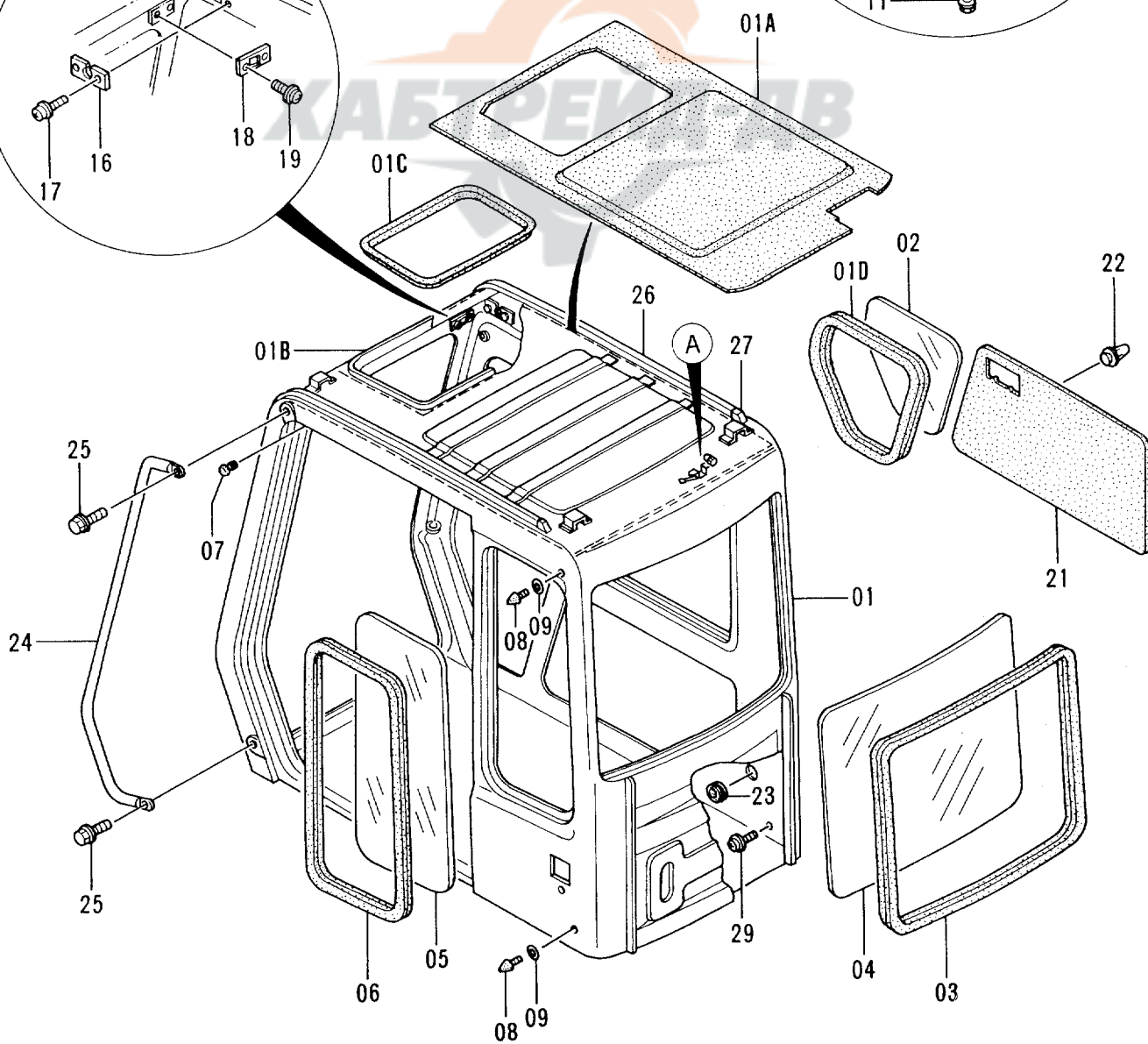
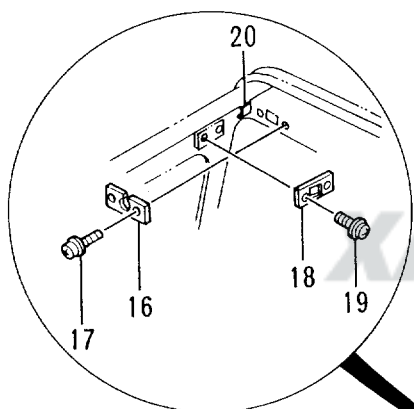
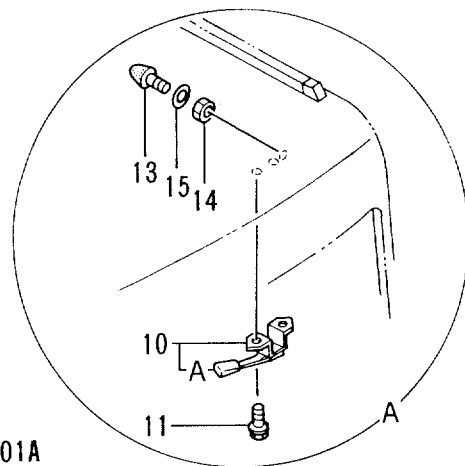
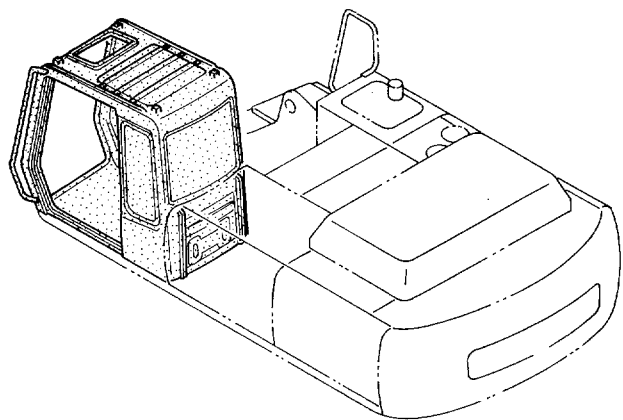

キャブ (1)

CAB (1)

05001-

符号 ITEM	部品番号 PART NO.	部品名 PART NAME	or PART NAME CODE	数量 Q'TY	サービス コード S.C	適用号機 SERIAL NO.	互換性 ICA	代替部品 REPLACEABLE PART	
								部品番号 PART NO.	数量 Q'TY
01	4295418	キャブ <STD>	CAB <STD>	1					
01	4304826	キャブ <USA>	CAB <USA>	1					
01A	4320143	・トリム;パッド	・TRIM;PAD	1					
01B	4295420	・ホルダ	・HOLDER	1					
01C	4295562	・ラバー	・RUBBER	1		-D93/11	I	4341218	1
01C	4341218	・ラバー	・RUBBER	1	#	D93/12-			
01D	4289528	・ラバー;H	・RUBBER;H	1					
02	4289527	ガラス	GLASS	1					
03	4289532	ラバー;Z	RUBBER;Z	1					
04	4289531	ガラス	GLASS	1					
05	4289529	ガラス	GLASS	1					
06	4289530	ラバー;Z	RUBBER;Z	1					
07	4172321	ラバー	RUBBER	1					
08	4204586	ストッパ <STD>	STOPPER <STD>	2					
08	4304827	ストッパ <USA>	STOPPER <USA>	2					
09	4204587	スペーサ	SPACER	2					
10	4320144	ロック	LOCK	1					
10A	4320145	・カバー	・COVER	1					
11	J010816	ボルト;セムス	BOLT;SEMS	2					
13	4204586	ストッパ	STOPPER	1					
14	4204563	ナット	NUT	1					
15	A590110	ワッシャ;プレーン	WASHER;PLANE	1					
16	4204599	ブラケット	BRACKET	1					
17	J460410	スクリュ;セムス	SCREW;SEMS	2					
18	4204600	ブラケット	BRACKET	1					
19	J460310	スクリュ;セムス	SCREW;SEMS	2					
20	4295422	クリップ	CLIP	1					
21	4320146	トリム;パッド	TRIM;PAD	1					
22	4320147	クリップ	CLIP	10					
23	4204608	ブッシング;ラバー	BUSHING;RUBBER	1					
24	4320148	ハンドレール	HANDRAIL	1					
25	4320149	ボルト;セムス	BOLT;SEMS	2					
26	4295425	ウエルト	WELT	2					
27	4295426	カバー	COVER	2					
29	4320150	ボルト;セムス	BOLT;SEMS	1					

キャブ (2)

Cab (2)

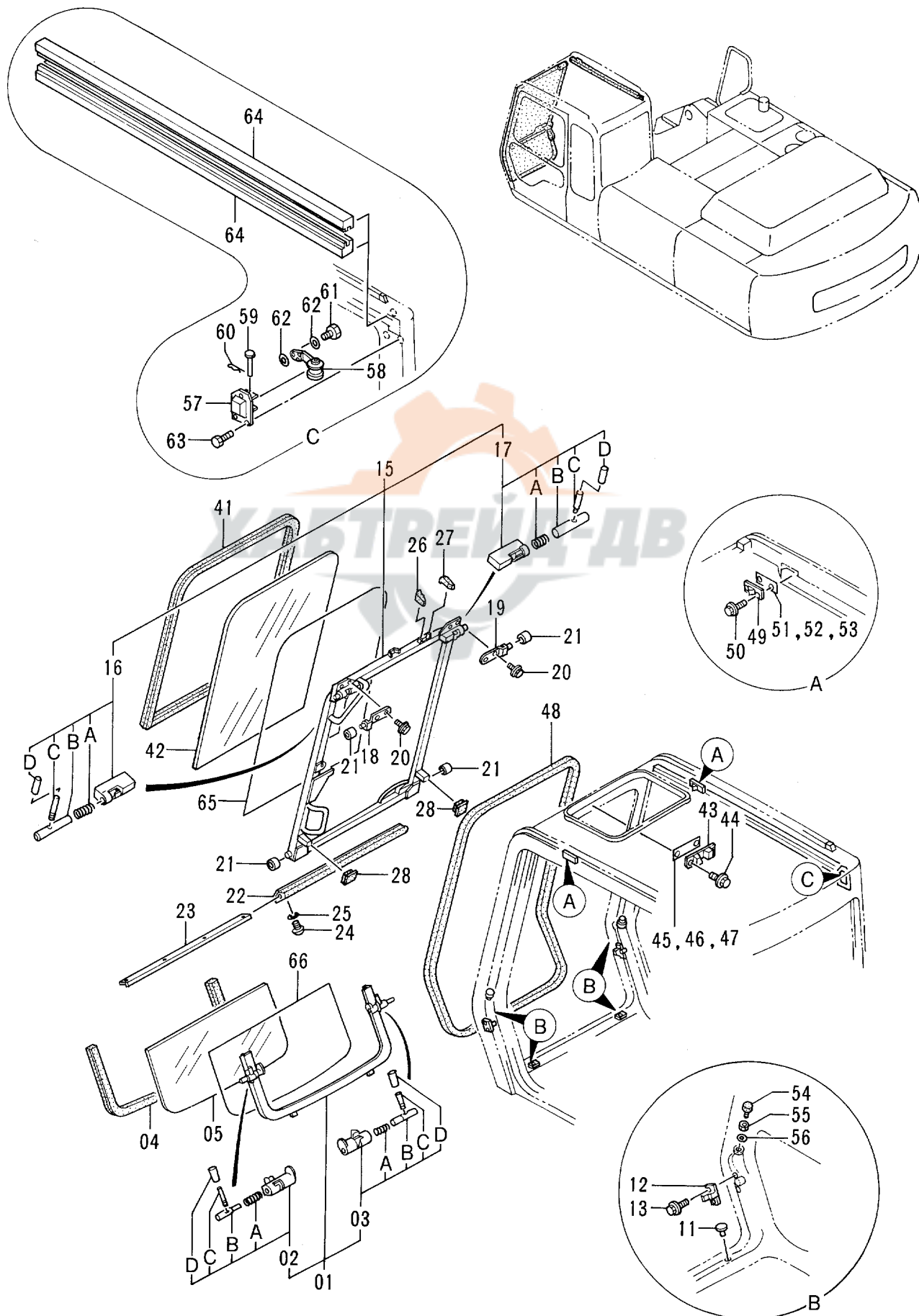

キャブ (2)

CAB (2)

05001-

符号 ITEM	部品番号 PART NO.	部品名 PART NAME	or PART NAME CODE	数量 Q'TY	サービス コード S.C	適用号機 SERIAL NO.	互換性 ICA	代替部品 REPLACEABLE PART	
								部品番号 PART NO.	数量 Q'TY
01-05	4320153	ロアウインド アツセン	LOWER WINDOW ASS'Y	1					
01	4320154	・フレーム	・FRAME	1					
02	4295478	・・ロック;L アツセン	・・LOCK;L ASS'Y	1	W				
02A	4204546	・・・スプリング	・・・SPRING	1					
02B	4295479	・・・ピン	・・・PIN	1					
02C	4295480	・・・レバー	・・・LEVER	1					
02D	4295876	・・・カバー	・・・COVER	1					
03	4295486	・・ロック;R アツセン	・・LOCK;R ASS'Y	1	W				
03A	4204546	・・・スプリング	・・・SPRING	1					
03B	4204547	・・・ピン	・・・PIN	1					
03C	4295480	・・・レバー	・・・LEVER	1					
03D	4295876	・・・カバー	・・・COVER	1					
04	4289522	・ラバー;Z	・RUBBER;Z	1					
05	4289521	・ガラス	・GLASS	1					
11	4295489	クッション	CUSHION	2					
12	4204552	ストッパ	STOPPER	2					
13	J020612	ボルト;セムス	BOLT;SEMS	4					
15-28	4320155	フロントウインド アツセン	FRONT WINDOW ASS'Y	1					
15	4320156	・フレーム	・FRAME	1					
16	4295491	・・ロック;L アツセン	・・LOCK;L ASS'Y	1	W				
16A	494918	・・・スプリング	・・・SPRING	1					
16B	4204556	・・・ピン	・・・PIN	1					
16C	4295480	・・・レバー	・・・LEVER	1					
16D	4295876	・・・カバー	・・・COVER	1					
17	4295473	・・ロック;R アツセン	・・LOCK;R ASS'Y	1	W				
17A	494918	・・・スプリング	・・・SPRING	1					
17B	4204556	・・・ピン	・・・PIN	1					
17C	4295480	・・・レバー	・・・LEVER	1					
17D	4295876	・・・カバー	・・・COVER	1					
18	4295492	・ブラケット;L	・BRACKET;L	1					
19	4295493	・ブラケット;R	・BRACKET;R	1					
20	J020820	・ボルト;セムス	・BOLT;SEMS	4					
21	4204558	・ローラ	・ROLLER	4					
22	4204559	・ラバー	・RUBBER	1					
23	4295494	・プレート	・PLATE	1					
24	4295650	・スクリュー	・SCREW	4					
25	A590103	・ワッシャ;プレーン	・WASHER;PLANE	4					
26	4295545	・ラバー	・RUBBER	1					
27	4295546	・ラバー	・RUBBER	1					
28	4295547	・ラバー	・RUBBER	2					

キャブ (2) Cab (2)

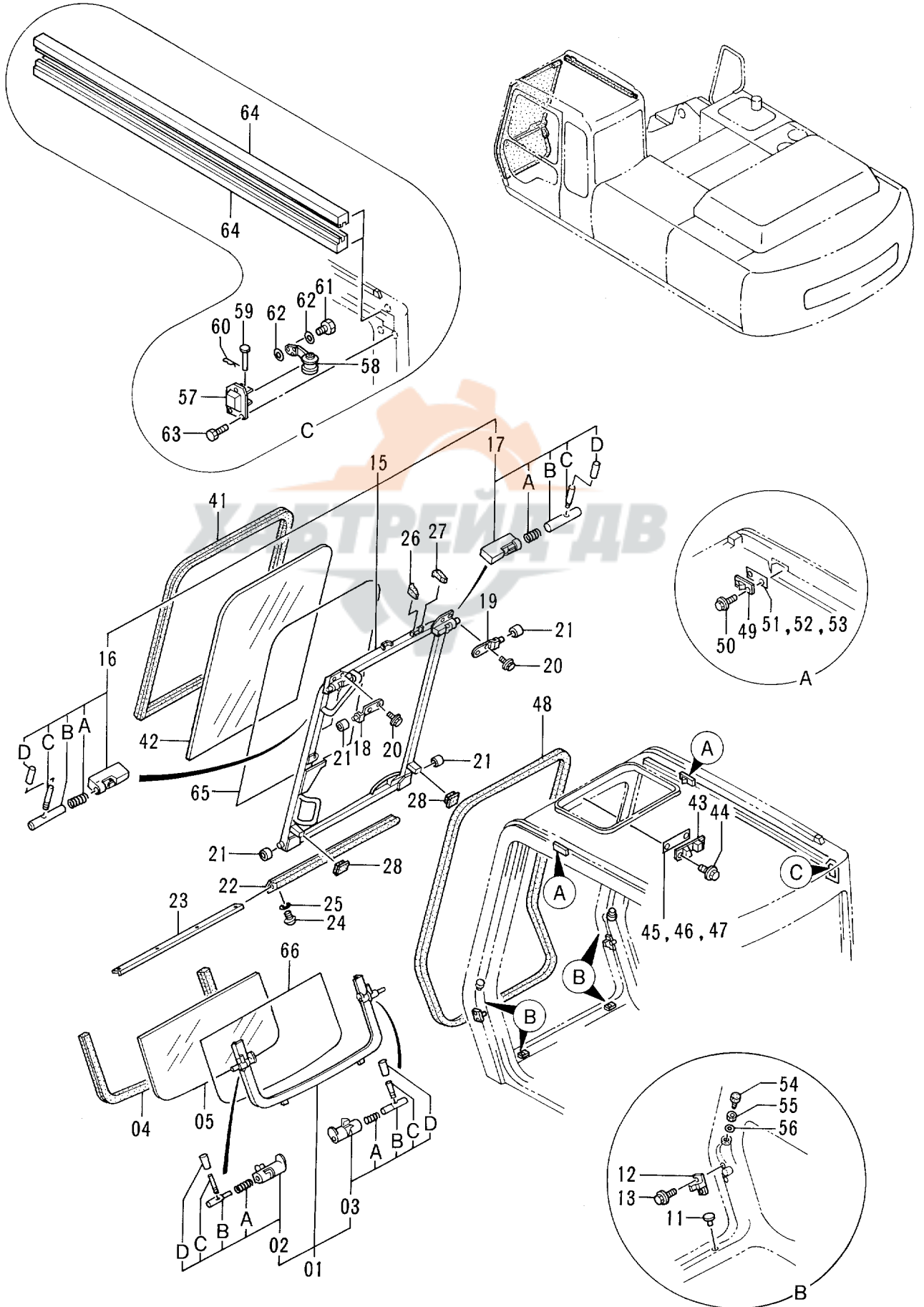

キャブ (2)

CAB (2)

05001-

符号 ITEM	部品番号 PART NO.	部 品 名 PART NAME	or PART NAME CODE	数量 QTY	サービス コード S.C	適用号機 SERIAL NO.	互 換 性 ICA	代 替 部 品 REPLACEABLE PART	
								部品番号 PART NO.	数量 QTY
41	4289518	ラバ-;H	RUBBER;H	1					
42	4289519	ガ-ラス	GLASS	1					
43	4204564	ストツパ	STOPPER	1					
44	J020816	ボ-ルト;セムス	BOLT;SEMS	2					
45	4295548	シム 1.0	SHIM 1.0	1	R				
46	4295549	シム 1.2	SHIM 1.2	1	R				
47	4295550	シム 1.6	SHIM 1.6	1	R				
48	4295551	ラバ-	RUBBER	1					
49	4204595	ストツパ	STOPPER	2					
50	J020820	ボ-ルト;セムス	BOLT;SEMS	4					
51	4204596	シム 1.0	SHIM 1.0	1	R				
52	4204597	シム 1.2	SHIM 1.2	1	R				
53	4204598	シム 1.6	SHIM 1.6	1	R				
54	4204562	ストツパ	STOPPER	2					
55	4204563	ナツト	NUT	2					
56	A590110	ワツシャ;プ-レン	WASHER;PLANE	2					
57	4295474	カバ-	COVER	1					
58	4295475	スプリング	SPRING	1					
59	4295476	ピン	PIN	1					
60	4022697	ピン;ロック	PIN;LOCK	1					
61	J900610	ボ-ルト	BOLT	1					
62	4295621	ワツシャ;プ-レン	WASHER;PLANE	2					
63	J020616	ボ-ルト	BOLT	3					
64	4295593	ラバ-	RUBBER	2					
65	4277217	シート <EX300H-2>	SHEET <EX300H-2>	1	#				
66	4324409	(飛散防止フィルム) シート <EX300H-2> (飛散防止フィルム)	(SHATTERPROOF FILM) SHEET <EX300H-2> (SHATTERPROOF FILM)	1	#				

キャブ (3) Cab (3)

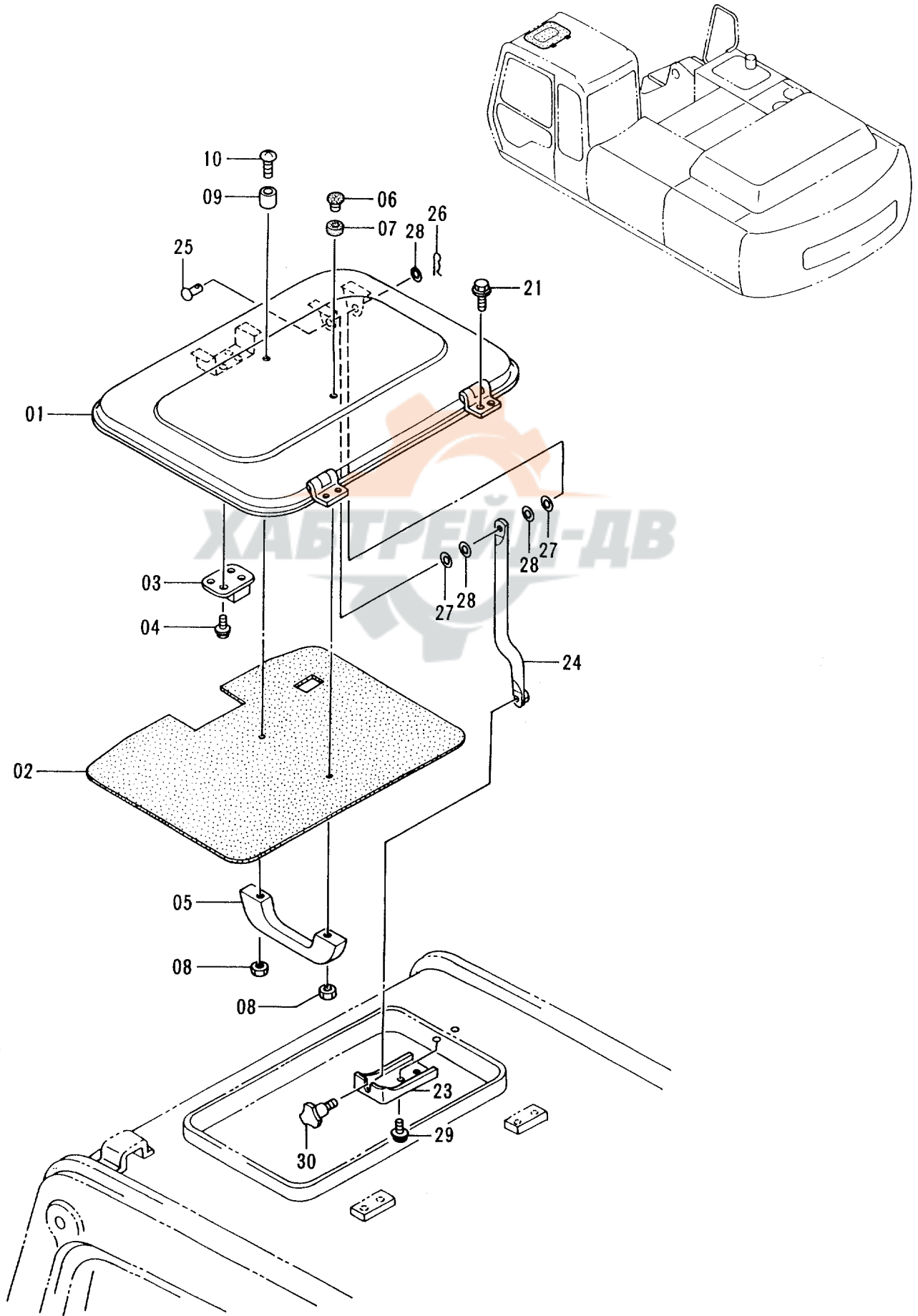

キャブ (3)

CAB (3)

05001-

符号 ITEM	部品番号 PART NO.	部品名 PART NAME	or PART NAME CODE	数量 Q'TY	サービス コード S.C	適用号機 SERIAL NO.	互換性 ICA	代替部品 REPLACEABLE PART	
								部品番号 PART NO.	数量 Q'TY
01-10	4320161	ルーフ アツセン	ROOF ASS'Y	1					
01	4316890	・カバー	・COVER	1					
02	4320162	・トリム;パッド	・TRIM;PAD	1					
03	4204578	・ロック	・LOCK	1					
04	J460516	・スクリュ;セムス	・SCREW;SEMS	4					
05	4204579	・ハンドル	・HANDLE	1					
06	4204580	・ストッパ	・STOPPER	1					
07	4204581	・ラバー	・RUBBER	1					
08	M500504	・ナット	・NUT	2					
09	4316892	・クッション	・CUSHION	1					
10	M430530	・スクリュ	・SCREW	1					
21	4295487	ボルト;セムス	BOLT;SEMS	4					
23	4239989	ブラケット	BRACKET	1					
24	4239990	ステー	STAY	1					
25	4239991	リベット	RIVET	1					
26	4022696	ピン;ロック	PIN;LOCK	1					
27	4239992	ワッシャ	WASHER	2					
28	A590106	ワッシャ;プレーン	WASHER;PLANE	3					
29	J020816	ボルト;セムス	BOLT;SEMS	2					
30	4239993	ノブ	KNOB	1					

キャブ (4)
Cab (4)

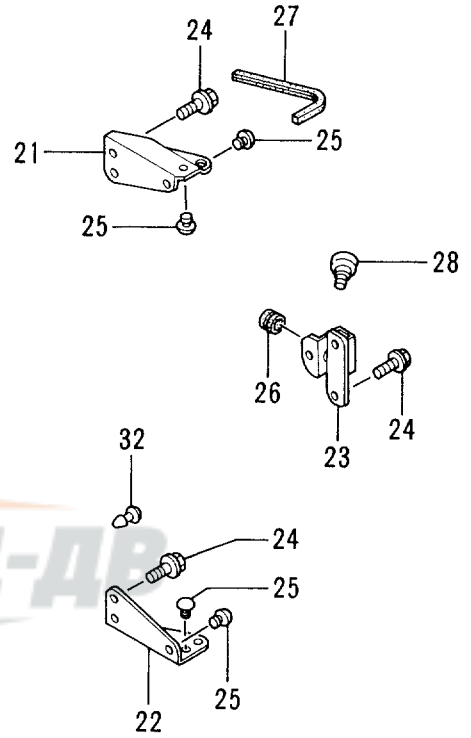
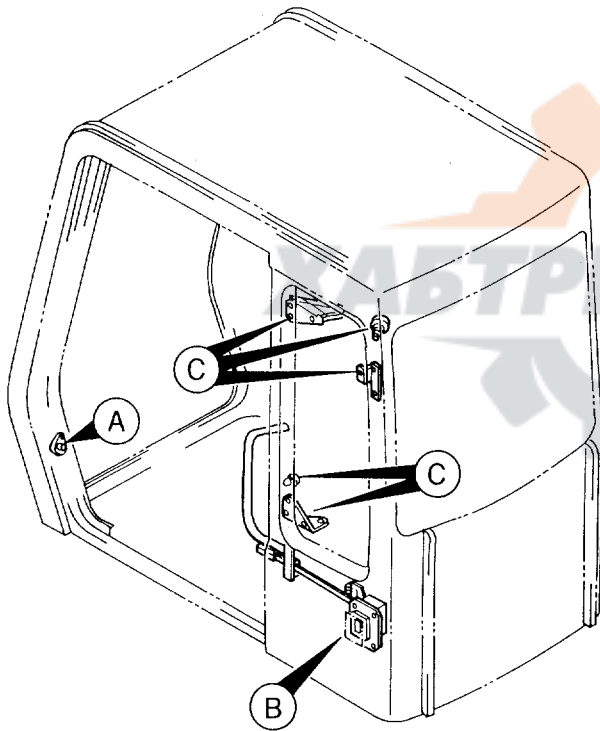
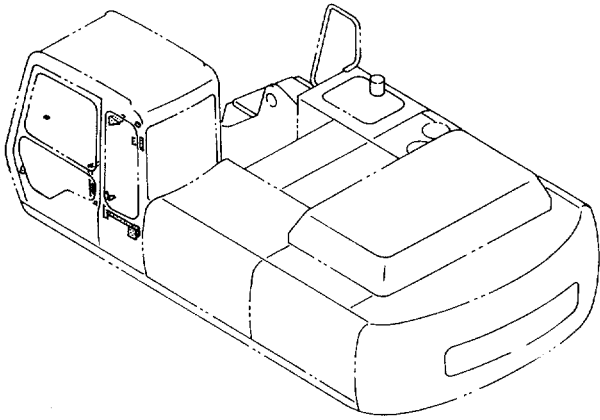

DETAIL (C)

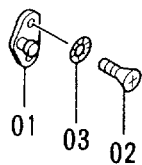

DETAIL (A)

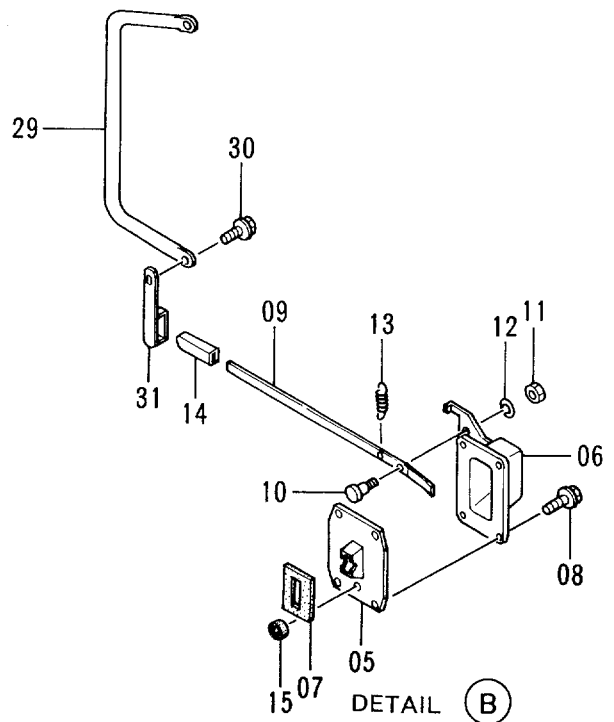

DETAIL (B)

キャブ (4)

CAB (4)

05001-

符号 ITEM	部品番号 PART NO.	部品名 PART NAME	or PART NAME CODE	数量 Q'TY	サービス コード S. C	適用号機 SERIAL NO.	互換性 ICA	代替部品 REPLACEABLE PART	
								部品番号 PART NO.	数量 Q'TY
01	4128473	ストライカ	STRIKER	1					
02	4320163	スクリュ	SCREW	2					
03	4295660	ワッシャ	WASHER	2					
05-15	4289533	キャッチ; ドア アッセン	CATCH; DOOR ASS'Y	1					
05	4204588	・キャッチ; ドア	・CATCH; DOOR	1					
06	4295560	・カバー	・COVER	1					
07	4204590	・ラバー	・RUBBER	1					
08	J010820	・ボルト	・BOLT	4					
09	4295561	・レバー	・LEVER	1					
10	4204593	・ピン	・PIN	1					
11	M500605	・ナット	・NUT	1					
12	A590906	・ワッシャ; スプリング	・WASHER; SPRING	1					
13	4208103	・スプリング	・SPRING	1					
14	4089012	・キャップ	・CAP	1					
15	4204591	・ラバー; シール	・RUBBER; SEAL	1					
21	4204601	ブラケット	BRACKET	1					
22	4204602	ブラケット	BRACKET	1					
23	4320164	ブラケット	BRACKET	1					
24	J020820	ボルト	BOLT	6					
25	4295489	クッション	CUSHION	5					
26	4204604	ブッシング; ラバー	BUSHING; RUBBER	1					
27	4295607	ラバー	RUBBER	1					
28	4295573	フック	HOOK	1					
29	4320165	ハンドレール	HANDRAIL	1					
30	J021030	ボルト; セムス	BOLT; SEMS	2					
31	4320166	ストッパ	STOPPER	1					
32	4295858	クリップ	CLIP	1					

159A

キャブ (5) Cab (5)

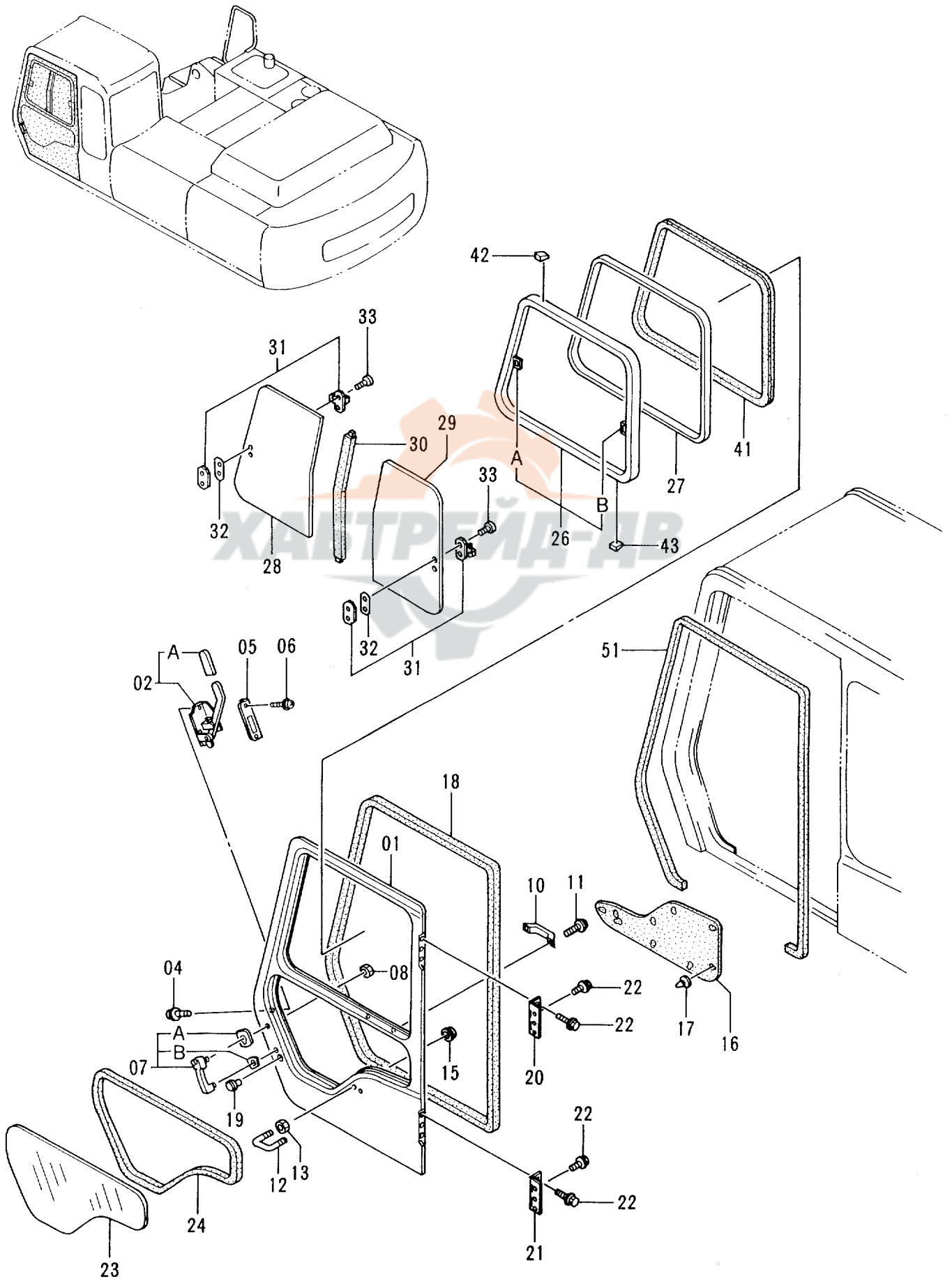

キャブ (5)
CAB (5)

05001-

符号 ITEM	部品番号 PART NO.	部品名 PART NAME	or PART NAME CODE	数量 Q'TY	サービス コード S. C	適用号機 SERIAL NO.	互換性 ICA	代替部品 REPLACEABLE PART	
								部品番号 PART NO.	数量 Q'TY
01-43	4289511	キャブドアアッセン <STD>	CAB DOOR ASS'Y <STD>	1					
01-43	4304828	キャブドアアッセン <USA>	CAB DOOR ASS'Y <USA>	1					
01	4295575	・ドア	・DOOR	1					
02	4295576	・ロック	・LOCK	1					
02A	4295577	・カバー	・COVER	1					
04	4320168	・ボルト;セムス	・BOLT;SEMS	4					
05	4295585	・カバー	・COVER	1					
06	J460516	・スクリュー;セムス	・SCREW;SEMS	2					
07	4295581	・ハンドル;アウト	・HANDLE; OUTER	1					
07A	4323455	・パッキング;ナイロン	・PACKING; NYLON	1					
07B	4323456	・パッキング;ナイロン	・PACKING; NYLON	1					
08	4321892	・ナット	・NUT	2					
10	4204579	・ハンドル	・HANDLE	1					
11	J460616	・スクリュー;セムス	・SCREW;SEMS	2					
12	4295586	・ボルト;U <STD>	・BOLT;U <STD>	1					
12	4304829	・ボルト;U <USA>	・BOLT;U <USA>	1					
13	4295662	・ナット	・NUT	2					
15	4317502	・ナット	・NUT	2					
16	4320169	・トリム;パッド	・TRIM; PAD	1					
17	4320147	・クリップ	・CLIP	9					
18	4295587	・ウエザーストリップ	・WEATHER-STRIP	1					
19	4295588	・ロック	・LOCK	1					
20	4295589	・ヒンジ;ドア	・HINGE; DOOR	1					
21	4295590	・ヒンジ;ドア	・HINGE; DOOR	1					
22	4295578	・ボルト;セムス	・BOLT;SEMS	12					
23	4289512	・ガラス	・GLASS	1					
24	4289513	・ラバー;Z	・RUBBER; Z	1					
26-33	4289514	・サッシュ;ドアアッセン	・SASH; DOOR ASS'Y	1					
26	4295591	・サッシュ	・SASH	1					
26A	4295592	・キャッチ	・CATCH	1	W				
26B	4147893	・キャッチ	・CATCH	1	W				
27	4295606	・グラスラン	・GLASS-RUN	1					
28	4289516	・ガラス	・GLASS	1					
29	4289515	・ガラス	・GLASS	1					
30	4295609	・ラバー	・RUBBER	1					
31	4295610	・ロック	・LOCK	2					
32	4295611	・スペーサ	・SPACER	2					
33	4219753	・スクリュー	・SCREW	4					
41	4295612	・ラバー	・RUBBER	1					
42	4204567	・スペーサ	・SPACER	3					

159B

キャブ (5) Cab (5)

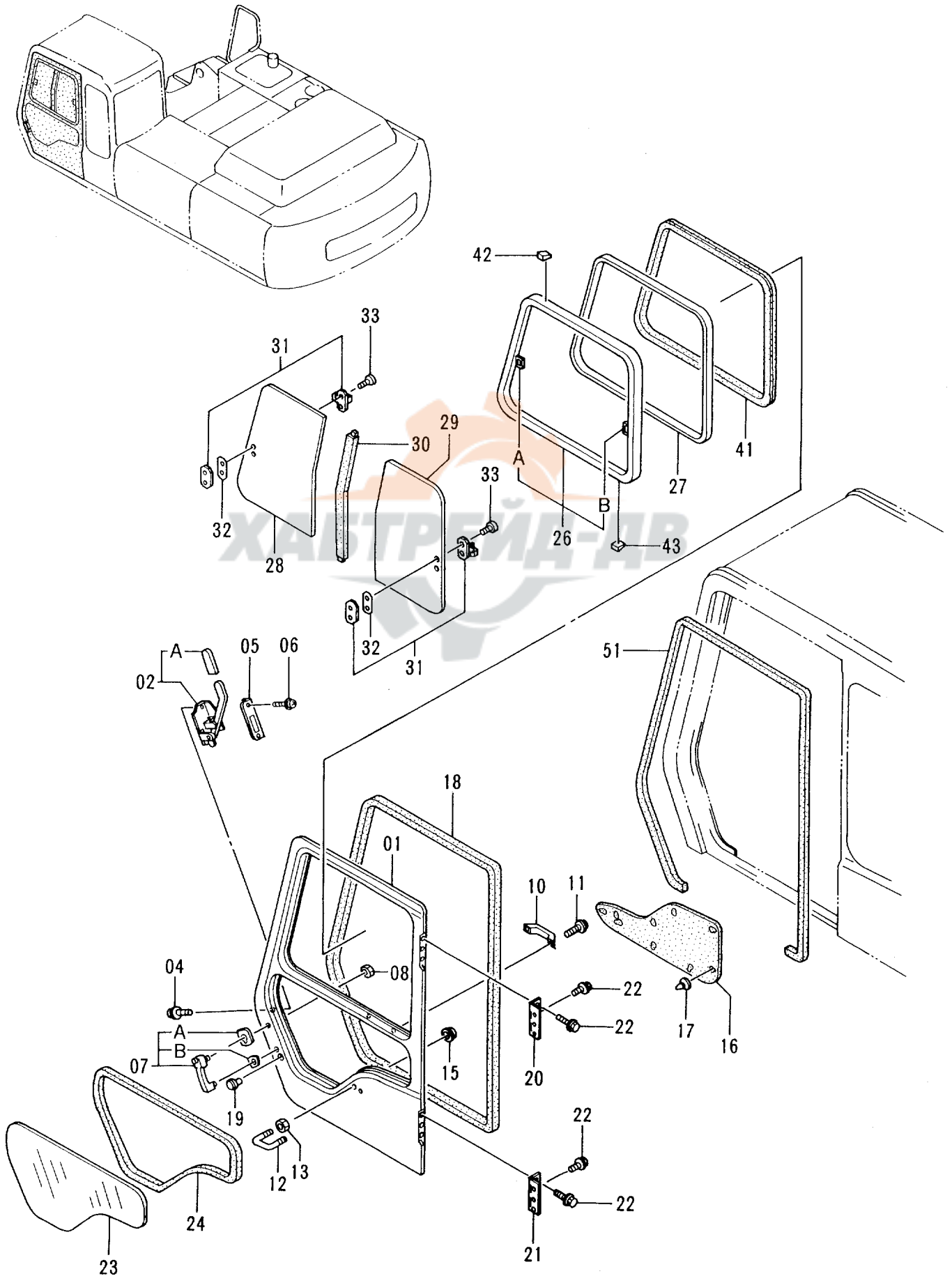

キャブ (6)
Cab (6)

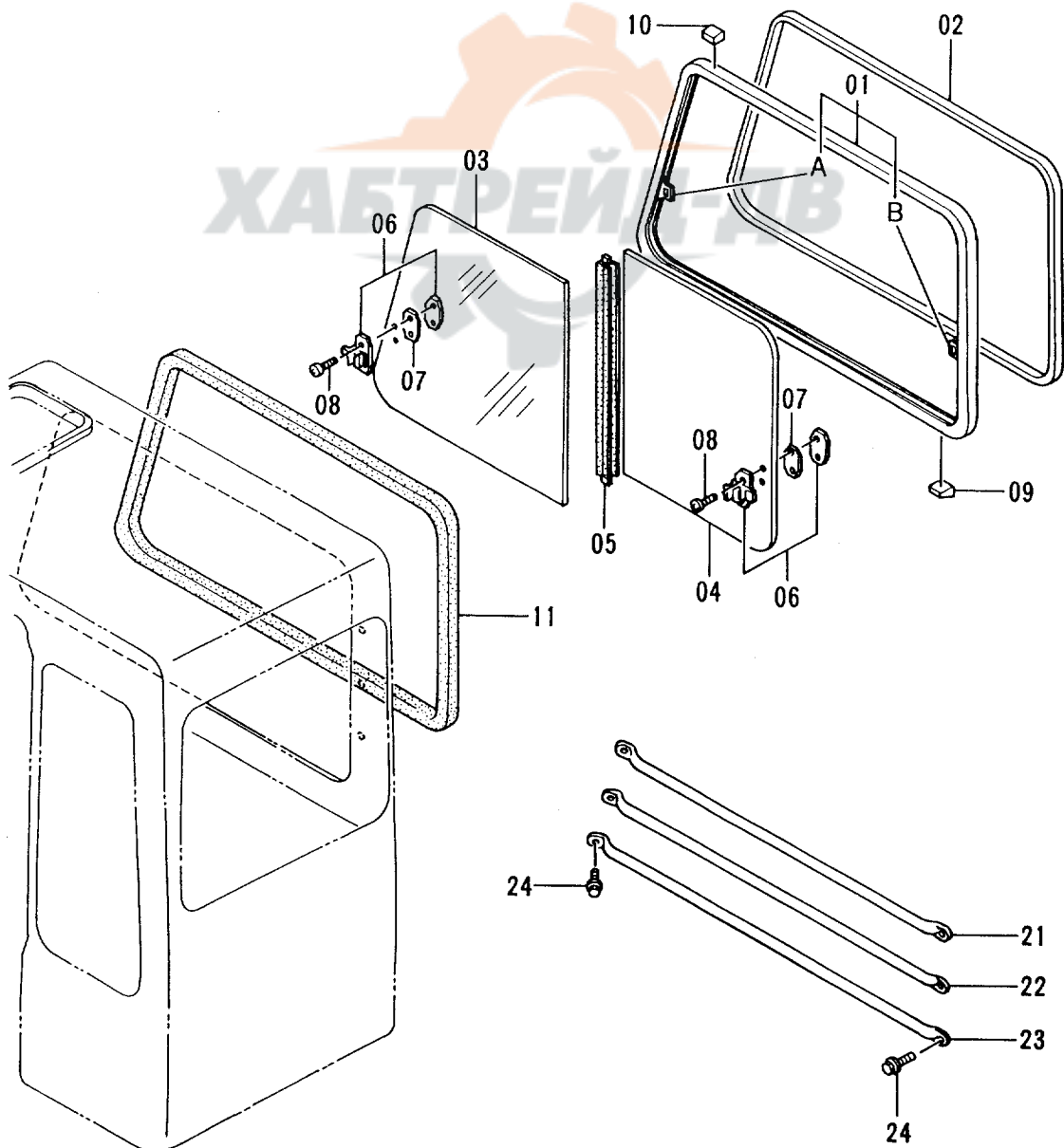
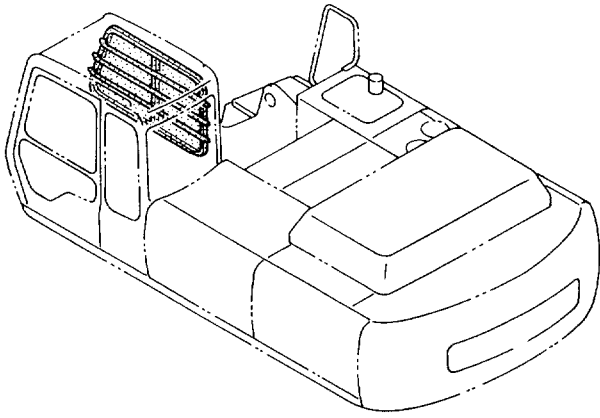

リアカバー (キャブ内) Rear Cover (Inside of Cab)

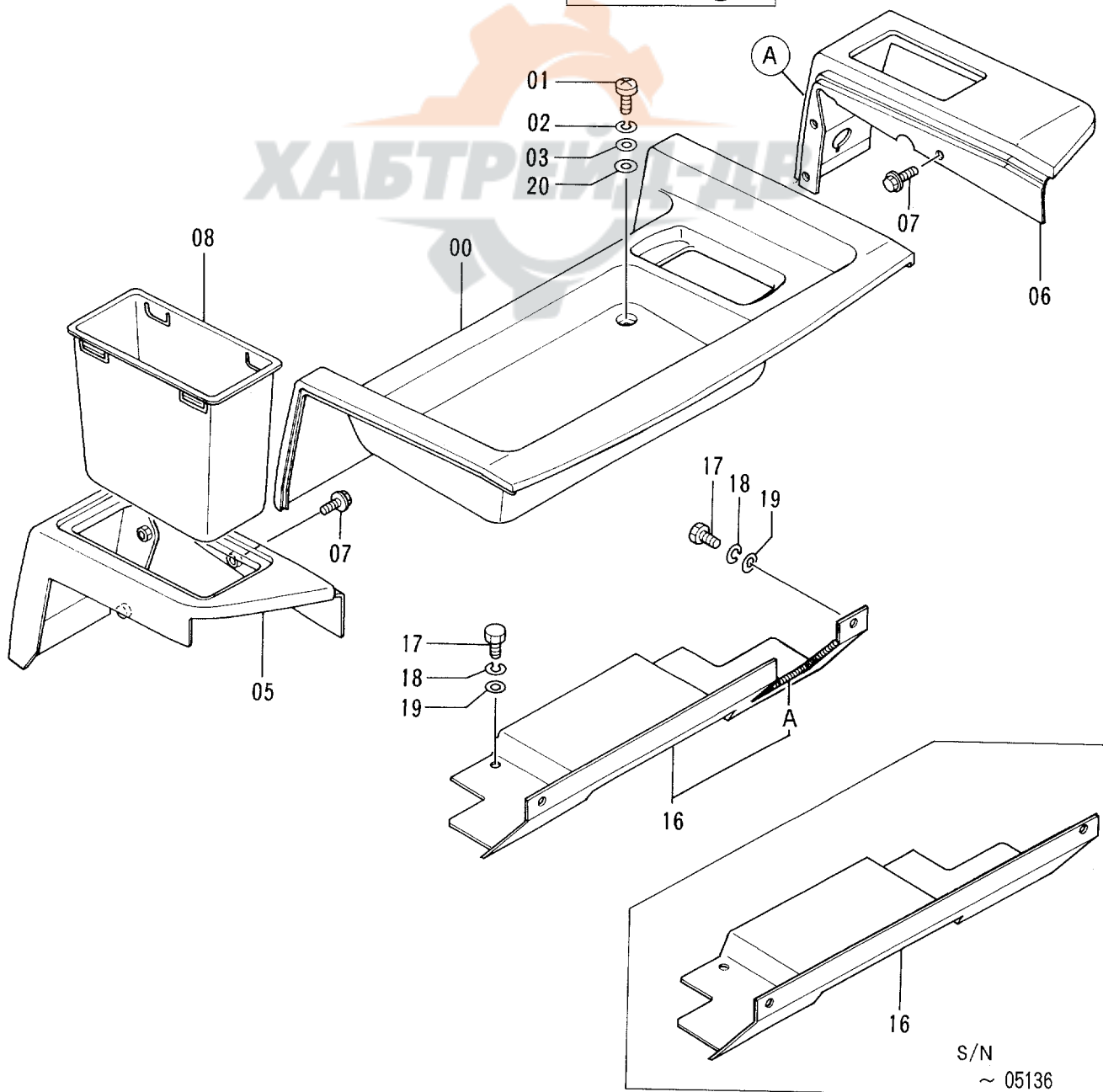
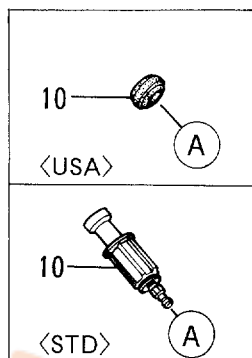
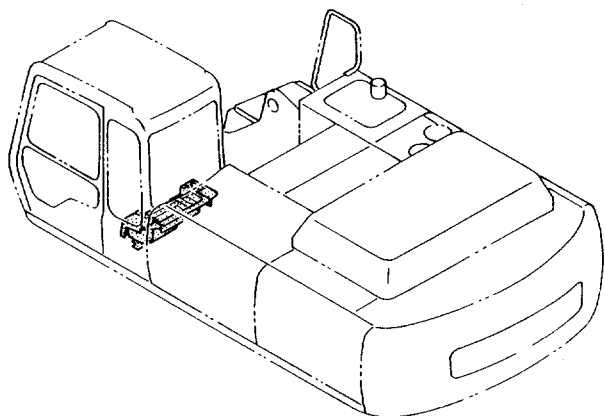

フロアパーツ Floor Parts

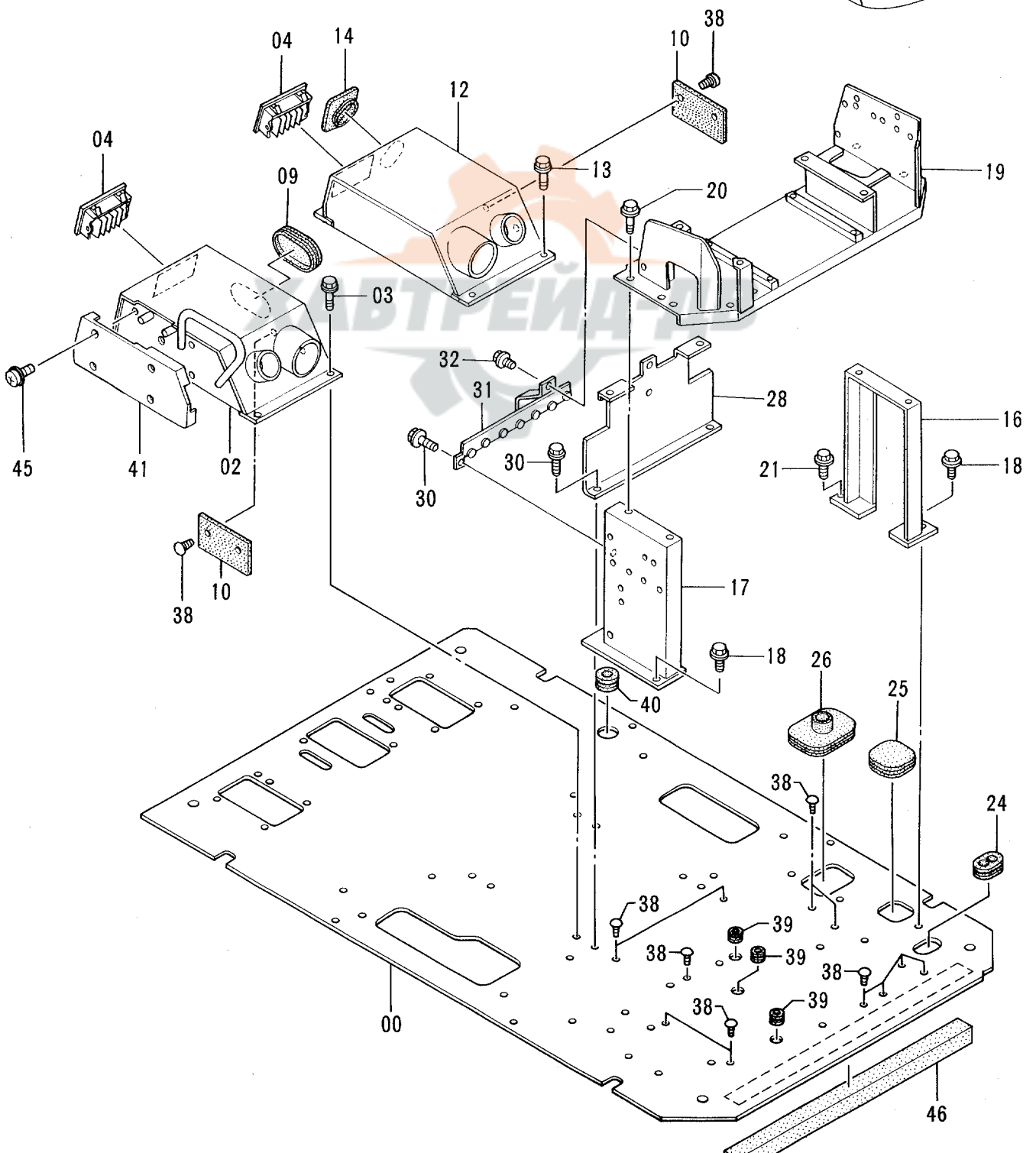
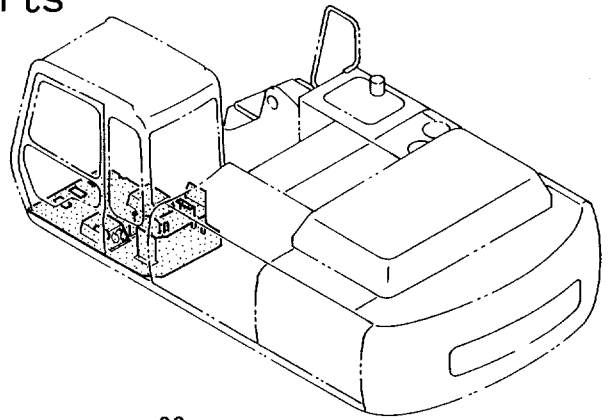

フロア パーツ
FLOOR PARTS

05001-

符号 ITEM	部品番号 PART NO.	部 品 名 PART NAME	or PART NAME CODE	数量 QTY	サービス コード S.C	適用号機 SERIAL NO.	互 換 性 ICA	代 替 部 品 REPLACEABLE PART	
								部品番号 PART NO.	数量 QTY
00	6011876	プレート	PLATE	1					
02	6011824	ボックス	BOX	1					
03	J011030	ボルト;セムス	BOLT;SEMS	4					
04	4259639	グリル	GRILLE	2					
09	4280565	ブッシング;ラバー	BUSHING;RUBBER	1					
10	4287258	ラバー	RUBBER	2					
12	7024363	ボックス	BOX	1					
13	J011030	ボルト;セムス	BOLT;SEMS	4					
14	4263965	ブッシング;ラバー	BUSHING;RUBBER	1					
16	7024361	サポート	SUPPORT	1					
17	7024362	サポート	SUPPORT	1					
18	J011030	ボルト;セムス	BOLT;SEMS	3					
19	6011828	ブラケット	BRACKET	1					
20	J011020	ボルト;セムス	BOLT;SEMS	4					
21	J021030	ボルト;セムス	BOLT;SEMS	1					
24	4276794	ブッシング;ラバー	BUSHING;RUBBER	1					
25	4205080	ブッシング;ラバー	BUSHING;RUBBER	1					
26	4276792	ブッシング;ラバー	BUSHING;RUBBER	1					
28	8050923	プレート	PLATE	1					
30	J011030	ボルト;セムス	BOLT;SEMS	3					
31	8051493	ブラケット	BRACKET	1					
32	J010816	ボルト;セムス	BOLT;SEMS	1					
38	4280359	クリップ	CLIP	15					
39	4205084	ブッシング;ラバー	BUSHING;RUBBER	3					
40	4288445	ブッシング	BUSHING	1					
41	1016676	カバー	COVER	1					
45	J680645	スクリュー;セムス	SCREW;SEMS	4					
46	4335348	ラバー	RUBBER	1					

シート 〈STD〉
Seat 〈STD〉

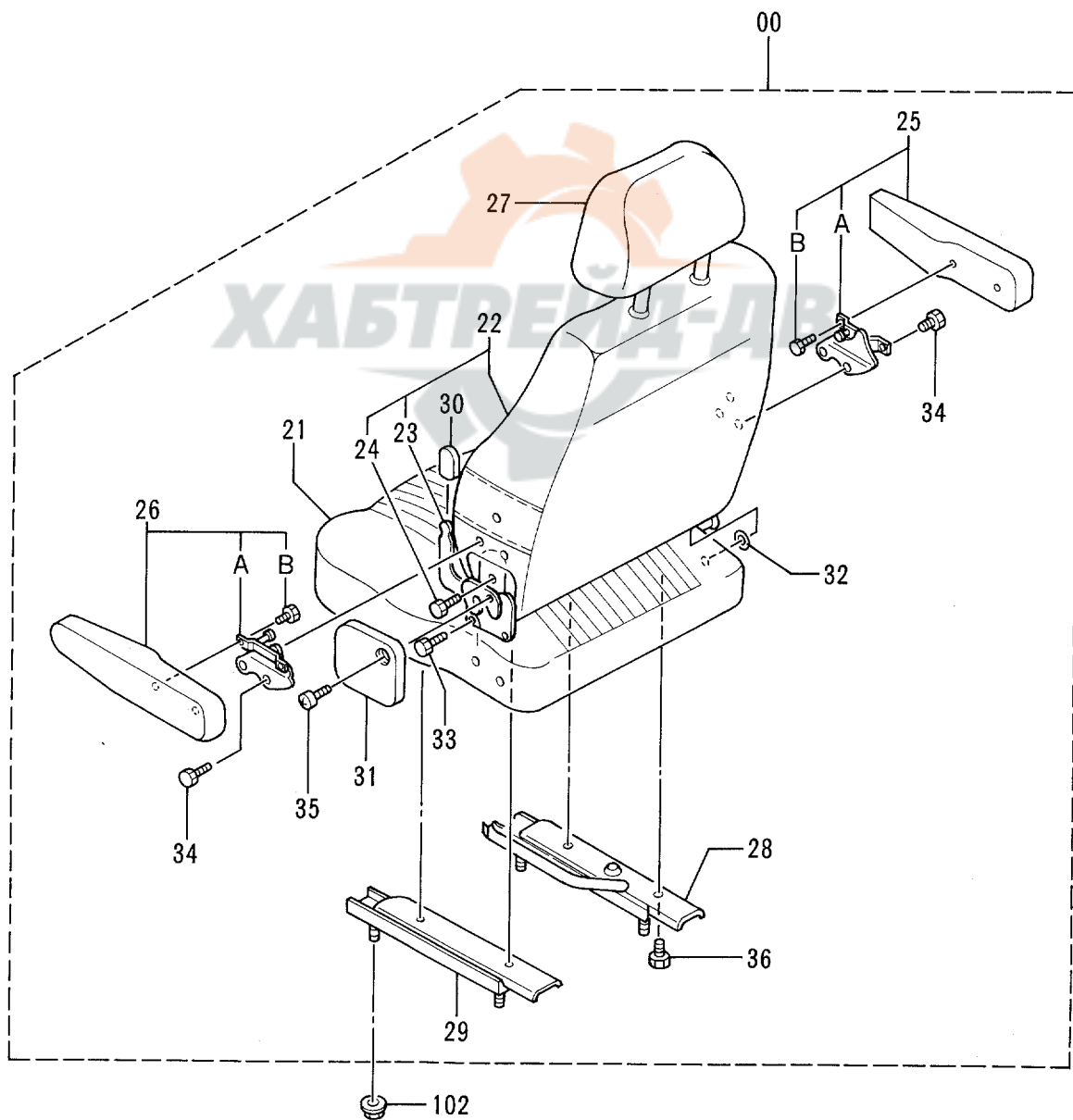
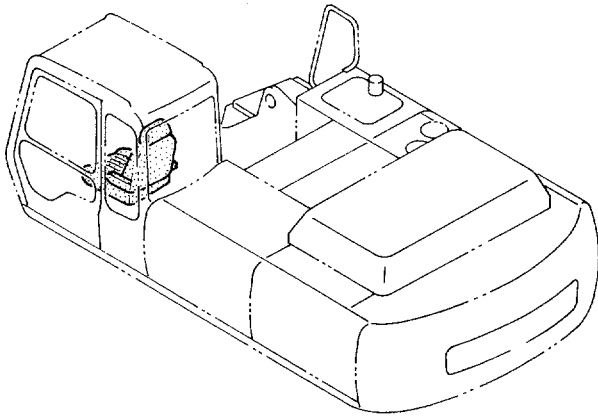

シート <STD>
SEAT <STD>

05001-

符号 ITEM	部品番号 PART NO.	部 品 名 PART NAME	or PART NAME CODE	数量 Q'TY	サービス コード S. C	適用号機 SERIAL NO.	互 換 性 I C A	代 替 部 品 REPLACEABLE PART	
								部品番号 PART NO.	数量 Q'TY
00	4276535	シート アツセン	SEAT ASS'Y	1					
21	4282807	・クッション;シート	・CUSHION;SEAT	1					
22	4282814	・シート;バック	・SEAT;BACK	1					
23	4222852	・・デバイス	・・DEVICE	1					
24	4222853	・・ボルト	・・BOLT	2					
25	4310083	・レスト;アーム (RH)	・REST;ARM (RH)	1					
25A	4310085	・・リンク (R)	・・LINK (R)	1					
25B	4280530	・・スクリュー	・・SCREW	2					
26	4310082	・レスト;アーム (LH)	・REST;ARM (LH)	1					
26A	4310084	・・リンク (L)	・・LINK (L)	1					
26B	4280530	・・スクリュー	・・SCREW	2					
27	4282811	・レスト;ヘッド	・REST;HEAD	1					
28	4282809	・スライド (RH)	・SLIDE (RH)	1					
29	4282808	・スライド (LH)	・SLIDE (LH)	1					
30	4282805	・デバイス;ノブ	・DEVICE;KNOB	1					
31	4282810	・デバイス;カバー	・DEVICE;COVER	1					
32	4222861	・プロテクタ	・PROTECTOR	1					
33	4222853	・ボルト	・BOLT	2					
34	4222863	・ボルト	・BOLT	4					
35	4273197	・スクリュー	・SCREW	1					
36	4222865	・ボルト	・BOLT	4					
102	M669008	ナット;サラバネサツキ	NUT;C-SW	4					

シート <USA>
Seat <USA>

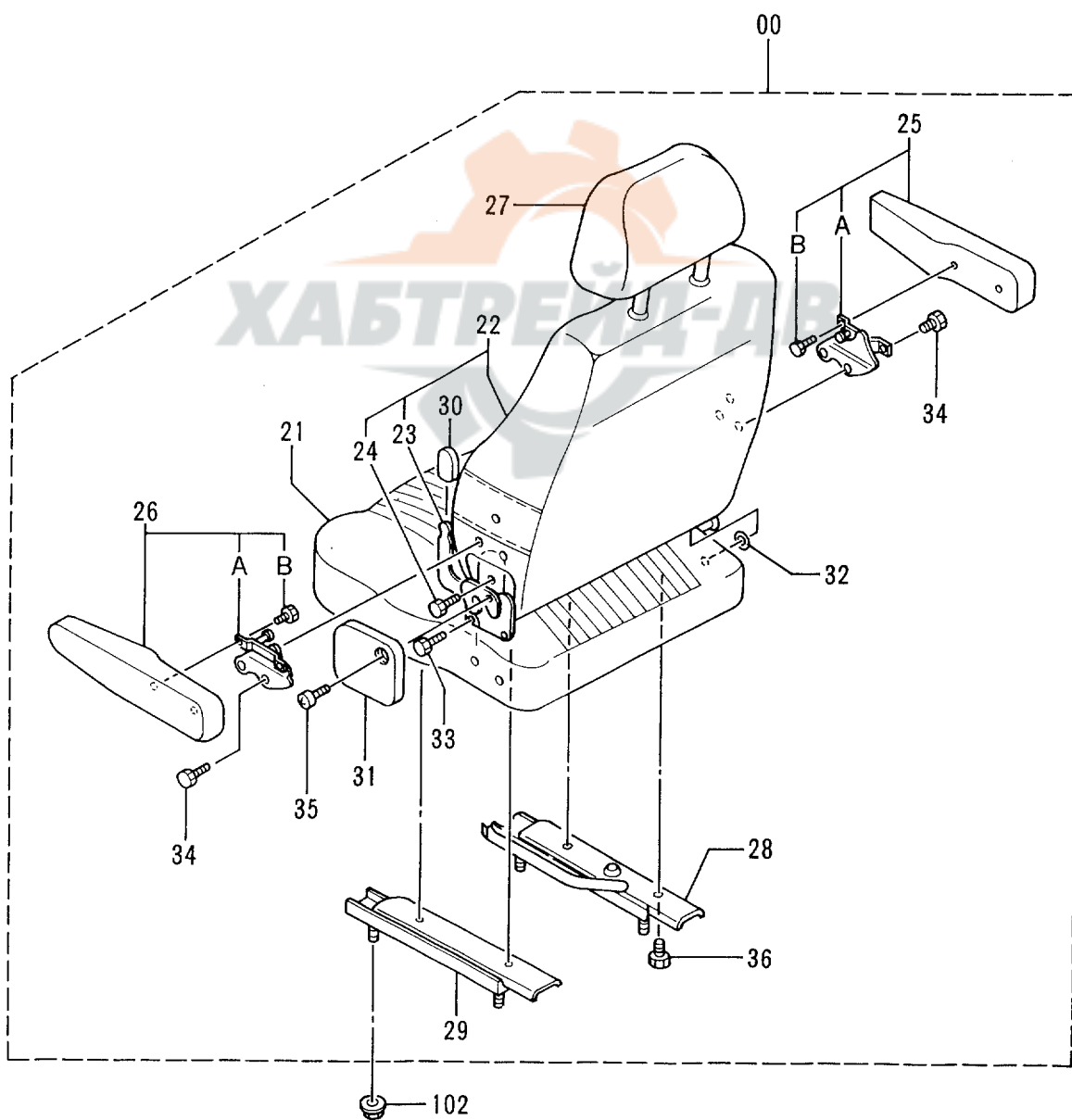
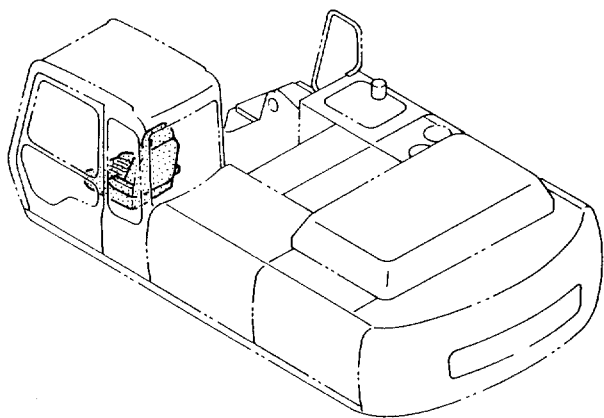

シート <USA>

SEAT <USA>

05001-

符号 ITEM	部品番号 PART NO.	部品名 PART NAME	or PART NAME CODE	数量 QTY	サービス コード S.C	適用号機 SERIAL NO.	互換性 ICA	代替部品 REPLACEABLE PART	
								部品番号 PART NO.	数量 QTY
00	4276535	シート アッセン	SEAT ASS'Y	1		-05565			
00	4327589	シート アッセン	SEAT ASS'Y	1	#	05566-			
21	4282807	・クッション;シート	・CUSHION;SEAT	1					
22	4282814	・シート;バック	・SEAT;BACK	1		-05565			
22	4330328	・シート;バック	・SEAT;BACK	1	#	05566-			
23	4222852	・デバイス	・DEVICE	1					
24	4222853	・ボルト	・BOLT	2					
25	4310083	・レスト;アーム (RH)	・REST;ARM (RH)	1					
25A	4310085	・リンク (R)	・LINK (R)	1					
25B	4280530	・スクリュー	・SCREW	2					
26	4310082	・レスト;アーム (LH)	・REST;ARM (LH)	1					
26A	4310084	・リンク (L)	・LINK (L)	1					
26B	4280530	・スクリュー	・SCREW	2					
27	4282811	・レスト;ヘッド	・REST;HEAD	1		-05565			
28	4282809	・スライド (RH)	・SLIDE (RH)	1					
29	4282808	・スライド (LH)	・SLIDE (LH)	1					
30	4282805	・デバイス;ノブ	・DEVICE;KNOB	1					
31	4282810	・デバイス;カバー	・DEVICE;COVER	1					
32	4222861	・プロテクタ	・PROTECTOR	1					
33	4222853	・ボルト	・BOLT	2					
34	4222863	・ボルト	・BOLT	4					
35	4273197	・スクリュー	・SCREW	1					
36	4222865	・ボルト	・BOLT	4					
102	M669008	ナット;サラバネガツキ	NUT;C-SW	4					

シート サスペンション <STD>
SEAT SUSPENSION <STD>

05001-

符号 ITEM	部品番号 PART NO.	部品名 PART NAME	or PART NAME CODE	数量 Q'TY	サービス コード S. C	適用号機 SERIAL NO.	互換性 ICA	代替部品 REPLACEABLE PART	
								部品番号 PART NO.	数量 Q'TY
01-26	4293899	サスペンション アツセン	SUSPENSION ASS'Y	1					
01	4322376	・フレーム	・FRAME	1					
02	4322377	・アーム アツセン (A)	・ARM ASS'Y (A)	1					
03	4322378	・アーム アツセン (B)	・ARM ASS'Y (B)	1					
04	4322379	・フレーム	・FRAME	1					
05	4322380	・シャフト	・SHAFT	1					
06	4322381	・スタビライザ	・STABILIZER	1					
07	4322382	・フランジ	・FLANGE	2					
08	4322383	・スクリュ	・SCREW	4					
09	4322384	・ナット	・NUT	4					
10	4322385	・ダンパ	・DAMPER	1					
11	4315423	・リベット	・RIVET	2					
12	4315424	・リング ;リテイニング	・RING;RETAINING	2					
13	4322388	・ボルト	・BOLT	2					
14	4318475	・ナット	・NUT	2					
15	4322390	・ワシヤ	・WASHER	2					
16	4322391	・ブッシュング	・BUSHING	2					
17	4322392	・ハンドル アツセン	・HANDLE ASS'Y	1					
18	4322393	・ベアリング	・BRG.	1					
19	4322394	・ボルト ;アジヤステイング	・BOLT;ADJUSTING	1					
20	4322395	・ストツパ	・STOPPER	2					
21	4322396	・スクリュ	・SCREW	4					
22	4322397	・ストツパ ;ラバ	・STOPPER;RUBBER	2					
23	4322398	・ローラ	・ROLLER	4					
24	4322399	・チェーン	・CHAIN	1					
25	4322400	・リング ;リテイニング	・RING;RETAINING	2					
26	4322386	・シール	・SEAL	1					
108	J011030	ボルト ;セムス	BOLT;SEMS	4					

シートサスペンション 〈USA〉
Seat Suspension 〈USA〉

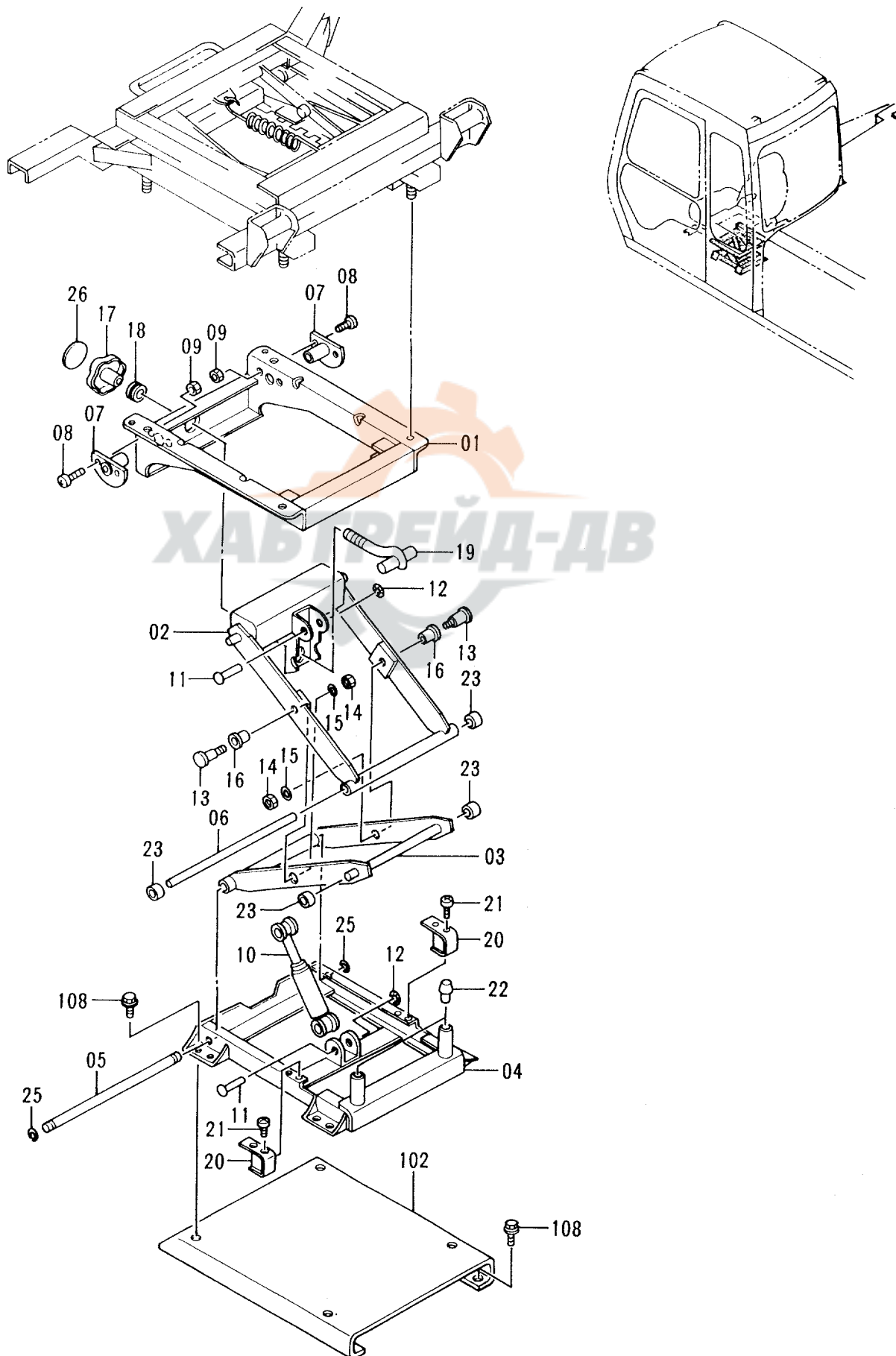

シート サスペンション <USA>
SEAT SUSPENSION <USA>

05001-

符号 ITEM	部品番号 PART NO.	部品名 PART NAME	or PART NAME CODE	数量 Q'TY	サービス コード S. C	適用号機 SERIAL NO.	互換性 ICA	代替部品 REPLACEABLE PART	
								部品番号 PART NO.	数量 Q'TY
01-26	4298833	サスペンション	SUSPENSION	1					
01	4322376	・フレーム	・FRAME	1					
02	4322377	・アーム アツセン (A)	・ARM ASS'Y (A)	1					
03	4322378	・アーム アツセン (B)	・ARM ASS'Y (B)	1					
04	4322379	・フレーム	・FRAME	1					
05	4322380	・シャフト	・SHAFT	1					
06	4322381	・スタビライザ	・STABILIZER	1					
07	4322382	・フランジ	・FLANGE	2					
08	4322383	・スクリュ	・SCREW	4					
09	4322384	・ナット	・NUT	4					
10	4303742	・ダンパ	・DAMPER	1					
11	4315423	・リベット	・RIVET	2					
12	4315424	・リング ;リテイニング	・RING ;RETAINING	2					
13	4322388	・ボルト	・BOLT	2					
14	4318475	・ナット	・NUT	2					
15	4322390	・ワッシャ	・WASHER	2					
16	4322391	・ブッシング	・BUSHING	2					
17	4322392	・ハンドル アツセン	・HANDLE ASS'Y	1					
18	4322393	・ベアリング	・BRG.	1					
19	4322394	・ボルト ;アジャステイング	・BOLT ;ADJUSTING	1					
20	4322395	・ストツパ	・STOPPER	2					
21	4322396	・スクリュ	・SCREW	4					
22	4335633	・ストツパ ;ラバー	・STOPPER ;RUBBER	2					
23	4322398	・ローラ	・ROLLER	4					
25	4322400	・リング ;リテイニング	・RING ;RETAINING	2					
26	4322386	・シール	・SEAL	1					
102	7026761	スタンド	STAND	1					
108	J011025	ボルト ;セムス	BOLT ;SEMS	8					

シートスタンド <STD>
Seat Stand <STD>

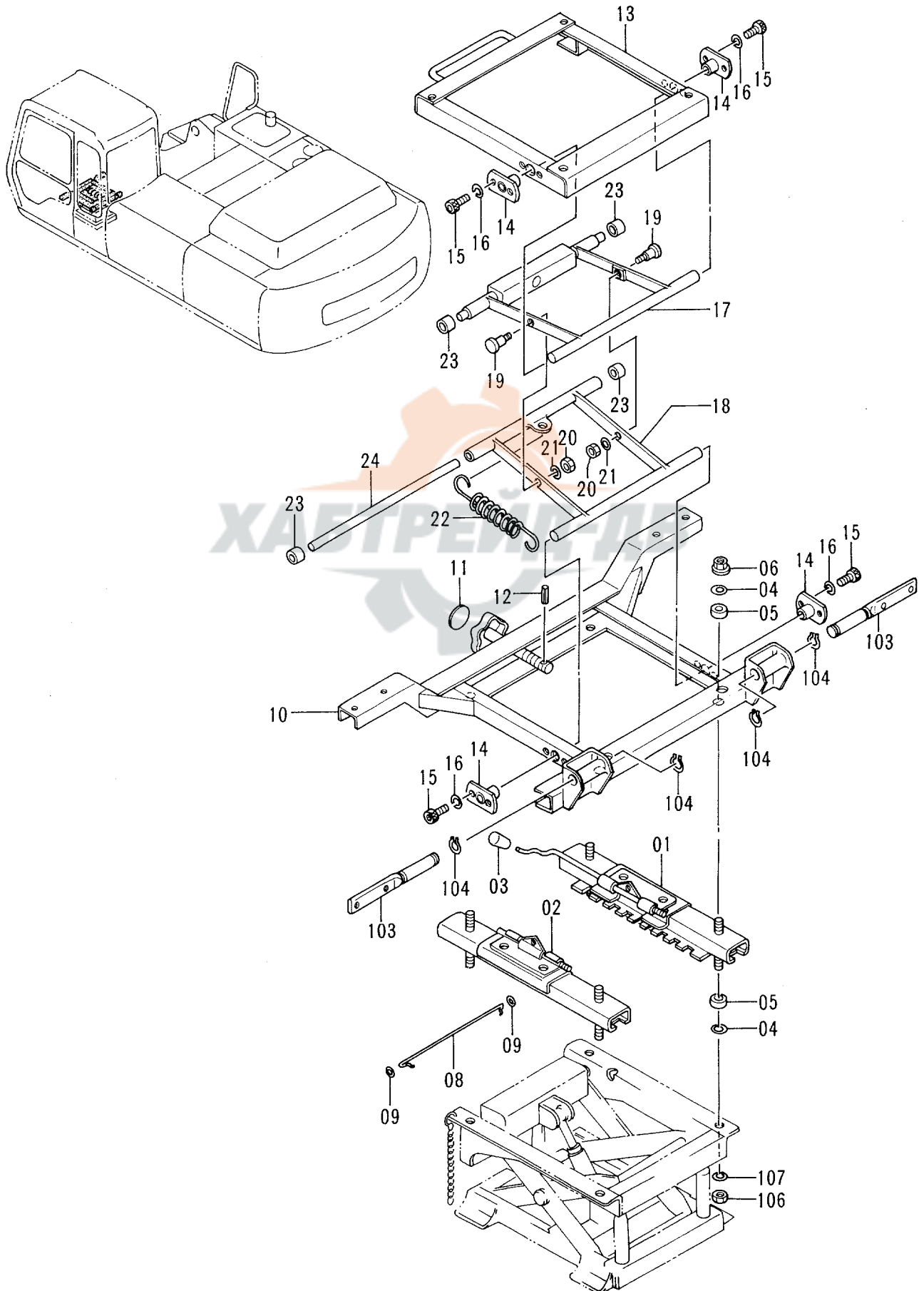

シート スタンド* <STD>
SEAT STAND <STD>

05001-

符号 ITEM	部品番号 PART NO.	部 品 名 PART NAME	or PART NAME CODE	数量 Q'TY	サービス コード S. C	適用号機 SERIAL NO.	互 換 性 ICA	代 替 部 品 REPLACEABLE PART	
								部品番号 PART NO.	数量 Q'TY
01-24	4257011	スタンド* アツセン	STAND ASS'Y	1					
01	4322699	・レール アツセン (R)	・RAIL ASS'Y (R)	1					
02	4322700	・レール アツセン (L)	・RAIL ASS'Y (L)	1					
03	4322701	・ノブ	・KNOB	1					
04	4322702	・ワッシャ; プ レーン	・WASHER; PLANE	8					
05	4322703	・ブ ッシング*	・BUSHING	8					
06	4322704	・ナット	・NUT	4					
08	4322706	・ロッド*	・ROD	1					
09	4322707	・ワッシャ	・WASHER	2					
10	4322708	・フレーム	・FRAME	1					
11	4322709	・シール	・SEAL	1					
12	4105691	・ピ ン; スプ リング*	・PIN; SPRING	1					
13	4322711	・フレーム	・FRAME	1					
14	4322712	・フランジ*	・FRANGE	4					
15	4322713	・ボ ルト; ソケット*	・BOLT; SOCKET	8					
16	4322714	・ワッシャ; スプ リング*	・WASHER; SPRING	8					
17	4322715	・アーム アツセン (A)	・ARM ASS'Y (A)	1					
18	4322716	・アーム アツセン (B)	・ARM ASS'Y (B)	1					
19	4322717	・ボ ルト	・BOLT	2					
20	4322718	・ナット	・NUT	2					
21	4322719	・ワッシャ	・WASHER	2					
22	4322720	・スプ リング*	・SPRING	1					
23	4322721	・ローラ	・ROLLER	4					
24	4322722	・シャフト	・SHAFT	1					
103	3052566	ピ ン	PIN	2					
104	D910536	リング* ; リテイニング*	RING; RETAINING	4					
106	J952010	ナット	NUT	4					
107	A590910	ワッシャ; スプ リング*	WASHER; SPRING	4					

シートスタンド <USA> Seat Stand <USA>

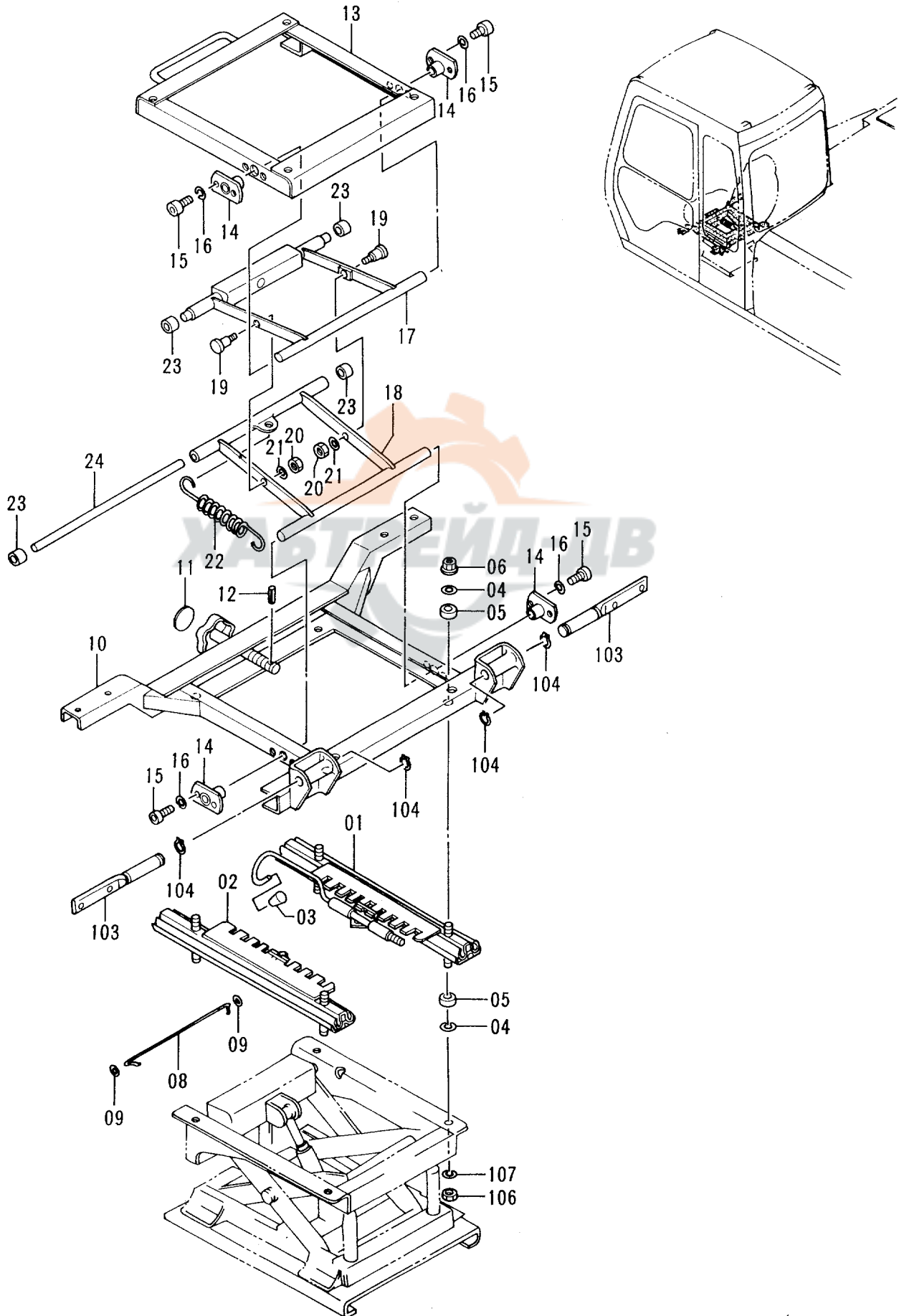

シート スタンド <USA>
SEAT STAND <USA>

05001-

符号 ITEM	部品番号 PART NO.	部品名 PART NAME	or PART NAME CODE	数量 Q'TY	サービス コード S. C	適用号機 SERIAL NO.	互換性 ICA	代替部品 REPLACEABLE PART	
								部品番号 PART NO.	数量 Q'TY
01-24	4293352	スタンド	STAND	1					
01	4323531	・レール アツセン (R)	・RAIL ASS'Y (R)	1					
02	4323532	・レール アツセン (L)	・RAIL ASS'Y (L)	1					
03	4322701	・ノブ	・KNOB	1					
04	4322702	・ワッシャ; プ レーン	・WASHER; PLANE	8					
05	4322703	・ブ ッシング	・BUSHING	8					
06	4322704	・ナツト	・NUT	4					
08	4322706	・ロッド	・ROD	1					
09	4322707	・ワッシャ	・WASHER	2					
10	4322708	・フレーム	・FRAME	1					
11	4322709	・シール	・SEAL	1					
12	4105691	・ピン; スプ リング	・PIN; SPRING	1					
13	4322711	・フレーム	・FRAME	1					
14	4322712	・フランジ	・FRANGE	4					
15	4322713	・ボ ルト; ソケット	・BOLT; SOCKET	8					
16	4322714	・ワッシャ; スプ リング	・WASHER; SPRING	8					
17	4322715	・アーム アツセン (A)	・ARM ASS'Y (A)	1					
18	4322716	・アーム アツセン (B)	・ARM ASS'Y (B)	1					
19	4322717	・ボ ルト	・BOLT	2					
20	4322718	・ナツト	・NUT	2					
21	4322719	・ワッシャ	・WASHER	2					
22	4322720	・スプ リング	・SPRING	1					
23	4322721	・ローラ	・ROLLER	4					
24	4322722	・シャフト	・SHAFT	1					
103	3052566	ピン	PIN	2					
104	D910536	リング ; リテイニング	RING; RETAINING	4					
106	J952010	ナツト	NUT	4					
107	A590910	ワッシャ; スプ リング	WASHER; SPRING	4					

適用号機 05280~
Serial No.

シートベルト 〈STD〉 Seat Belt 〈STD〉

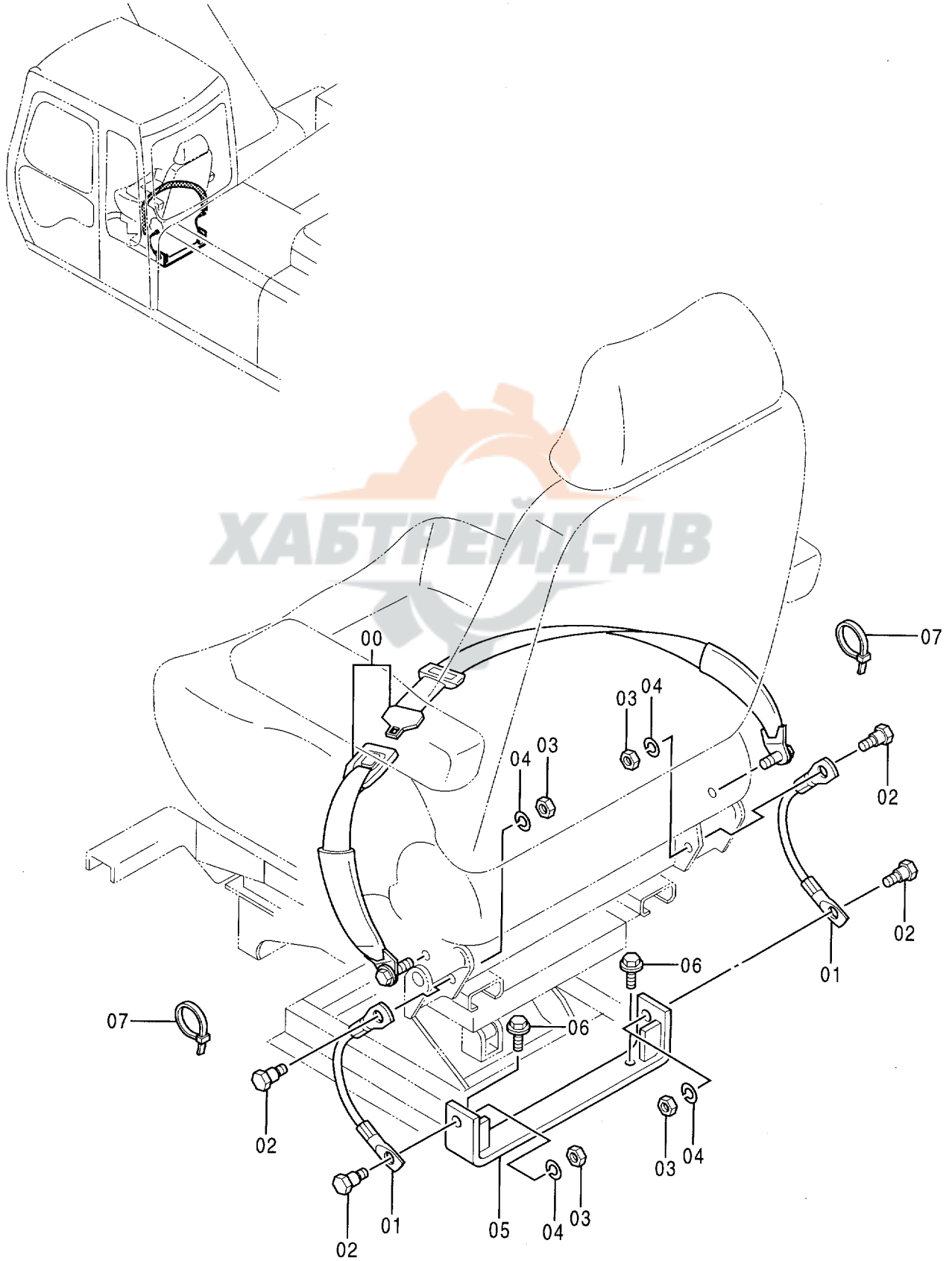

シートベルト <USA>
Seat Belt <USA>

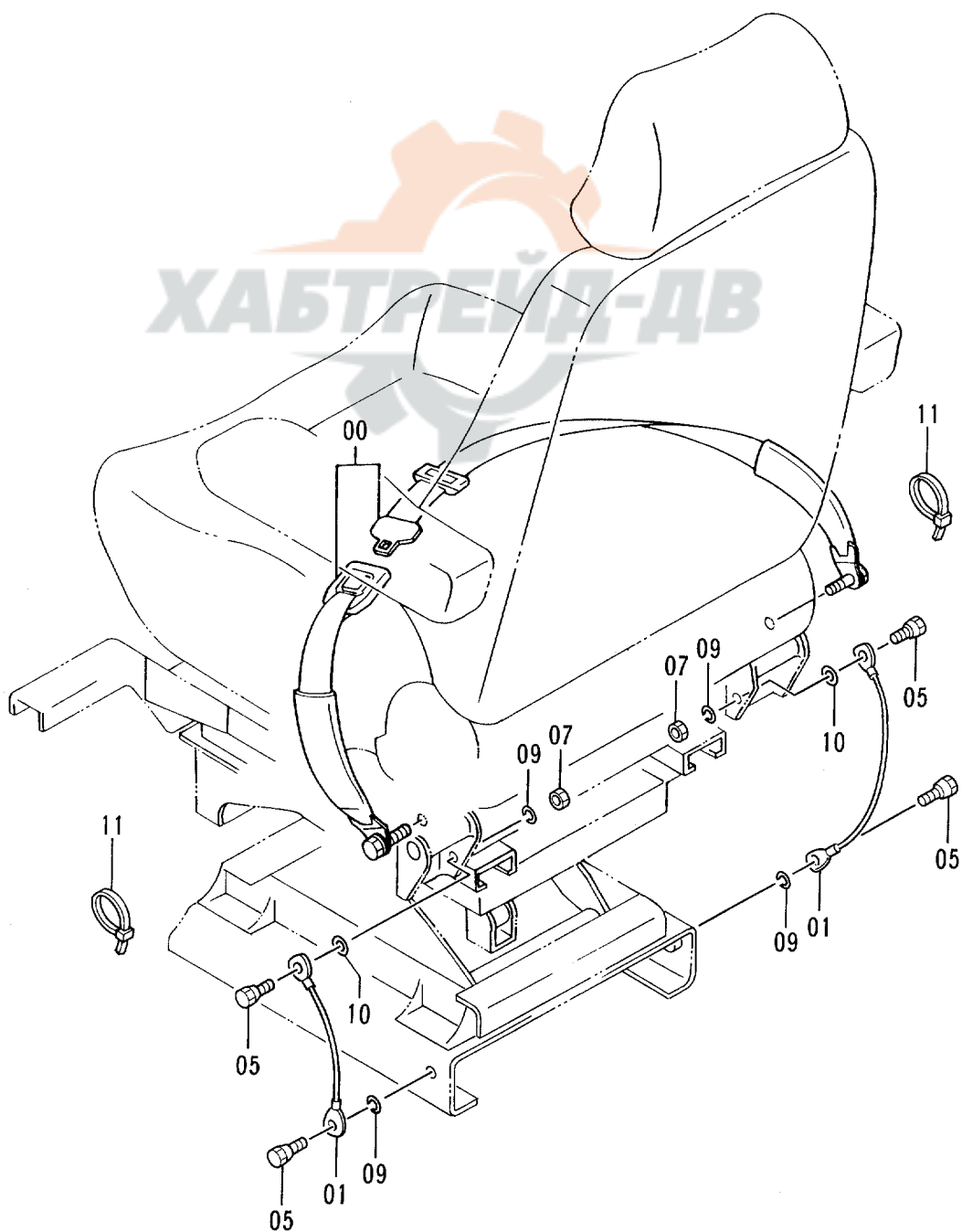
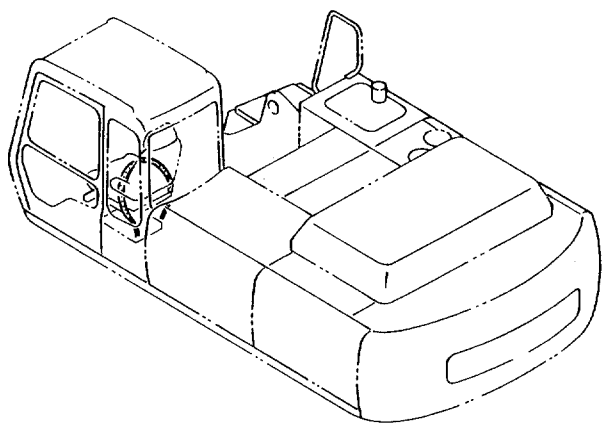

カバー (1-1)
Cover (1-1)

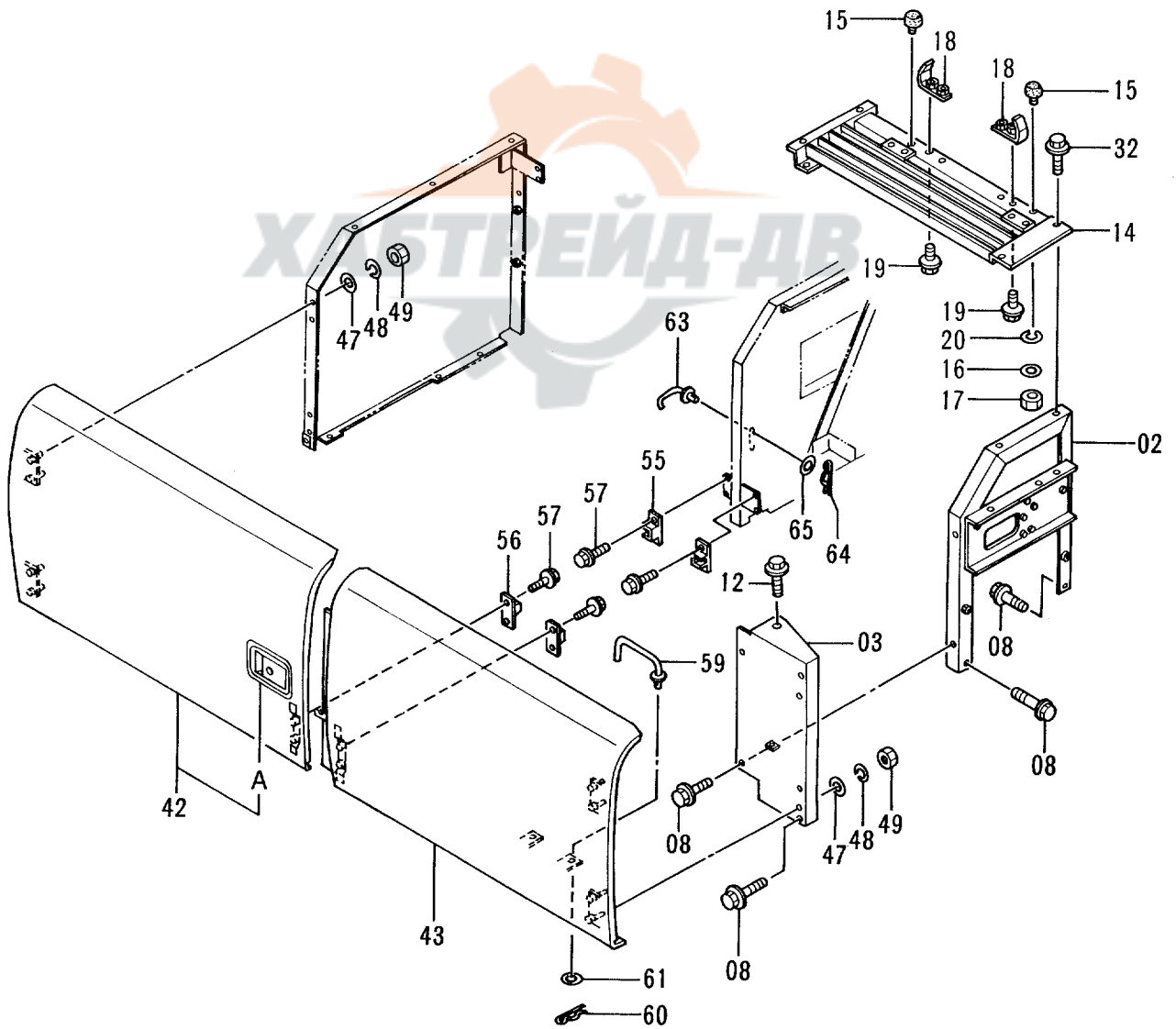
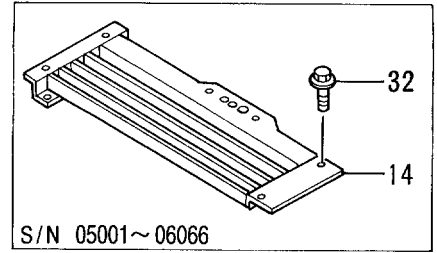
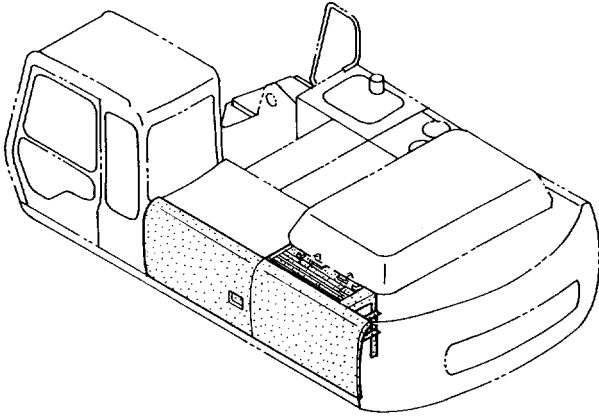

カバー (1-1)
COVER (1-1)

05001-

符号 ITEM	部品番号 PART NO.	部品名 PART NAME	or PART NAME CODE	数量 Q'TY	サービス コード S. C	適用号機 SERIAL NO.	互換性 ICA	代替部品 REPLACEABLE PART	
								部品番号 PART NO.	数量 Q'TY
02	7025545	サポート	SUPPORT	1					
03	8053107	サポート	SUPPORT	1					
08	J021030	ボルト;セムス	BOLT;SEMS	5					
12	J031030	ボルト;セムス	BOLT;SEMS	1					
14	7027128	カバー	COVER	1		-06066			
14	7029382	カバー	COVER	1	#	06067-			
15	4294508	ストツパ	STOPPER	2	#	06067-			
16	A590110	ワッシャ;プレート	WASHER;PLANE	2	#	06067-			
17	J950010	ナット	NUT	2	#	06067-			
18	9743889	ブラケット	BRACKET	2	#	06067-			
19	J021025	ボルト;セムス	BOLT;SEMS	4	#	06067-			
20	A590910	ワッシャ;スプリング	WASHER;SPRING	2	#	06067-			
32	J021030	ボルト;セムス	BOLT;SEMS	4					
42	5003218	ドア	DOOR	1					
42A	7017924	・ドアロック (A)	・DOOR LOCK (A)	1	W				
		<詳細は別ページ参照>	<for details: see separate page>						
43	5003519	ドア	DOOR	1					
47	A590110	ワッシャ;プレート	WASHER;PLANE	8					
48	A590910	ワッシャ;スプリング	WASHER;SPRING	8					
49	J950010	ナット	NUT	8					
55	4175253	ブラケット	BRACKET	2					
56	4175254	ストツパ	STOPPER	2					
57	J020614	ボルト;セムス	BOLT;SEMS	8					
59	9737868	ステー	STAY	1					
60	4022697	ピン;ロック	PIN;LOCK	1					
61	A590108	ワッシャ;プレート	WASHER;PLANE	1					
63	9738313	ステー	STAY	1					
64	4022696	ピン;ロック	PIN;LOCK	1					
65	A590106	ワッシャ;プレート	WASHER;PLANE	1					

カバー (1-2)
Cover (1-2)

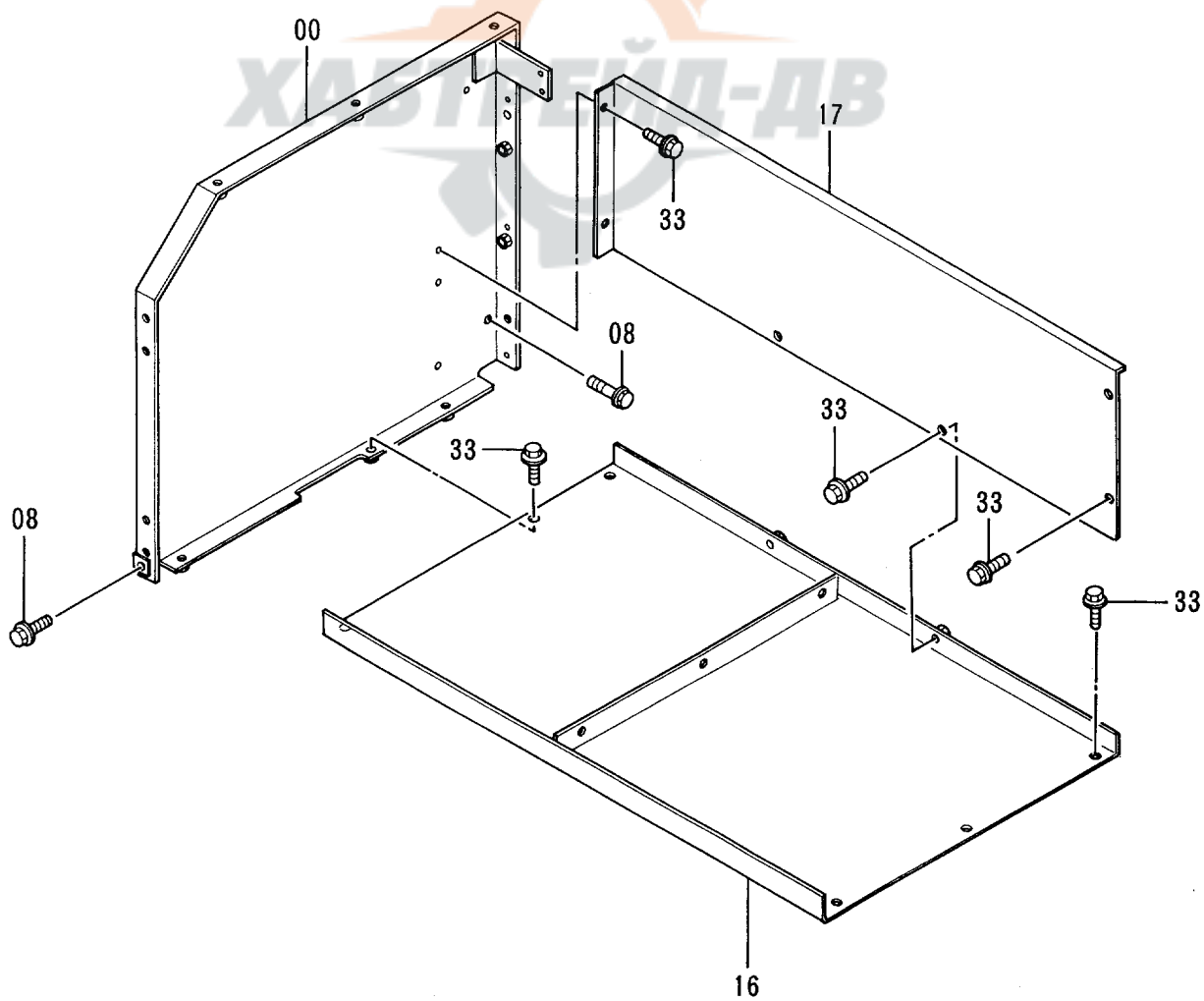
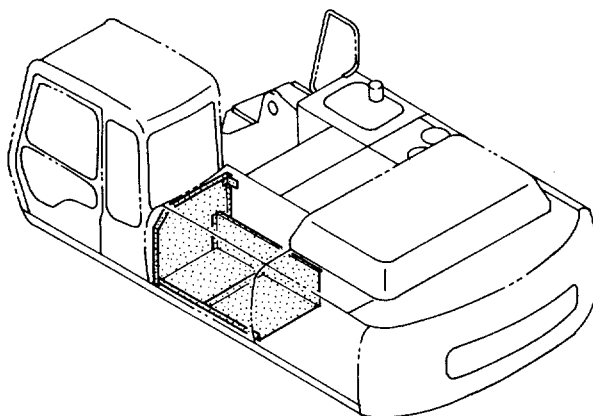

カバー (1-3)
Cover (1-3)

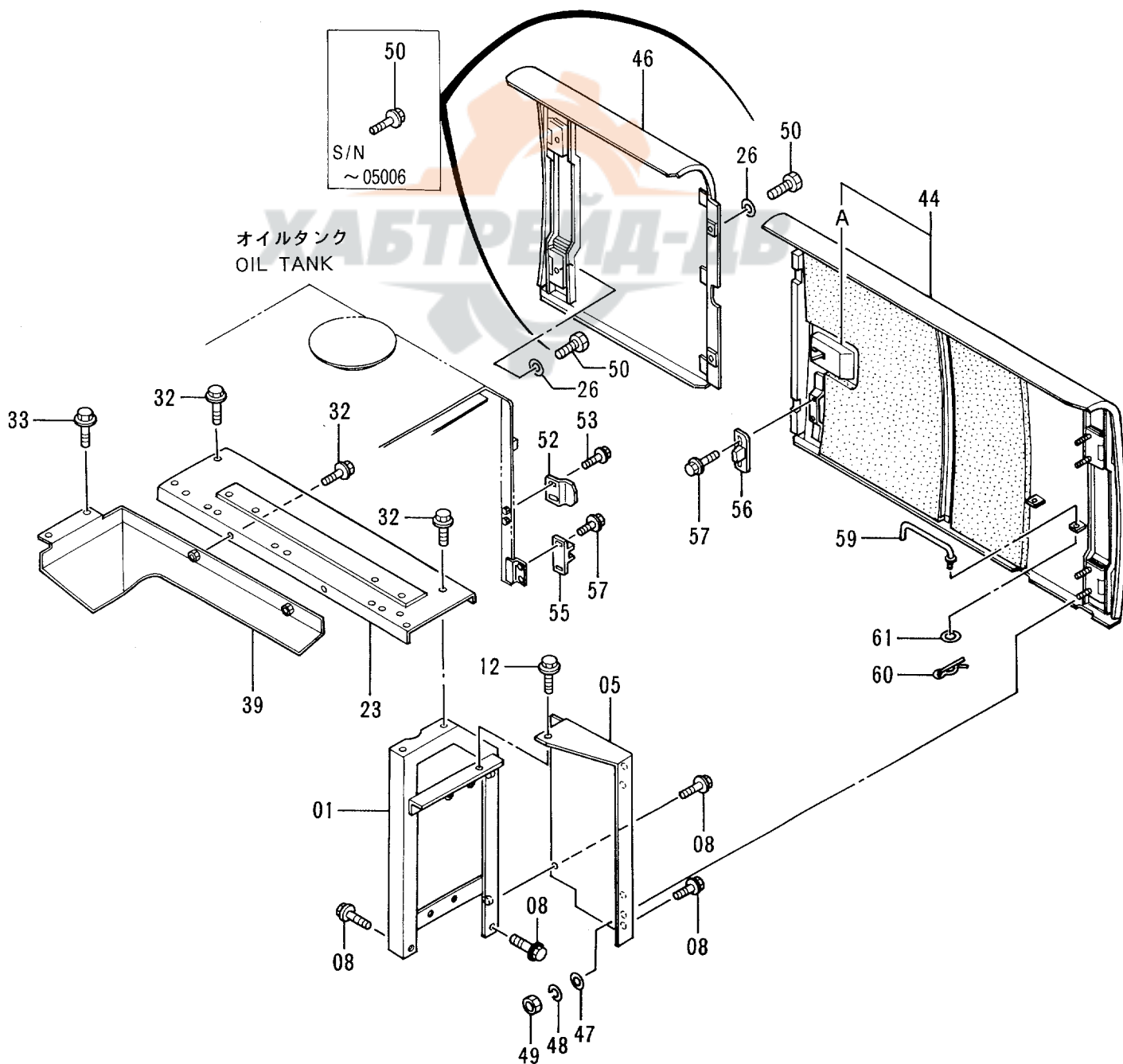
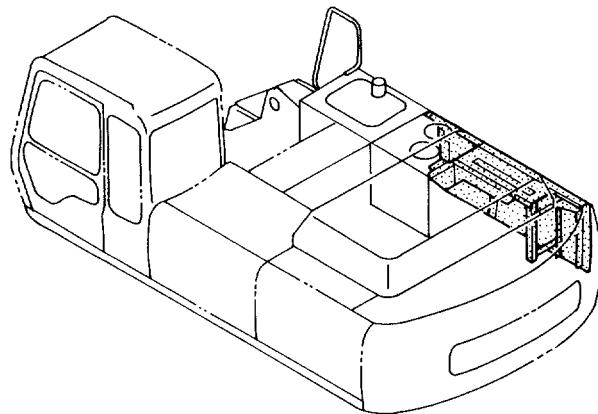

カバー (1-3)
COVER (1-3)

05001-

符号 ITEM	部品番号 PART NO.	部品名 PART NAME	or PART NAME CODE	数量 Q'TY	サービス コード S.C	適用号機 SERIAL NO.	互 換 性 ICA	代替部品 REPLACEABLE PART	
								部品番号 PART NO.	数量 Q'TY
01	7025548	サポート	SUPPORT	1					
05	8053108	サポート	SUPPORT	1					
08	J021030	ボルト;セムス	BOLT;SEMS	5					
12	J031030	ボルト;セムス	BOLT;SEMS	1					
23	7025538	カバー	COVER	1					
26	A590110	ワッシャ;プレーン	WASHER;PLANE	4	#	05007-			
32	J021030	ボルト;セムス	BOLT;SEMS	6					
33	J031025	ボルト;セムス	BOLT;SEMS	2					
39	8057084	カバー	COVER	1					
44	5003523	ドア	DOOR	1					
44A	7017924	・ドアロック (A) <詳細は別ページ参照>	・DOOR LOCK (A) <for details: see separate page>	1	W				
46	6013331	ドア	DOOR	1					
47	A590110	ワッシャ;プレーン	WASHER;PLANE	4					
48	A590910	ワッシャ;スプリング	WASHER;SPRING	4					
49	J950010	ナット	NUT	4					
50	J011025	ボルト;セムス	BOLT;SEMS	4		-05006	T	J901025	4
50	J901025	ボルト	BOLT	4	#	05007-		A590110	4
52	4271846	ストッパ	STOPPER	1					
53	J031030	ボルト;セムス	BOLT;SEMS	2					
55	4175253	ブラケット	BRACKET	1					
56	4175254	ストッパ	STOPPER	1					
57	J020614	ボルト;セムス	BOLT;SEMS	4					
59	9737868	ステー	STAY	1					
60	4022697	ピン;ロック	PIN;LOCK	1					
61	A590108	ワッシャ;プレーン	WASHER;PLANE	1					

カバー (1-4)
Cover (1-4)

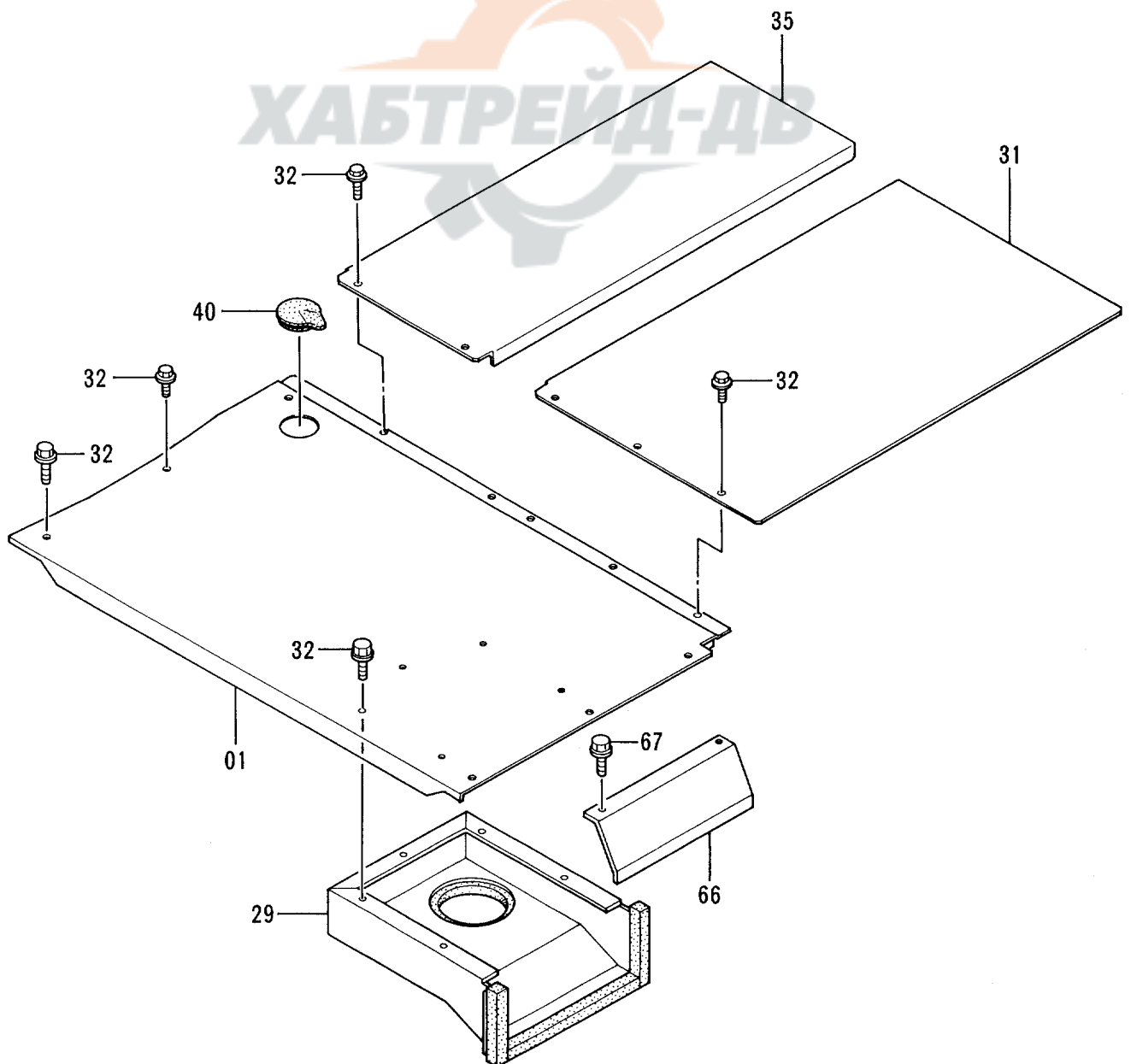
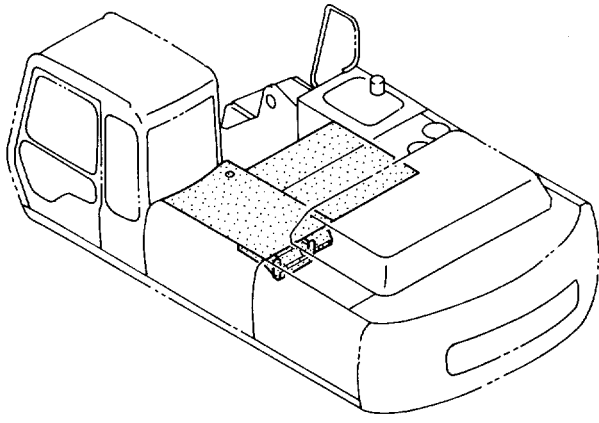

カバー (1-5)
Cover (1-5)

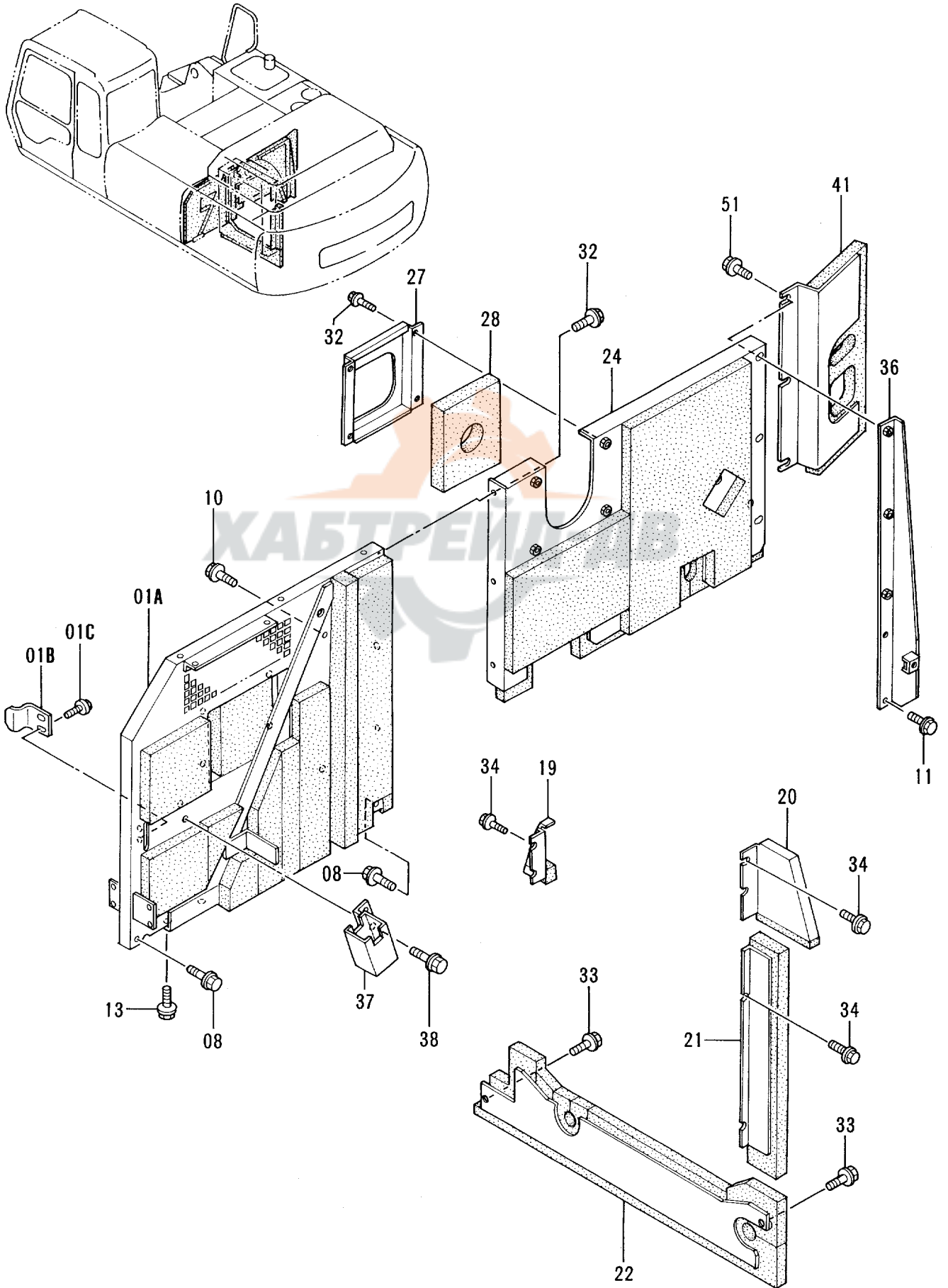

カバー (1-5)
COVER (1-5)

05001-

符号 ITEM	部品番号 PART NO.	部品名 PART NAME	or PART NAME CODE	数量 Q'TY	サービス コード S.C	適用号機 SERIAL NO.	互 換 性 ICA	代替部品 REPLACEABLE PART	
								部品番号 PART NO.	数量 Q'TY
01A	6012758	カバー	COVER	1					
01B	4257087	ストツパ	STOPPER	1					
01C	J031030	ボルト;セムス	BOLT;SEMS	2					
08	J021030	ボルト;セムス	BOLT;SEMS	2					
10	J021020	ボルト;セムス	BOLT;SEMS	2					
11	J021025	ボルト;セムス	BOLT;SEMS	2					
13	J031235	ボルト;セムス	BOLT;SEMS	2					
19	8051188	カバー	COVER	1					
20	8057551	カバー	COVER	1					
21	8051101	カバー	COVER	1					
22	8051422	カバー	COVER	1					
24	7024637	カバー	COVER	1					
27	2032138	カバー	COVER	1					
28	4278659	ラバ	RUBBER	1					
32	J021030	ボルト;セムス	BOLT;SEMS	7					
33	J031025	ボルト;セムス	BOLT;SEMS	2					
34	J021020	ボルト;セムス	BOLT;SEMS	6					
36	9737466	ブラケット	BRACKET	1					
37	8051479	ホルダ	HOLDER	1					
38	J021025	ボルト;セムス	BOLT;SEMS	2					
41	8056766	カバー	COVER	1					
51	J031030	ボルト;セムス	BOLT;SEMS	3					

カバー (1-6)

Cover (1-6)

適用号機 05001~06066
Serial No.

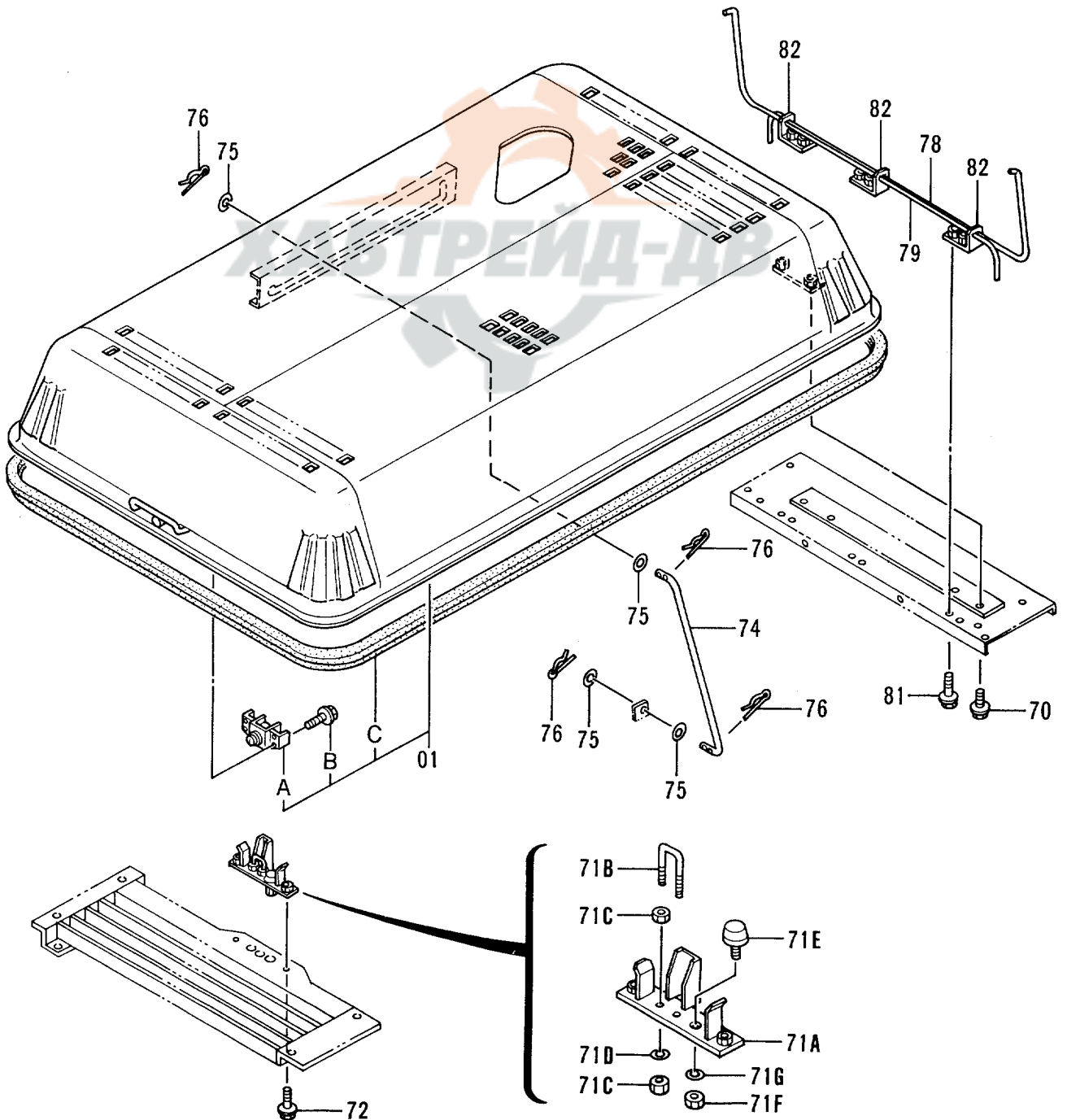
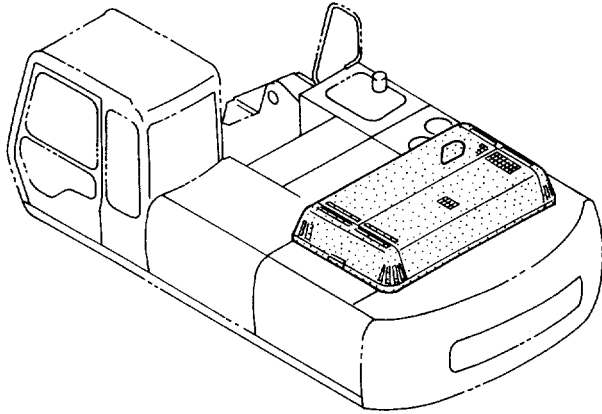

カバー (1-6)
COVER (1-6)

05001-06066

符号 ITEM	部品番号 PART NO.	部品名 PART NAME	or PART NAME CODE	数量 Q'TY	サービス コード S.C	適用号機 SERIAL NO.	互換性 ICA	代替部品 REPLACEABLE PART	
								部品番号 PART NO.	数量 Q'TY
01	5003341	カバー;エンジン	COVER;ENGINE	1					
01A	2031978	ドアロック (B)	DOOR LOCK (B)	1					
		<詳細は別ページ参照>	<for details: see separate page>						
01B	J010614	ボルト;セムス	BOLT;SEMS	4					
01C	4278714	ラバー	RUBBER	1					
70	J021030	ボルト;セムス	BOLT;SEMS	4					
71A	8053476	ブラケット	BRACKET	1					
71B	4280175	ボルト;U	BOLT;U	1					
71C	M500807	ナット	NUT	4					
71D	A590908	ワッシャ;スプリング	WASHER;SPRING	2					
71E	4294508	ストッパ	STOPPER	1					
71F	J950010	ナット	NUT	1					
71G	A590910	ワッシャ;スプリング	WASHER;SPRING	1					
72	J031030	ボルト;セムス	BOLT;SEMS	2					
74	4278783	ステー	STAY	1					
75	A590116	ワッシャ;プレーン	WASHER;PLANE	4					
76	4022701	ピン;ロック	PIN;LOCK	4					
78	4335214	バー;トーション	BAR;TORSION	1					
79	4335218	バー;トーション	BAR;TORSION	1					
81	J021030	ボルト;セムス	BOLT;SEMS	6					
82	9739567	ブラケット	BRACKET	3					

カバー (1-6) Cover (1-6)

適用号機 06067~
Serial No.

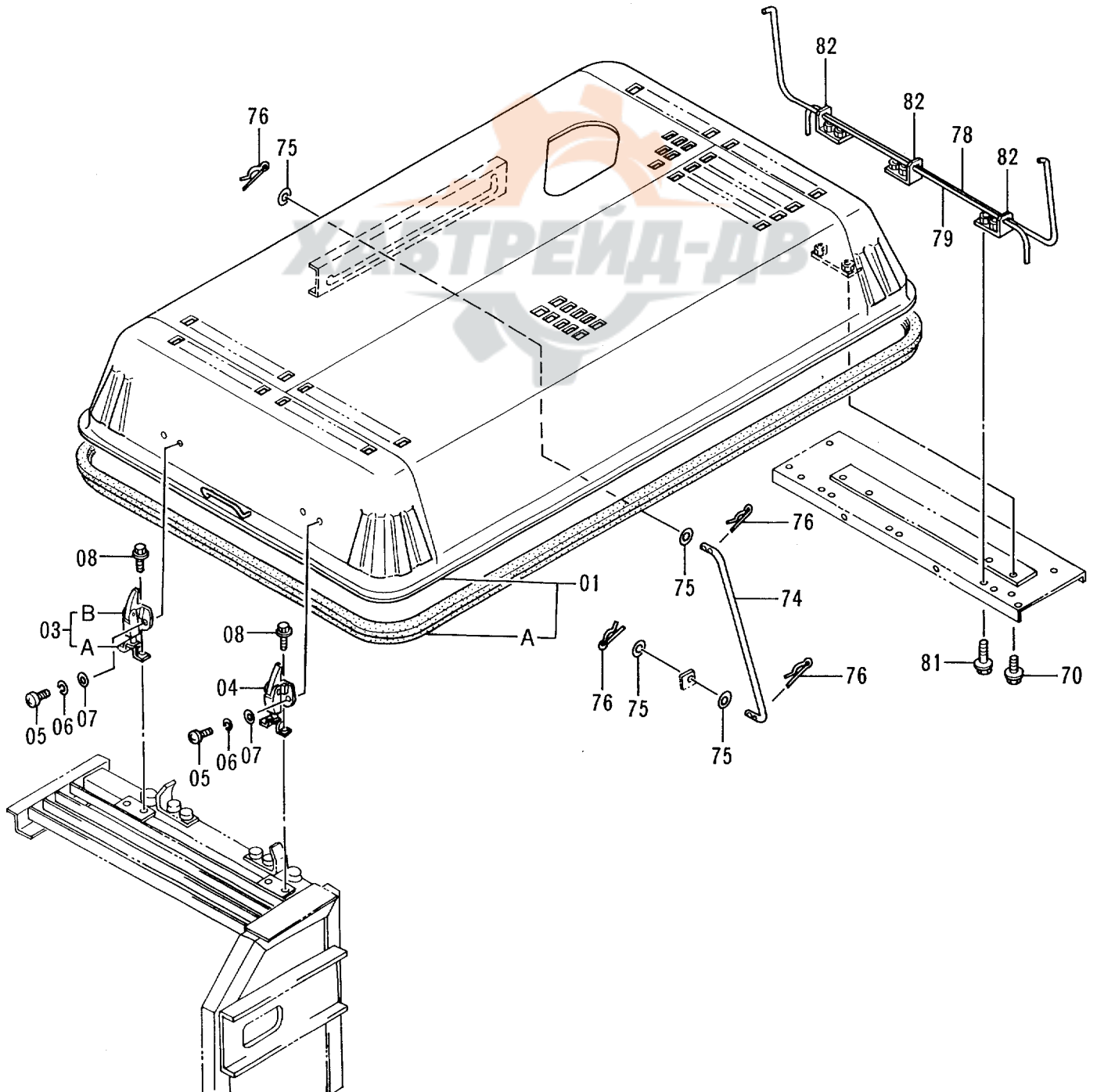
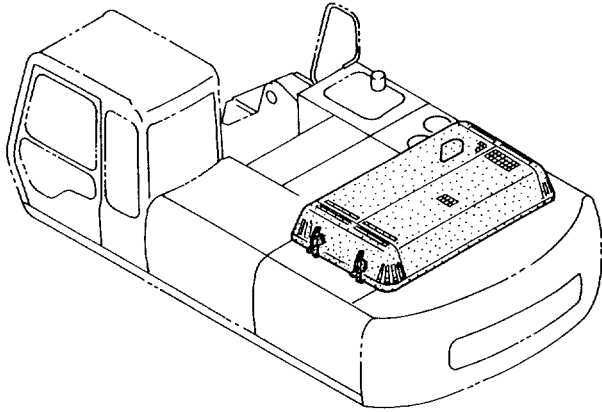

カバー (1-6)
COVER (1-6)

06067-

符号 ITEM	部品番号 PART NO.	部品名 PART NAME	or PART NAME CODE	数量 Q'TY	サービス コード S.C	適用号機 SERIAL NO.	互換性 ICA	代替部品 REPLACEABLE PART	
								部品番号 PART NO.	数量 Q'TY
01	5004504	カバー;エンジン	COVER;ENGINE	1					
01A	4278714	・ラバー	・RUBBER	1					
03	4231749	キャッチ	CATCH	1			I	4361438	1
03	4361438	キャッチ	CATCH	1	S				
03A	3044291	・キャッチ	・CATCH	1			I	4361438	1
03A	3074568	・キャッチ	・CATCH	1	S				
03B	3021131	・アンカー	・ANCHOR	1					
04	4231750	キャッチ	CATCH	1					
05	M430825	スクリュ	SCREW	4					
06	A590908	ワッシャ;スプリング	WASHER;SPRING	4					
07	A590108	ワッシャ;プレーン	WASHER;PLANE	4					
08	J010820	ボルト;セムス	BOLT;SEMS	4					
70	J021030	ボルト;セムス	BOLT;SEMS	4					
74	4278783	ステー	STAY	1					
75	A590116	ワッシャ;プレーン	WASHER;PLANE	4					
76	4022701	ピン;ロック	PIN;LOCK	4					
78	4335214	バー;トーション	BAR;TORSION	1					
79	4335218	バー;トーション	BAR;TORSION	1					
81	J021030	ボルト;セムス	BOLT;SEMS	6					
82	9739567	ブラケット	BRACKET	3					

カバー (1-7)

Cover (1-7)

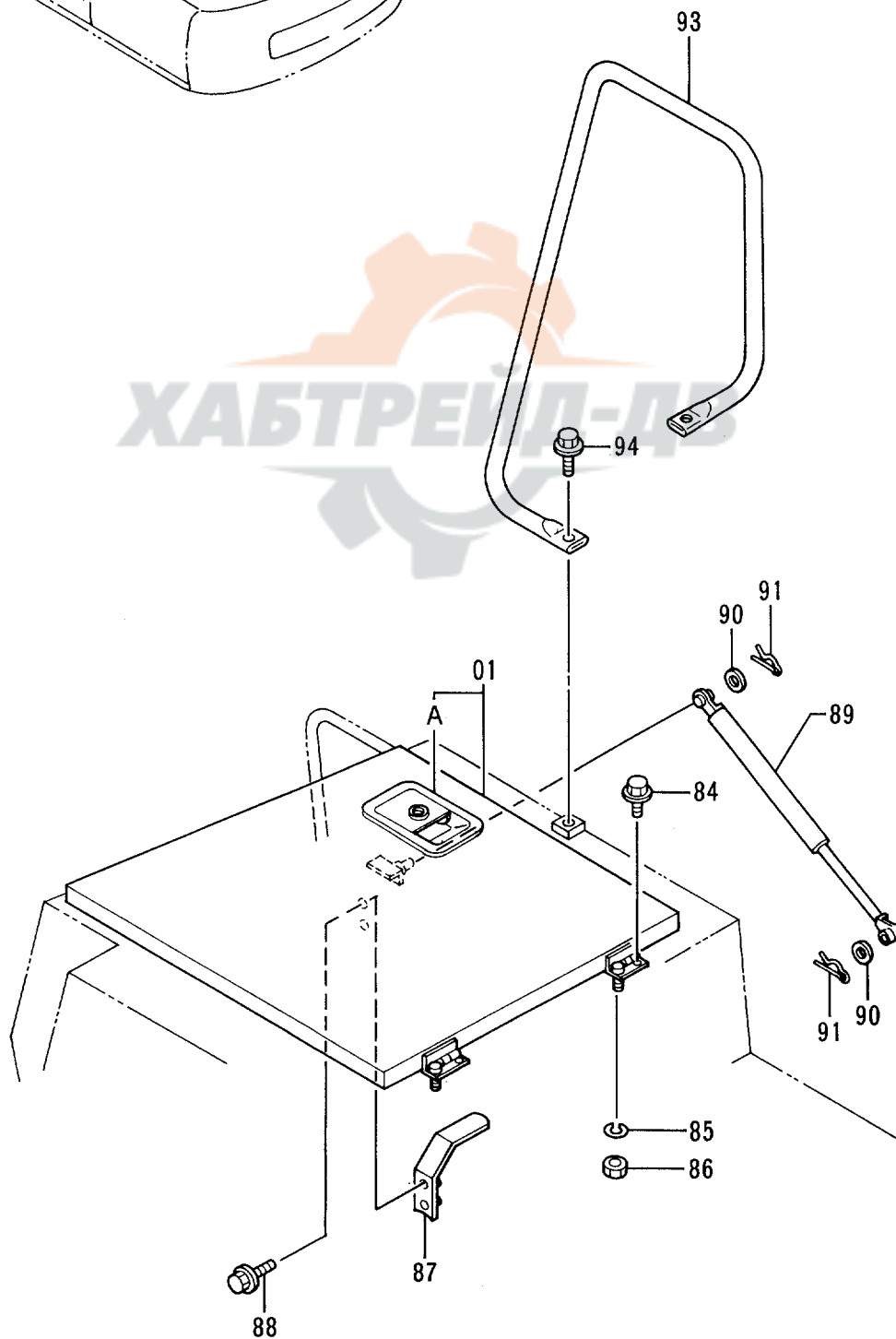
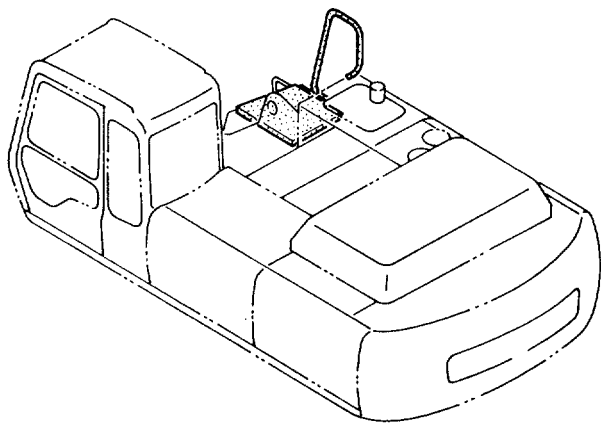

カバー (1-7)
COVER (1-7)

05001-

符号 ITEM	部品番号 PART NO.	部品名 PART NAME	or PART NAME CODE	数量 QTY	サービス コード S.C	適用号機 SERIAL NO.	互換性 ICA	代替部品 REPLACEABLE PART	
								部品番号 PART NO.	数量 QTY
01	7027058	カバー	COVER	1					
01A	7017924	・ドアロック (A) <詳細は別ページ参照>	・DOOR LOCK (A) <for details: see separate page>	1	W				
84	J011022	ボルト;セムス	BOLT;SEMS	2					
85	A590910	ワッシャ;スプリング	WASHER;SPRING	2					
86	J950010	ナット	NUT	2					
87	9736904	ブラケット	BRACKET	1					
88	J021025	ボルト;セムス	BOLT;SEMS	2					
89	4188366	ステー	STAY	1					
90	A590108	ワッシャ;プレート	WASHER;PLANE	2					
91	4022697	ピン;ロック	PIN;LOCK	2					
93	8047346	ステー	STAY	1					
94	J011228	ボルト;セムス	BOLT;SEMS	2					

カバー (2) <EX300-2, EX300LC-2>

Cover (2) <EX300-2, EX300LC-2>

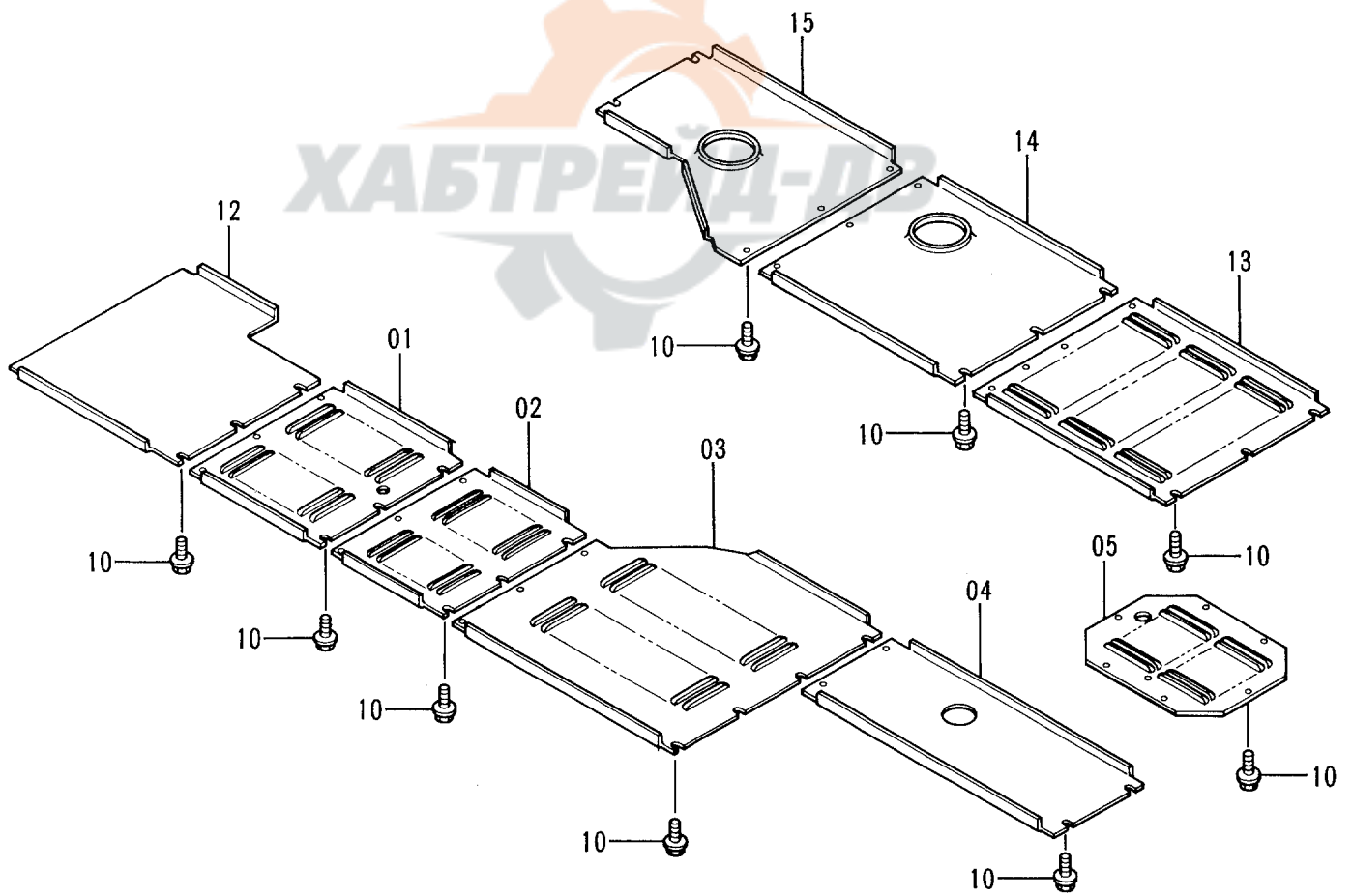
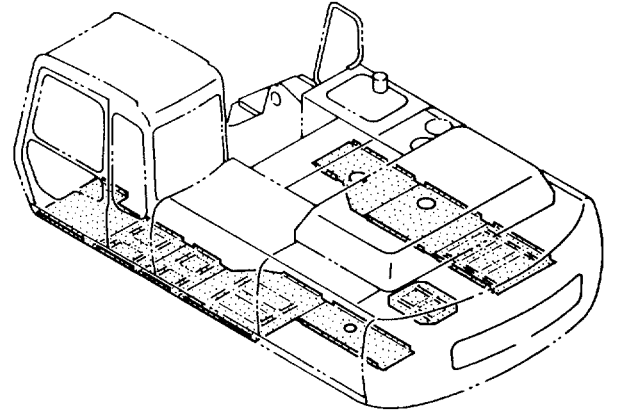

カバ - (2) <EX300-2, EX300LC-2>

COVER (2) <EX300-2, EX300LC-2>

05001-

符号 ITEM	部品番号 PART NO.	部品名 PART NAME	or PART NAME CODE	数量 QTY	サービス コード S.C	適用号機 SERIAL NO.	互換性 ICA	代替部品 REPLACEABLE PART	
								部品番号 PART NO.	数量 QTY
01	3056754	カバ -	COVER	1					
02	3056753	カバ -	COVER	1					
03	2032095	カバ -	COVER	1					
04	3056752	カバ -	COVER	1					
05	3057886	カバ -	COVER	1					
10	J071035	ボルト;セムス-スクレイブ	BOLT;SEMS-S	52					
12	2035122	カバ -	COVER	1					
13	2035142	カバ -	COVER	1					
14	2035131	カバ -	COVER	1					
15	2035111	カバ -	COVER	1					



カバー (2) <EX300H-2, EX300LCH-2>

Cover (2) <EX300H-2, EX300LCH-2>

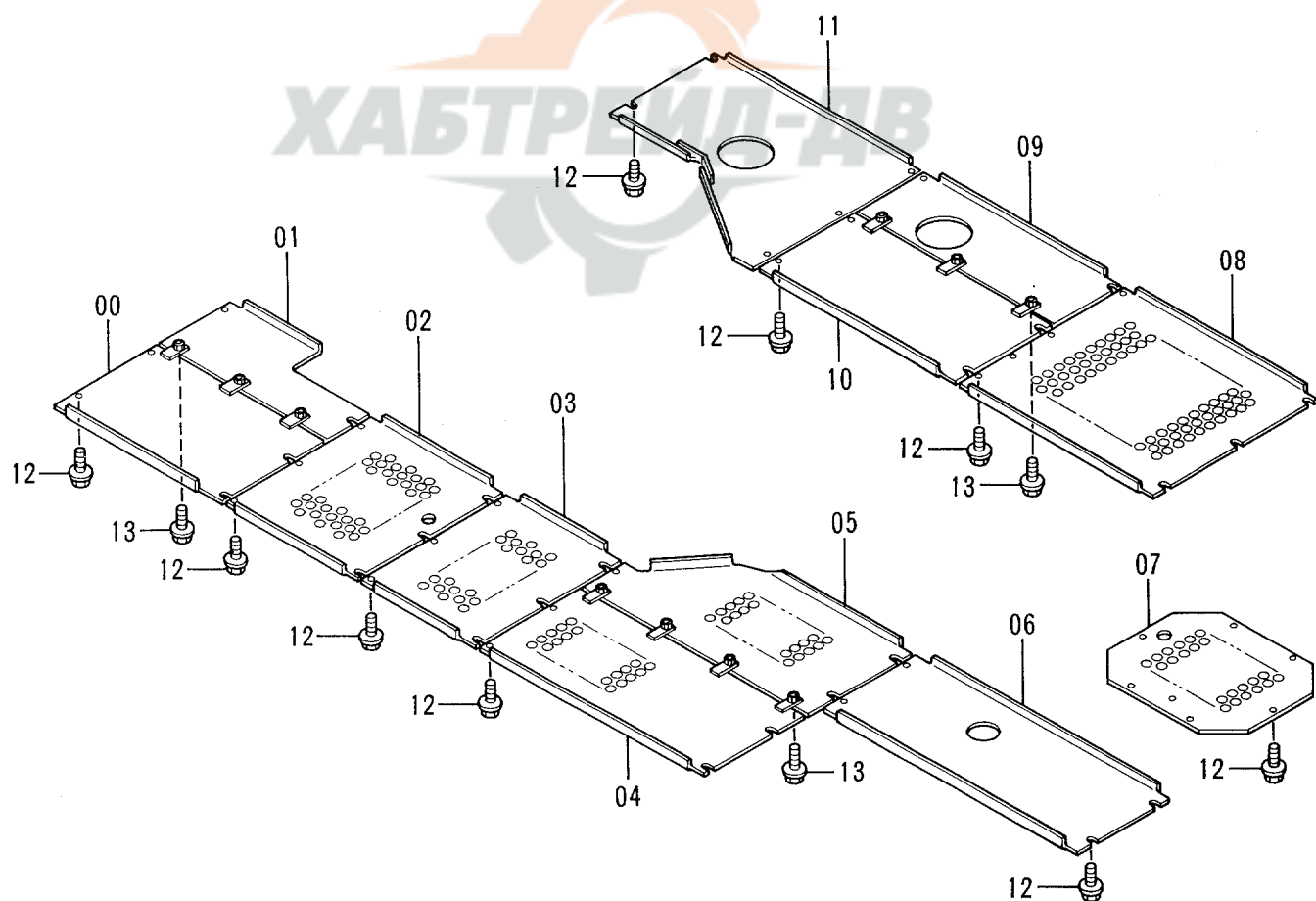
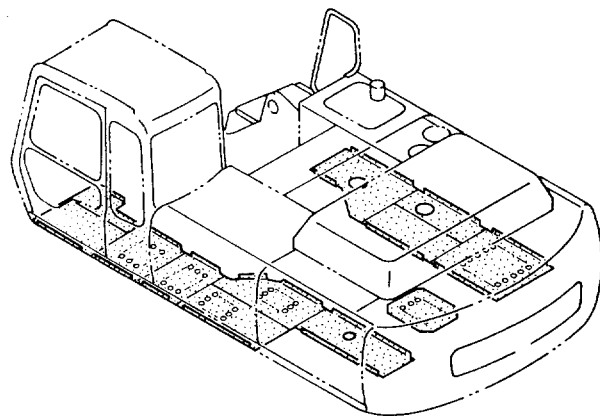

カバ - (2) <EX300H-2, EX300LCH-2>
COVER (2) <EX300H-2, EX300LCH-2>

05001-

符号 ITEM	部品番号 PART NO.	部品名 PART NAME	or PART NAME CODE	数量 Q'TY	サービス コード S. C	適用号機 SERIAL NO.	互換性 ICA	代替部品 REPLACEABLE PART	
								部品番号 PART NO.	数量 Q'TY
00	8054755	カバ -	COVER	1					
01	3062131	カバ -	COVER	1					
02	3062132	カバ -	COVER	1					
03	3062133	カバ -	COVER	1					
04	8054756	カバ -	COVER	1					
05	3062134	カバ -	COVER	1					
06	3062135	カバ -	COVER	1					
07	3062136	カバ -	COVER	1					
08	2034234	カバ -	COVER	1					
09	3062137	カバ -	COVER	1					
10	8054757	カバ -	COVER	1					
11	7026250	カバ -	COVER	1					
12	J031035	ボルト;セムス	BOLT; SEMS	52					
13	J031030	ボルト;セムス	BOLT; SEMS	10		-D93/10			
13	J031035	ボルト;セムス	BOLT; SEMS	10	#	D93/11-			

ドアロック (A) Door Lock (A)

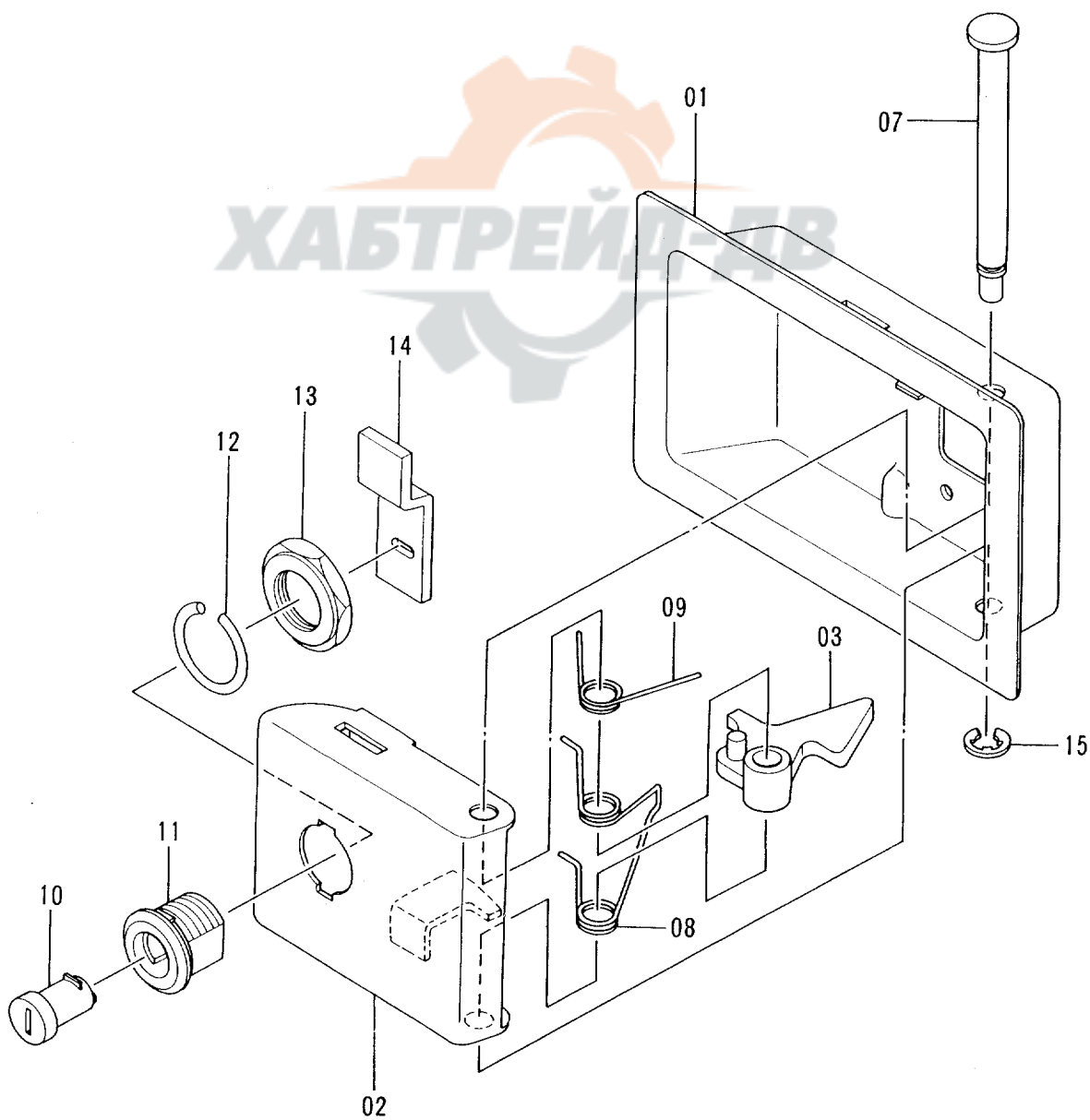
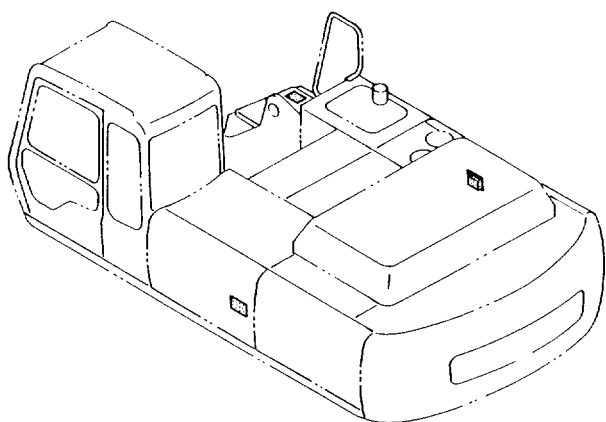

ドア ロック (A)
DOOR LOCK (A)

05001-

符号 ITEM	部品番号 PART NO.	部品名 PART NAME	or PART NAME CODE	数量 Q'TY	サービス コード S.C	適用号機 SERIAL NO.	互 換 性 ICA	代 替 部 品 REPLACEABLE PART	
								部品番号 PART NO.	数量 Q'TY
	7017924	ロック アツセン	LOCK ASS'Y	1					
01	8024462	・カバー	・COVER	1					
02	8024464	・ラッチ	・LATCH	1					
03	9717542	・レバー	・LEVER	1					
07	4134328	・シャフト	・SHAFT	1					
08	4134319	・スプリング	・SPRING	1					
09	4134321	・スプリング	・SPRING	1					
10	4187085	・シリンダ ; ロック (H800)	・CYL. ; LOCK (H800)	1					
11	4187295	・ケース	・CASE	1					
12	4134322	・ワッシャ	・WASHER	1					
13	4134323	・ナット	・NUT	1					
14	4134331	・プレート	・PLATE	1					
15	4112235	・リング ; リテーニング	・RING ; RETAINING	1					

ドアロック (B) Door Lock (B)

適用号機
Serial No. 05001~06066

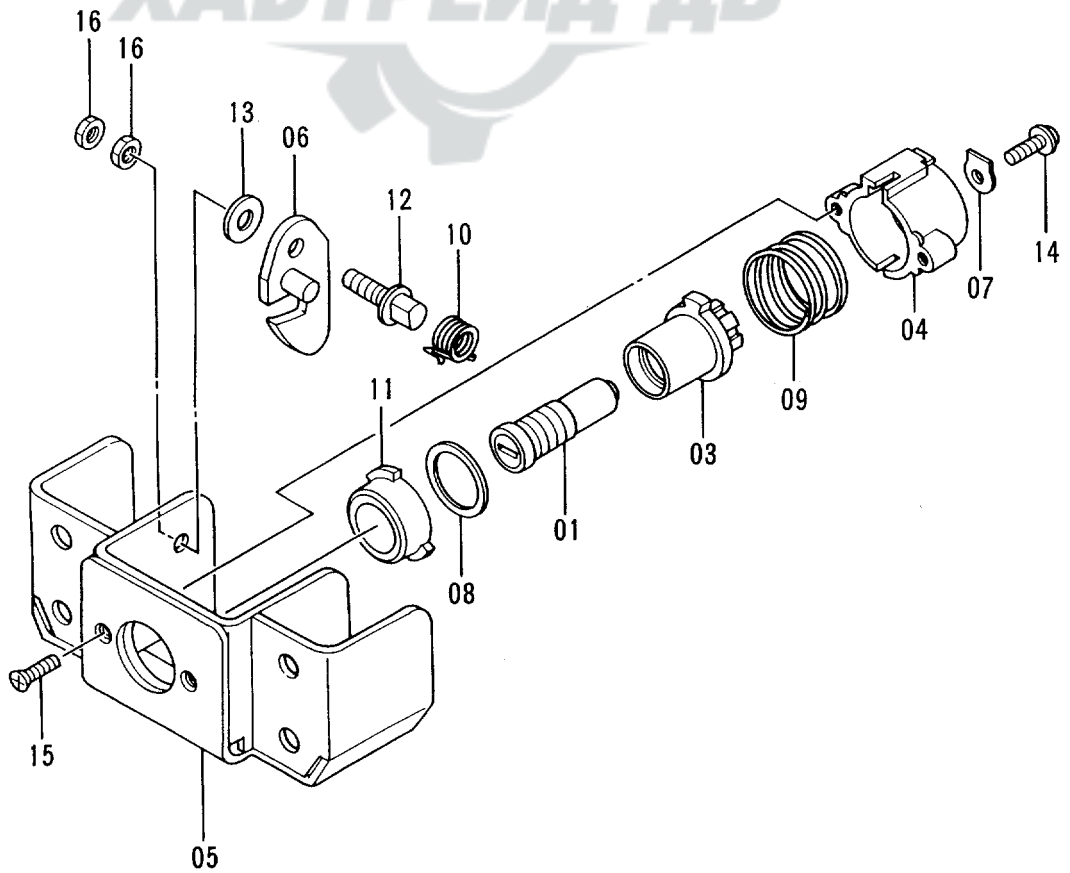
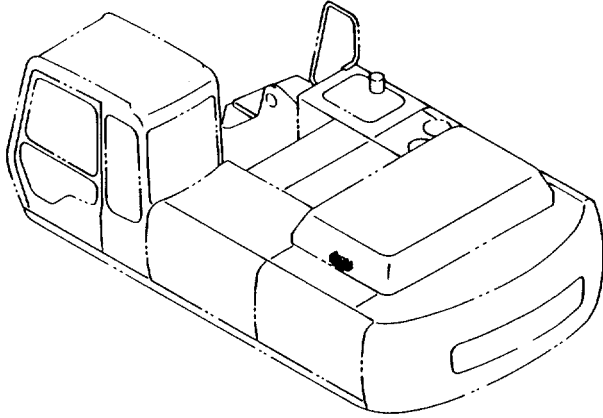

ドア ロック (B)
DOOR LOCK (B)

05001-06066

符号 ITEM	部品番号 PART NO.	部 品 名 PART NAME	or PART NAME CODE	数量 Q'TY	サービス コード S. C	適用号機 SERIAL NO.	互 換 性 ICA	代 替 部 品 REPLACEABLE PART	
								部品番号 PART NO.	数量 QTY
	2031978	ロック アッセン	LOCK ASS'Y	1					
01	4290545	・ロータ	・ROTOR	1					
03	4290546	・ケース	・CASE	1					
04	4290547	・ケース	・CASE	1					
05	4290548	・ブ ラケット	・BRACKET	1					
06	4290549	・フック	・HOOK	1					
07	4290550	・プ レート;ロック	・PLATE;LOCK	1					
08	4290551	・ガ スケット	・GASKET	1					
09	4290552	・スプ リング	・SPRING	1					
10	4290553	・スプ リング	・SPRING	1					
11	4290554	・リング ;ガイド	・RING;GUIDE	1					
12	4290555	・シャフト	・SHAFT	1					
13	4290556	・スペ ーサ	・SPACER	1					
14	4290557	・スクリユ	・SCREW	1					
15	4290558	・スクリユ	・SCREW	2					
16	4294120	・ナット	・NUT	2					



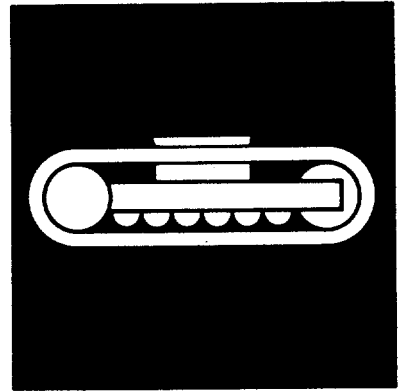

下部走行体
UNDERCARRIAGE



トラックフレーム (スタンダードトラック) Track Frame (STD. Track)

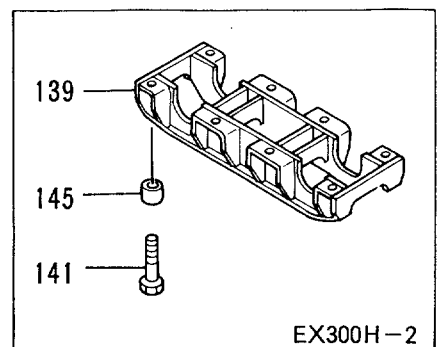
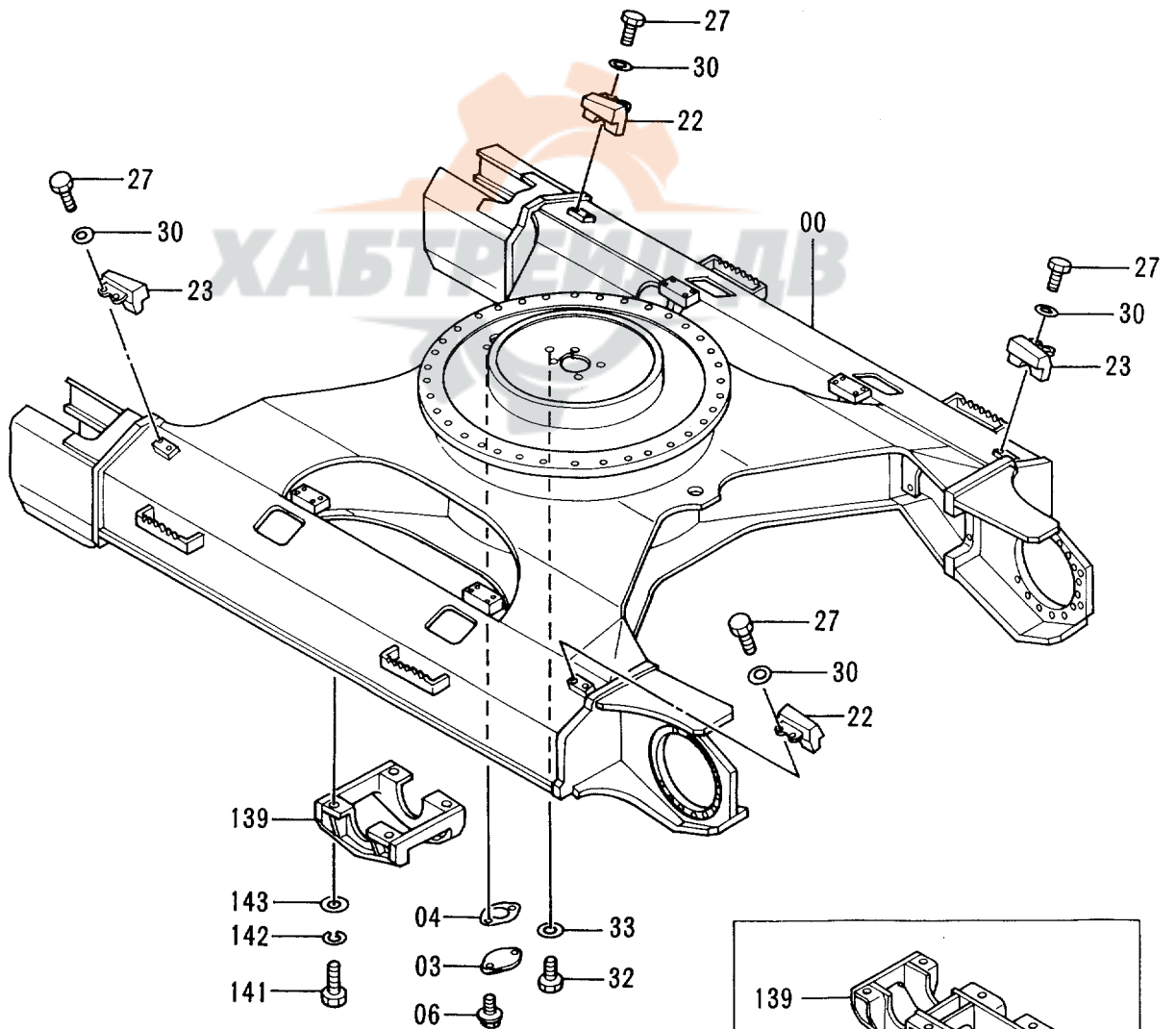
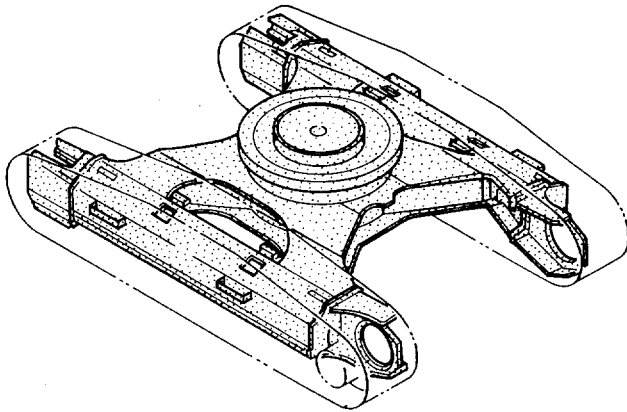

トラック フレーム (スタンダートトラック)
TRACK FRAME (STD. TRACK)

05001-

符号 ITEM	部品番号 PART NO.	部品名 PART NAME	or PART NAME CODE	数量 Q'TY	サービス コード S. C	適用号機 SERIAL NO.	互 換 性 ICA	代替部品 REPLACEABLE PART	
								部品番号 PART NO.	数量 Q'TY
00	5003209	フレーム;トラック	FRAME;TRACK	1					
03	4128863	プレート	PLATE	1					
04	4272297	パッキング	PACKING	1					
06	J011020	ボルト;セムス	BOLT;SEMS	2					
22	2031046	ブロック	BLOCK	2					
23	2031047	ブロック	BLOCK	2					
27	J931430	ボルト	BOLT	8					
30	J222014	ワッシャ	WASHER	8					
32	J901220	ボルト	BOLT	1					
33	A590112	ワッシャ;プレーン	WASHER;PLANE	1					
139	8049578	ガード (EX300-2)	GUARD (EX300-2)	2					
139	8059102	ガード (EX300H-2)	GUARD (EX300H-2)	2					
141	4272502	ボルト (EX300-2)	BOLT (EX300-2)	8					
141	4265552	ボルト (EX300H-2)	BOLT (EX300H-2)	16					
142	A590920	ワッシャ;スプリング (EX300-2)	WASHER;SPRING (EX300-2)	8					
143	4018545	ワッシャ (EX300-2)	WASHER (EX300-2)	8					
145	4265608	スペーサ (EX300H-2)	SPACER (EX300H-2)	16					

トラックフレーム (LCトラック) Track Frame (LC Track)

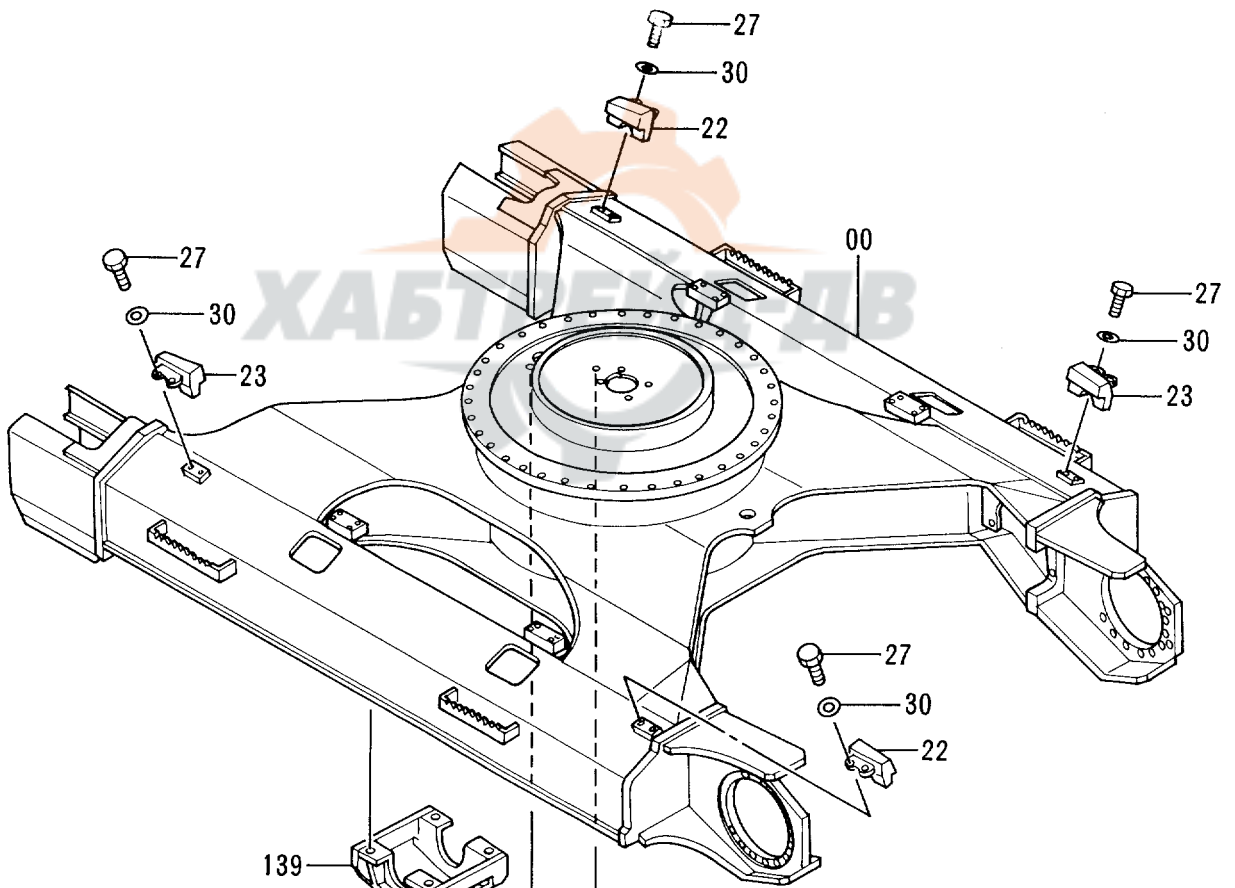
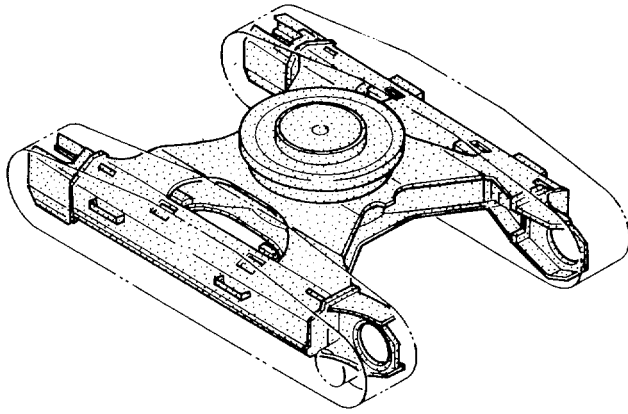

- 139
- 143
- 142
- 141
- 04
- 03
- 06
- 33
- 32

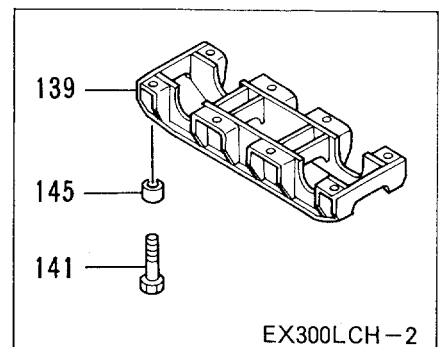

EX300LCH-2

トラック フレーム (LCトラック)

TRACK FRAME (LC TRACK)

05001-

符号 ITEM	部品番号 PART NO.	部品名 PART NAME	or PART NAME CODE	数量 Q'TY	サービス コード S. C	適用号機 SERIAL NO.	互換性 ICA	代替部品 REPLACEABLE PART	
								部品番号 PART NO.	数量 Q'TY
00	5003500	フレーム;トラック	FRAME; TRACK	1					
03	4128863	プレート	PLATE	1					
04	4272297	パッキン	PACKING	1					
06	J011020	ボルト;セムス	BOLT; SEMS	2					
22	2031046	ブロック	BLOCK	2					
23	2031047	ブロック	BLOCK	2					
27	J931430	ボルト	BOLT	8					
30	J222014	ワッシャ	WASHER	8					
32	J901220	ボルト	BOLT	1					
33	A590112	ワッシャ;プレート	WASHER; PLANE	1					
139	8049578	ガード (EX300LC-2)	GUARD (EX300LC-2)	2					
139	8059102	ガード (EX300LCH-2)	GUARD (EX300LCH-2)	2					
141	4272502	ボルト (EX300LC-2)	BOLT (EX300LC-2)	8					
141	4265552	ボルト (EX300LCH-2)	BOLT (EX300LCH-2)	16					
142	A590920	ワッシャ;スプリング	WASHER; SPRING	8					
143	4018545	(EX300LC-2) ワッシャ (EX300LC-2)	(EX300LC-2) WASHER (EX300LC-2)	8					
145	4265608	スペーサ (EX300LCH-2)	SPACER (EX300LCH-2)	16					

旋回輪 Swing Bearing

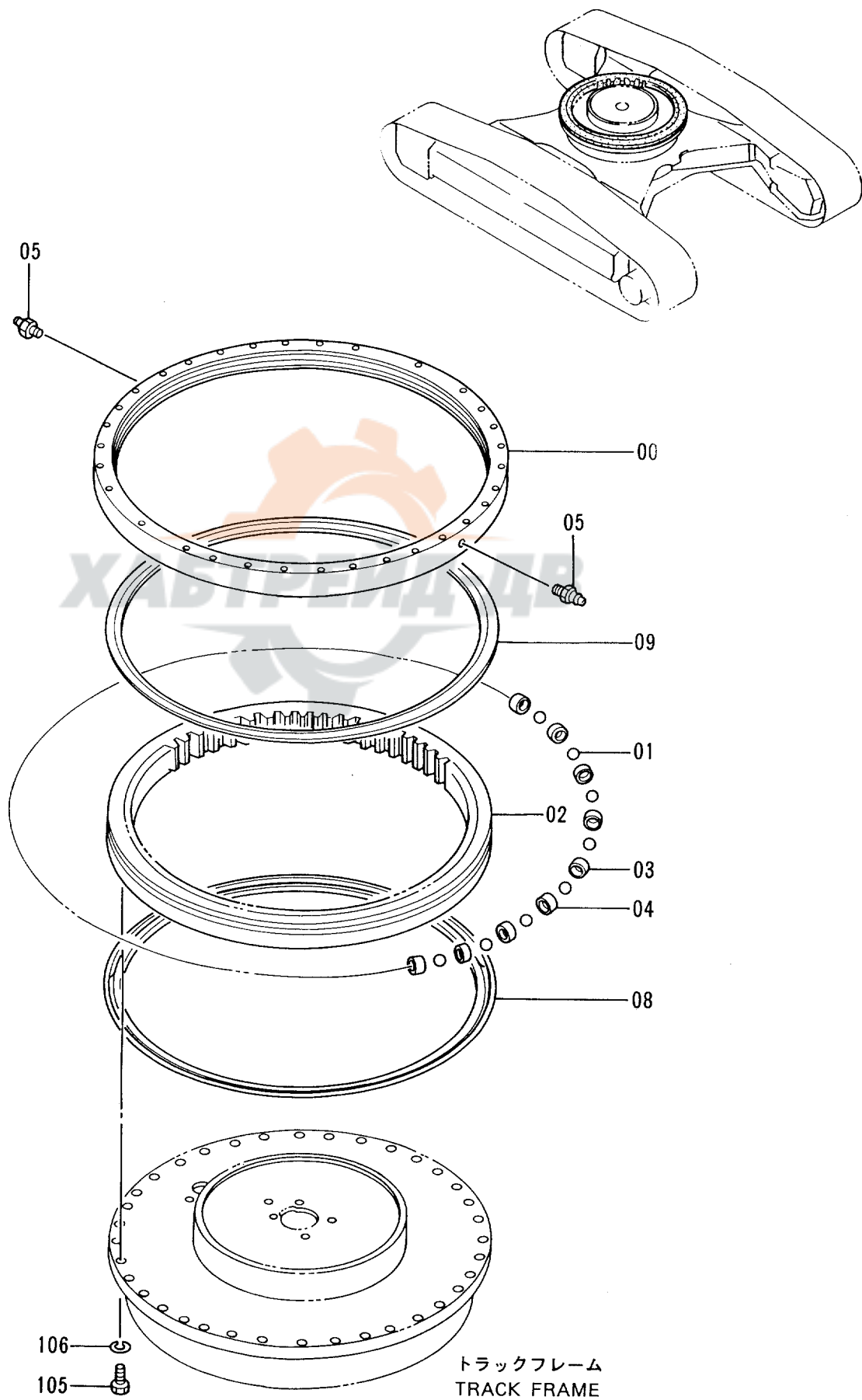

センカイリン
SWING BEARING

05001-

符号 ITEM	部品番号 PART NO.	部品名 PART NAME	or PART NAME CODE	数量 Q'TY	サービス コード S. C	適用号機 SERIAL NO.	互 換 性 I C A	代替部品 REPLACEABLE PART	
								部品番号 PART NO.	数量 Q'TY
00-09	9112188	ベアリング ; スイグ アッセン	BRG. ; SWING CIRCL ASS'Y	1					
00	+++++++	・レース ; アウター	・RACE ; OUTER	1	D				
01	4143666	・ボール (1=98個)	・BALL (1=98 PIECES)	1					
02	+++++++	・レース ; インナ	・RACE ; INNER	1	D				
03	4134900	・サポ ート	・SUPPORT	87					
04	4134901	・サポ ート	・SUPPORT	11					
05	J75481	・フィットング ; グリース	・FITTING ; GREASE	2					
08	4194493	・シール	・SEAL	1					
09	4194494	・シール	・SEAL	1					
105	M122475	ボルト	BOLT	36					
106	A590924	ワッシャ ; スプリング	WASHER ; SPRING	36					

走行装置 Travel Device

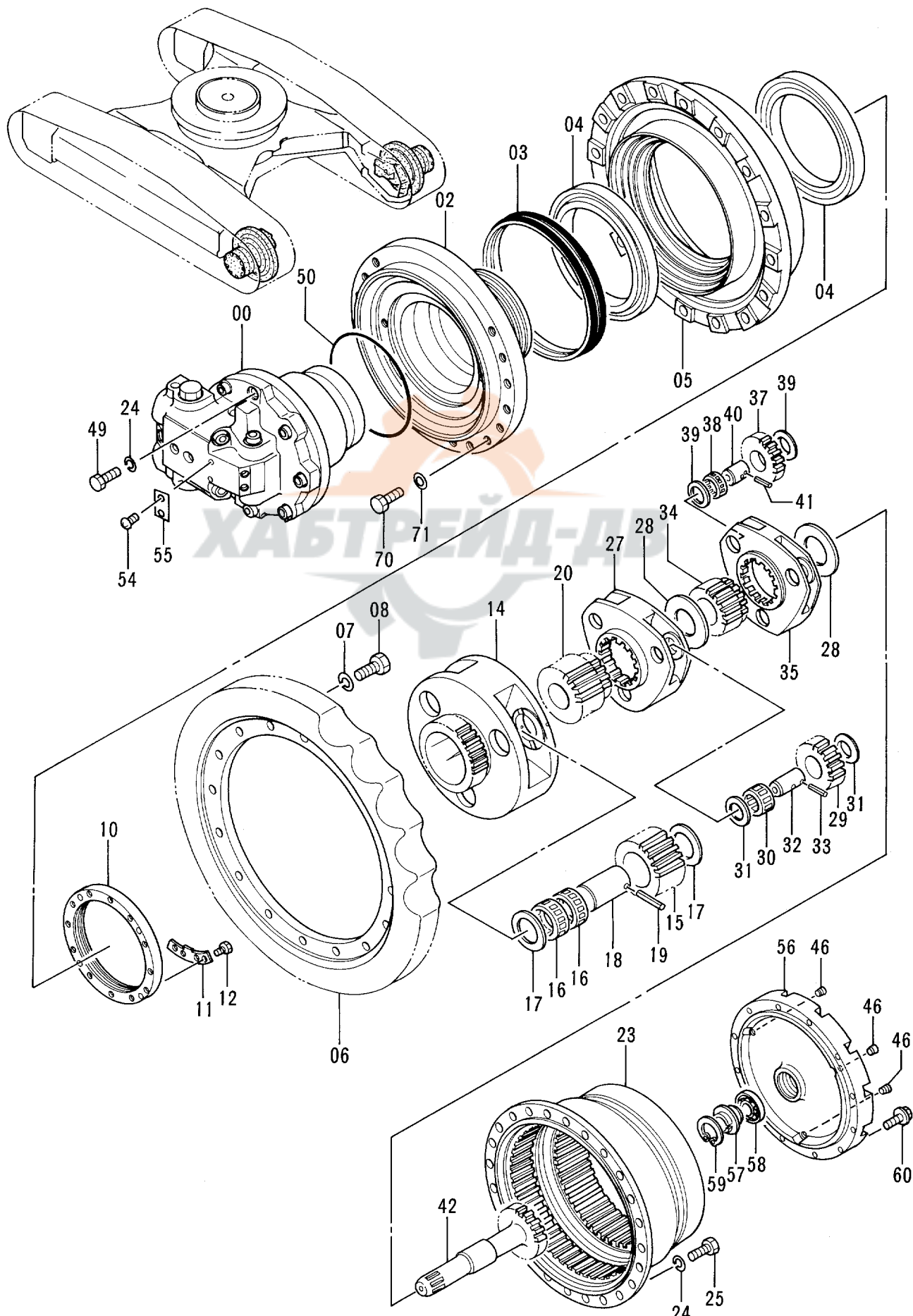

ソコー ソーチ
TRAVEL DEVICE

05001-

符号 ITEM	部品番号 PART NO.	部品名 PART NAME	or PART NAME CODE	数量 Q'TY	サービス コード S.C	適用号機 SERIAL NO.	互換性 ICA	代替部品 REPLACEABLE PART	
								部品番号 PART NO.	数量 Q'TY
00-60	9121933	ソコーソーチ アツセン	TRAVEL DEVICE ASS'Y	2					
00	9121916	・モータ;オイル	・MOTOR;OIL	1	H				
02	1010465	・ハウジング	・HOUSING	1					
03	4066695	・シール;グループ	・SEAL;GROUP	1					
04	4192975	・ベアリング;ローラ	・BRG.;ROL.	2					
05	1010466	・ドラム	・DRUM	1					
06	1010467	・スプロケット	・SPROCKET	1					
07	A590920	・ワッシャ;スプリング	・WASHER;SPRING	16					
08	J932060	・ボルト	・BOLT	16					
10	3036256	・ナット	・NUT	1					
11	4192974	・プレート;ロック	・PLATE;LOCK	1					
12	J901225	・ボルト	・BOLT	2					
14	1010468	・キャリア	・CARRIER	1					
15	3036257	・ギヤ;プランナリ	・GEAR;PLANETARY	3					
16	4192976	・ベアリング;ニードル	・BRG.;NEEDLE	6					
17	4219595	・プレート;スラスト	・PLATE;THRUST	6					
18	4192978	・ピン	・PIN	3					
19	4192021	・ピン;スプリング	・PIN;SPRING	3					
20	3036258	・ギヤ;サン	・GEAR;SUN	1					
23	1010473	・ギヤ;リング	・GEAR;RING	1					
24	A590916	・ワッシャ;スプリング	・WASHER;SPRING	26					
25	J931645	・ボルト	・BOLT	24					
27	1010475	・キャリア	・CARRIER	1					
28	4192979	・スペーサ	・SPACER	2					
29	3036264	・ギヤ;プランナリ	・GEAR;PLANETARY	3					
30	4190117	・ベアリング;ニードル	・BRG.;NEEDLE	3					
31	4192982	・プレート;スラスト	・PLATE;THRUST	6					
32	4144558	・ピン	・PIN	3					
33	4144525	・ピン;スプリング	・PIN;SPRING	3					
34	3036266	・ギヤ;サン	・GEAR;SUN	1					
35	1010474	・キャリア	・CARRIER	1					
37	3036265	・ギヤ;プランナリ	・GEAR;PLANETARY	3					
38	4108021	・ベアリング;ニードル	・BRG.;NEEDLE	3					
39	4192983	・プレート;スラスト	・PLATE;THRUST	6					
40	4192977	・ピン	・PIN	3					
41	4192020	・ピン;スプリング	・PIN;SPRING	3					
42	2023188	・シャフト;プロペラ	・SHAFT;PROP.	1					
46	4245797	・プラグ	・PLUG	3					
49	J931685	・ボルト	・BOLT	2					
50	4193063	・O-リング	・O-RING	1					

走行装置 Travel Device

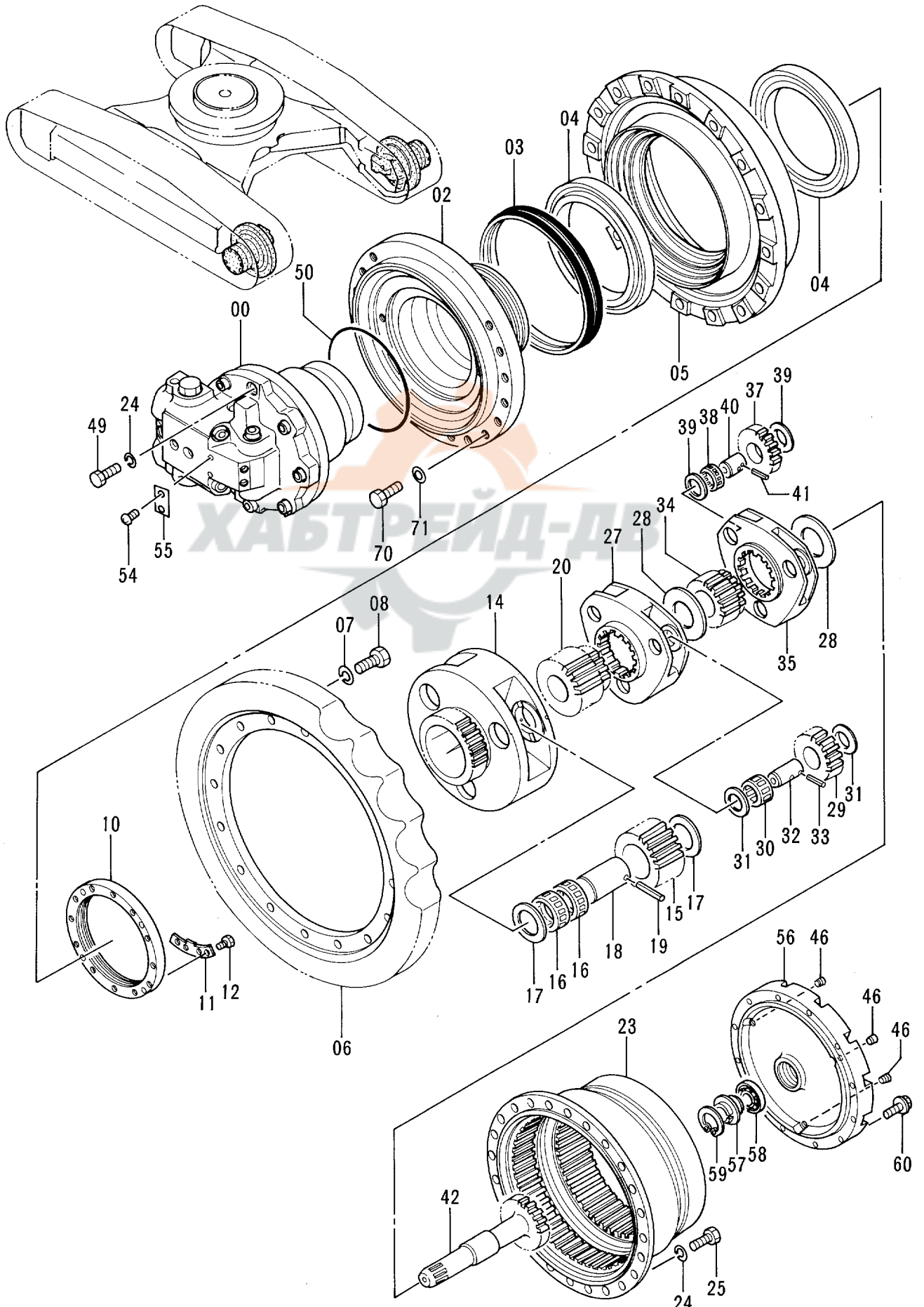

ソコー ソチ
TRAVEL DEVICE

05001-

符号 ITEM	部品番号 PART NO.	部 品 名 PART NAME	or PART NAME CODE	数量 Q'TY	サービス コード S.C	適用号機 SERIAL NO.	互 換 性 ICA	代 替 部 品 REPLACEABLE PART	
								部品番号 PART NO.	数量 Q'TY
54	M492564	・スクリュ; ドライブ	・SCREW; DRIVE	2					
55	3053559	・ネームプレート	・NAME-PLATE	1					
56	2031912	・カバー	・COVER	1					
57	4277474	・ピン; ストップ	・PIN; STOPPER	1					
58	4278168	・ベアリング; ボール	・BRG.; BALL	1					
59	930451	・リング; リテイニング	・RING; RETAINING	1					
60	J011230	・ボルト; セムス	・BOLT; SEMS	12					
70	4272306	ボルト	BOLT	34					
71	4018545	ワッシャ	WASHER	34					

フロントアイドラ Front Idler

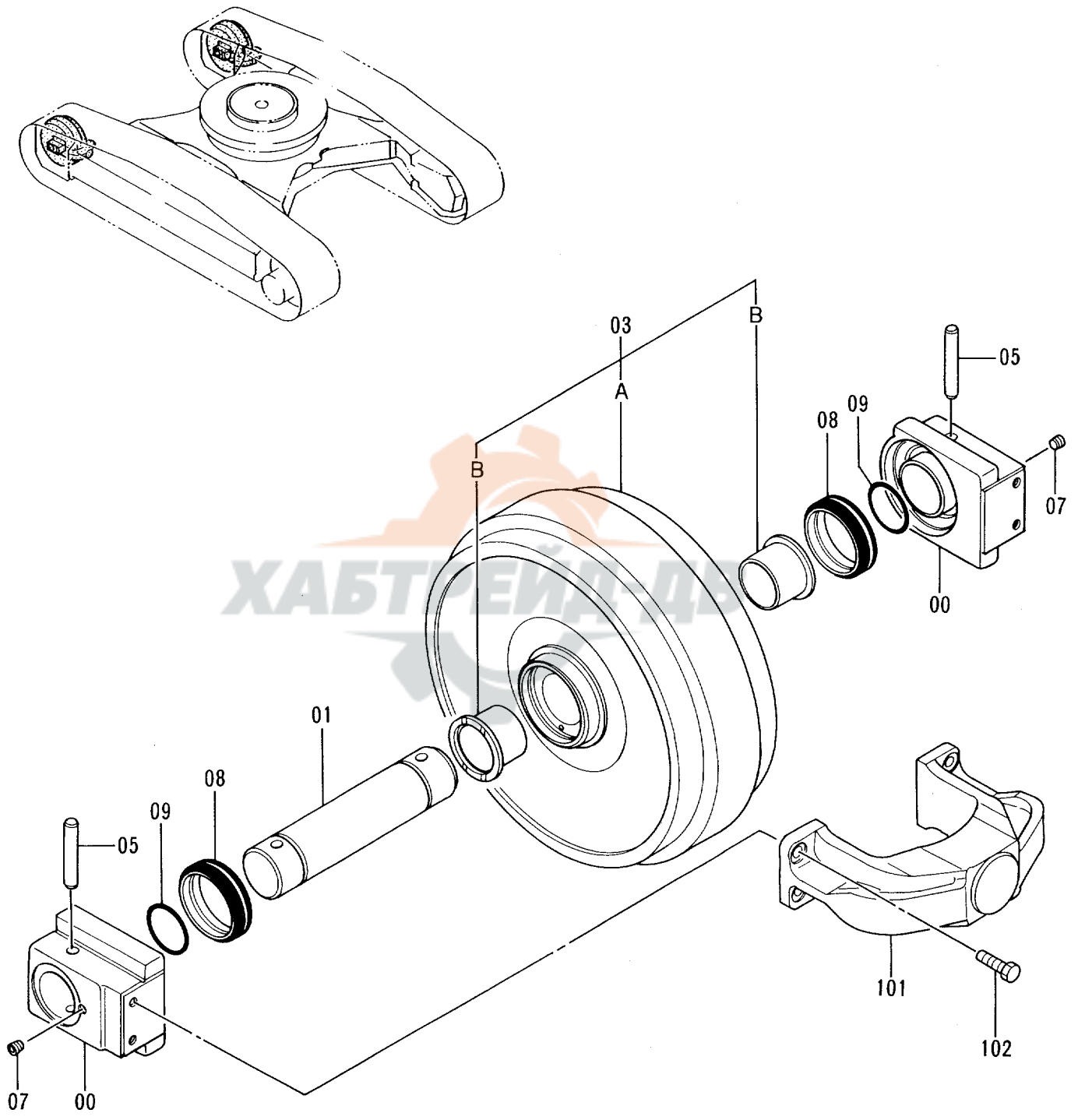

フロント アイドラ
FRONT IDLER

05001-

符号 ITEM	部品番号 PART NO.	部 品 名 PART NAME	or PART NAME CODE	数量 Q'TY	サービス コード S. C	適用号機 SERIAL NO.	互換性 ICA	代替部品 REPLACEABLE PART	
								部品番号 PART NO.	数量 Q'TY
00-09	9115208	アイドル アッセン	IDLER ASS'Y	2					
00	2023681	・ベアリング	・BRG.	2					
01	3037103	・アクスル	・AXLE	1					
03	9115209	・アイドル (ブッシング ツキ)	・IDLER (WITH BUSHING)	1					
03A	6011329	・・アイドル	・・IDLER	1					
03B	3056835	・・ブッシング	・・BUSHING	2					
05	4138084	・ピン	・PIN	2					
07	94-2011	・プラグ	・PLUG	2					
08	4153732	・シール;グループ	・SEAL;GROUP	2					
09	A810080	・O-リング	・O-RING	2					
101	1010587	ヨーク	YOKE	2					
102	J901640	ボルト	BOLT	8					

アジャスタ Adjuster

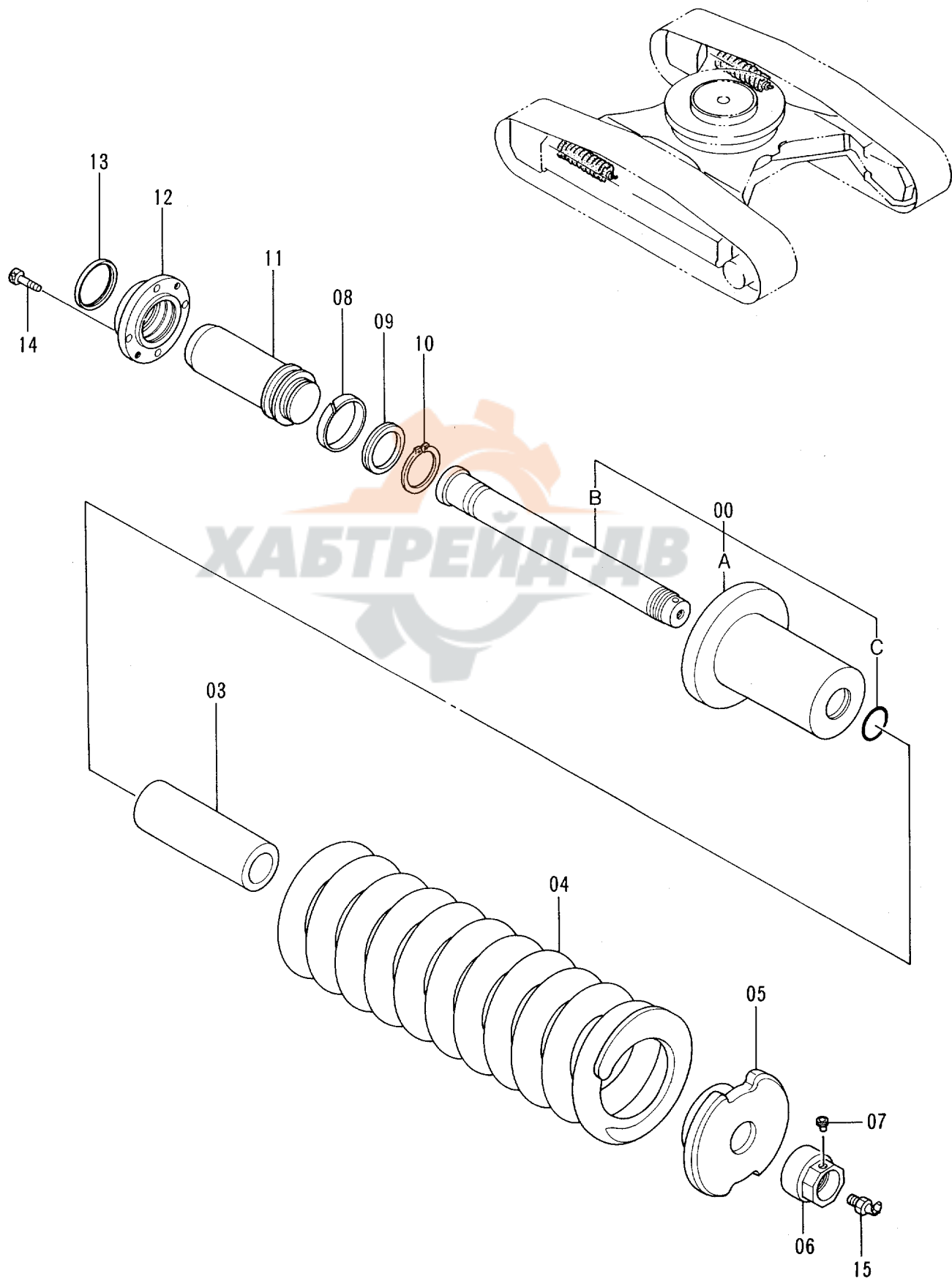

アジヤスタ
ADJUSTER

05001-

符号 ITEM	部品番号 PART NO.	部品名 PART NAME	or PART NAME CODE	数量 Q'TY	サービス コード S.C	適用号機 SERIAL NO.	互換性 ICA	代替部品 REPLACEABLE PART	
								部品番号 PART NO.	数量 Q'TY
	9097317	アジヤスタ アツセン	ADJUSTER ASS'Y	2					
00	9097318	・シリンダ アツセン	・CYL. ASS'Y	1					
00A	3036514	・・シリンダ	・・CYL.	1					
00B	3053240	・・ロッド	・・ROD	1					
00C	A811055	・・O-リング	・・O-RING	1					
03	4264028	・スペーサ	・SPACER	1					
04	3053244	・スプリング	・SPRING	1					
05	3036516	・ワッシャ	・WASHER	1					
06	4264033	・ナット	・NUT	1					
07	4248106	・プラグ	・PLUG	1					
08	4182363	・リング ;ウエア	・RING;WEAR	1					
09	4137866	・パッキング;U-リング	・PACKING;U-RING	1					
10	991349	・リング ;リテイニング	・RING;RETAINING	1					
11	3036517	・ロッド ;ピストン	・ROD;PISTON	1					
12	3053246	・フランジ	・FLANGE	1					
13	4264035	・シール;ダスト	・SEAL;DUST	1					
14	M341022	・ボルト;ソケット	・BOLT;SOCKET	4					
15	4255055	・バルブ	・VALVE	1					

上ローラ
Upper Roller

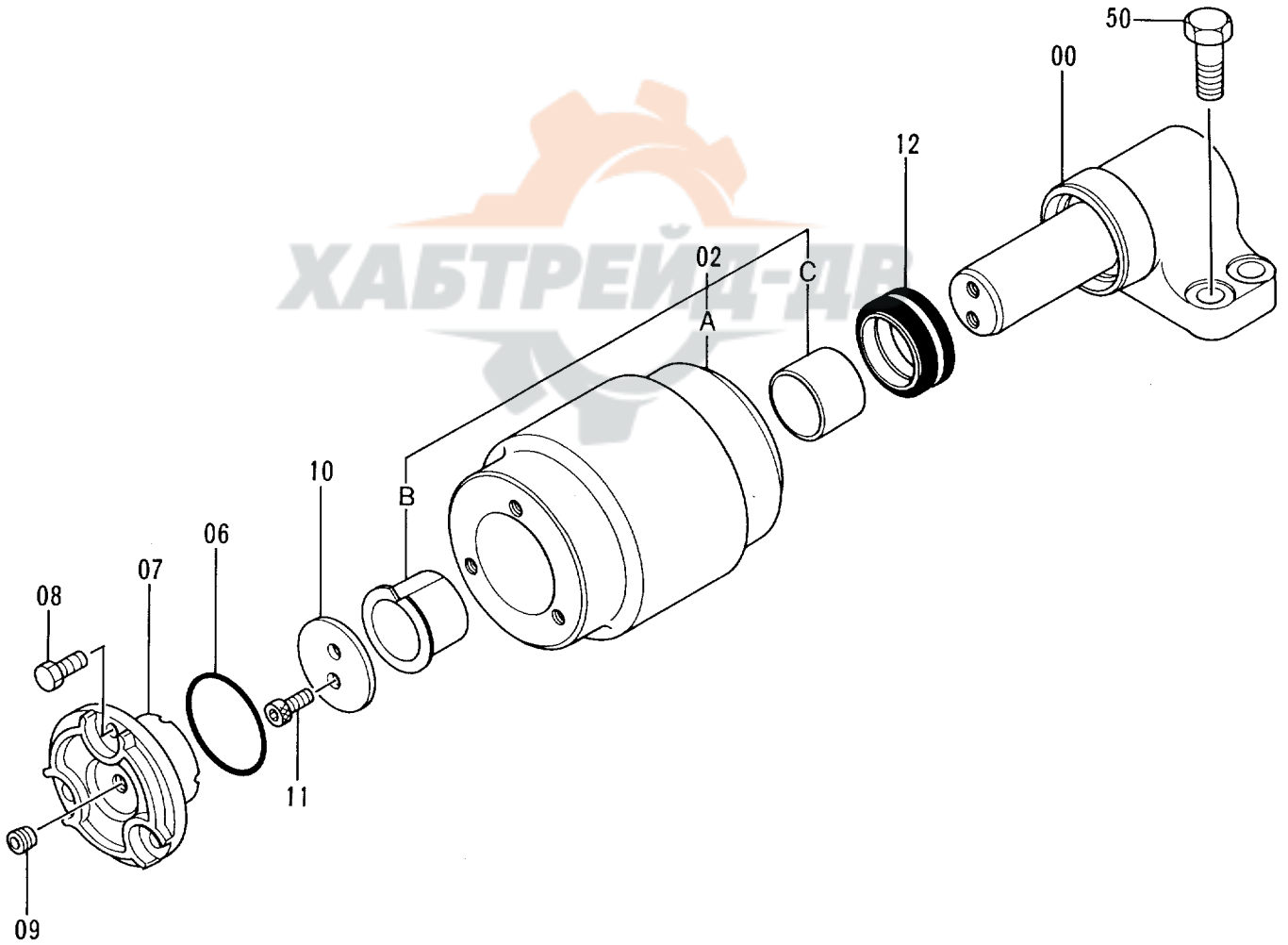
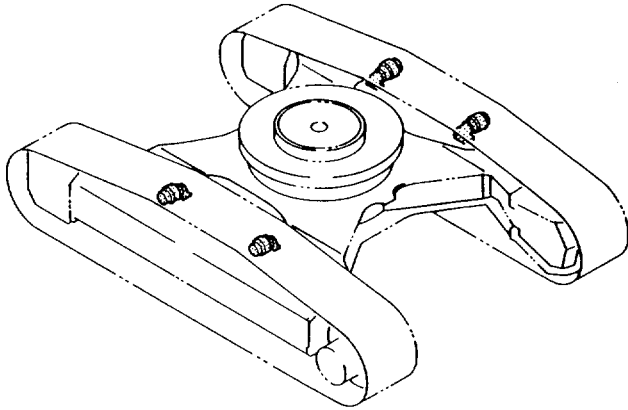

ウエ ローラ
UPPER ROLLER

05001-

符号 ITEM	部品番号 PART NO.	部品名 PART NAME	or PART NAME CODE	数量 Q'TY	サービス コード S.C	適用号機 SERIAL NO.	互換性 ICA	代替部品 REPLACEABLE PART	
								部品番号 PART NO.	数量 Q'TY
00-12	9096966	ローラ;アツパ アツセン	ROLLER;UPPER ASS'Y	4					
00	9096967	・ブ ラケット	・BRACKET	1					
02	9096968	・ローラ (ブ ツシング ツキ)	・ROLLER (WITH BUSHING)	1					
02A	3052569	・・ローラ	・・ROLLER	1					
02B	4148155	・・ブ ツシング	・・BUSHING	1					
02C	4172349	・・ブ ツシング	・・BUSHING	1					
06	A810065	・O-リング	・O-RING	1					
07	3052354	・カバー	・COVER	1					
08	J901020	・ボルト	・BOLT	3					
09	94-2011	・プラグ	・PLUG	1					
10	4282842	・ワッシャ	・WASHER	1					
11	M351018	・ボルト;ソケット	・BOLT;SOCKET	2					
12	4176380	・シール;グループ	・SEAL;GROUP	1					
50	J931640	ボルト	BOLT	16					

下ローラ (スタンダードトラック) Lower Roller (STD. Track)

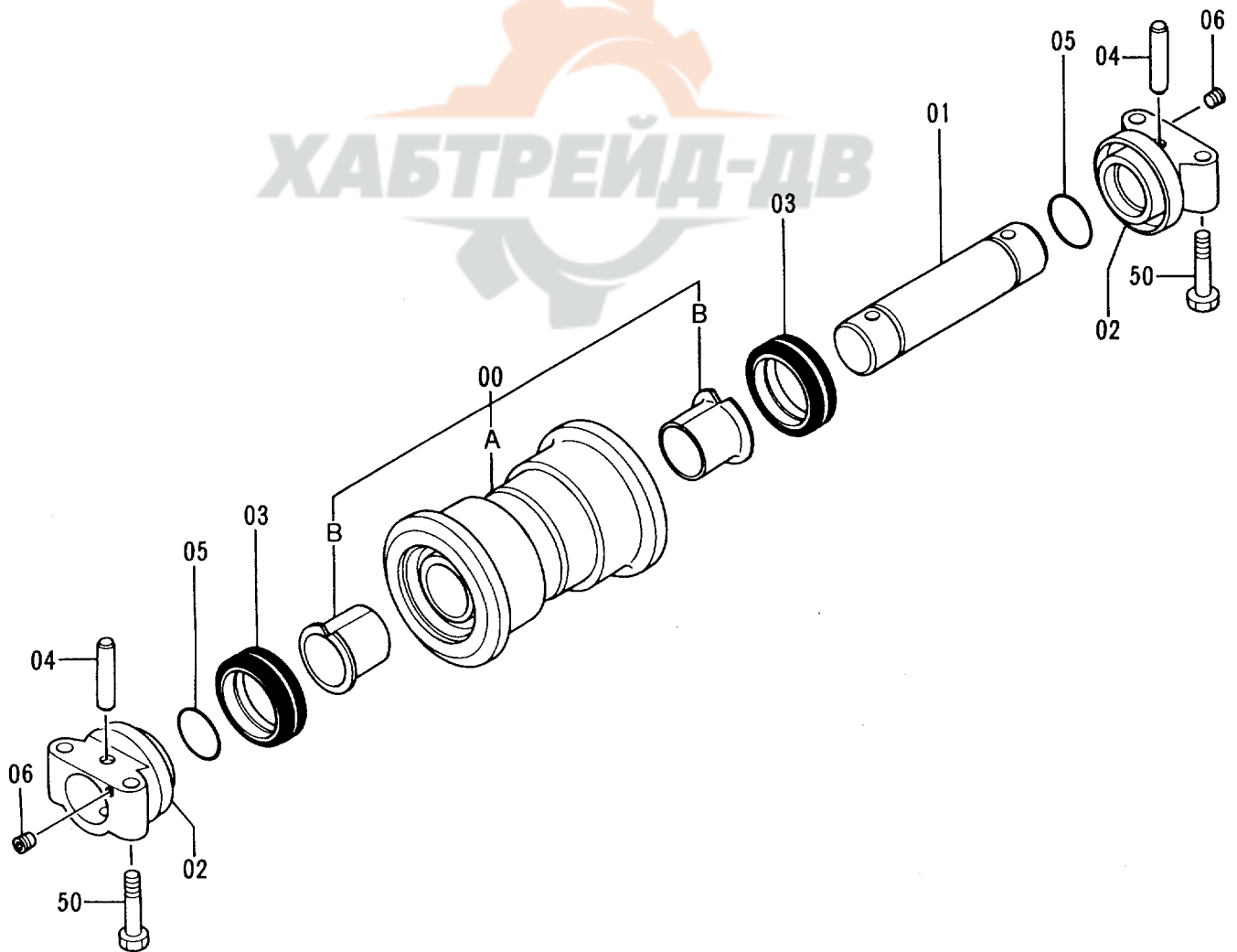
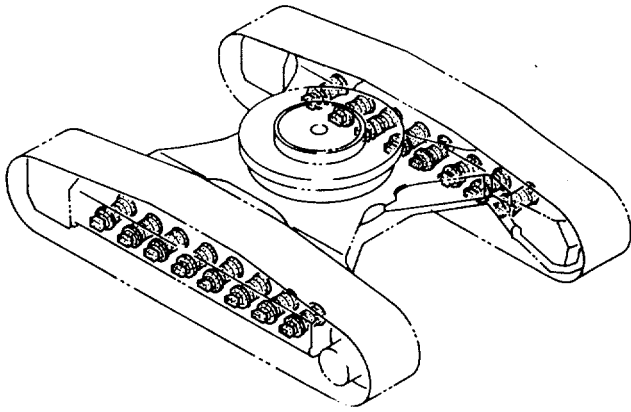

シタ ローラ (スタンダートトラック)
LOWER ROLLER (STD. TRACK)

05001-

符号 ITEM	部品番号 PART NO.	部品名 PART NAME	or PART NAME CODE	数量 Q'TY	サービス コード S.C	適用号機 SERIAL NO.	互換性 ICA	代替部品 REPLACEABLE PART	
								部品番号 PART NO.	数量 Q'TY
00-06	9114682	ローラ;ロア アツセン	ROLLER;LOWER ASS'Y	16					
00	9114667	・ローラ (ブ ツシング ツキ)	・ROLLER (WITH BUSHING)	1					
00A	7023528	・ローラ	・ROLLER	1					
00B	3053389	・ブ ツシング	・BUSHING	2					
01	3025060	・アクスル	・AXLE	1					
02	2022505	・カラー	・COLLAR	2					
03	4153731	・シール;グループ	・SEAL;GROUP	2					
04	4137684	・ピン	・PIN	2					
05	A810070	・O-リング	・O-RING	2					
06	94-2011	・プラグ	・PLUG	2					
50	4272503	ボルト	BOLT	64					

下ローラ (LCトラック) Lower Roller (LC Track)

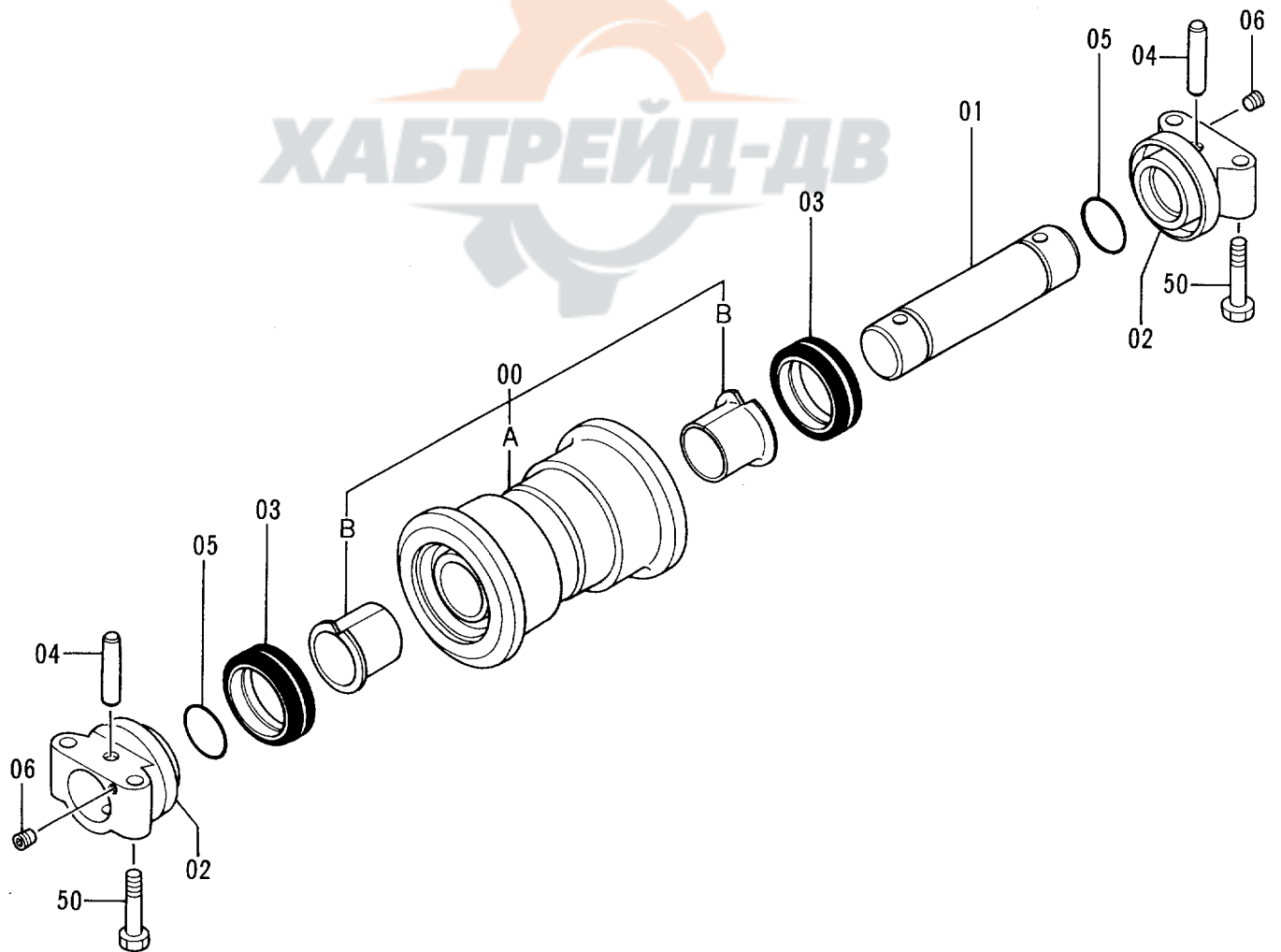
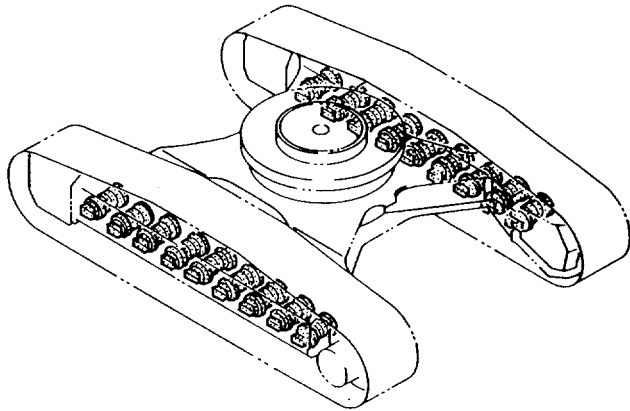

シタ ローラ (LCトラック)

LOWER ROLLER (LC TRACK)

05001-

符号 ITEM	部品番号 PART NO.	部品名 PART NAME	or PART NAME CODE	数量 Q'TY	サービス コード S.C	適用号機 SERIAL NO.	互換性 ICA	代替部品 REPLACEABLE PART	
								部品番号 PART NO.	数量 Q'TY
00-06	9114682	ローラ;ロア アツセン	ROLLER;LOWER ASS'Y	18					
00	9114667	・ローラ (ブツシング ツキ)	・ROLLER (WITH BUSHING)	1					
00A	7023528	・・ローラ	・・ROLLER	1					
00B	3053389	・・ブツシング	・・BUSHING	2					
01	3025060	・アクスル	・AXLE	1					
02	2022505	・カラー	・COLLAR	2					
03	4153731	・シール;グループ	・SEAL;GROUP	2					
04	4137684	・ピン	・PIN	2					
05	A810070	・O-リング	・O-RING	2					
06	94-2011	・プラグ	・PLUG	2					
50	4272503	ボルト	BOLT	72					

トラックリンク 600G (スタンダードトラック)
Track-Link 600G (STD. Track)

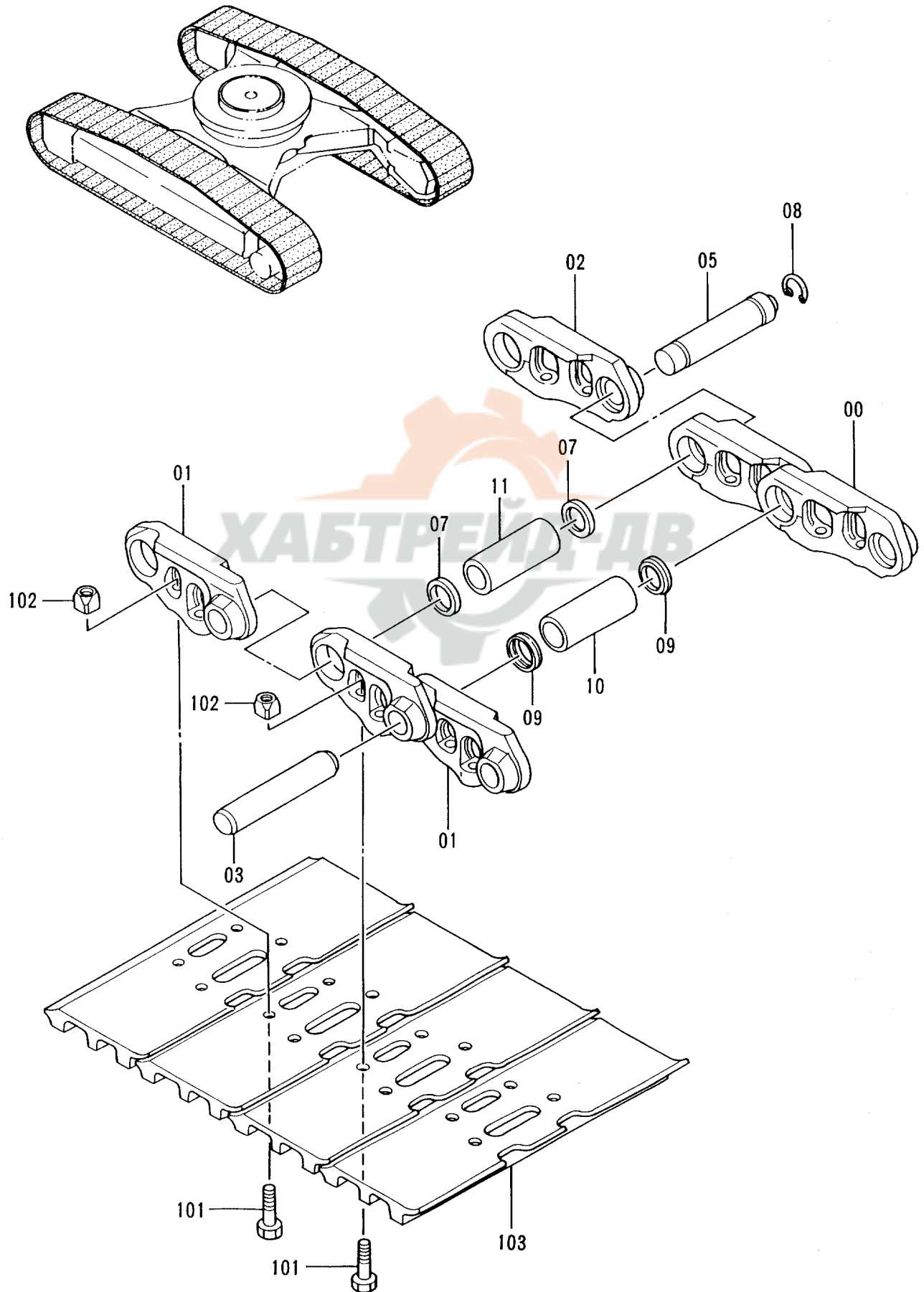

トラツクリンク 600G (スタンダートトラック)
TRACK-LINK 600G (STD. TRACK)

05001-

符号 ITEM	部品番号 PART NO.	部品名 PART NAME	or PART NAME CODE	数量 Q'TY	サービス コード S.C	適用号機 SERIAL NO.	互換性 ICA	代替部品 REPLACEABLE PART	
								部品番号 PART NO.	数量 Q'TY
	9114839	トラツクリンク アツセン	TRACK-LINK ASS'Y	2					
00-11	9114840	・トラツクリンク アツセン	・TRACK-LINK ASS'Y	1		-05006	Y	9140549	1
00-11	9140549	・トラツクリンク アツセン	・TRACK-LINK ASS'Y	1	#	05007-			
00	1015705	・・トラツクリンク;B	・・TRACK-LINK;B	46		-05006	Y	1022094	46
00	1022094	・・トラツクリンク;B	・・TRACK-LINK;B	46	#	05007-			
01	1015706	・・トラツクリンク;B	・・TRACK-LINK;B	47		-05006	Y	1022095	47
01	1022095	・・トラツクリンク;B	・・TRACK-LINK;B	47	#	05007-			
02	3052405	・・トラツクリンク;マスタ	・・TRACK-LINK;M	1		-05006	Y	3074676	1
02	3074676	・・トラツクリンク;マスタ	・・TRACK-LINK;M	1	#	05007-			
03	4263691	・・ピン	・・PIN	46		-05005			
03	4336499	・・ピン	・・PIN	46		05006,	Y	4358599	46
03	4358599	・・ピン	・・PIN	46	#	05007-			
05	4263095	・・ピン;マスタ	・・PIN;MASTER	1		-05005			
05	4336501	・・ピン;マスタ	・・PIN;MASTER	1		05006,	Y	4358601	1
05	4358601	・・ピン;マスタ	・・PIN;MASTER	1	#	05007-			
07	4264458	・・カラー	・・COLLAR	2		-05006	Y	4358602	2
07	4358602	・・カラー	・・COLLAR	2	#	05007-			
08	4186653	・・リング	・・RING	1		-05006	Y	4358603	1
08	4358603	・・リング	・・RING	1	#	05007-			
09	4195021	・・シール	・・SEAL	92		-05005	I	4350562	92
09	4350562	・・シール	・・SEAL	92	#	05006,	Y	4358600	92
09	4358600	・・シール	・・SEAL	92	#	05007-			
10	4158961	・・ブ ヅシング	・・BUSHING	46		-05005			
10	3069392	・・ブ ヅシング	・・BUSHING	46		05006,	Y	3074677	46
10	3074677	・・ブ ヅシング	・・BUSHING	46	#	05007-			
11	3061915	・・ブ ヅシング ;マスタ	・・BUSHING;MASTER	1		-05005			
11	3069393	・・ブ ヅシング ;マスタ	・・BUSHING;MASTER	1		05006,	Y	3074678	1
11	3074678	・・ブ ヅシング ;マスタ	・・BUSHING;MASTER	1	#	05007-			
101	4143721	・ボルト	・BOLT	188					
102	3060205	・ナット	・NUT	188					
103	2017537	・シュー;グ ローサ	・SHOE;GROUSER	47					

トラックリンク 600G (LCトラック)
Track-Link 600G (LC Track)

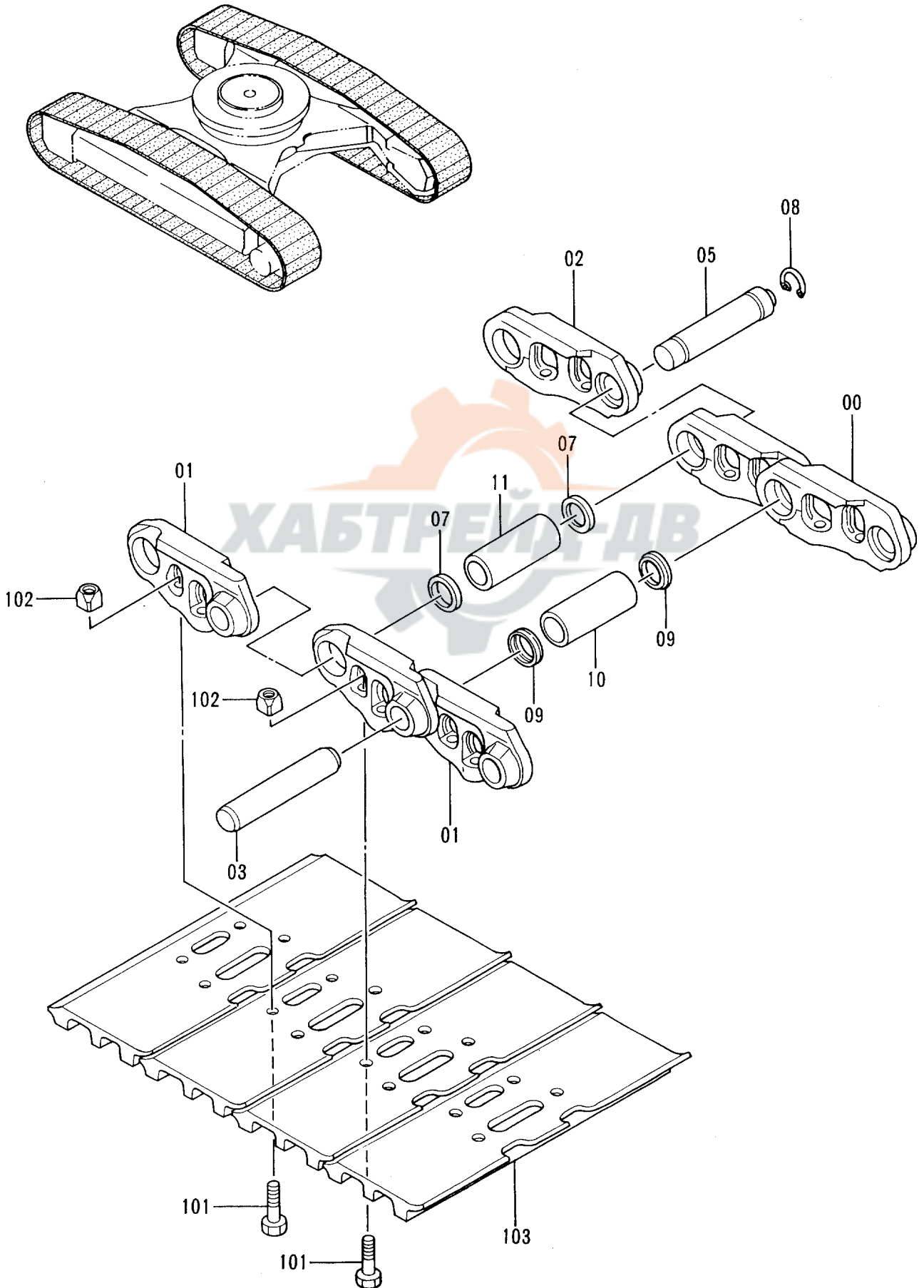

トラツクリンク 600G (LCトラツク)
TRACK-LINK 600G (LC TRACK)

05001-

符号 ITEM	部品番号 PART NO.	部 品 名 PART NAME	or PART NAME CODE	数量 Q'TY	サービ ス コード S. C	適用号機 SERIAL NO.	互 換 性 I C A	代 替 部 品 REPLACEABLE PART	
								部品番号 PART NO.	数量 Q'TY
	9115181	トラツクリンク アツセン	TRACK-LINK ASS'Y	2					
00-11	9115182	・トラツクリンク アツセン	・TRACK-LINK ASS'Y	1		-05006	Y	9145327	1
00-11	9145327	・トラツクリンク アツセン	・TRACK-LINK ASS'Y	1	#	05007-			
00	1015705	・トラツクリンク;B	・TRACK-LINK;B	49		-05006	Y	1022094	49
00	1022094	・トラツクリンク;B	・TRACK-LINK;B	49	#	05007-			
01	1015706	・トラツクリンク;B	・TRACK-LINK;B	50		-05006	Y	1022095	50
01	1022095	・トラツクリンク;B	・TRACK-LINK;B	50	#	05007-			
02	3052405	・トラツクリンク;マスタ	・TRACK-LINK;M	1		-05006	Y	3074676	1
02	3074676	・トラツクリンク;マスタ	・TRACK-LINK;M	1	#	05007-			
03	4263691	・ピン	・PIN	49		-05005			
03	4336499	・ピン	・PIN	49		05006,	Y	4358599	49
03	4358599	・ピン	・PIN	49	#	05007-			
05	4263095	・ピン;マスタ	・PIN;MASTER	1		-05005			
05	4336501	・ピン;マスタ	・PIN;MASTER	1		05006,	Y	4358601	1
05	4358601	・ピン;マスタ	・PIN;MASTER	1	#	05007-			
07	4264458	・カラー	・COLLAR	2		-05006	Y	4358602	2
07	4358602	・カラー	・COLLAR	2	#	05007-			
08	4186653	・リング	・RING	1		-05006	Y	4358603	1
08	4358603	・リング	・RING	1	#	05007-			
09	4195021	・シール	・SEAL	98		-05005	I	4350562	98
09	4350562	・シール	・SEAL	98	#	05006,	Y	4358600	98
09	4358600	・シール	・SEAL	98	#	05007-			
10	4158961	・ブツシング	・BUSHING	49		-05005			
10	3069392	・ブツシング	・BUSHING	49		05006,	Y	3074677	49
10	3074677	・ブツシング	・BUSHING	49	#	05007-			
11	3061915	・ブツシング;マスタ	・BUSHING;MASTER	1		-05005			
11	3069393	・ブツシング;マスタ	・BUSHING;MASTER	1		05006,	Y	3074678	1
11	3074678	・ブツシング;マスタ	・BUSHING;MASTER	1	#	05007-			
101	4143721	・ボルト	・BOLT	200					
102	3060205	・ナット	・NUT	200					
103	2017537	・シュー;グロウサ	・SHOE;GROUSER	50					

センタージョイント Center Joint

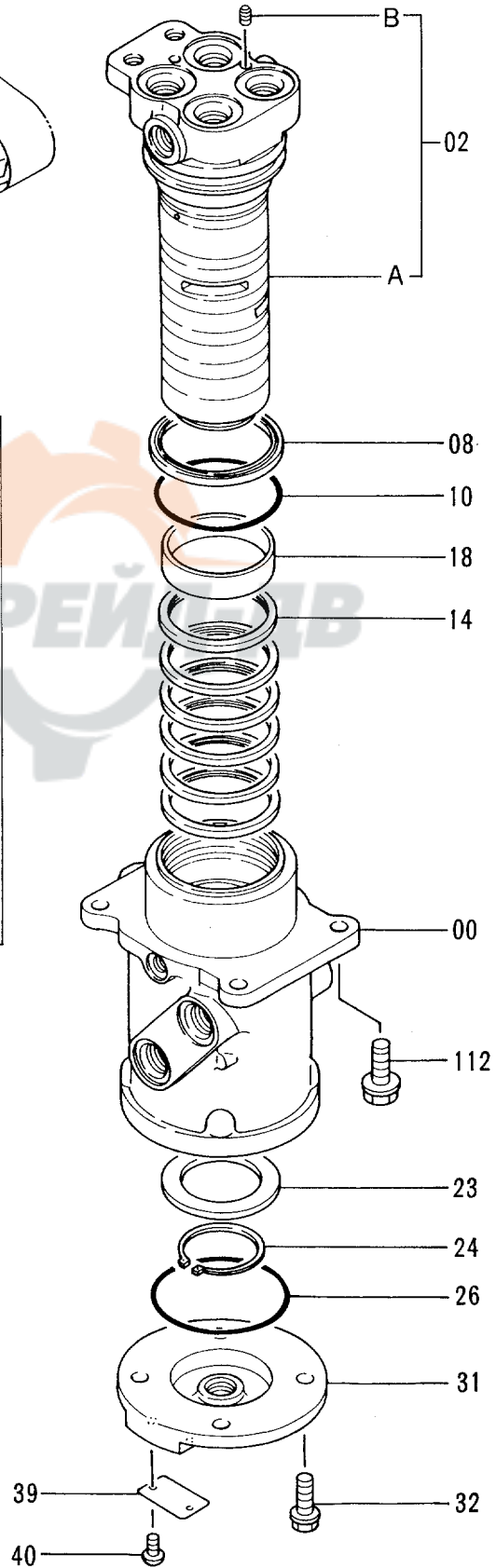
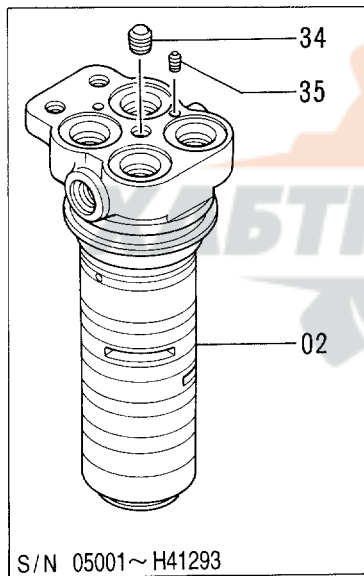
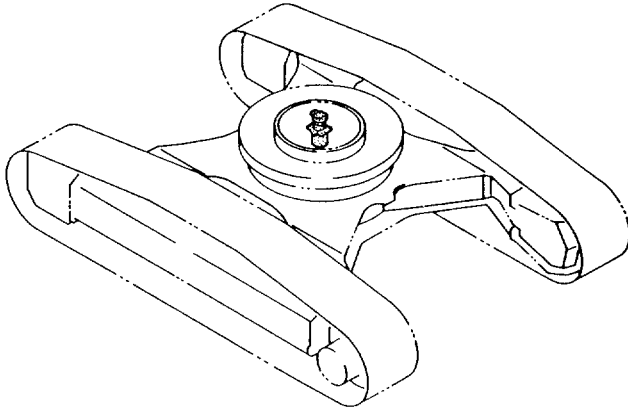

センター ジョイント
CENTER JOINT

05001-

符号 ITEM	部品番号 PART NO.	部品名 PART NAME	or PART NAME CODE	数量 QTY	サービス コード S.C	適用号機 SERIAL NO.	互換性 ICA	代替部品 REPLACEABLE PART	
								部品番号 PART NO.	数量 QTY
00-40	9101521	ジョイント;センタ アツセン	JOINT;CENTER ASS'Y	1					
00	0001190	・ボ デイ	・BODY	1					
02	0001193	・スピンドル	・SPINDLE	1		-H41293	I	9145787	1
02	9145787	・スピンドル	・SPINDLE	1	#	H41294-			
02A	+++++++	・スピンドル	・SPINDLE	1	#D	H41294-			
02B	+++++++	・プラグ	・PLUG	1	#D	H41294-			
08	4272803	・シール;ダスト	・SEAL;DUST	1					
10	4118147	・O-リング	・O-RING	1					
14	4231543	・シール;オイル	・SEAL;OIL	6					
18	4241780	・ブツシング	・BUSHING	1					
23	4193262	・リング	・RING	1		-H33036	Y	3070250	1
23	3070250	・リング	・RING	1	#	H33037-			
24	991347	・リング;リテイニング	・RING;RETAINING	1					
26	A810100	・O-リング	・O-RING	1					
31	2031329	・カバー	・COVER	1		-H24495	Y	2034607	1
31	2034607	・カバー	・COVER	1	#	H24496-			
32	J011030	・ボルト;セムス	・BOLT;SEMS	4					
34	4239610	・プラグ	・PLUG	1		-H41293			
35	4239611	・プラグ	・PLUG	1		-H41293			
39	3059221	・ネームプレート	・NAME-PLATE	1					
40	M492564	・スクリュー;ドライブ	・SCREW;DRIVE	2					
112	J011235	ボルト;セムス	BOLT;SEMS	4					

走行配管 (スタンダードトラック) Travel Pipings (STD. Track)

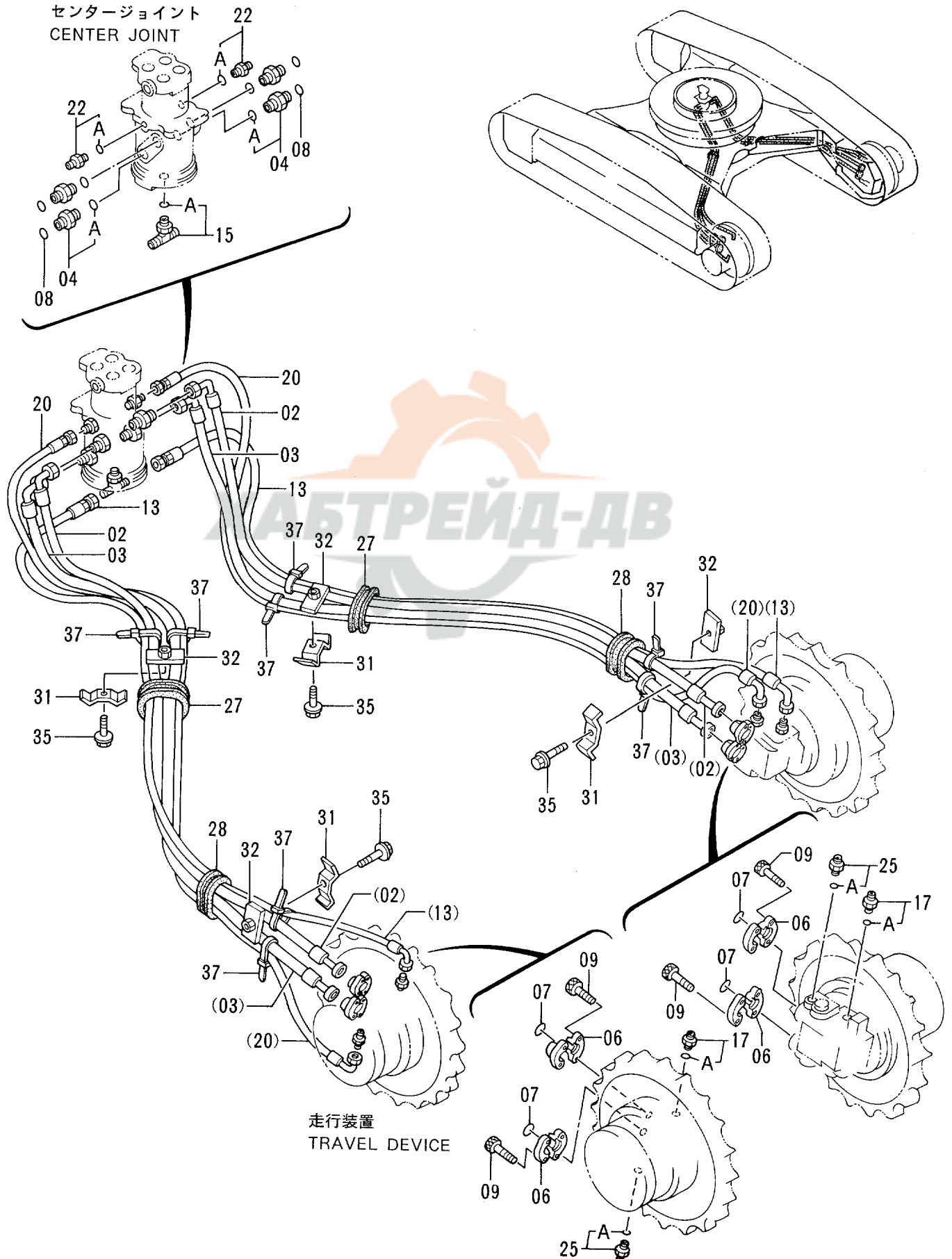

ソーコー ハイカン (スタンダードトラック)
TRAVEL PIPINGS (STD. TRACK)

05001-

符号 ITEM	部品番号 PART NO.	部 品 名 PART NAME	or PART NAME CODE	数量 Q'TY	サービス コード S. C	適用号機 SERIAL NO.	互換性 ICA	代 替 部 品 REPLACEABLE PART	
								部品番号 PART NO.	数量 Q'TY
02	4315291	ホース	HOSE	2					
03	4315292	ホース	HOSE	2					
04	4189601	アダプタ;S	ADAPTER;S	4					
04A	4506424	・O-リング	・O-RING	1					
06	4085560	フランジ ;スプリット	FLANGE ;SPLIT	8					
07	966993	O-リング	O-RING	4					
08	4187328	O-リング	O-RING	4					
09	M341240	ボルト;ソケット	BOLT ;SOCKET	16					
13	4316844	ホース	HOSE	2					
15	4221224	チー;S	TEE;S	1					
15A	4506418	・O-リング	・O-RING	1					
17	4221290	アダプタ;S	ADAPTER;S	2					
17A	4509180	・O-リング	・O-RING	1					
20	4313263	ホース	HOSE	2					
22	4200465	アダプタ;S	ADAPTER;S	2					
22A	957366	・O-リング	・O-RING	1					
25	4200465	アダプタ;S	ADAPTER;S	2					
25A	957366	・O-リング	・O-RING	1					
27	4272436	ブッシング ;ラバー	BUSHING ;RUBBER	2					
28	4272435	ブッシング ;ラバー	BUSHING ;RUBBER	2					
31	4202103	クランプ	CLAMP	4					
32	9736782	クランプ	CLAMP	4					
35	J011265	ボルト;セムス	BOLT ;SEMS	4					
37	4121859	クリップ ;バンド	CLIP ;BAND	11					

走行配管 (LCトラック) Travel Pipings (LC Track)

センタージョイント
CENTER JOINT

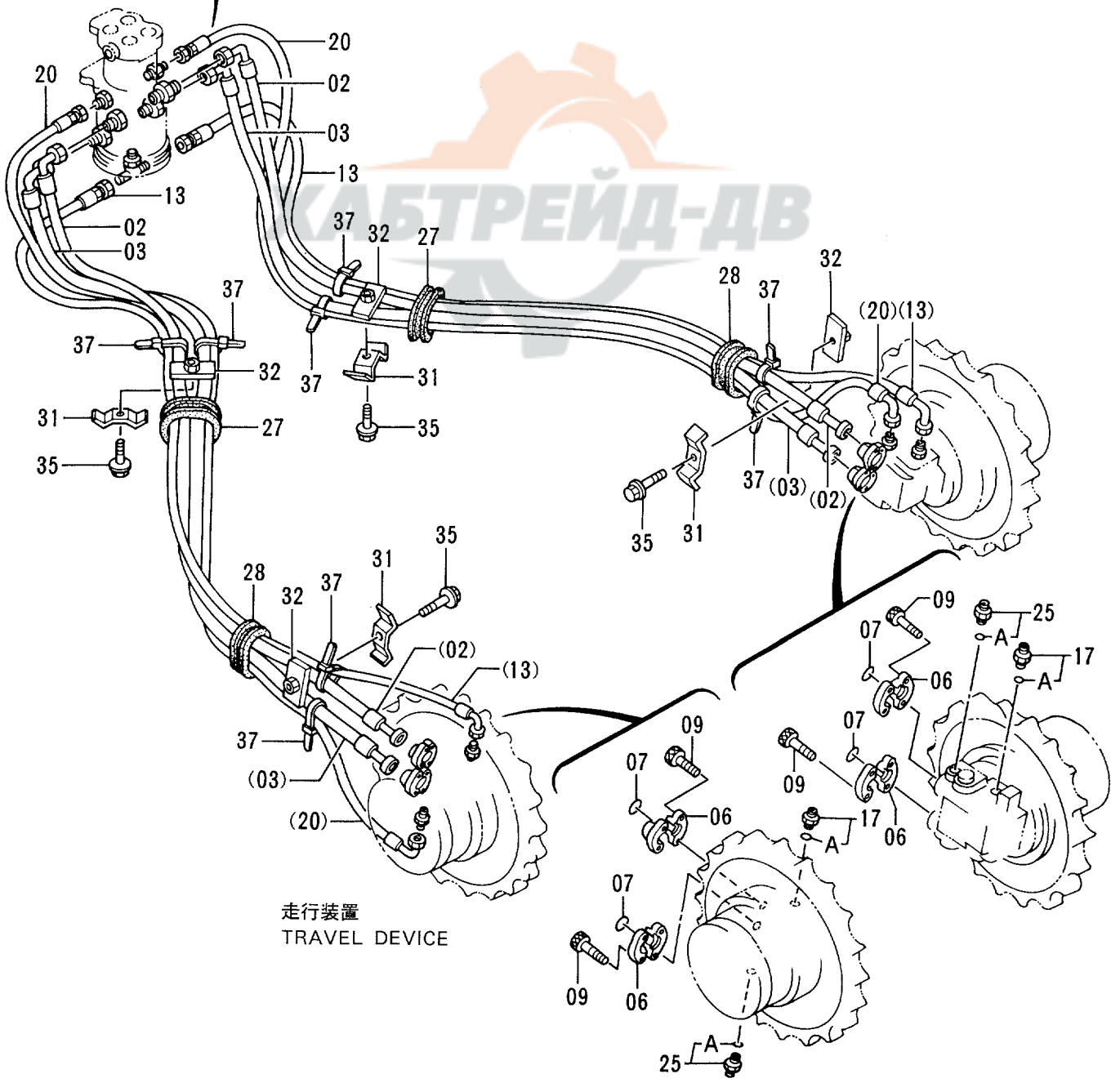
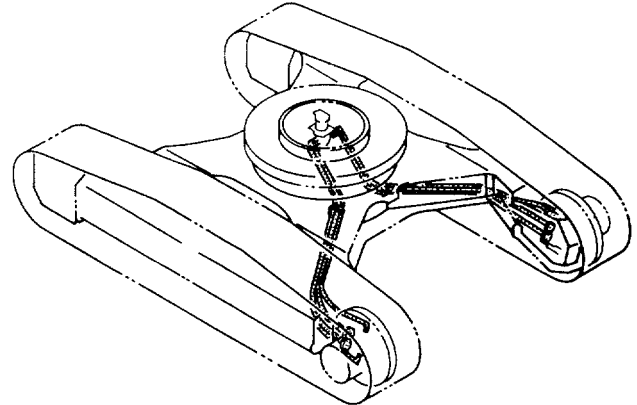
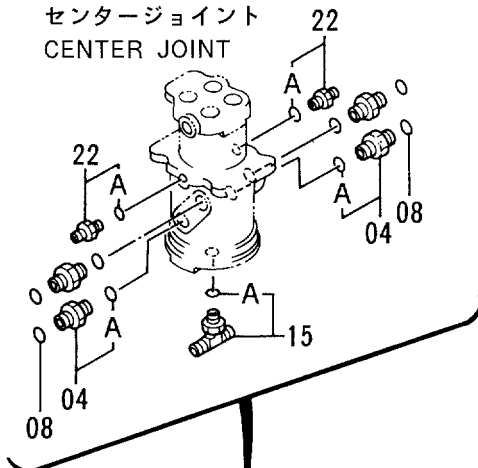

走行装置
TRAVEL DEVICE

ソーコー ハイカン (LCトラック)
TRAVEL PIPINGS (LC TRACK)

05001-

符号 ITEM	部品番号 PART NO.	部品名 PART NAME	or PART NAME CODE	数量 Q'TY	サービス コード S.C	適用号機 SERIAL NO.	互換性 ICA	代替部品 REPLACEABLE PART	
								部品番号 PART NO.	数量 Q'TY
02	4315306	ホース	HOSE	2					
03	4315305	ホース	HOSE	2					
04	4189601	アダプタ;S	ADAPTER;S	4					
04A	4506424	・O-リング	・O-RING	1					
06	4085560	フランジ ;スプリット	FLANGE ;SPLIT	8					
07	966993	O-リング	O-RING	4					
08	4187328	O-リング	O-RING	4					
09	M341240	ボルト;ソケット	BOLT ;SOCKET	16					
13	4317865	ホース	HOSE	2					
15	4221224	チー;S	TEE;S	1					
15A	4506418	・O-リング	・O-RING	1					
17	4221290	アダプタ;S	ADAPTER;S	2					
17A	4509180	・O-リング	・O-RING	1					
20	4323276	ホース	HOSE	2					
22	4200465	アダプタ;S	ADAPTER;S	2					
22A	957366	・O-リング	・O-RING	1					
25	4200465	アダプタ;S	ADAPTER;S	2					
25A	957366	・O-リング	・O-RING	1					
27	4272436	ブッシング ;ラバー	BUSHING ;RUBBER	2					
28	4272435	ブッシング ;ラバー	BUSHING ;RUBBER	2					
31	4202103	クランプ	CLAMP	4					
32	9736782	クランプ	CLAMP	4					
35	J011260	ボルト;セムス	BOLT ;SEMS	4					
37	4121859	クリップ ;バンド	CLIP ;BAND	11					

走行配管カバー Travel Pipings Cover

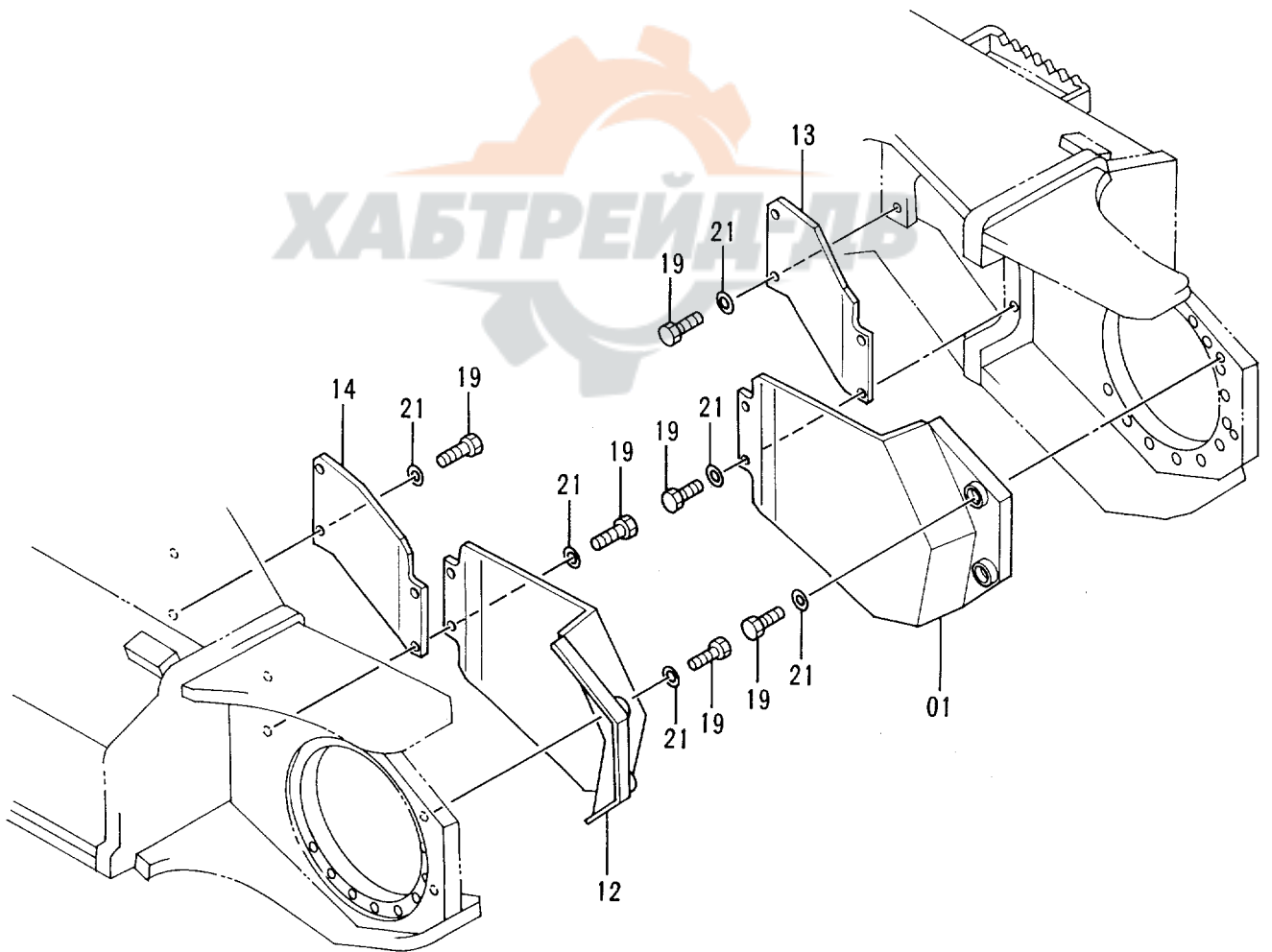
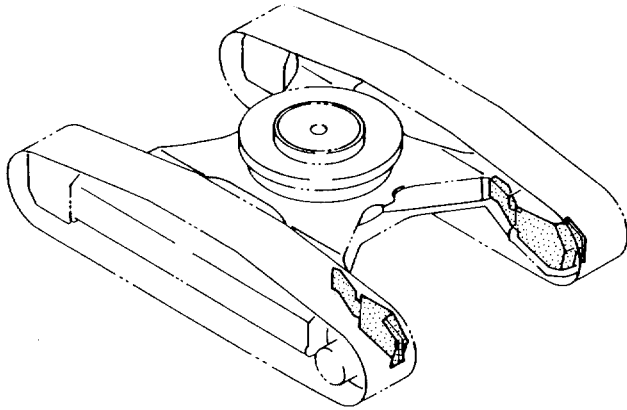

ソコー ハイカン カバ -
TRAVEL PIPINGS COVER

05001-

符号 ITEM	部品番号 PART NO.	部 品 名 PART NAME	or PART NAME CODE	数量 Q'TY	サービス コード S. C	適用号機 SERIAL NO.	互 換 性 ICA	代 替 部 品 REPLACEABLE PART	
								部品番号 PART NO.	数量 Q'TY
01	7027190	カバ -	COVER	1					
12	7027189	カバ -	COVER	1					
13	3060932	カバ -	COVER	1					
14	3060933	カバ -	COVER	1					
19	J901225	ボルト	BOLT	12					
21	J222012	ワッシャ	WASHER	12					



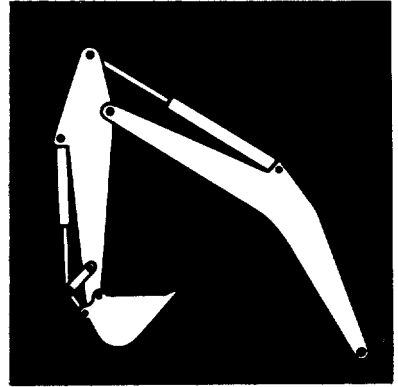

フロントアタッチメント
FRONT-END ATTACHMENTS



スタンダードブーム <EX300-2, EX300LC-2>
 STD. Boom <EX300-2, EX300LC-2>

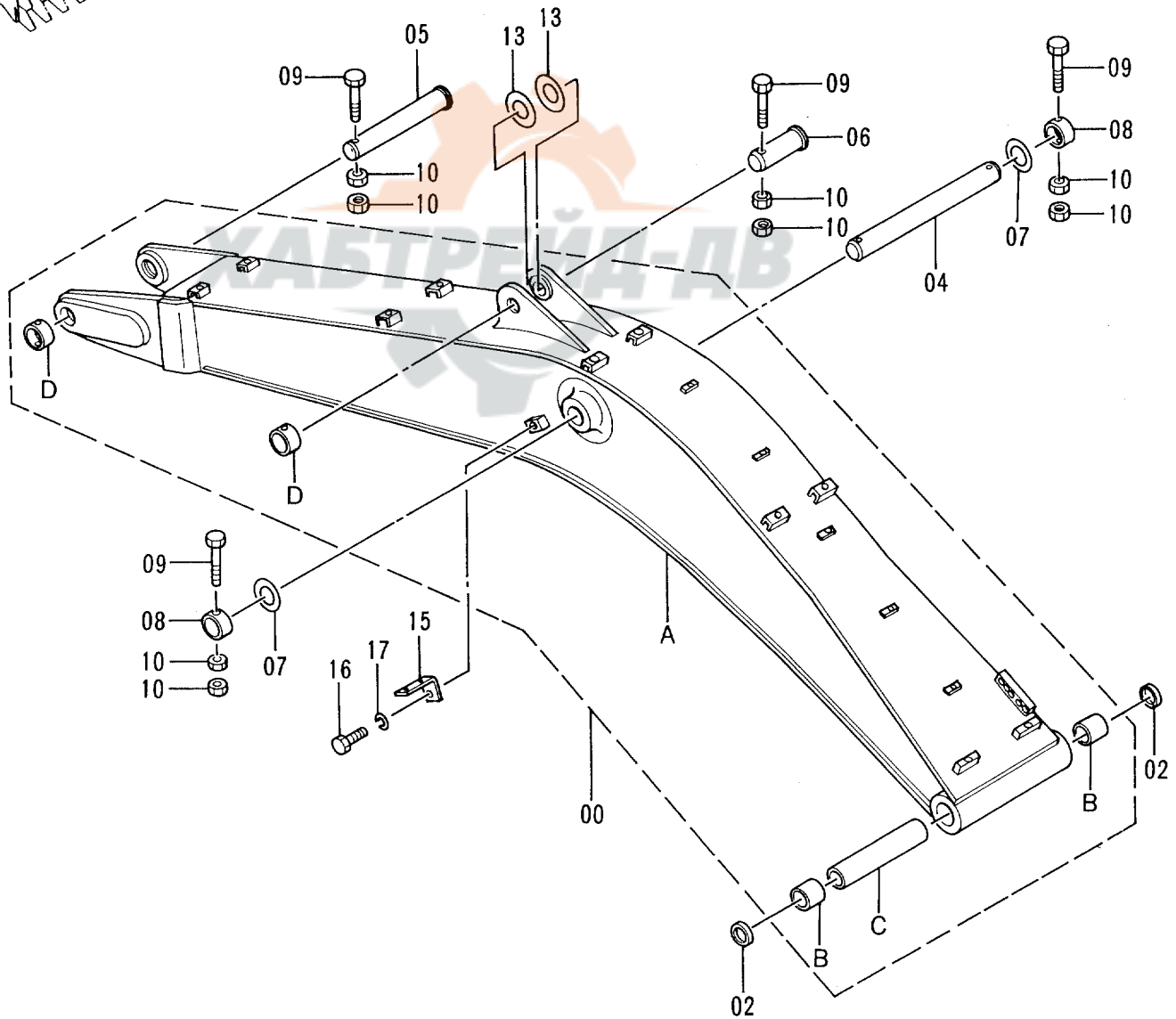
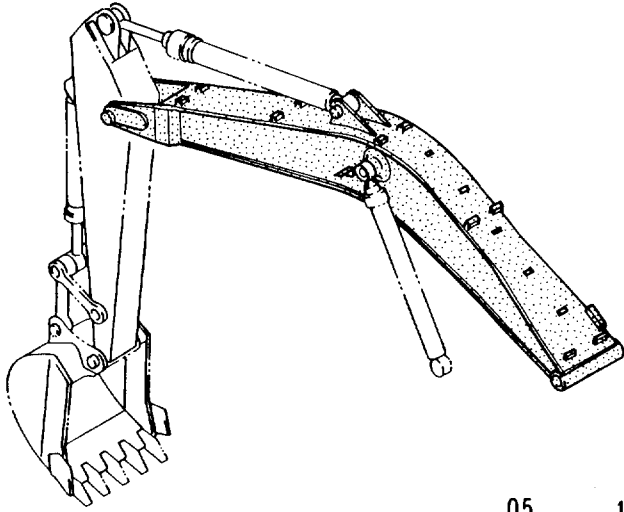

スタンダード ブーム <EX300-2, EX300LC-2>
 STD. BOOM <EX300-2, EX300LC-2>

05001-

符号 ITEM	部品番号 PART NO.	部品名 PART NAME	or PART NAME CODE	数量 QTY	サービス コード S. C	適用号機 SERIAL NO.	互換性 ICA	代替部品 REPLACEABLE PART	
								部品番号 PART NO.	数量 QTY
00	7027065	ブームアッセン	BOOM ASS'Y	1					
00A	5003890	・ブーム	・BOOM	1					
00B	3055478	・ブッシュ	・BUSHING	2					
00C	4272437	・スペーサ	・SPACER	1					
00D	4143531	・ストッパ	・STOPPER	2	W				
02	4085479	シール;ダスト	SEAL;DUST	2					
04	3026127	ピン	PIN	1					
05	3037537	ピン	PIN	1					
06	3037538	ピン	PIN	1					
07	4189839	シム 1.2	SHIM 1.2	2	R				
08	4143531	ストッパ	STOPPER	2					
09	M222005	ボルト	BOLT	4					
10	J951020	ナット	NUT	8					
13	4144513	シム 1.2	SHIM 1.2	2	R				
15	4224631	ブラケット	BRACKET	1					
16	J901425	ボルト	BOLT	1					
17	A590914	ワッシャ;スプリング	WASHER;SPRING	1					

HDブーム <EX300H-2, EX300LCH-2>

HD Boom <EX300H-2, EX300LCH-2>

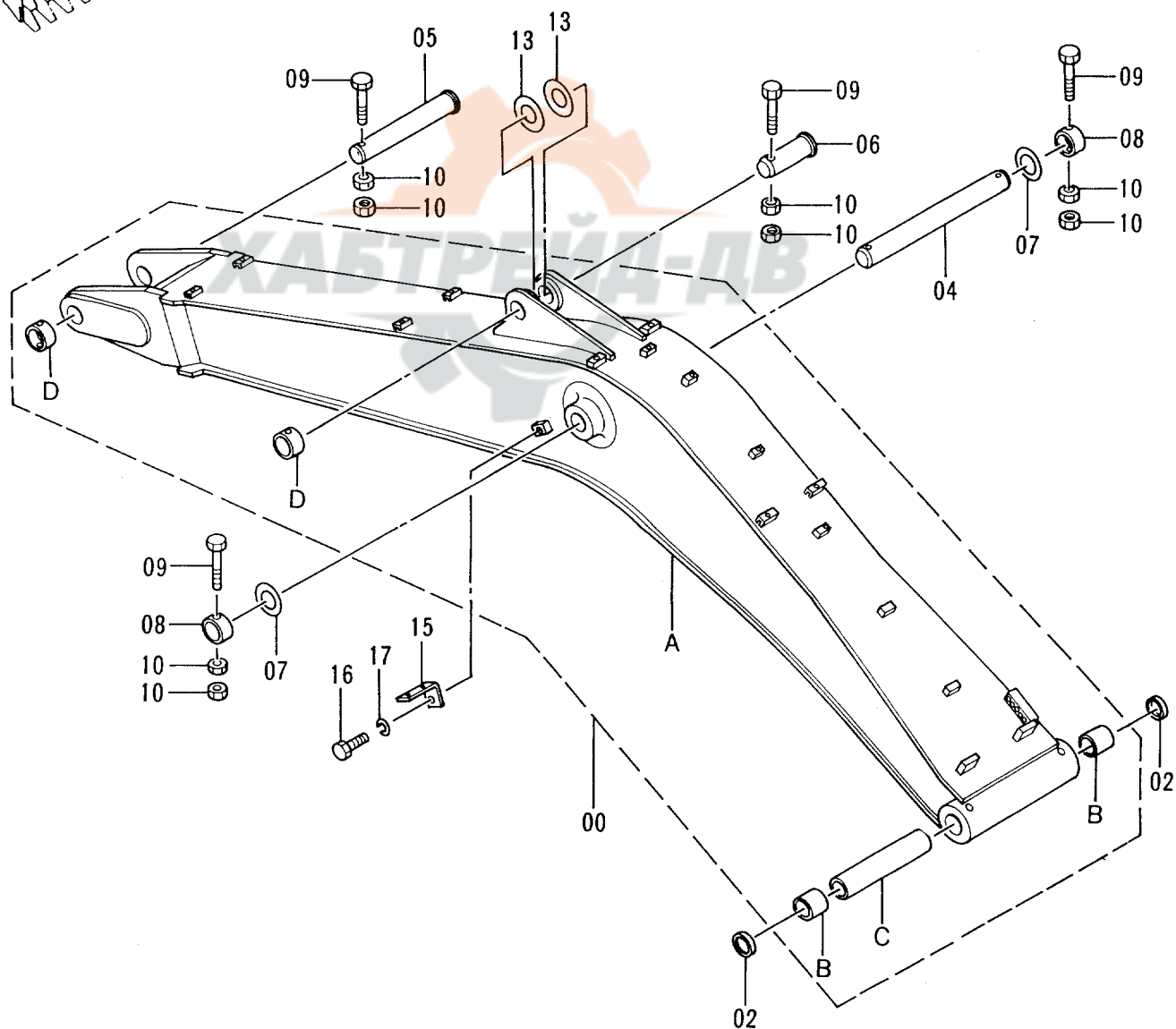
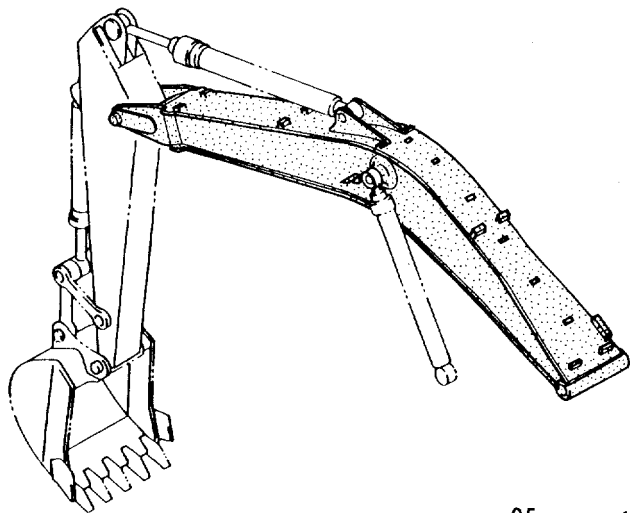

HD ブーム <EX300H-2, EX300LCH-2>

HD BOOM <EX300H-2, EX300LCH-2>

05001-

符号 ITEM	部品番号 PART NO.	部品名 PART NAME	or PART NAME CODE	数量 QTY	サービス コード S. C	適用号機 SERIAL NO.	互換性 ICA	代替部品 REPLACEABLE PART	
								部品番号 PART NO.	数量 QTY
00	7027680	ブームアッセン	BOOM ASS'Y	1					
00A	5004300	・ブーム	・BOOM	1					
00B	3055478	・ブッシング	・BUSHING	2					
00C	4272437	・スペーサ	・SPACER	1					
00D	4143531	・ストッパ	・STOPPER	2	W				
02	4085479	シール;ダスト	SEAL;DUST	2					
04	3026127	ピン	PIN	1					
05	3037537	ピン	PIN	1					
06	3037538	ピン	PIN	1					
07	4189839	シム 1.2	SHIM 1.2	2	R				
08	4143531	ストッパ	STOPPER	2					
09	M222005	ボルト	BOLT	4					
10	J951020	ナット	NUT	8					
13	4144513	シム 1.2	SHIM 1.2	2	R				
15	4224631	ブラケット	BRACKET	1					
16	J901425	ボルト	BOLT	1					
17	A590914	ワッシャ;スプリング	WASHER;SPRING	1					

スタンダードアーム 3.2M <EX300-2, EX300LC-2>

STD. Arm 3.2M <EX300-2, EX300LC-2>

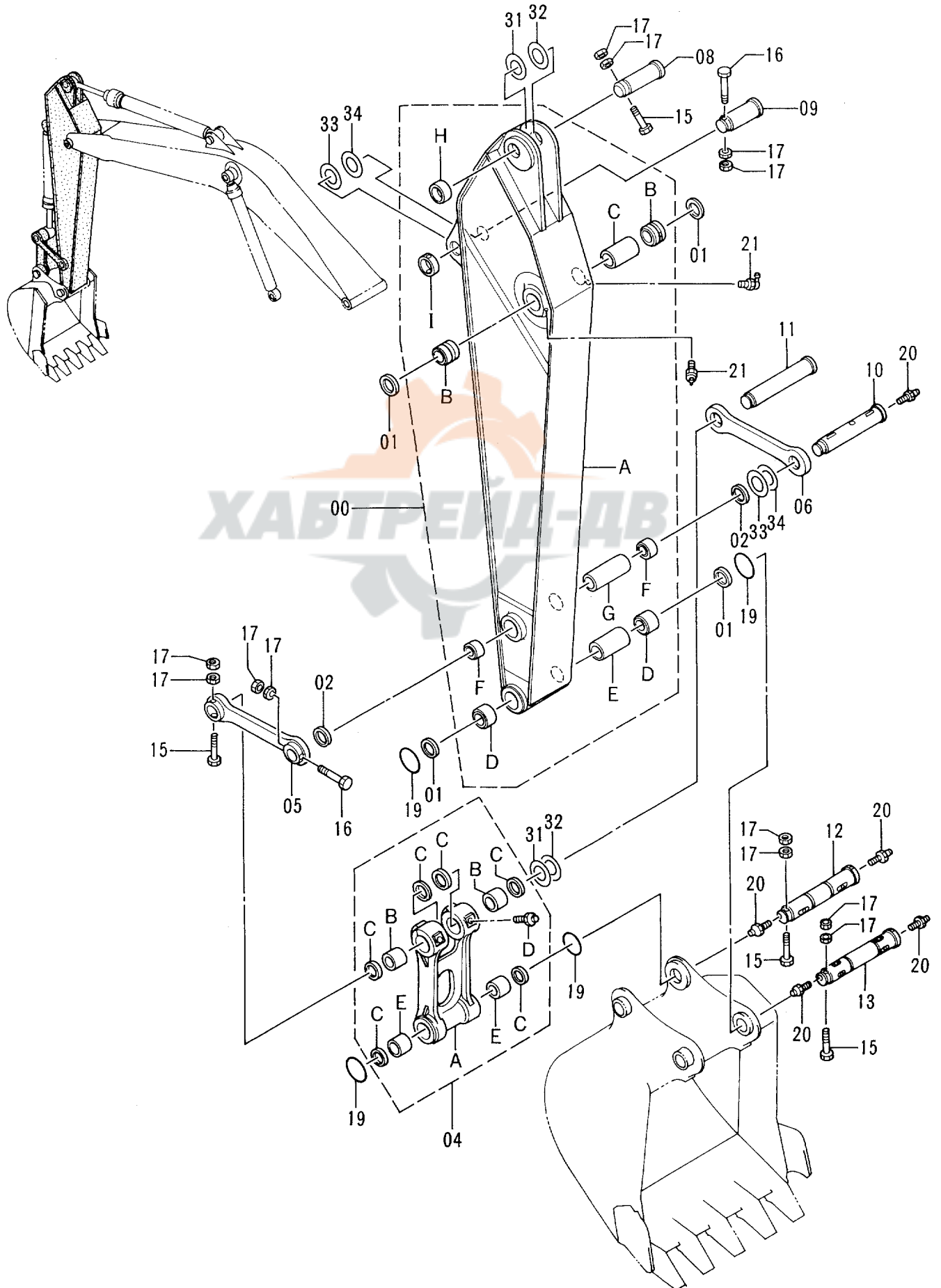

スタンダード アーム 3.2M <EX300-2, EX300LC-2>
 STD. ARM 3.2M <EX300-2, EX300LC-2>

05001-

符号 ITEM	部品番号 PART NO.	部品名 PART NAME	or PART NAME CODE	数量 Q'TY	サービス コード S. C	適用号機 SERIAL NO.	互換性 ICA	代替部品 REPLACEABLE PART	
								部品番号 PART NO.	数量 Q'TY
00	7027036	アーム アツセン	ARM ASS'Y	1					
00A	5003801	・アーム	・ARM	1					
00B	3069629	・ブ ッシング	・BUSHING	2					
00C	4143372	・スペーサ	・SPACER	1					
00D	3062204	・ブ ッシング	・BUSHING	2					
00E	4313282	・スペーサ	・SPACER	1					
00F	3026076	・ブ ッシング	・BUSHING	2					
00G	4143371	・スペーサ	・SPACER	1					
00H	4143531	・ストツパ	・STOPPER	1	W				
00I	4067720	・ストツパ	・STOPPER	1	W				
01	4074008	シール;ダスト	SEAL;DUST	4					
02	4067901	シール;ダスト	SEAL;DUST	2					
04	8050126	リンク アツセン	LINK ASS'Y	1					
04A	1016304	・リンク	・LINK	1					
04B	3037259	・ブ ッシング	・BUSHING	2					
04C	4074008	・シール;ダスト	・SEAL;DUST	6					
04D	J75481	・フィッティング ;グリース	・FITTING;GREASE	2					
04E	3065065	・ブ ッシング	・BUSHING	2					
05	8050397	リンク	LINK	1					
06	3055521	リンク	LINK	1					
08	3037538	ピン	PIN	1					
09	3026126	ピン	PIN	1					
10	3037539	ピン	PIN	1					
11	3037540	ピン	PIN	1					
12	3041581	ピン	PIN	1					
13	3060474	ピン	PIN	1					
15	M222005	ボルト	BOLT	4					
16	M222004	ボルト	BOLT	2					
17	J951020	ナット	NUT	12					
19	4100180	O-リング	O-RING	4					
20	J75481	フィッティング ;グリース	FITTING;GREASE	5					
21	J75581	フィッティング ;グリース	FITTING;GREASE	2					
31	4189839	シム 1.2	SHIM 1.2	2	R				
32	4189838	シム 2.3	SHIM 2.3	1	R				
33	4101281	シム 1.2	SHIM 1.2	4	R				
34	4142950	シム 2.3	SHIM 2.3	1	R				

HDアーム 3.2M <EX300H-2, EX300LCH-2>

HD Arm 3.2M <EX300H-2, EX300LCH-2>

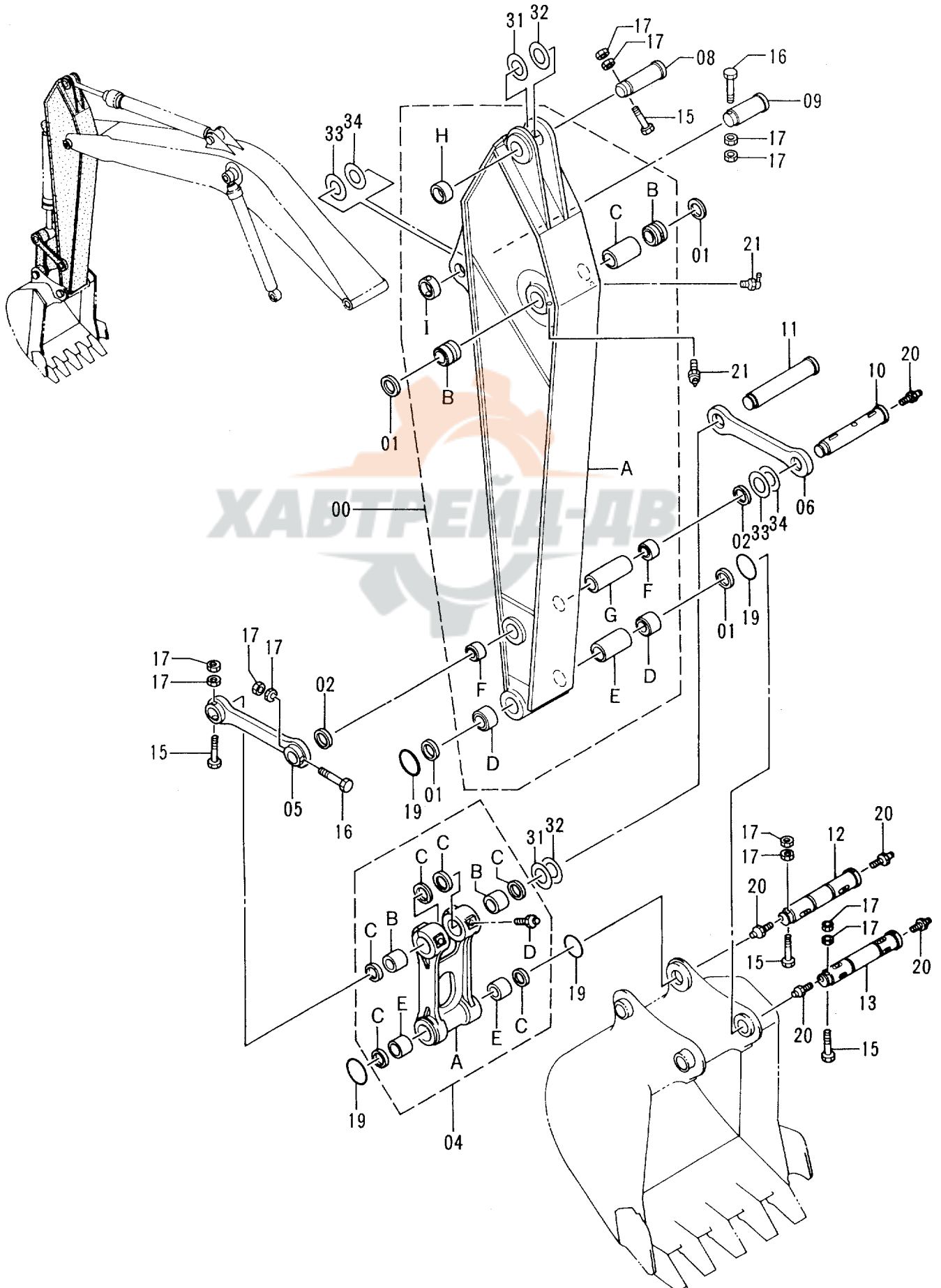

HD アーム 3.2M <EX300H-2, EX300LCH-2>

HD ARM 3.2M <EX300H-2, EX300LCH-2>

05001-

符号 ITEM	部品番号 PART NO.	部 品 名 PART NAME	or PART NAME CODE	数量 Q'TY	サービ ス コード S.C	適用号機 SERIAL NO.	互 換 性 ICA	代 替 部 品 REPLACEABLE PART	
								部品番号 PART NO.	数量 Q'TY
00	7027681	アーム アッセン	ARM ASS'Y	1					
00A	5004055	・アーム	・ARM	1					
00B	3069629	・ブ ッシング	・BUSHING	2					
00C	4143372	・スペーサ	・SPACER	1					
00D	3062204	・ブ ッシング	・BUSHING	2					
00E	4313282	・スペーサ	・SPACER	1					
00F	3026076	・ブ ッシング	・BUSHING	2					
00G	4143371	・スペーサ	・SPACER	1					
00H	4143531	・ストツパ	・STOPPER	1	W				
00I	4067720	・ストツパ	・STOPPER	1	W				
01	4074008	シール;ダスト	SEAL;DUST	4					
02	4067901	シール;ダスト	SEAL;DUST	2					
04	8050126	リンク アッセン	LINK ASS'Y	1					
04A	1016304	・リンク	・LINK	1					
04B	3037259	・ブ ッシング	・BUSHING	2					
04C	4074008	・シール;ダスト	・SEAL;DUST	6					
04D	J75481	・フィッティング ;グリース	・FITTING;GREASE	2					
04E	3065065	・ブ ッシング	・BUSHING	2					
05	8050397	リンク	LINK	1					
06	3055521	リンク	LINK	1					
08	3037538	ピン	PIN	1					
09	3026126	ピン	PIN	1					
10	3037539	ピン	PIN	1					
11	3037540	ピン	PIN	1					
12	3041581	ピン	PIN	1					
13	3060474	ピン	PIN	1					
15	M222005	ボルト	BOLT	4					
16	M222004	ボルト	BOLT	2					
17	J951020	ナット	NUT	12					
19	4100180	O-リング	O-RING	4					
20	J75481	フィッティング ;グリース	FITTING;GREASE	5					
21	J75581	フィッティング ;グリース	FITTING;GREASE	2					
31	4189839	シム 1.2	SHIM 1.2	2	R				
32	4189838	シム 2.3	SHIM 2.3	1	R				
33	4101281	シム 1.2	SHIM 1.2	4	R				
34	4142950	シム 2.3	SHIM 2.3	1	R				

バケット 1.2 Bucket 1.2

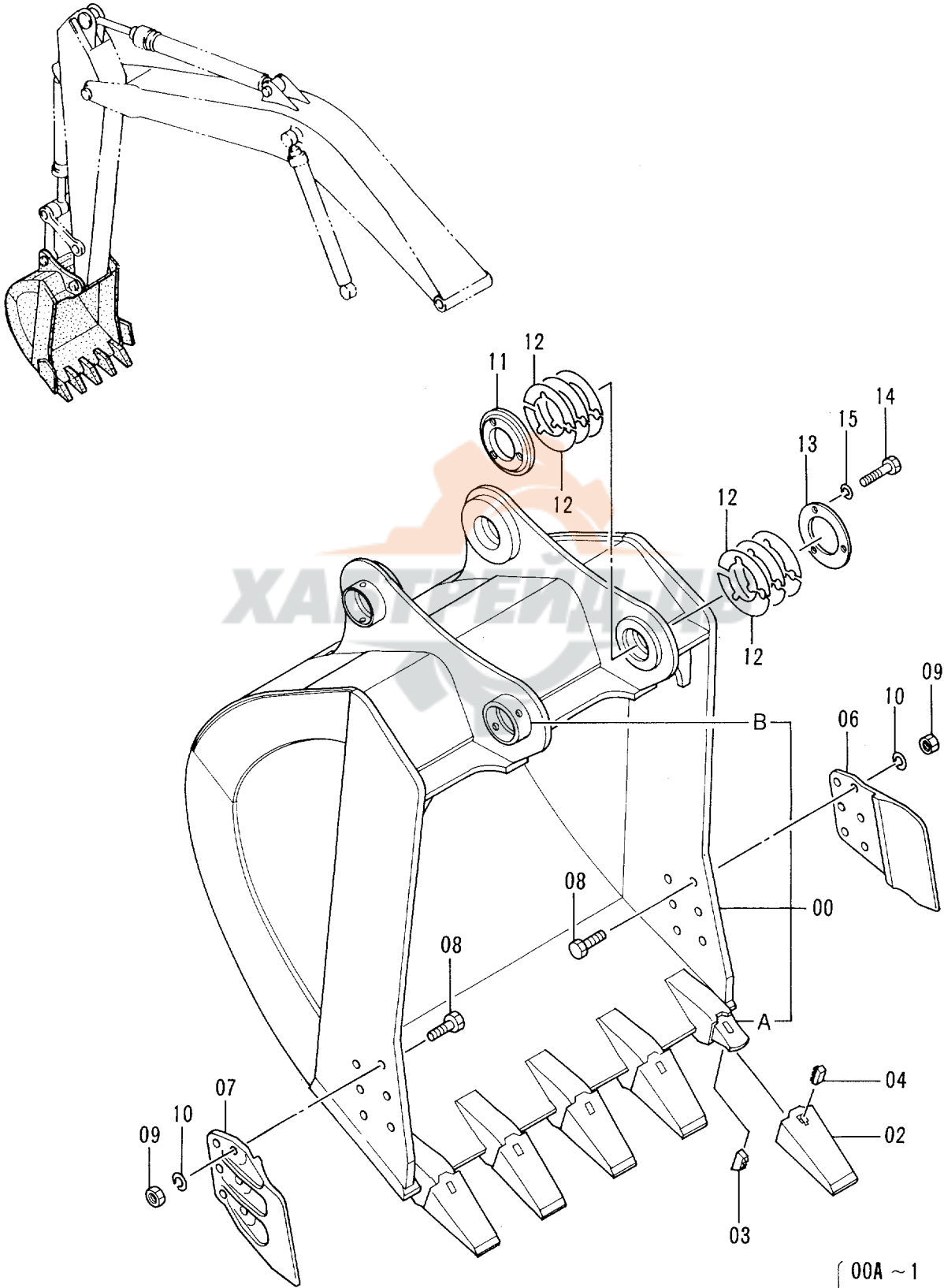

100	}	00A ~ 1
		02 ~ 1
		03 ~ 1
		04 ~ 1

バケツト 1.2

BUCKET 1.2

05001-

符号 ITEM	部品番号 PART NO.	部 品 名 PART NAME	or PART NAME CODE	数量 Q'TY	サービ ス コード S. C	適用号機 SERIAL NO.	互 換 性 ICA	代 替 部 品 REPLACEABLE PART	
								部品番号 PART NO.	数量 Q'TY
	9100860	バケツト アツセン	BUCKET ASS'Y	1					
00	8050337	・バケツト	・BUCKET	1					
00A	4195699	・アダプタ; ツース	・ADAPTER; TOOTH	5	WK	-D94/12	Y	4326645	5
00A	4326645	・アダプタ; ツース	・ADAPTER; TOOTH	5	#WK	D95/01-			
00B	4143531	・ストツパ	・STOPPER	2	W				
02	4512365	・ポイント; ツース	・POINT; TOOTH	5	K	-D94/12	Y	4326644	5
02	4326644	・ポイント; ツース	・POINT; TOOTH	5	#K	D95/01-			
03	4512366	・ピン; ロック	・PIN; LOCK	5	K	-D94/12	Y	4326646	5
03	4326646	・ピン; ロック	・PIN; LOCK	5	#K	D95/01-			
04	4501625	・ラバー; ロック	・RUBBER; LOCK	5	K				
06	2021232	・カッタ; サイド	・CUTTER; SIDE	1					
07	2021233	・カッタ; サイド	・CUTTER; SIDE	1					
08	J932275	・ボルト	・BOLT	12					
09	J951022	・ナット	・NUT	12					
10	A590922	・ワッシャ; スプリング	・WASHER; SPRING	12					
11	4277928	・ボス	・BOSS	1					
12	4277930	・シム	・SHIM	12					
13	4277929	・プレート	・PLATE	1					
14	J901495	・ボルト	・BOLT	3					
15	A590914	・ワッシャ; スプリング	・WASHER; SPRING	3					
100	9056408	キット; ポイント	KIT; POINT	5					

フロント配管 (1)
Front Pipings (1)

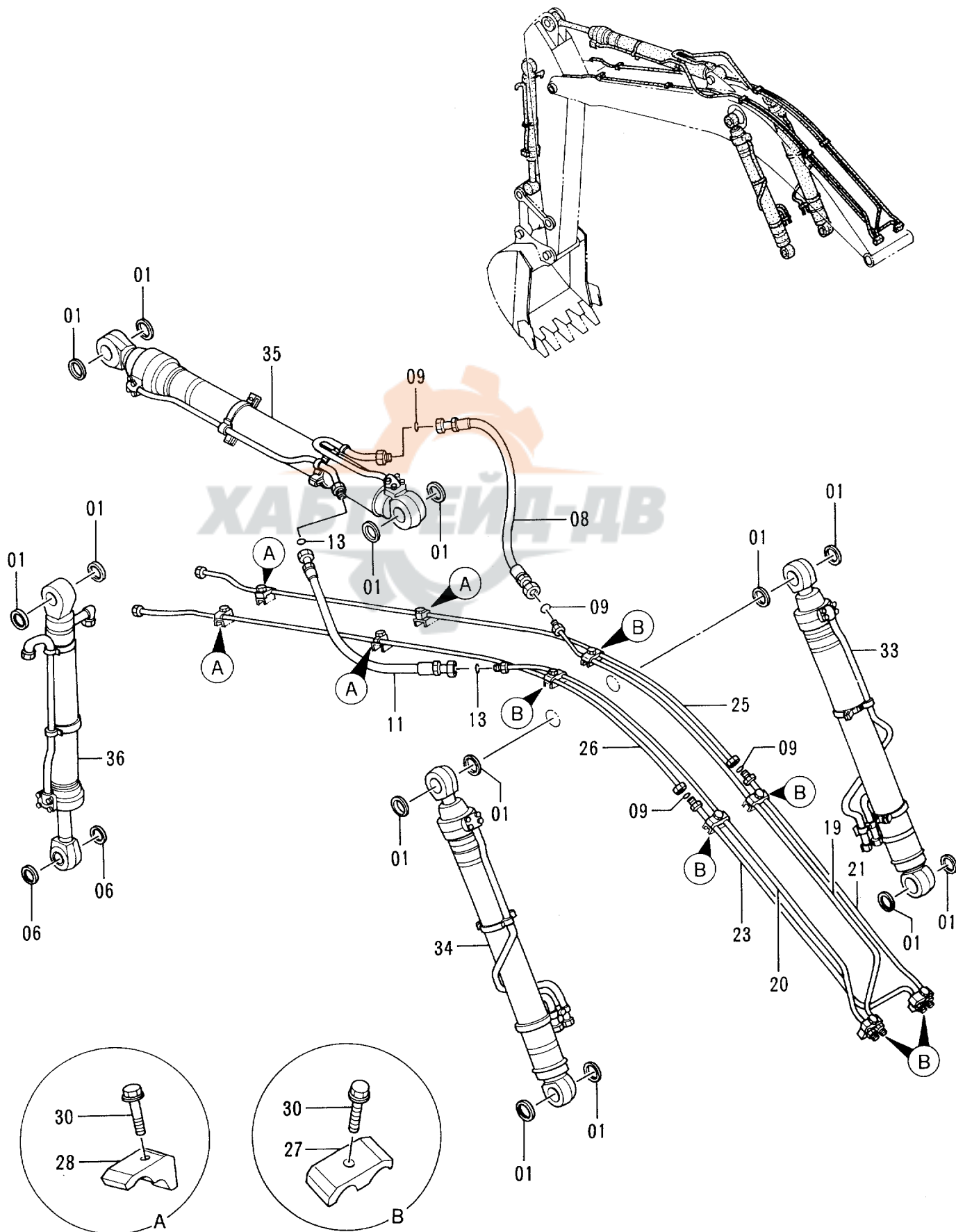

フロントパイプ (1)
FRONT PIPINGS (1)

05001-

符号 ITEM	部品番号 PART NO.	部品名 PART NAME	or PART NAME CODE	数量 Q'TY	サービス コード S.C	適用号機 SERIAL NO.	互換性 ICA	代替部品 REPLACEABLE PART	
								部品番号 PART NO.	数量 Q'TY
01	4074008	シール;ダスト	SEAL;DUST	14					
06	4067901	シール;ダスト	SEAL;DUST	2					
08	4314984	ホース	HOSE	1					
09	4187329	O-リング	O-RING	4					
11	4314985	ホース	HOSE	1					
13	4187328	O-リング	O-RING	2					
19	8037726	パイプ	PIPE	1		-05741	I	8059286	1
19	8059286	パイプ	PIPE	1	#	05742-			
20	8037727	パイプ	PIPE	1		-05741	I	8059298	1
20	8059298	パイプ	PIPE	1	#	05742-			
21	9727149	パイプ	PIPE	1					
23	9727148	パイプ	PIPE	1					
25	8044894	パイプ	PIPE	1					
26	8044895	パイプ	PIPE	1					
27	4189860	クランプ;パイプ	CLAMP;PIPE	6					
28	4190127	クランプ;パイプ	CLAMP;PIPE	4					
30	J011265	ボルト;セムス	BOLT;SEMS	10					
33	9122615	シリンダ;ブーム (ミキ) (本体組付用)	CYL.;BOOM (R) (for assembly of machine)	1	H		I	9124831	1
33	9124831	シリンダ;ブーム (ミキ) (輸送用)	CYL.;BOOM (R) (for transportation)	1	SH				
34	9122616	シリンダ;ブーム (ヒダリ) (本体組付用)	CYL.;BOOM (L) (for assembly of machine)	1	H		I	9124832	1
34	9124832	シリンダ;ブーム (ヒダリ) (輸送用)	CYL.;BOOM (L) (for transportation)	1	SH				
35	9122617	シリンダ;アーム (本体組付用)	CYL.;ARM (for assembly of machine)	1	H		I	9124833	1
35	9124833	シリンダ;アーム (輸送用)	CYL.;ARM (for transportation)	1	SH				
36	9122618	シリンダ;バケット (本体組付用)	CYL.;BUCKET (for assembly of machine)	1	H		I	9124834	1
36	9124834	シリンダ;バケット (輸送用)	CYL.;BUCKET (for transportation)	1	SH				

フロント配管 (2)
Front Pipings (2)

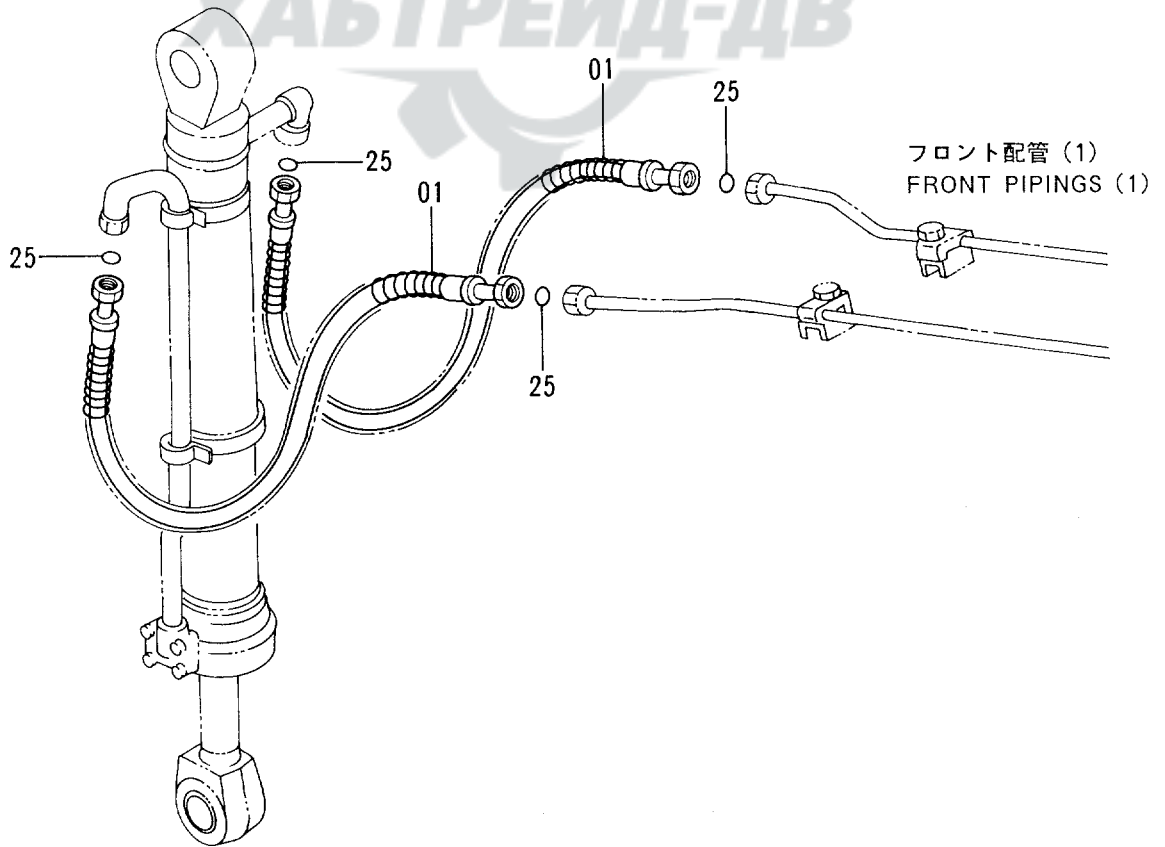
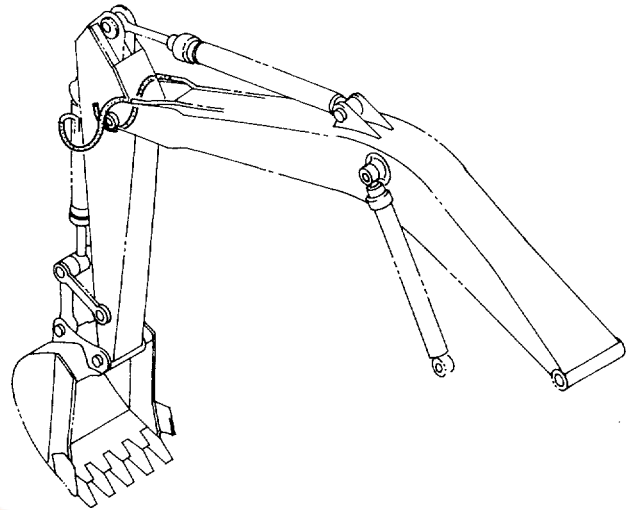

給脂配管 Lubricate Pipings

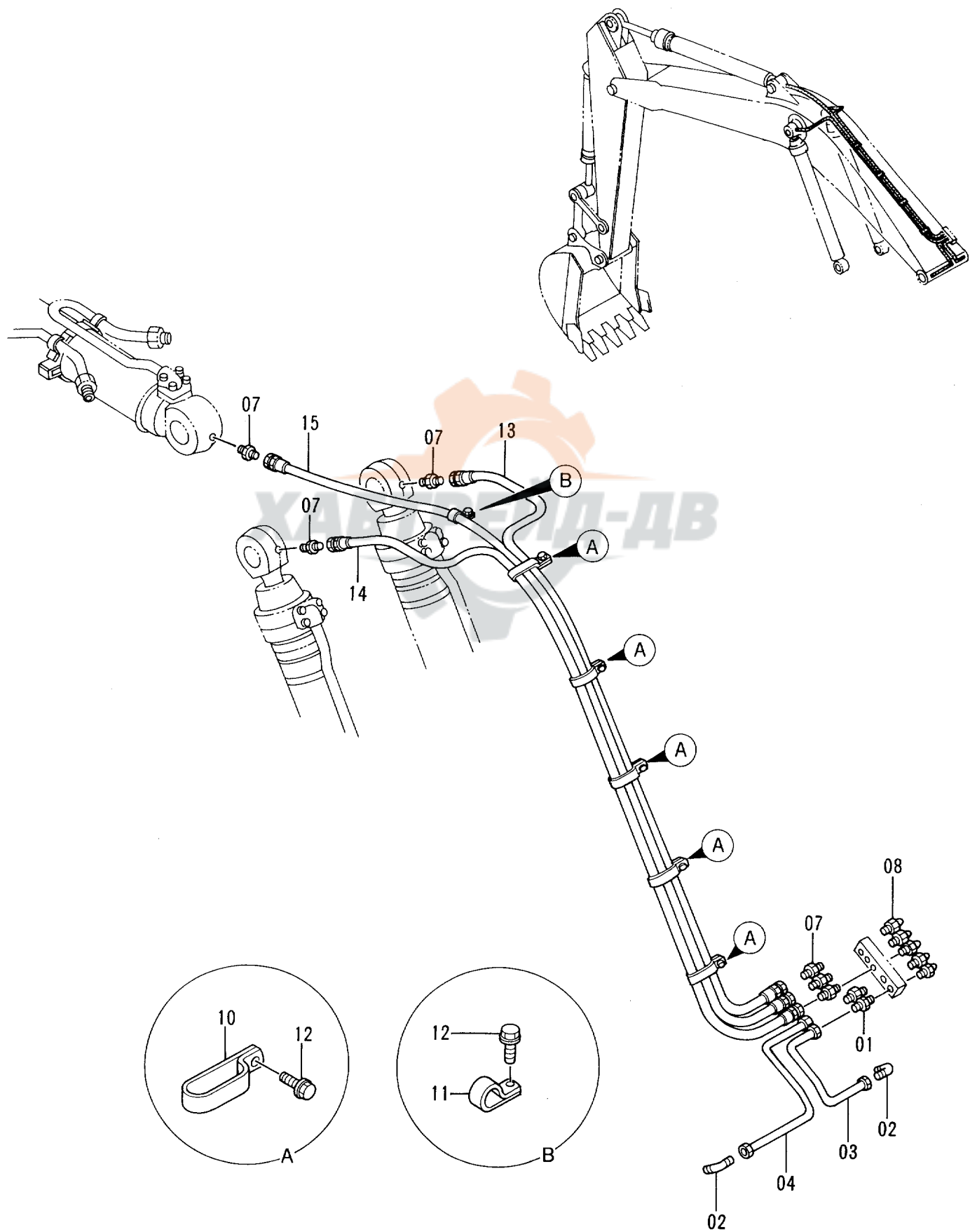

キョーシ ハイカン

LUBRICATE PIPINGS

05001-

符号 ITEM	部品番号 PART NO.	部品名 PART NAME	or PART NAME CODE	数量 Q'TY	サービス コード S.C	適用号機 SERIAL NO.	互換性 ICA	代替部品 REPLACEABLE PART	
								部品番号 PART NO.	数量 Q'TY
01	4130169	フィッティング ; パイプ	FITTING; PIPE	2					
02	4130174	フィッティング ; パイプ	FITTING; PIPE	2					
03	4318473	パイプ	PIPE	1					
04	4318474	パイプ	PIPE	1					
07	4154651	アダプタ; S	ADAPTER; S	6					
08	J75482	フィッティング ; グリース	FITTING; GREASE	5					
10	4252877	クリップ	CLIP	5					
11	4190261	クリップ	CLIP	1					
12	J011016	ボルト; セムス	BOLT; SEMS	6					
13	4314981	ホース; ナイロン	HOSE; NYLON	1					
14	4314982	ホース; ナイロン	HOSE; NYLON	1					
15	4314983	ホース; ナイロン	HOSE; NYLON	1		-D93/03	I	4316009	1
15	4316009	ホース; ナイロン	HOSE; NYLON	1		D93/04-			



OP

オプションパーツ
OPTIONAL PARTS



エアコンディショナ (1) Air Conditioner (1)

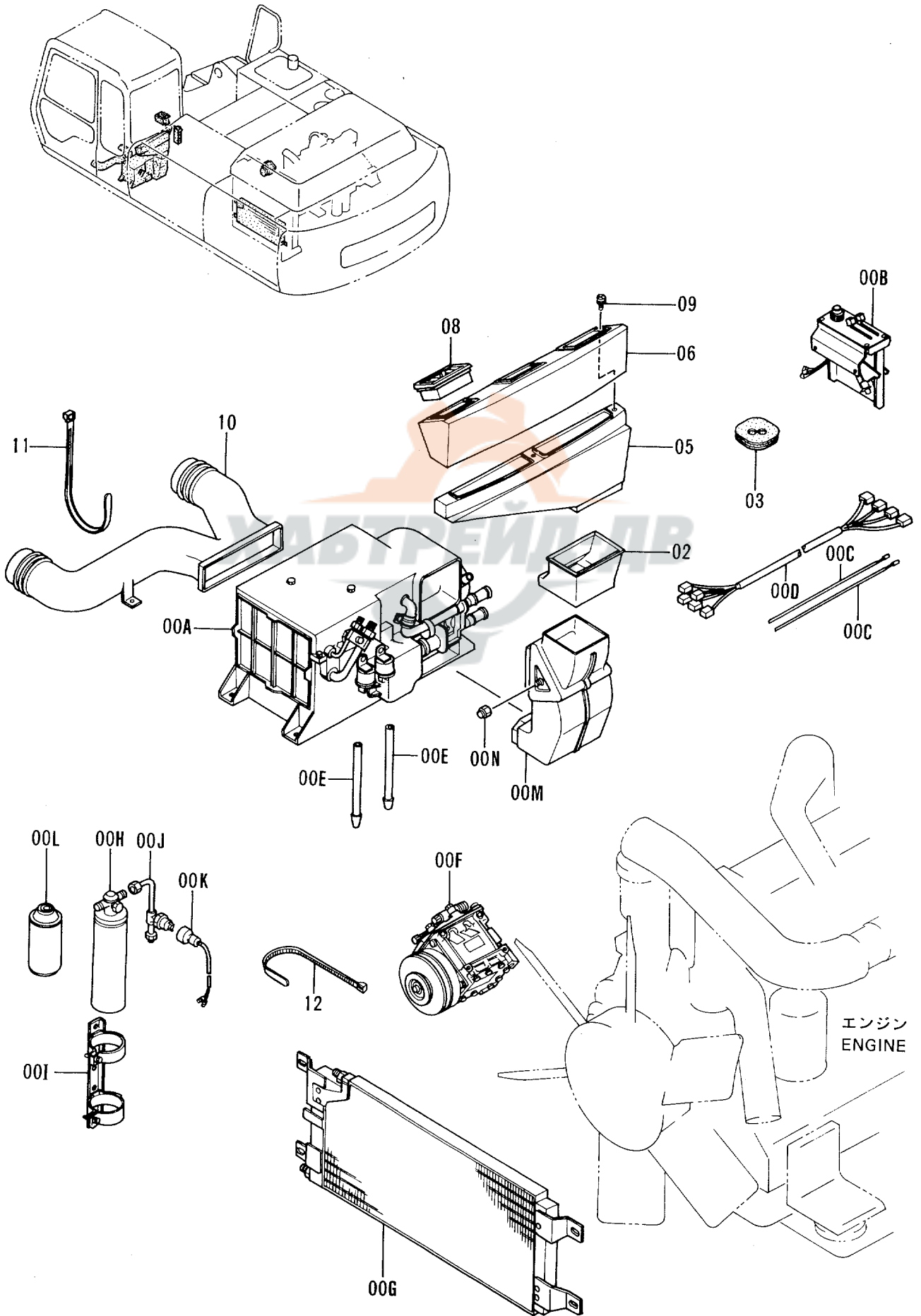

エアコンデ イショナ (1)
AIR CONDITIONER (1)

05001-

符号 ITEM	部品番号 PART NO.	部 品 名 PART NAME	or PART NAME CODE	数量 Q'TY	サービ ス コード S.C	適用号機 SERIAL NO.	互 換 性 ICA	代 替 部 品 REPLACEABLE PART	
								部品番号 PART NO.	数量 Q'TY
00A-N	4258874	エアコンデ イショナ アツセン	AIR-CONDITIONER ASS'Y	1					
00A	4281178	・エアコン ユニツト <詳細ハ 別ページ参照>	・AIR-CON. UNIT <for details: see separate page>	1					
00B	4281181	・エアコン コントローラ <詳細ハ 別ページ参照>	・AIR-CON. CONTROLLER <for details: see separate page>	1					
00C	4252000	・ケーブル;コントロール	・CABLE;CONTROL	2					
00D	4281186	・ワイヤ;エレクトリック	・WIRE;ELECTRIC	1					
00E	4251897	・ホース	・HOSE	2					
00F	4281180	・コンプレッサ	・COMPRESSOR	1					
00G	4234820	・コンデンサ	・CONDENSER	1					
00H	4234818	・タンク;レシーバ	・TANK;RECEIVER	1					
00I	4234819	・ホルダ	・HOLDER	1					
00J	4281185	・チューブ	・TUBE	1					
00K	4281184	・ワイヤ;エレクトリック	・WIRE;ELECTRIC	1					
00L	4234825	・ガス	・GAS	1					
00M	4281179	・ダクト;エア	・DUCT;AIR	1					
00N	4293151	・プラグ	・PLUG	1					
02	4264701	ダクト;クーラ	DUCT;COOLER	1					
03	4205082	ブッシング;ラバ	BUSHING;RUBBER	1					
05	4264702	ダクト;クーラ	DUCT;COOLER	1					
06	4264703	ダクト;クーラ	DUCT;COOLER	1					
08	4259639	グリル	GRILLE	3					
09	J460635	スクリユ;セムス	SCREW;SEMS	3					
10	4264644	ダクト;ヒータ	DUCT;HEATER	1					
11	4121859	クリップ;バンド	CLIP;BAND	2					
12	4055312	クリップ;バンド	CLIP;BAND	3					

エアコンディショナ (2) Air Conditioner (2)

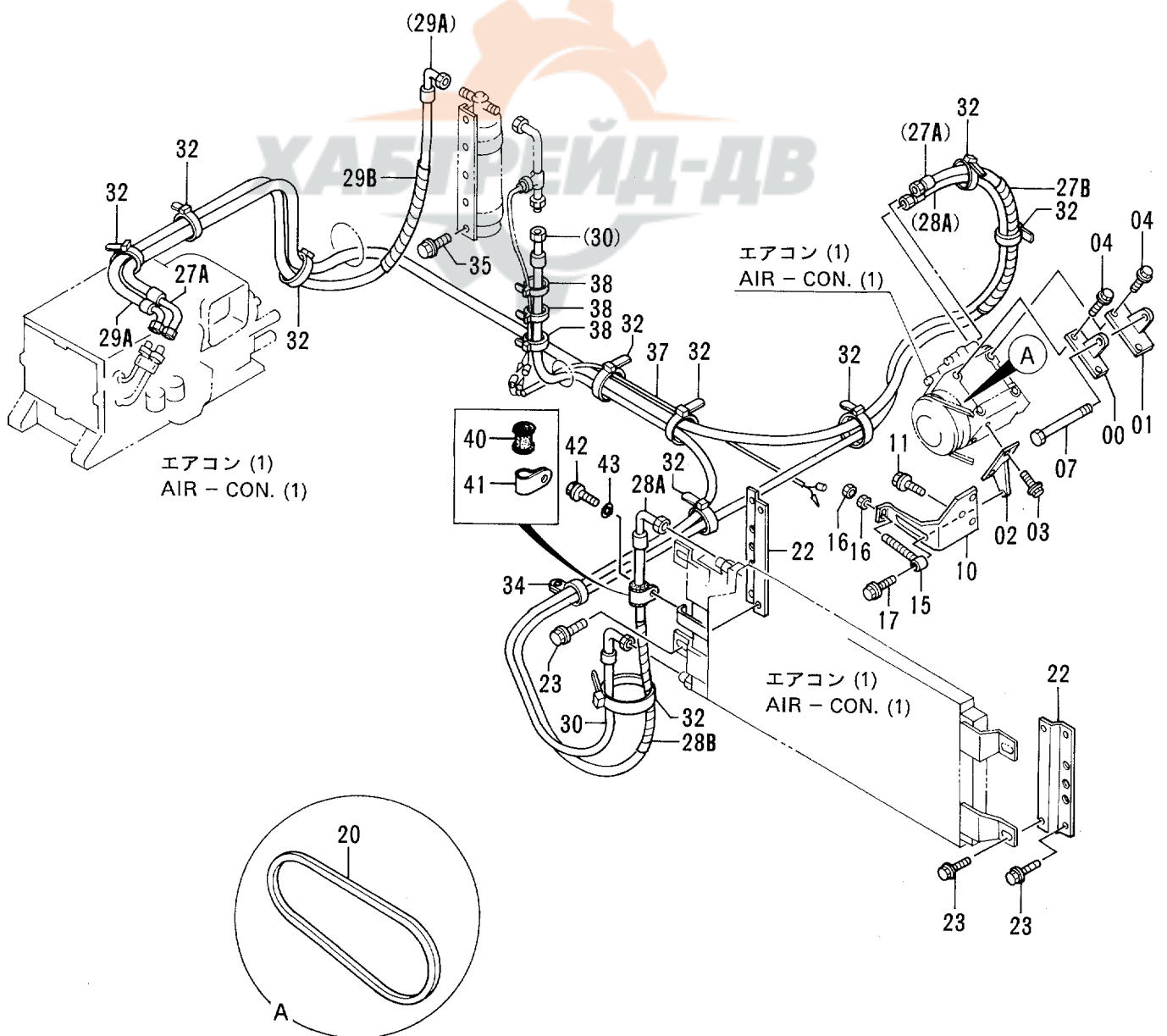
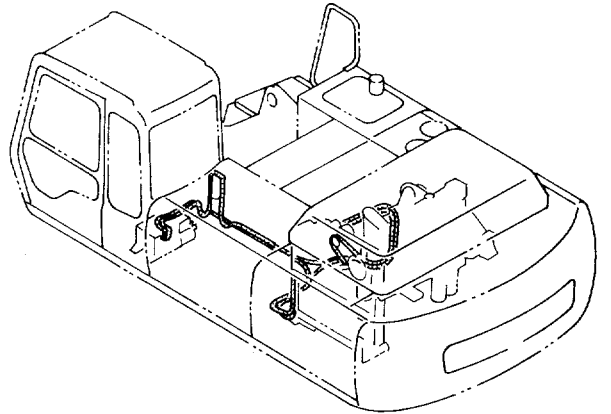

エアコンディショナ (2)
AIR CONDITIONER (2)

05001-

符号 ITEM	部品番号 PART NO.	部品名 PART NAME	or PART NAME CODE	数量 Q'TY	サービス コード S. C	適用号機 SERIAL NO.	互換性 ICA	代替部品 REPLACEABLE PART	
								部品番号 PART NO.	数量 Q'TY
00	9737918	ブラケット	BRACKET	1					
01	9737919	ブラケット	BRACKET	1					
02	9737920	ブラケット	BRACKET	1					
03	J010830	ボルト;セムス	BOLT;SEMS	2					
04	J010820	ボルト;セムス	BOLT;SEMS	4					
07	4283679	ボルト	BOLT	1					
10	2032540	ブラケット	BRACKET	1					
11	J011025	ボルト;セムス	BOLT;SEMS	3					
15	9800676	ボルト	BOLT	1					
16	J952010	ナット	NUT	2					
17	J010840	ボルト;セムス	BOLT;SEMS	1					
20	4285466	ベルト;V	BELT;V	1					
22	9735921	ブラケット	BRACKET	2					
23	J020820	ボルト;セムス	BOLT;SEMS	8					
27A	4285430	ホース;クーラ	HOSE;COOLER	1					
27B	4044420	プロテクタ	PROTECTOR	2					
28A	4285429	ホース;クーラ	HOSE;COOLER	1					
28B	4044420	プロテクタ	PROTECTOR	1					
29A	4285431	ホース;クーラ	HOSE;COOLER	1					
29B	4133527	プロテクタ	PROTECTOR	1					
30	4291642	ホース;クーラ	HOSE;COOLER	1					
32	4055312	クリップ;バンド	CLIP;BAND	10					
34	4192034	クリップ	CLIP	1					
35	J020820	ボルト;セムス	BOLT;SEMS	2					
37	4291673	ハーネス;ワイヤ	HARNESS;WIRE	1					
38	4055311	クリップ;バンド	CLIP;BAND	3					
40	4316226	ブッシング;ラバー	BUSHING;RUBBER	1		D93/05-			
41	4192035	クリップ	CLIP	1		D93/05-			
42	J010616	ボルト;セムス	BOLT;SEMS	1		D93/05-			
43	A590108	ワッシャ;プレーン	WASHER;PLANE	1		D93/05-			

257A

エアコンユニット Air-Con. Unit

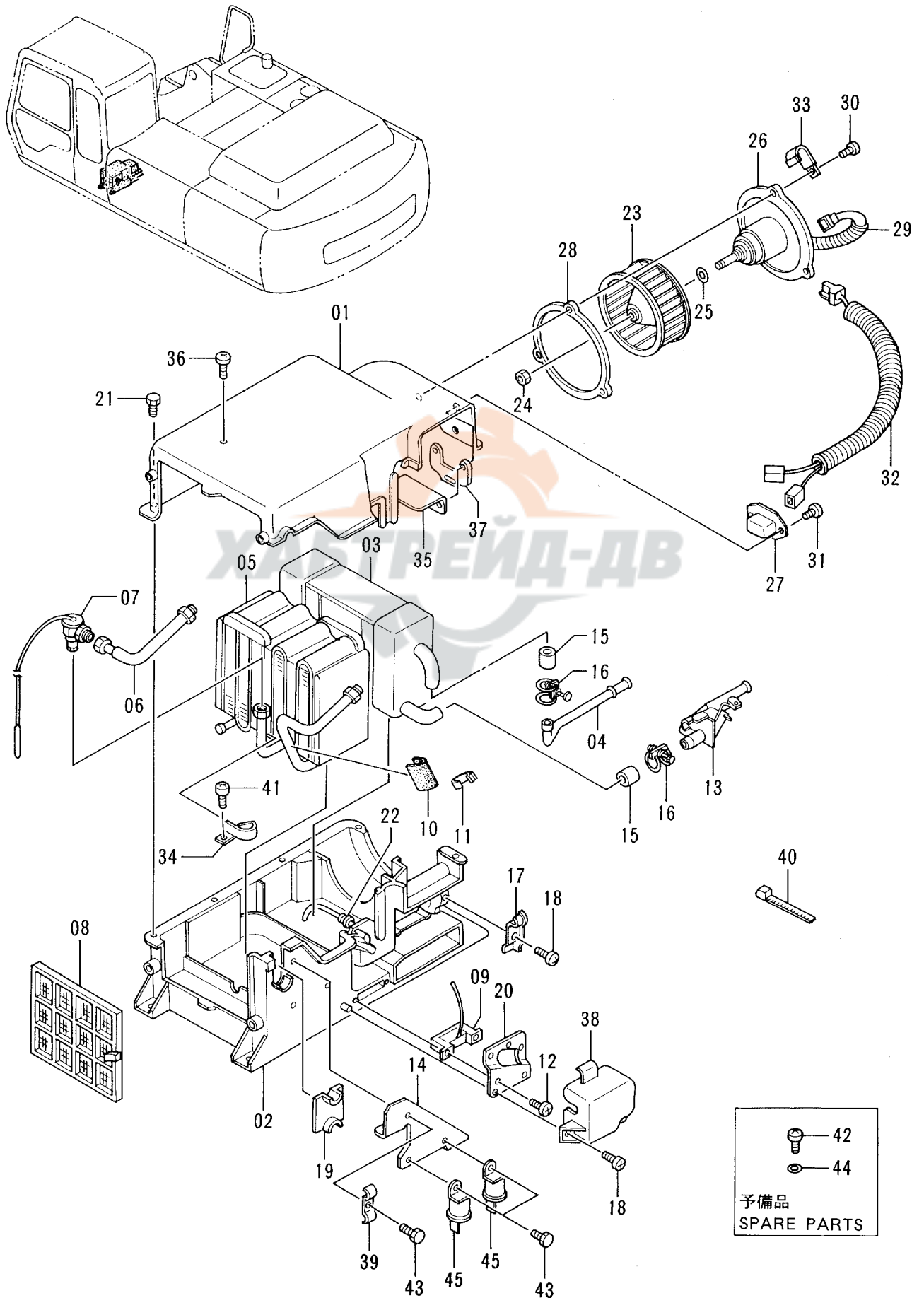

エアコン ユニット
AIR-CON. UNIT

05001-

符号 ITEM	部品番号 PART NO.	部 品 名 PART NAME	or PART NAME CODE	数量 Q'TY	サービス コード S. C	適用号機 SERIAL NO.	互 換 性 ICA	代 替 部 品 REPLACEABLE PART	
								部品番号 PART NO.	数量 Q'TY
	4281178	エアコン アツセン	AIR-CON. ASS'Y	1					
01	4235886	・ケース	・CASE	1					
02	4302707	・ケース	・CASE	1					
03	4235888	・ユニット	・UNIT	1					
04	4302706	・パイプ	・PIPE	1					
05	4302705	・エバポレータ	・EVAPORATOR	1					
06	4302704	・チューブ	・TUBE	1					
07	4235892	・バルブ	・VALVE	1					
08	4302703	・フィルタ;エア	・FILTER;AIR	1					
09	4235893	・サーモスタット	・THERMOSTAT	1					
10	4302702	・パッキン	・PACKING	1					
11	4235894	・ホルダ	・HOLDER	1					
12	4236447	・スクリュー	・SCREW	2					
13	4302701	・バルブ	・VALVE	1					
14	4302700	・ブラケット	・BRACKET	1					
15	4235896	・ホース	・HOSE	2					
16	4235897	・クランプ	・CLAMP	2					
17	4235898	・クランプ	・CLAMP	1					
18	4236448	・スクリュー	・SCREW	8					
19	4302699	・プレート	・PLATE	1					
20	4302698	・ブラケット	・BRACKET	1					
21	4302697	・ボルト	・BOLT	8					
22	4302696	・ブッシング	・BUSHING	1					
23	4235899	・ファン	・FAN	1					
24	4236450	・ナット	・NUT	1					
25	4236451	・ワッシャ	・WASHER	1					
26	4302695	・モータ	・MOTOR	1					
27	4302694	・レジスタ	・RESISTOR	1					
28	4302693	・パッキン	・PACKING	1					
29	4235902	・パイプ	・PIPE	1					
30	4236452	・スクリュー	・SCREW	3					
31	4302692	・スクリュー	・SCREW	3					
32	4302691	・ワイヤ	・WIRE	1					
33	4302690	・クランプ	・CLAMP	1					
34	4235905	・クランプ	・CLAMP	1					
35	4302689	・プレート	・PLATE	1					
36	4302688	・スクリュー	・SCREW	2					
37	4302687	・スペーサ	・SPACER	1					
38	4235907	・カバー	・COVER	1					
39	4302686	・クランプ	・CLAMP	1					

257B

エアコンユニット Air-Con. Unit

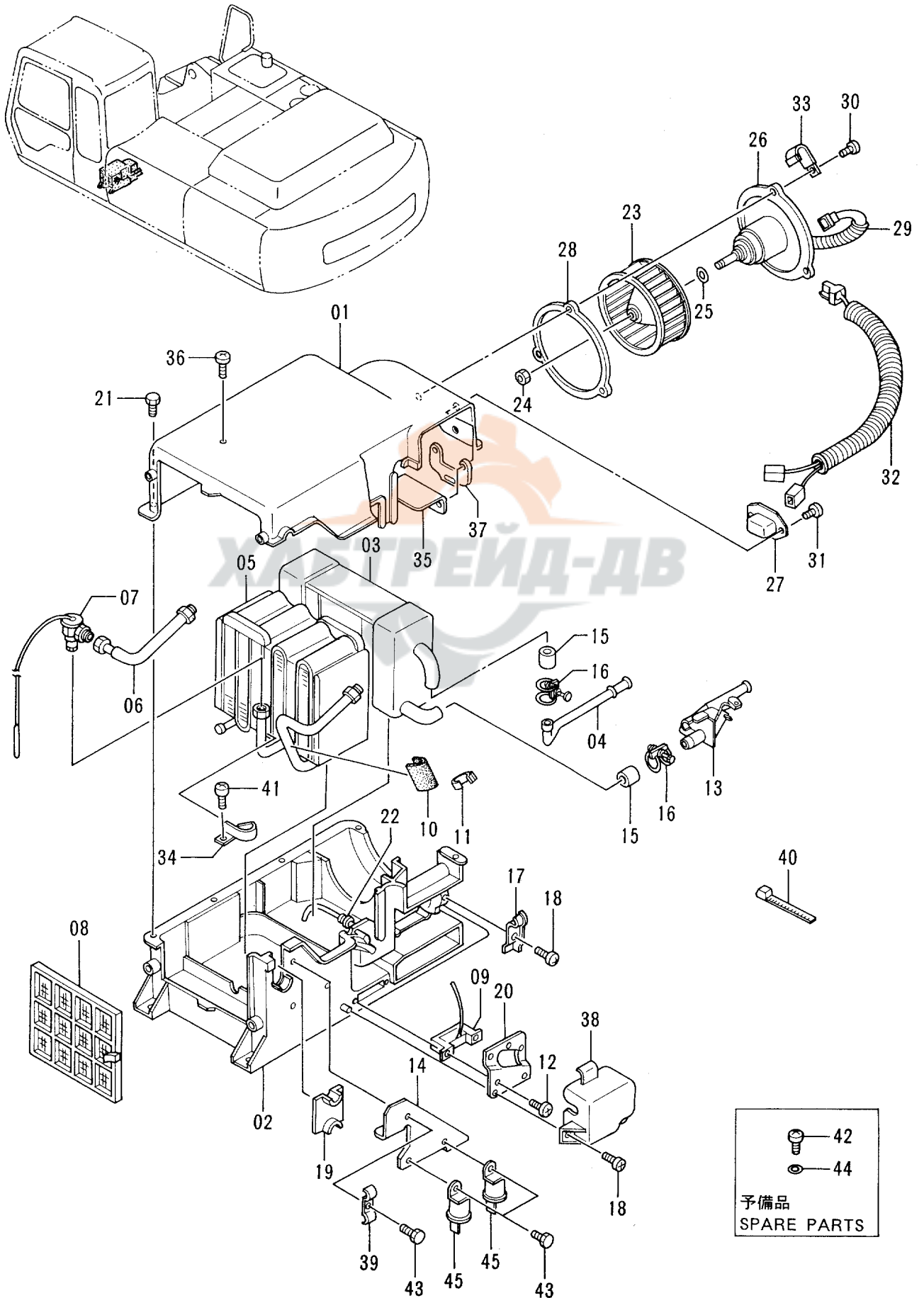

エアコンコントローラ Air-Con. Controller

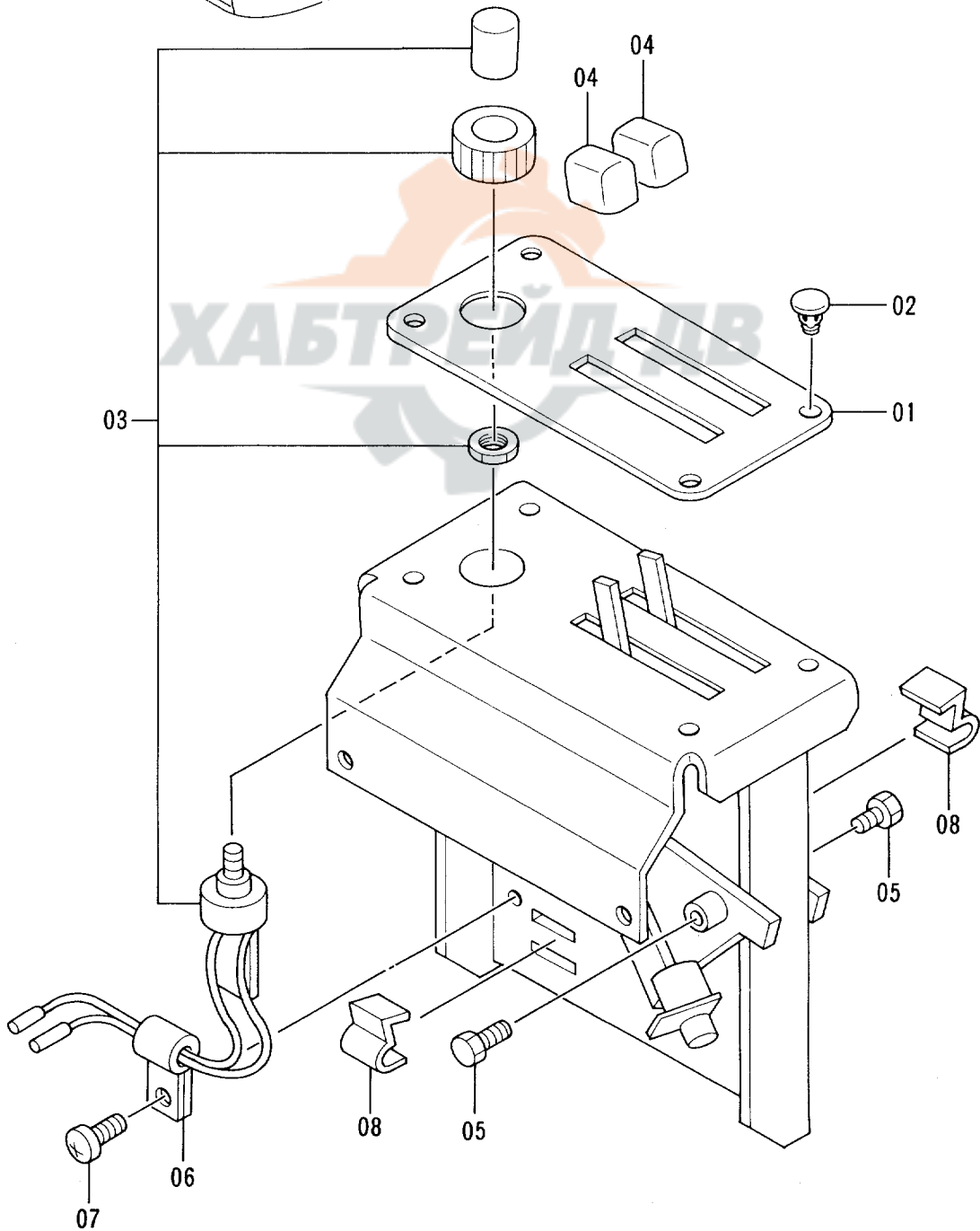
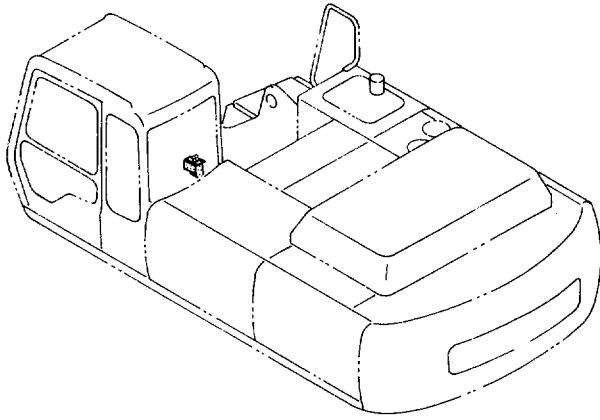

トロピカルカバー
Tropical Cover

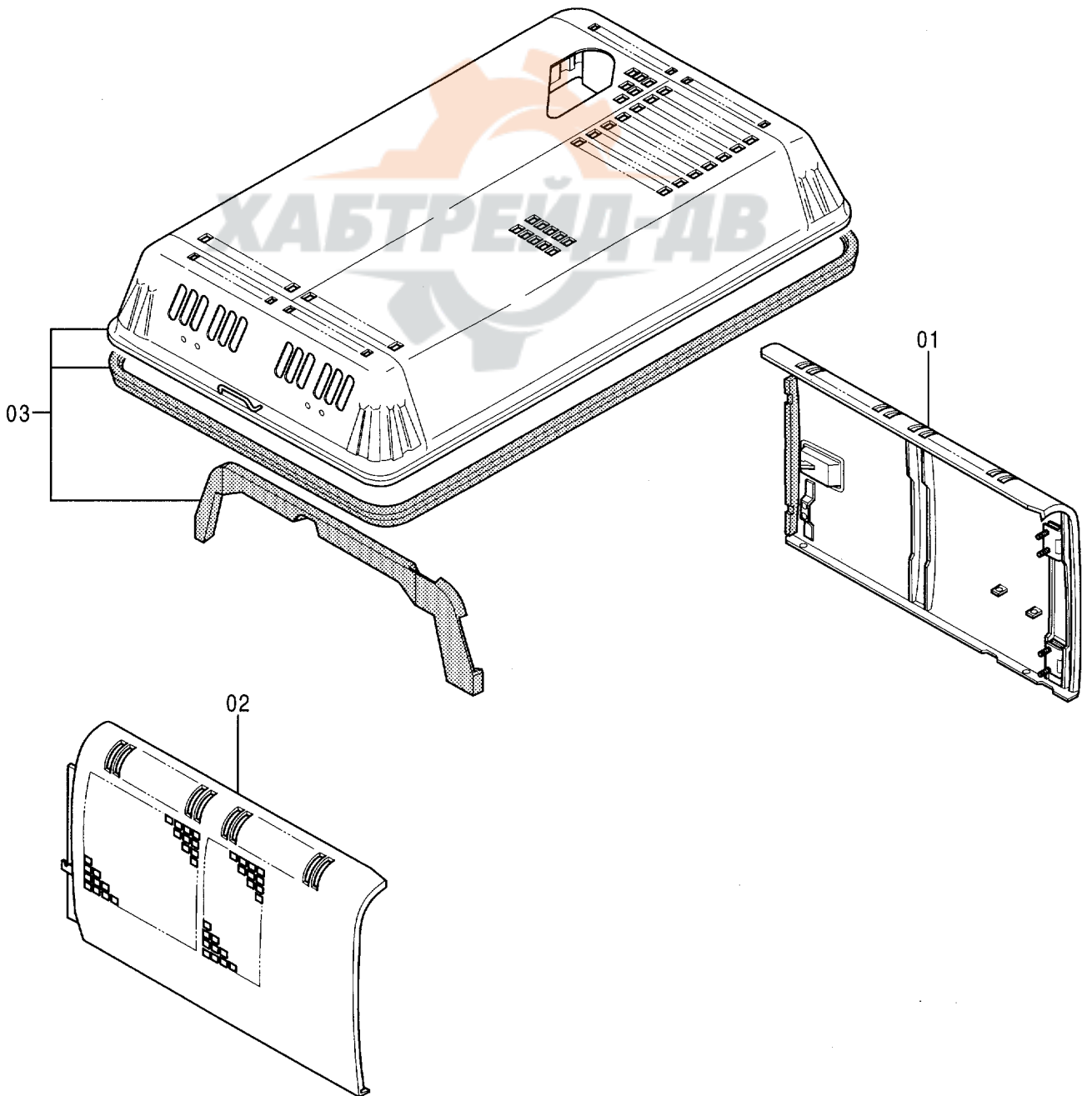
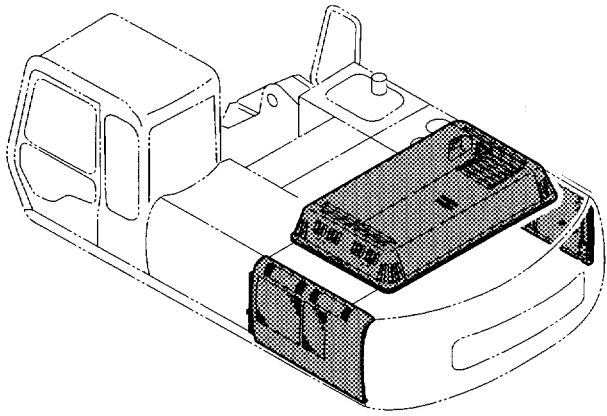

ウインドガード Window Guard

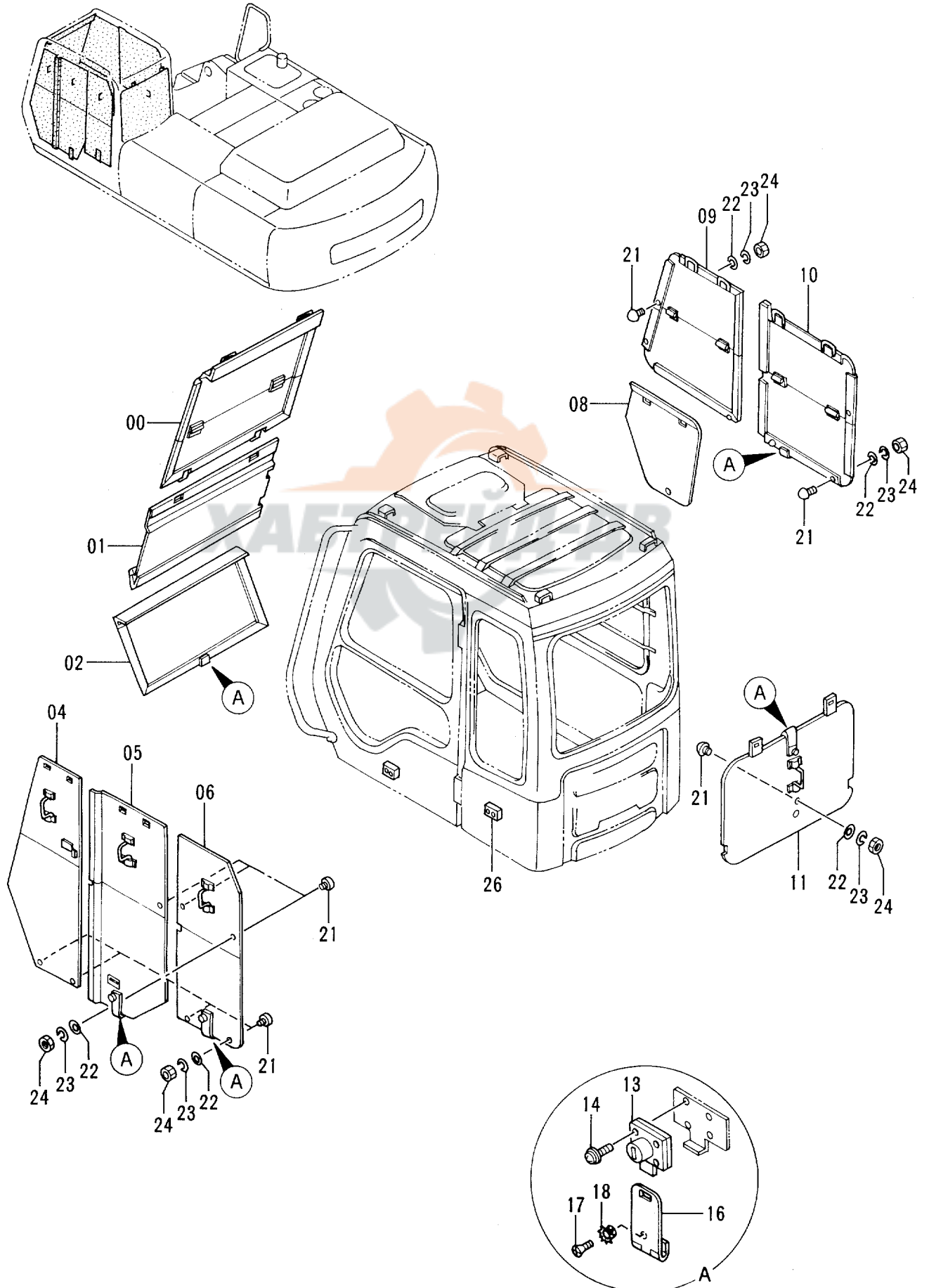

ウインド ガード
WINDOW GUARD

05001-

符号 ITEM	部品番号 PART NO.	部 品 名 PART NAME	or PART NAME CODE	数量 Q'TY	サービ ス コード S. C	適用号機 SERIAL NO.	互 換 性 ICA	代 替 部 品 REPLACEABLE PART	
								部品番号 PART NO.	数量 Q'TY
	9115828	ウインド ガード アッセン	WINDOW GUARD ASS'Y	1					
00	8053137	・カバー	・COVER	1					
01	8053138	・カバー	・COVER	1					
02	8053139	・カバー	・COVER	1					
04	8053140	・カバー	・COVER	1					
05	8054882	・カバー	・COVER	1					
06	8053142	・カバー	・COVER	1					
08	3059907	・カバー	・COVER	1					
09	8053143	・カバー	・COVER	1					
10	8053144	・カバー	・COVER	1					
11	7025516	・カバー	・COVER	1					
13	4207537	・ロック	・LOCK	5					
14	J450520	・スクリュー;セムス	・SCREW;SEMS	20					
16	4207538	・ヒンジ	・HINGE	5					
17	M470510	・スクリュー	・SCREW	10					
18	4107762	・ワッシャ	・WASHER	10					
21	9738682	・ストッパ ;ラバ	・STOPPER;RUBBER	16					
22	A590105	・ワッシャ;プ レーン	・WASHER;PLANE	16					
23	A590905	・ワッシャ;スプ リング	・WASHER;SPRING	16					
24	M500504	・ナット	・NUT	16					
26	4308758	・バンダ ルフック キット	・VANDAL HOOK KIT	1	W				

トラックリンク 800G (スタンダードトラック)
Track-Link 800G (STD. Track)

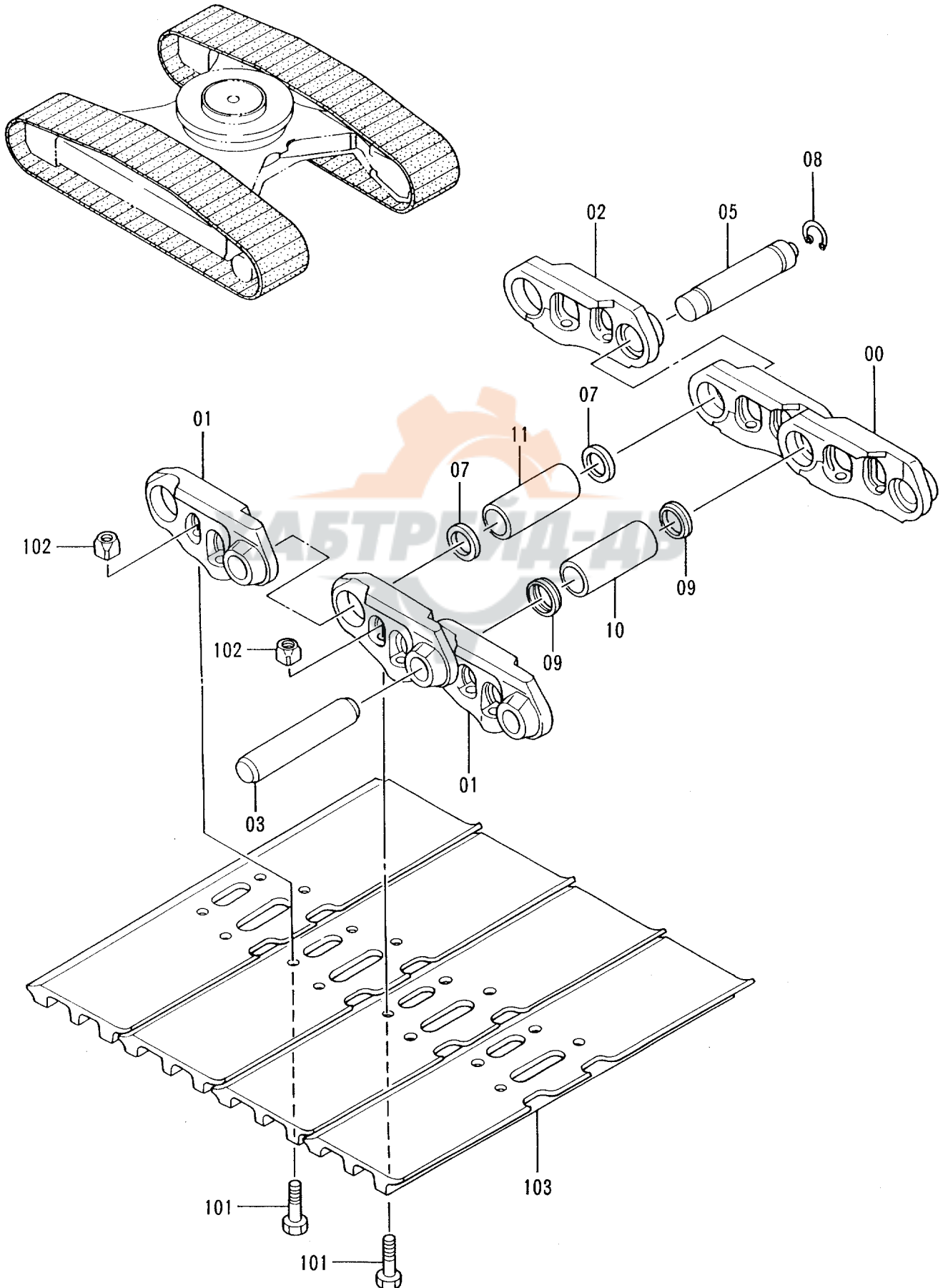

トラックリンク 800G (スタンダードトラック)
TRACK-LINK 800G (STD. TRACK)

05001-

符号 ITEM	部品番号 PART NO.	部品名 PART NAME	or PART NAME CODE	数量 QTY	サービス コード S.C	適用号機 SERIAL NO.	互換性 ICA	代替部品 REPLACEABLE PART	
								部品番号 PART NO.	数量 QTY
	9115173	トラックリンク アツセン	TRACK-LINK ASS'Y	2					
00-11	9114840	・トラックリンク アツセン	・TRACK-LINK ASS'Y	1		-05006	Y	9140549	1
00-11	9140549	・トラックリンク アツセン	・TRACK-LINK ASS'Y	1	#	05007-			
00	1015705	・・トラックリンク;B	・・TRACK-LINK;B	46		-05006	Y	1022094	46
00	1022094	・・トラックリンク;B	・・TRACK-LINK;B	46	#	05007-			
01	1015706	・・トラックリンク;B	・・TRACK-LINK;B	47		-05006	Y	1022095	47
01	1022095	・・トラックリンク;B	・・TRACK-LINK;B	47	#	05007-			
02	3052405	・・トラックリンク;マスタ	・・TRACK-LINK;M	1		-05006	Y	3074676	1
02	3074676	・・トラックリンク;マスタ	・・TRACK-LINK;M	1	#	05007-			
03	4263691	・・ピン	・・PIN	46		-05005			
03	4336499	・・ピン	・・PIN	46		05006,	Y	4358599	46
03	4358599	・・ピン	・・PIN	46	#	05007-			
05	4263095	・・ピン;マスター	・・PIN;MASTER	1		-05005			
05	4336501	・・ピン;マスター	・・PIN;MASTER	1		05006,	Y	4358601	1
05	4358601	・・ピン;マスター	・・PIN;MASTER	1	#	05007-			
07	4264458	・・カラー	・・COLLAR	2		-05006	Y	4358602	2
07	4358602	・・カラー	・・COLLAR	2	#	05007-			
08	4186653	・・リング	・・RING	1		-05006	Y	4358603	1
08	4358603	・・リング	・・RING	1	#	05007-			
09	4195021	・・シール	・・SEAL	92		-05005	I	4350562	92
09	4350562	・・シール	・・SEAL	92	#	05006,	Y	4358600	92
09	4358600	・・シール	・・SEAL	92	#	05007-			
10	4158961	・・ブツシング	・・BUSHING	46		-05005			
10	3069392	・・ブツシング	・・BUSHING	46		05006,	Y	3074677	46
10	3074677	・・ブツシング	・・BUSHING	46	#	05007-			
11	3061915	・・ブツシング;マスタ	・・BUSHING;MASTER	1		-05005			
11	3069393	・・ブツシング;マスタ	・・BUSHING;MASTER	1		05006,	Y	3074678	1
11	3074678	・・ブツシング;マスタ	・・BUSHING;MASTER	1	#	05007-			
101	4143721	・ボルト	・BOLT	188					
102	3060205	・ナット	・NUT	188					
103	2016578	・シュー;グロウサ	・SHOE;GROUSER	47					

トラックリンク 800G (LCトラック)
Track-Link 800G (LC Track)

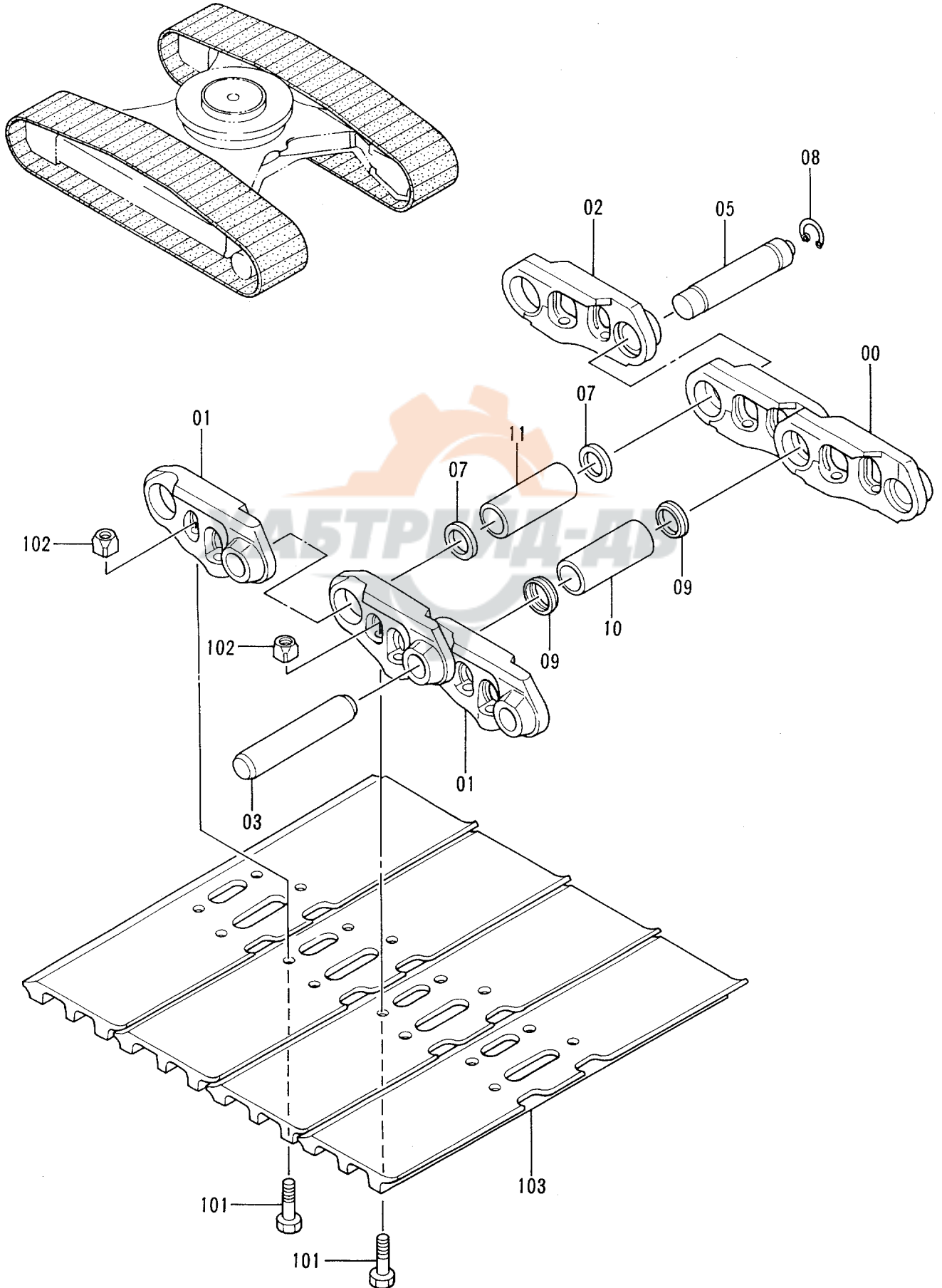

トラックリンク 800G (LCトラック)

TRACK-LINK 800G (LC TRACK)

05001-

符号 ITEM	部品番号 PART NO.	部品名 PART NAME	or PART NAME CODE	数量 QTY	サービス コード S. C	適用号機 SERIAL NO.	互換性 ICA	代替部品 REPLACEABLE PART	
								部品番号 PART NO.	数量 QTY
	9115184	トラックリンク アツセン	TRACK-LINK ASS'Y	2					
00-11	9115182	・トラックリンク アツセン	・TRACK-LINK ASS'Y	1		-05006	Y	9145327	1
00-11	9145327	・トラックリンク アツセン	・TRACK-LINK ASS'Y	1	#	05007-			
00	1015705	・・トラックリンク;B	・・TRACK-LINK;B	49		-05006	Y	1022094	49
00	1022094	・・トラックリンク;B	・・TRACK-LINK;B	49	#	05007-			
01	1015706	・・トラックリンク;B	・・TRACK-LINK;B	50		-05006	Y	1022095	50
01	1022095	・・トラックリンク;B	・・TRACK-LINK;B	50	#	05007-			
02	3052405	・・トラックリンク;マスタ	・・TRACK-LINK;M	1		-05006	Y	3074676	1
02	3074676	・・トラックリンク;マスタ	・・TRACK-LINK;M	1	#	05007-			
03	4263691	・・ピン	・・PIN	49		-05005			
03	4336499	・・ピン	・・PIN	49		05006,	Y	4358599	49
03	4358599	・・ピン	・・PIN	49	#	05007-			
05	4263095	・・ピン;マスター	・・PIN;MASTER	1		-05005			
05	4336501	・・ピン;マスター	・・PIN;MASTER	1		05006,	Y	4358601	1
05	4358601	・・ピン;マスター	・・PIN;MASTER	1	#	05007-			
07	4264458	・・カラー	・・COLLAR	2		-05006	Y	4358602	2
07	4358602	・・カラー	・・COLLAR	2	#	05007-			
08	4186653	・・リング	・・RING	1		-05006	Y	4358603	1
08	4358603	・・リング	・・RING	1	#	05007-			
09	4195021	・・シール	・・SEAL	98		-05005	I	4350562	98
09	4350562	・・シール	・・SEAL	98	#	05006,	Y	4358600	98
09	4358600	・・シール	・・SEAL	98	#	05007-			
10	4158961	・・ブ ヅシグ	・・BUSHING	49		-05005			
10	3069392	・・ブ ヅシグ	・・BUSHING	49		05006,	Y	3074677	49
10	3074677	・・ブ ヅシグ	・・BUSHING	49	#	05007-			
11	3061915	・・ブ ヅシグ ;マスタ	・・BUSHING;MASTER	1		-05005			
11	3069393	・・ブ ヅシグ ;マスタ	・・BUSHING;MASTER	1		05006,	Y	3074678	1
11	3074678	・・ブ ヅシグ ;マスタ	・・BUSHING;MASTER	1	#	05007-			
101	4143721	・ボルト	・BOLT	200					
102	3060205	・ナット	・NUT	200					
103	2016578	・シュー;グ ローサ	・SHOE;GROUSER	50					

トラックリンク600F (スタンダードトラック)
Track-Link 600F (STD. Track)

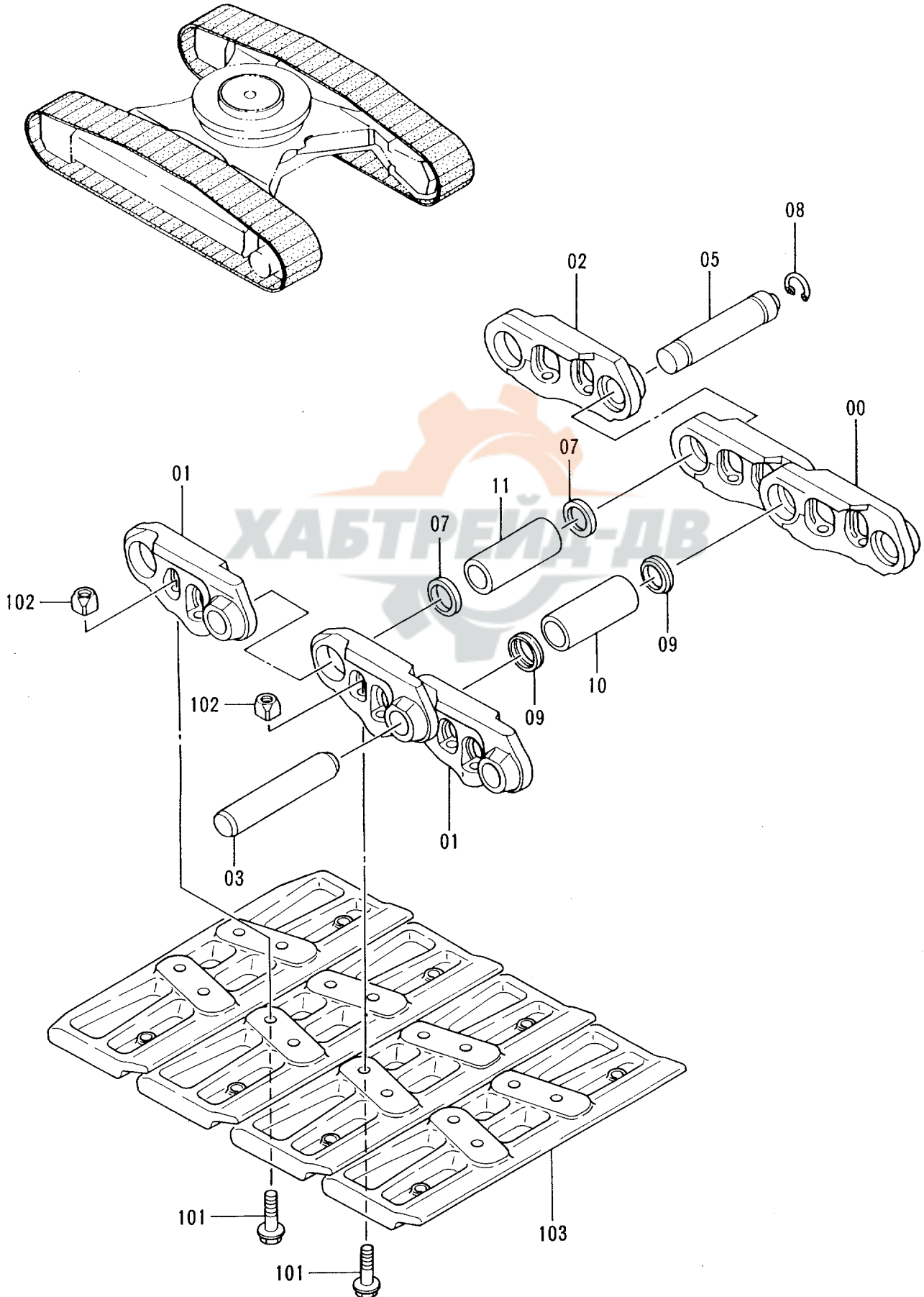

トラツクリンク 600F (スタンダ-ードトラツク)
TRACK-LINK 600F (STD. TRACK)

05001-

符号 ITEM	部品番号 PART NO.	部 品 名 PART NAME	or PART NAME CODE	数量 Q'TY	サービ ス コード S. C	適用号機 SERIAL NO.	互 換 性 ICA	代 替 部 品 REPLACEABLE PART	
								部品番号 PART NO.	数量 Q'TY
	9115179	トラツクリンク アツセン	TRACK-LINK ASS'Y	2					
00-11	9114840	・トラツクリンク アツセン	・TRACK-LINK ASS'Y	1		-05006	Y	9140549	1
00-11	9140549	・トラツクリンク アツセン	・TRACK-LINK ASS'Y	1	#	05007-			
00	1015705	・トラツクリンク;B	・TRACK-LINK;B	46		-05006	Y	1022094	46
00	1022094	・トラツクリンク;B	・TRACK-LINK;B	46	#	05007-			
01	1015706	・トラツクリンク;B	・TRACK-LINK;B	47		-05006	Y	1022095	47
01	1022095	・トラツクリンク;B	・TRACK-LINK;B	47	#	05007-			
02	3052405	・トラツクリンク;マスタ	・TRACK-LINK;M	1		-05006	Y	3074676	1
02	3074676	・トラツクリンク;マスタ	・TRACK-LINK;M	1	#	05007-			
03	4263691	・ピ ン	・PIN	46		-05005			
03	4336499	・ピ ン	・PIN	46		05006,	Y	4358599	46
03	4358599	・ピ ン	・PIN	46	#	05007-			
05	4263095	・ピ ン;マスタ-	・PIN;MASTER	1		-05005			
05	4336501	・ピ ン;マスタ-	・PIN;MASTER	1		05006,	Y	4358601	1
05	4358601	・ピ ン;マスタ-	・PIN;MASTER	1	#	05007-			
07	4264458	・カラー	・COLLAR	2		-05006	Y	4358602	2
07	4358602	・カラー	・COLLAR	2	#	05007-			
08	4186653	・リング	・RING	1		-05006	Y	4358603	1
08	4358603	・リング	・RING	1	#	05007-			
09	4195021	・シール	・SEAL	92		-05005	I	4350562	92
09	4350562	・シール	・SEAL	92	#	05006,	Y	4358600	92
09	4358600	・シール	・SEAL	92	#	05007-			
10	4158961	・ブ ッシング	・BUSHING	46		-05005			
10	3069392	・ブ ッシング	・BUSHING	46		05006,	Y	3074677	46
10	3074677	・ブ ッシング	・BUSHING	46	#	05007-			
11	3061915	・ブ ッシング ;マスタ	・BUSHING;MASTER	1		-05005			
11	3069393	・ブ ッシング ;マスタ	・BUSHING;MASTER	1		05006,	Y	3074678	1
11	3074678	・ブ ッシング ;マスタ	・BUSHING;MASTER	1	#	05007-			
101	4172924	・ボ ルト;シュー	・BOLT;SHOE	188					
102	3060205	・ナツト	・NUT	188					
103	1017271	・シュー;フラツト	・SHOE;FLAT	47					

トラックリンク600F (LCトラック)
Track-Link 600F (LC Track)

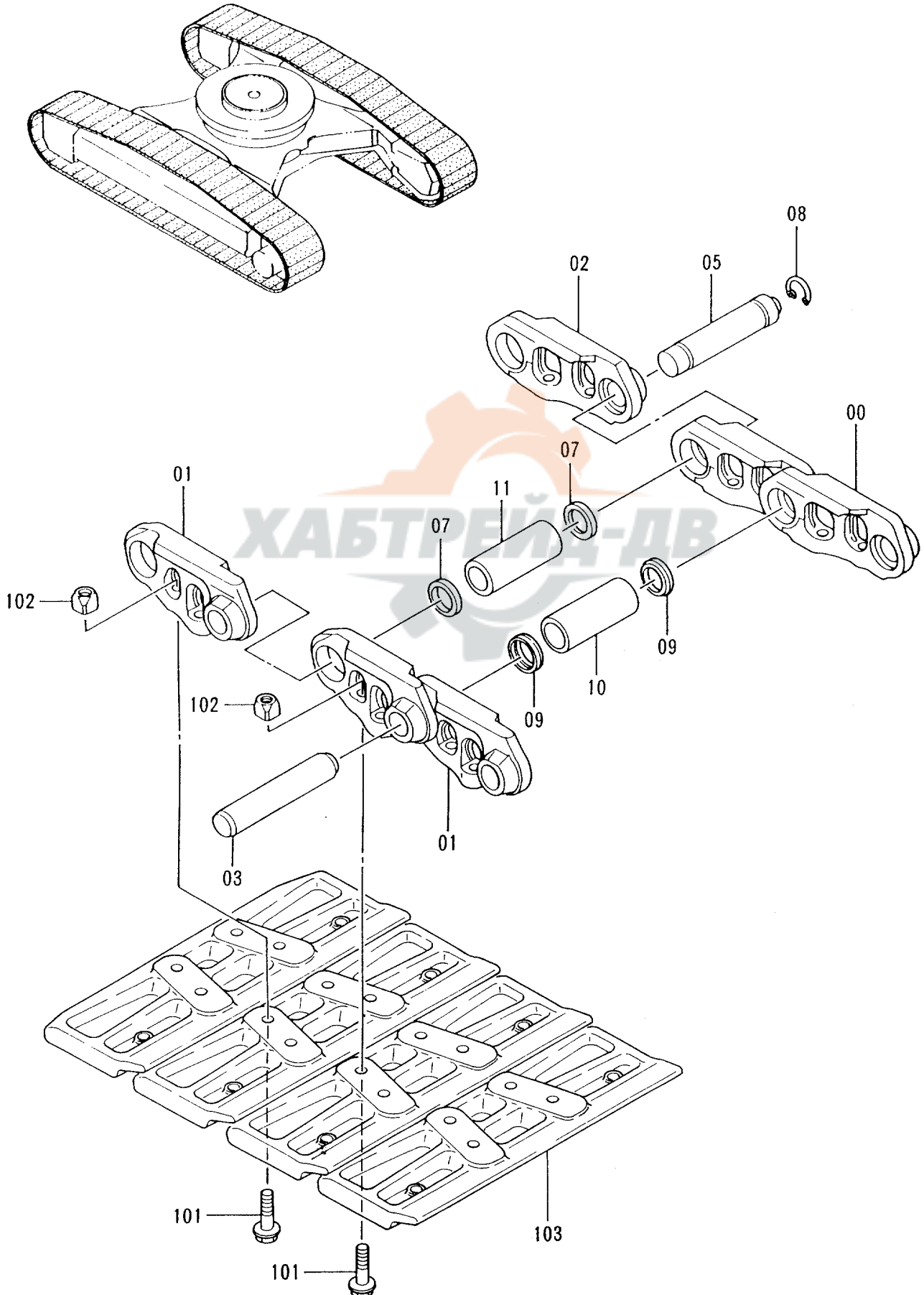

トラックリンク 600F (LCトラック)
TRACK-LINK 600F (LC TRACK)

05001-

符号 ITEM	部品番号 PART NO.	部品名 PART NAME	or PART NAME CODE	数量 Q'TY	サービス コード S.C	適用号機 SERIAL NO.	互換性 ICA	代替部品 REPLACEABLE PART	
								部品番号 PART NO.	数量 Q'TY
	9115190	トラックリンク アツセン	TRACK-LINK ASS'Y	2					
00-11	9115182	・トラックリンク アツセン	・TRACK-LINK ASS'Y	1		-05006	Y	9145327	1
00-11	9145327	・トラックリンク アツセン	・TRACK-LINK ASS'Y	1	#	05007-			
00	1015705	・・トラックリンク;B	・・TRACK-LINK;B	49		-05006	Y	1022094	49
00	1022094	・・トラックリンク;B	・・TRACK-LINK;B	49	#	05007-			
01	1015706	・・トラックリンク;B	・・TRACK-LINK;B	50		-05006	Y	1022095	50
01	1022095	・・トラックリンク;B	・・TRACK-LINK;B	50	#	05007-			
02	3052405	・・トラックリンク;マスタ	・・TRACK-LINK;M	1		-05006	Y	3074676	1
02	3074676	・・トラックリンク;マスタ	・・TRACK-LINK;M	1	#	05007-			
03	4263691	・・ピン	・・PIN	49		-05005			
03	4336499	・・ピン	・・PIN	49		05006,	Y	4358599	49
03	4358599	・・ピン	・・PIN	49	#	05007-			
05	4263095	・・ピン;マスター	・・PIN;MASTER	1		-05005			
05	4336501	・・ピン;マスター	・・PIN;MASTER	1		05006,	Y	4358601	1
05	4358601	・・ピン;マスター	・・PIN;MASTER	1	#	05007-			
07	4264458	・・カラー	・・COLLAR	2		-05006	Y	4358602	2
07	4358602	・・カラー	・・COLLAR	2	#	05007-			
08	4186653	・・リング	・・RING	1					
08	4186653	・・リング	・・RING	1		-05006	Y	4358603	1
08	4358603	・・リング	・・RING	1	#	05007-			
09	4195021	・・シール	・・SEAL	98		-05005	I	4350562	98
09	4350562	・・シール	・・SEAL	98	#	05006,	Y	4358600	98
09	4358600	・・シール	・・SEAL	98	#	05007-			
10	4158961	・・ブ ツシング	・・BUSHING	49		-05005			
10	3069392	・・ブ ツシング	・・BUSHING	49		05006,	Y	3074677	49
10	3074677	・・ブ ツシング	・・BUSHING	49	#	05007-			
11	3061915	・・ブ ツシング ;マスタ	・・BUSHING;MASTER	1		-05005			
11	3069393	・・ブ ツシング ;マスタ	・・BUSHING;MASTER	1		05006,	Y	3074678	1
11	3074678	・・ブ ツシング ;マスタ	・・BUSHING;MASTER	1	#	05007-			
101	4172924	・ボルト;シュー	・BOLT;SHOE	200					
102	3060205	・ナット	・NUT	200					
103	1017271	・シュー;フラット	・SHOE;FLAT	50					

トラックリンク 910A (スタンダードトラック)
Track-Link 910A (STD. Track)

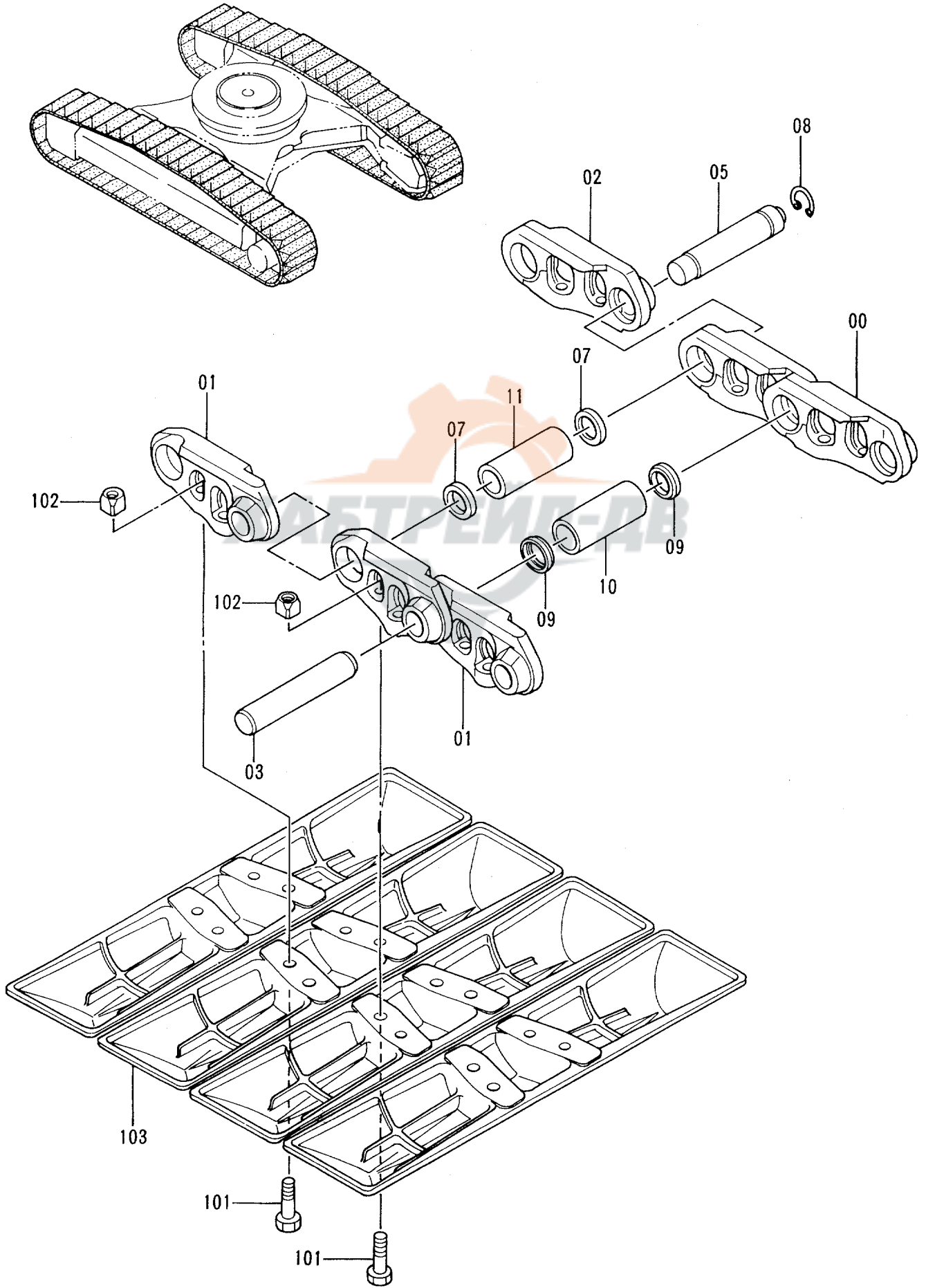

トラツクリンク 910A (スタンダートトラック)
TRACK-LINK 910A (STD. TRACK)

05001-

符号 ITEM	部品番号 PART NO.	部品名 PART NAME	or PART NAME CODE	数量 Q'TY	サービス コード S. C	適用号機 SERIAL NO.	互換性 ICA	代替部品 REPLACEABLE PART	
								部品番号 PART NO.	数量 Q'TY
	9115177	トラツクリンク アツセン	TRACK-LINK ASS'Y	2					
00-11	9114840	・トラツクリンク アツセン	・TRACK-LINK ASS'Y	1		-05006	Y	9140549	1
00-11	9140549	・トラツクリンク アツセン	・TRACK-LINK ASS'Y	1	#	05007-			
00	1015705	・・トラツクリンク;B	・・TRACK-LINK;B	46		-05006	Y	1022094	46
00	1022094	・・トラツクリンク;B	・・TRACK-LINK;B	46	#	05007-			
01	1015706	・・トラツクリンク;B	・・TRACK-LINK;B	47		-05006	Y	1022095	47
01	1022095	・・トラツクリンク;B	・・TRACK-LINK;B	47	#	05007-			
02	3052405	・・トラツクリンク;マスタ	・・TRACK-LINK;M	1		-05006	Y	3074676	1
02	3074676	・・トラツクリンク;マスタ	・・TRACK-LINK;M	1	#	05007-			
03	4263691	・・ピン	・・PIN	46		-05005			
03	4336499	・・ピン	・・PIN	46		05006,	Y	4358599	46
03	4358599	・・ピン	・・PIN	46	#	05007-			
05	4263095	・・ピン;マスタ	・・PIN;MASTER	1		-05005			
05	4336501	・・ピン;マスタ	・・PIN;MASTER	1		05006,	Y	4358601	1
05	4358601	・・ピン;マスタ	・・PIN;MASTER	1	#	05007-			
07	4264458	・・カラー	・・COLLAR	2		-05006	Y	4358602	2
07	4358602	・・カラー	・・COLLAR	2	#	05007-			
08	4186653	・・リング	・・RING	1		-05006	Y	4358603	1
08	4358603	・・リング	・・RING	1	#	05007-			
09	4195021	・・シール	・・SEAL	92		-05005	I	4350562	92
09	4350562	・・シール	・・SEAL	92	#	05006,	Y	4358600	92
09	4358600	・・シール	・・SEAL	92	#	05007-			
10	4158961	・・ブツシング	・・BUSHING	46		-05005			
10	3069392	・・ブツシング	・・BUSHING	46		05006,	Y	3074677	46
10	3074677	・・ブツシング	・・BUSHING	46	#	05007-			
11	3061915	・・ブツシング;マスタ	・・BUSHING;MASTER	1		-05005			
11	3069393	・・ブツシング;マスタ	・・BUSHING;MASTER	1		05006,	Y	3074678	1
11	3074678	・・ブツシング;マスタ	・・BUSHING;MASTER	1	#	05007-			
101	4162768	・ボルト;シュー	・BOLT;SHOE	188					
102	3060205	・ナット	・NUT	188					
103	1005894	・シュー	・SHOE	47					

トラックリンク 910A (LC トラック) Track-Link 910A (LC Track)

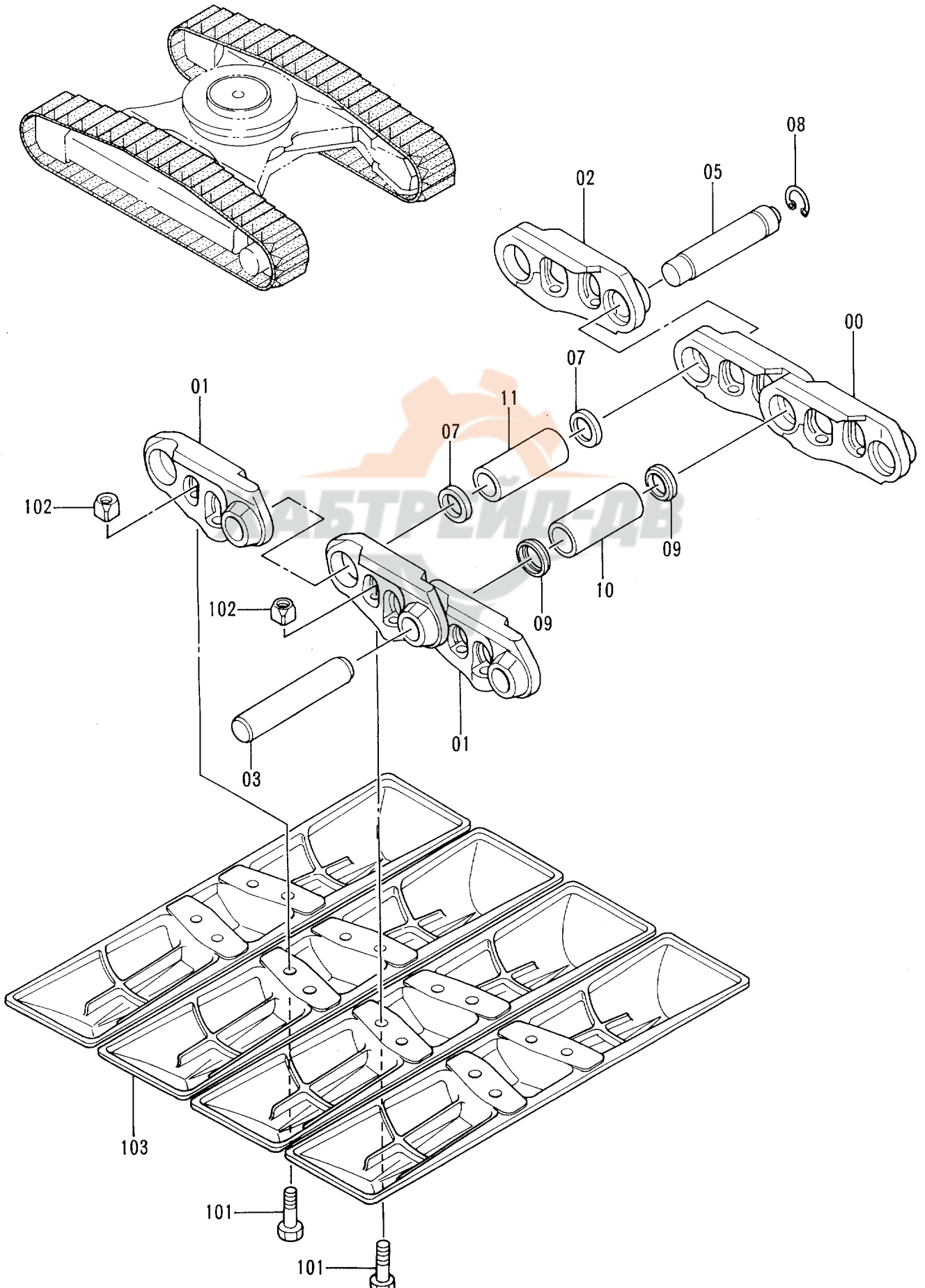

トラツクリンク 910A (LCトラツク)
TRACK-LINK 910A (LC TRACK)

05001-

符号 ITEM	部品番号 PART NO.	部品名 PART NAME	or PART NAME CODE	数量 Q'TY	サービス コード S.C	適用号機 SERIAL NO.	互換性 ICA	代替部品 REPLACEABLE PART	
								部品番号 PART NO.	数量 Q'TY
	9115188	トラツクリンク アツセン	TRACK-LINK ASS'Y	2					
00-11	9115182	・トラツクリンク アツセン	・TRACK-LINK ASS'Y	1		-05006	Y	9145327	1
00-11	9145327	・トラツクリンク アツセン	・TRACK-LINK ASS'Y	1	#	05007-			
00	1015705	・・トラツクリンク;B	・・TRACK-LINK;B	49		-05006	Y	1022094	49
00	1022094	・・トラツクリンク;B	・・TRACK-LINK;B	49	#	05007-			
01	1015706	・・トラツクリンク;B	・・TRACK-LINK;B	50		-05006	Y	1022095	50
01	1022095	・・トラツクリンク;B	・・TRACK-LINK;B	50	#	05007-			
02	3052405	・・トラツクリンク;マスタ	・・TRACK-LINK;M	1		-05006	Y	3074676	1
02	3074676	・・トラツクリンク;マスタ	・・TRACK-LINK;M	1	#	05007-			
03	4263691	・・ピン	・・PIN	49		-05005			
03	4336499	・・ピン	・・PIN	49		05006,	Y	4358599	49
03	4358599	・・ピン	・・PIN	49	#	05007-			
05	4263095	・・ピン;マスタ	・・PIN;MASTER	1		-05005			
05	4336501	・・ピン;マスタ	・・PIN;MASTER	1		05006,	Y	4358601	1
05	4358601	・・ピン;マスタ	・・PIN;MASTER	1	#	05007-			
07	4264458	・・カラー	・・COLLAR	2		-05006	Y	4358602	2
07	4358602	・・カラー	・・COLLAR	2	#	05007-			
08	4186653	・・リング	・・RING	1		-05006	Y	4358603	1
08	4358603	・・リング	・・RING	1	#	05007-			
09	4195021	・・シール	・・SEAL	98		-05005	I	4350562	98
09	4350562	・・シール	・・SEAL	98	#	05006,	Y	4358600	98
09	4358600	・・シール	・・SEAL	98	#	05007-			
10	4158961	・・ブ ツシング	・・BUSHING	49		-05005			
10	3069392	・・ブ ツシング	・・BUSHING	49		05006,	Y	3074677	49
10	3074677	・・ブ ツシング	・・BUSHING	49	#	05007-			
11	3061915	・・ブ ツシング ;マスタ	・・BUSHING;MASTER	1		-05005			
11	3069393	・・ブ ツシング ;マスタ	・・BUSHING;MASTER	1		05006,	Y	3074678	1
11	3074678	・・ブ ツシング ;マスタ	・・BUSHING;MASTER	1	#	05007-			
101	4162768	・ボルト;シュー	・BOLT;SHOE	200					
102	3060205	・ナット	・NUT	200					
103	1005894	・シュー	・SHOE	50					

ショートアーム 2.7M
Short Arm 2.7M

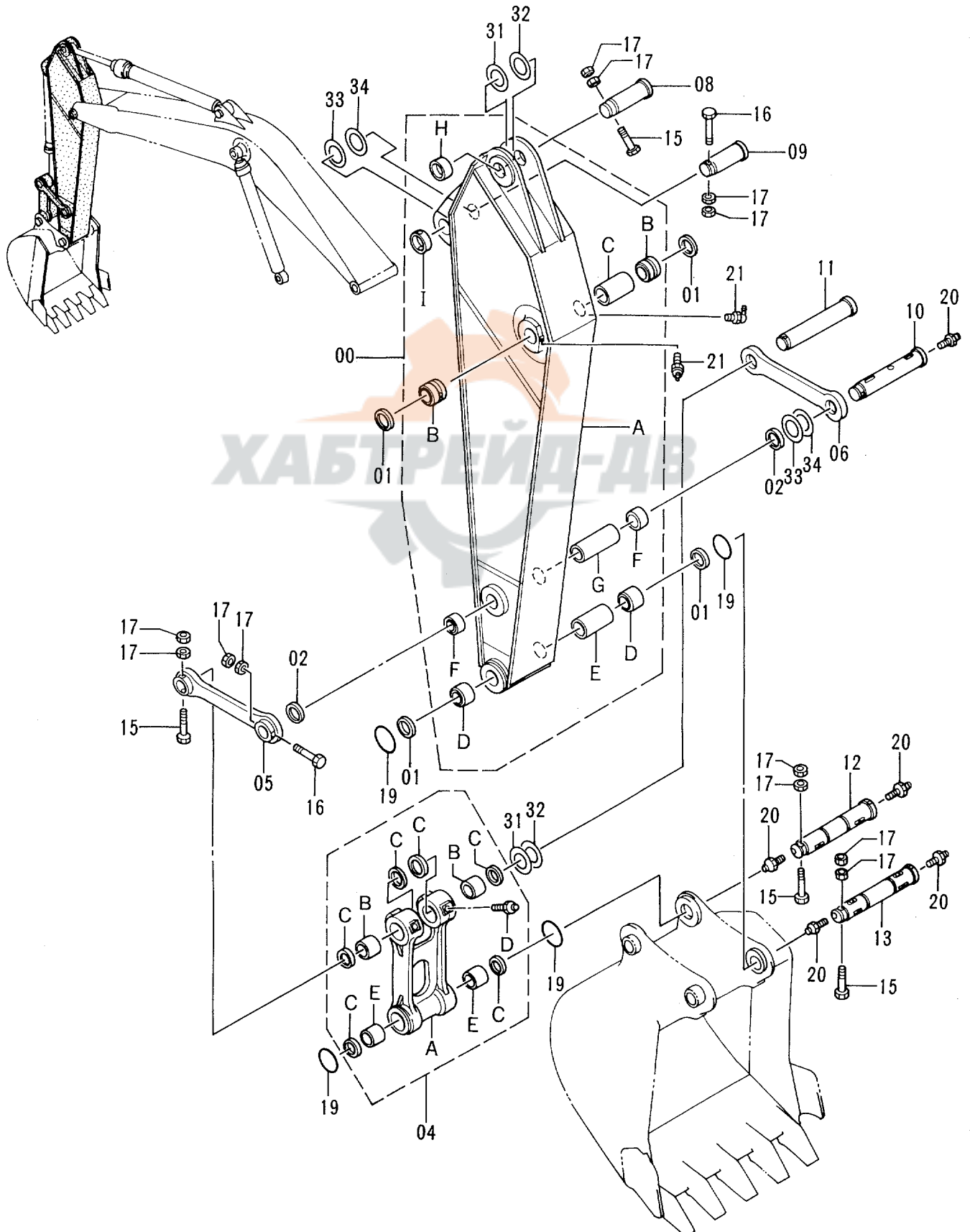

ショート アーム 2.7M
SHORT ARM 2.7M

05001-

符号 ITEM	部品番号 PART NO.	部品名 PART NAME	or PART NAME CODE	数量 Q'TY	サービス コード S.C	適用号機 SERIAL NO.	互換性 ICA	代替部品 REPLACEABLE PART	
								部品番号 PART NO.	数量 Q'TY
00	7027210	アーム アツセン	ARM ASS'Y	1					
00A	5003925	・アーム	・ARM	1					
00B	3069629	・ブ ッシング	・BUSHING	2					
00C	4143372	・スペーサ	・SPACER	1					
00D	3062204	・ブ ッシング	・BUSHING	2					
00E	4313282	・スペーサ	・SPACER	1					
00F	3026076	・ブ ッシング	・BUSHING	2					
00G	4143371	・スペーサ	・SPACER	1					
00H	4143531	・ストツパ	・STOPPER	1	W				
00I	4067720	・ストツパ	・STOPPER	1	W				
01	4074008	シール;ダスト	SEAL;DUST	4					
02	4067901	シール;ダスト	SEAL;DUST	2					
04	8050126	リンク アツセン	LINK ASS'Y	1					
04A	1016304	・リンク	・LINK	1					
04B	3037259	・ブ ッシング	・BUSHING	2					
04C	4074008	・シール;ダスト	・SEAL;DUST	6					
04D	J75481	・フィッティング ;グ リース	・FITTING;GREASE	2					
04E	3065065	・ブ ッシング	・BUSHING	2					
05	8050397	リンク	LINK	1					
06	3055521	リンク	LINK	1					
08	3037538	ピン	PIN	1					
09	3026126	ピン	PIN	1					
10	3037539	ピン	PIN	1					
11	3037540	ピン	PIN	1					
12	3041581	ピン	PIN	1					
13	3060474	ピン	PIN	1					
15	M222005	ボルト	BOLT	4					
16	M222004	ボルト	BOLT	2					
17	J951020	ナット	NUT	12					
19	4100180	O-リング	O-RING	4					
20	J75481	フィッティング ;グ リース	FITTING;GREASE	5					
21	J75581	フィッティング ;グ リース	FITTING;GREASE	2					
31	4189839	シム 1.2	SHIM 1.2	2	R				
32	4189838	シム 2.3	SHIM 2.3	1	R				
33	4101281	シム 1.2	SHIM 1.2	4	R				
34	4142950	シム 2.3	SHIM 2.3	1	R				

フロント配管 (2) <ショートアーム>
Front Pipings (2) <Short Arm>

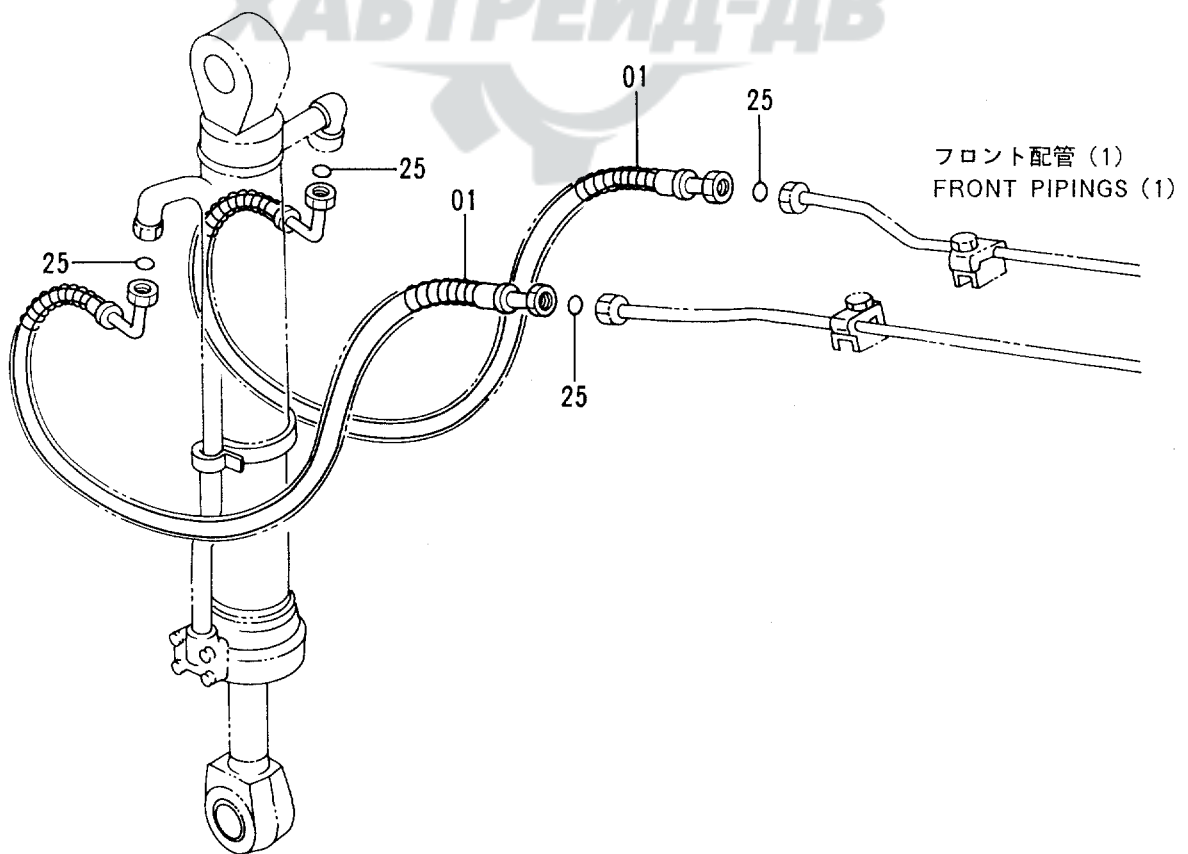
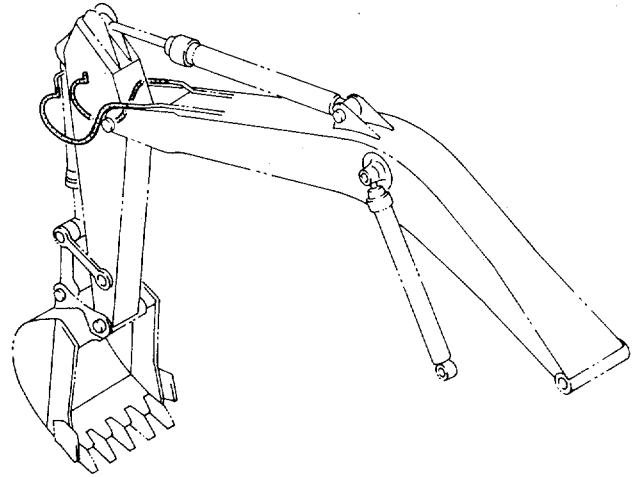

フロント ハイカン (2) <ショートアーム>
FRONT PIPINGS (2) <SHORT ARM>

05001-

符号 ITEM	部品番号 PART NO.	部品名 PART NAME	or PART NAME CODE	数量 Q'TY	サービス コード S.C	適用号機 SERIAL NO.	互換性 ICA	代替部品 REPLACEABLE PART	
								部品番号 PART NO.	数量 Q'TY
01	4318814	ホース	HOSE	2					
25	4187328	O-リング	O-RING	4					

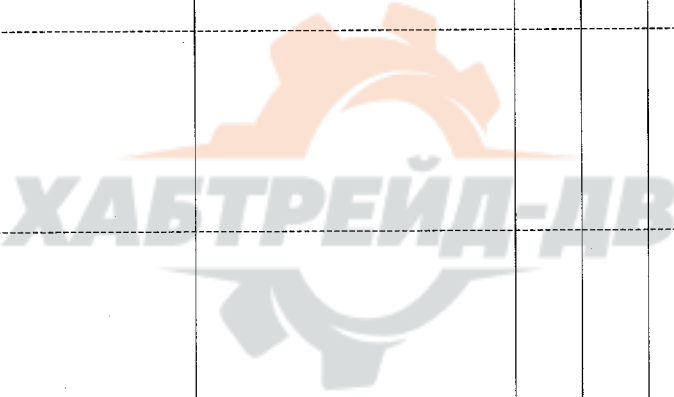

ロングアーム 4.0M Long Arm 4.0M

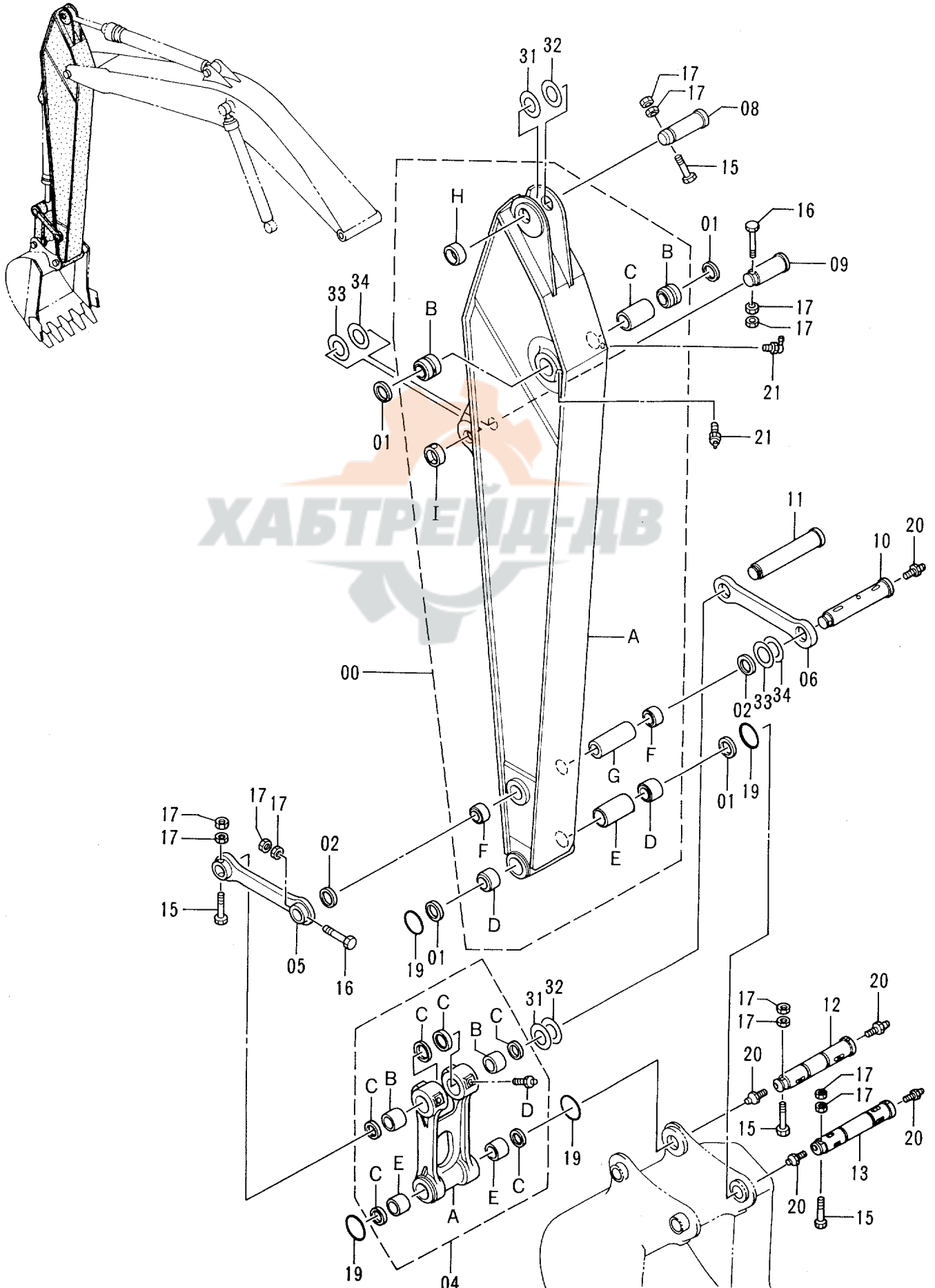

ロング アーム 4.0M
LONG ARM 4.0M

05001-

符号 ITEM	部品番号 PART NO.	部品名 PART NAME	or PART NAME CODE	数量 Q'TY	サービス コード S.C	適用号機 SERIAL NO.	互換性 ICA	代替部品 REPLACEABLE PART	
								部品番号 PART NO.	数量 Q'TY
00	7027197	アーム;ロング アツセン	ARM;LONG ASS'Y	1					
00A	5003919	・アーム;ロング	・ARM;LONG	1					
00B	3069629	・ブ ツシング	・BUSHING	2					
00C	4143372	・スペーサ	・SPACER	1					
00D	3062204	・ブ ツシング	・BUSHING	2					
00E	4313282	・スペーサ	・SPACER	1					
00F	3026076	・ブ ツシング	・BUSHING	2					
00G	4143371	・スペーサ	・SPACER	1					
00H	4143531	・ストツパ	・STOPPER	1	W				
00I	4067720	・ストツパ	・STOPPER	1	W				
01	4074008	シール;ダスト	SEAL;DUST	4					
02	4067901	シール;ダスト	SEAL;DUST	2					
04	8050126	リンク アツセン	LINK ASS'Y	1					
04A	1016304	・リンク	・LINK	1					
04B	3037259	・ブ ツシング	・BUSHING	2					
04C	4074008	・シール;ダスト	・SEAL;DUST	6					
04D	J75481	・フィットテング ;グリース	・FITTING;GREASE	2					
04E	3065065	・ブ ツシング	・BUSHING	2					
05	8050397	リンク	LINK	1					
06	3055521	リンク	LINK	1					
08	3037538	ピン	PIN	1					
09	3026126	ピン	PIN	1					
10	3037539	ピン	PIN	1					
11	3037540	ピン	PIN	1					
12	3041581	ピン	PIN	1					
13	3060474	ピン	PIN	1					
15	M222005	ボルト	BOLT	4					
16	M222004	ボルト	BOLT	2					
17	J951020	ナット	NUT	12					
19	4100180	O-リング	O-RING	4					
20	J75481	フィットテング ;グリース	FITTING;GREASE	5					
21	J75581	フィットテング ;グリース	FITTING;GREASE	2					
31	4189839	シム 1.2	SHIM 1.2	2	R				
32	4189838	シム 2.3	SHIM 2.3	1	R				
33	4101281	シム 1.2	SHIM 1.2	4	R				
34	4142950	シム 2.3	SHIM 2.3	1	R				

フロント配管 (2) 〈ロングアーム〉 Front Pipings (2) 〈Long Arm〉

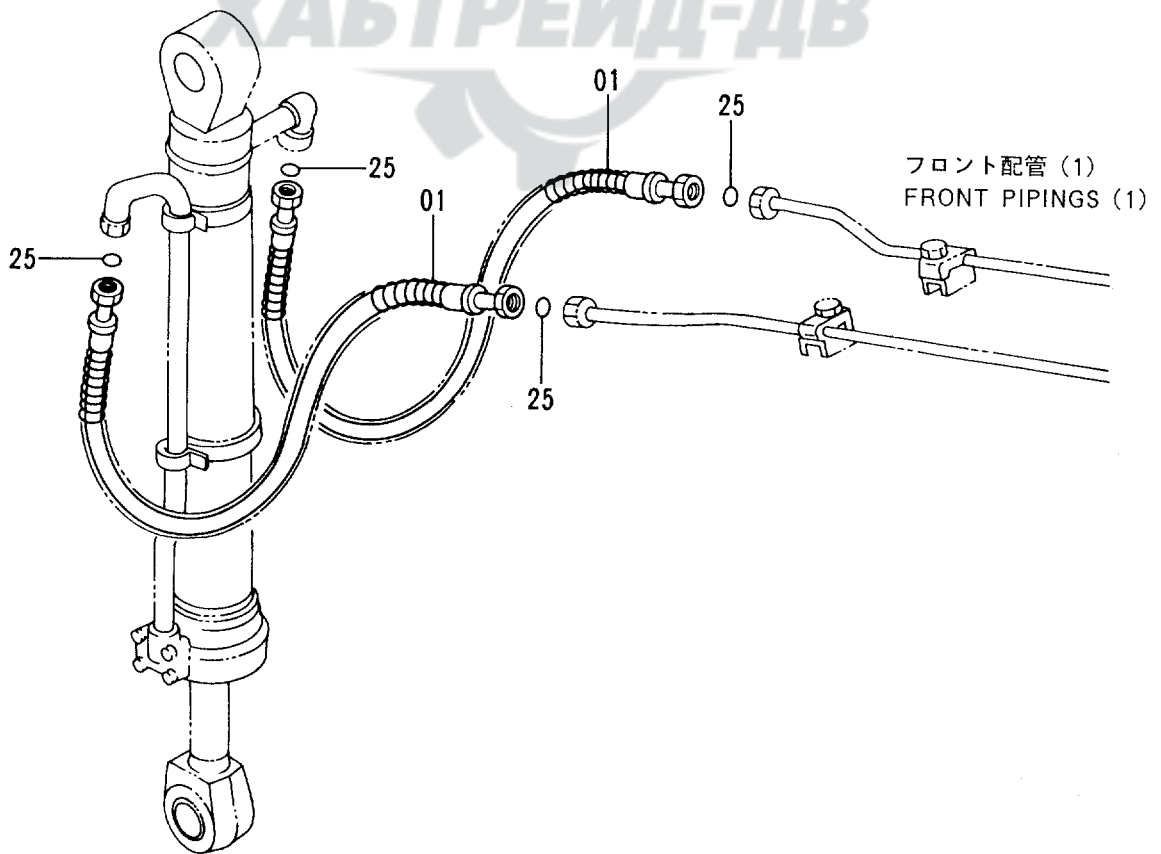
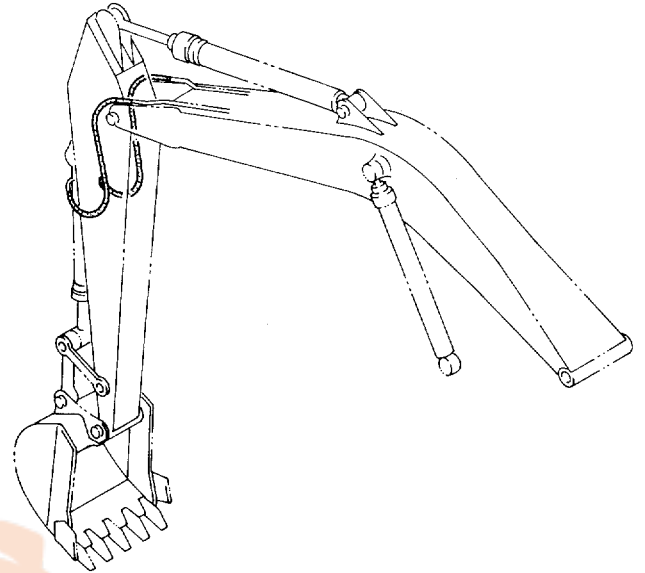

フロント ハイカン (2) <ロング アーム>
FRONT PIPINGS (2) <LONG ARM>

05001-

符号 ITEM	部品番号 PART NO.	部品名 PART NAME	or PART NAME CODE	数量 Q'TY	サービス コード S.C	適用号機 SERIAL NO.	互換性 ICA	代替部品 REPLACEABLE PART	
								部品番号 PART NO.	数量 Q'TY
01	4316262	ホース	HOSE	2					
25	4187328	O-リング	O-RING	4					

バケット 1.0 Bucket 1.0

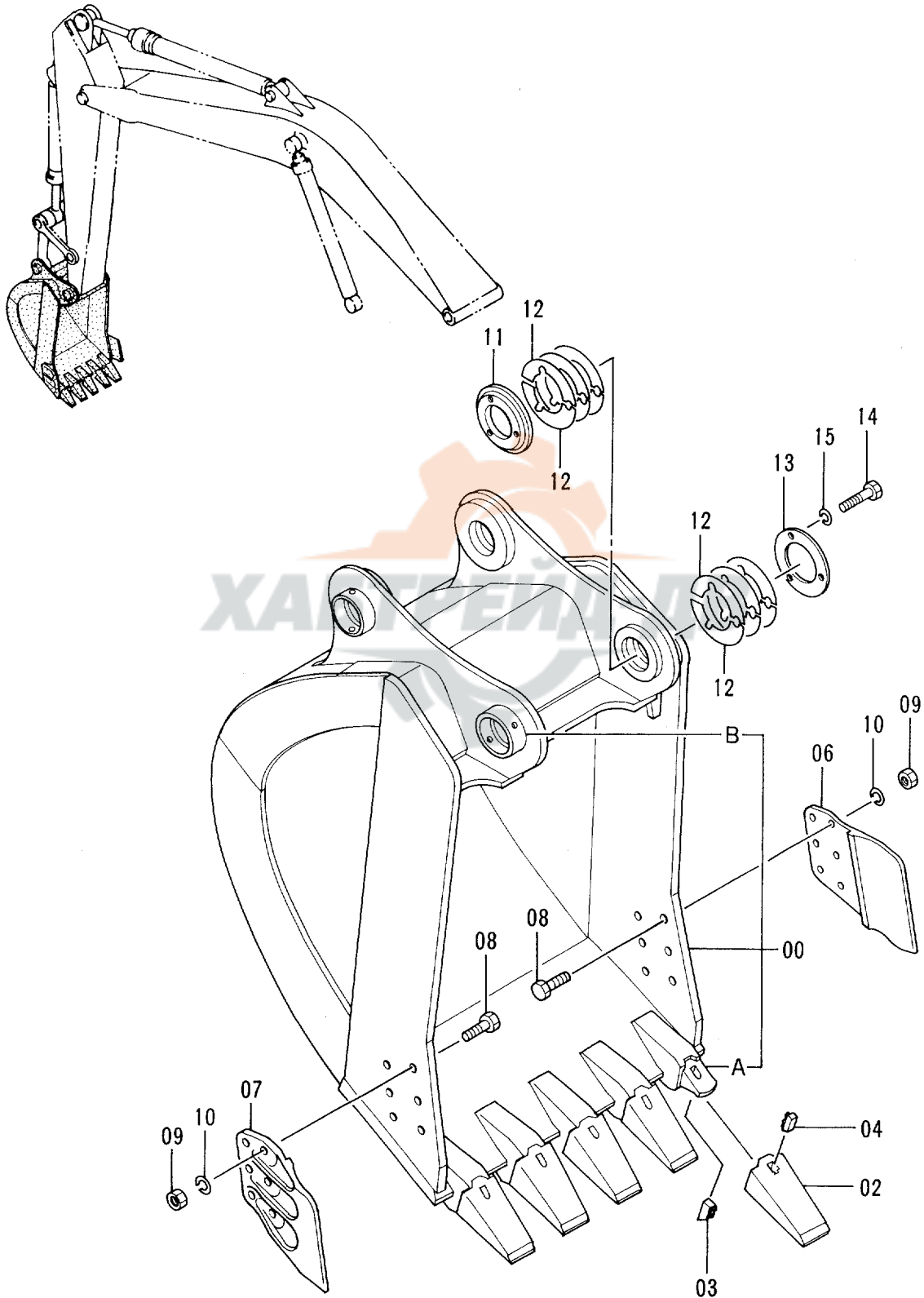

100	{	00A ~ 1
		02 ~ 1
		03 ~ 1
		04 ~ 1

バケツ 1.0
BUCKET 1.0

05001-

符号 ITEM	部品番号 PART NO.	部品名 PART NAME	or PART NAME CODE	数量 Q'TY	サービス コード S.C	適用号機 SERIAL NO.	互換性 ICA	代替部品 REPLACEABLE PART	
								部品番号 PART NO.	数量 Q'TY
	9122790	バケツ アツセン	BUCKET ASS'Y	1					
00	8049208	・バケツ	・BUCKET	1					
00A	4195699	・アダプタ; ツース	・ADAPTER; TOOTH	5	WK	-D94/12	Y	4326645	5
00A	4326645	・アダプタ; ツース	・ADAPTER; TOOTH	5	#WK	D95/01-			
00B	4143531	・ストッパ	・STOPPER	2	W				
02	4512365	・ポイント; ツース	・POINT; TOOTH	5	K	-D94/12	Y	4326644	5
02	4326644	・ポイント; ツース	・POINT; TOOTH	5	#K	D95/01-			
03	4512366	・ピン; ロック	・PIN; LOCK	5	K	-D94/12	Y	4326646	5
03	4326646	・ピン; ロック	・PIN; LOCK	5	#K	D95/01-			
04	4501625	・ラバー; ロック	・RUBBER; LOCK	5	K				
06	2021232	・カッタ; サイド	・CUTTER; SIDE	1					
07	2021233	・カッタ; サイド	・CUTTER; SIDE	1					
08	J932275	・ボルト	・BOLT	12					
09	J951022	・ナット	・NUT	12					
10	A590922	・ワッシャ; スプリング	・WASHER; SPRING	12					
11	4277928	・ボス	・BOSS	1					
12	4277930	・シム	・SHIM	12					
13	4277929	・プレート	・PLATE	1					
14	J901495	・ボルト	・BOLT	3					
15	A590914	・ワッシャ; スプリング	・WASHER; SPRING	3					
100	9056408	キット; ポイント	KIT; POINT	5					

バケツ 1.4
Bucket 1.4

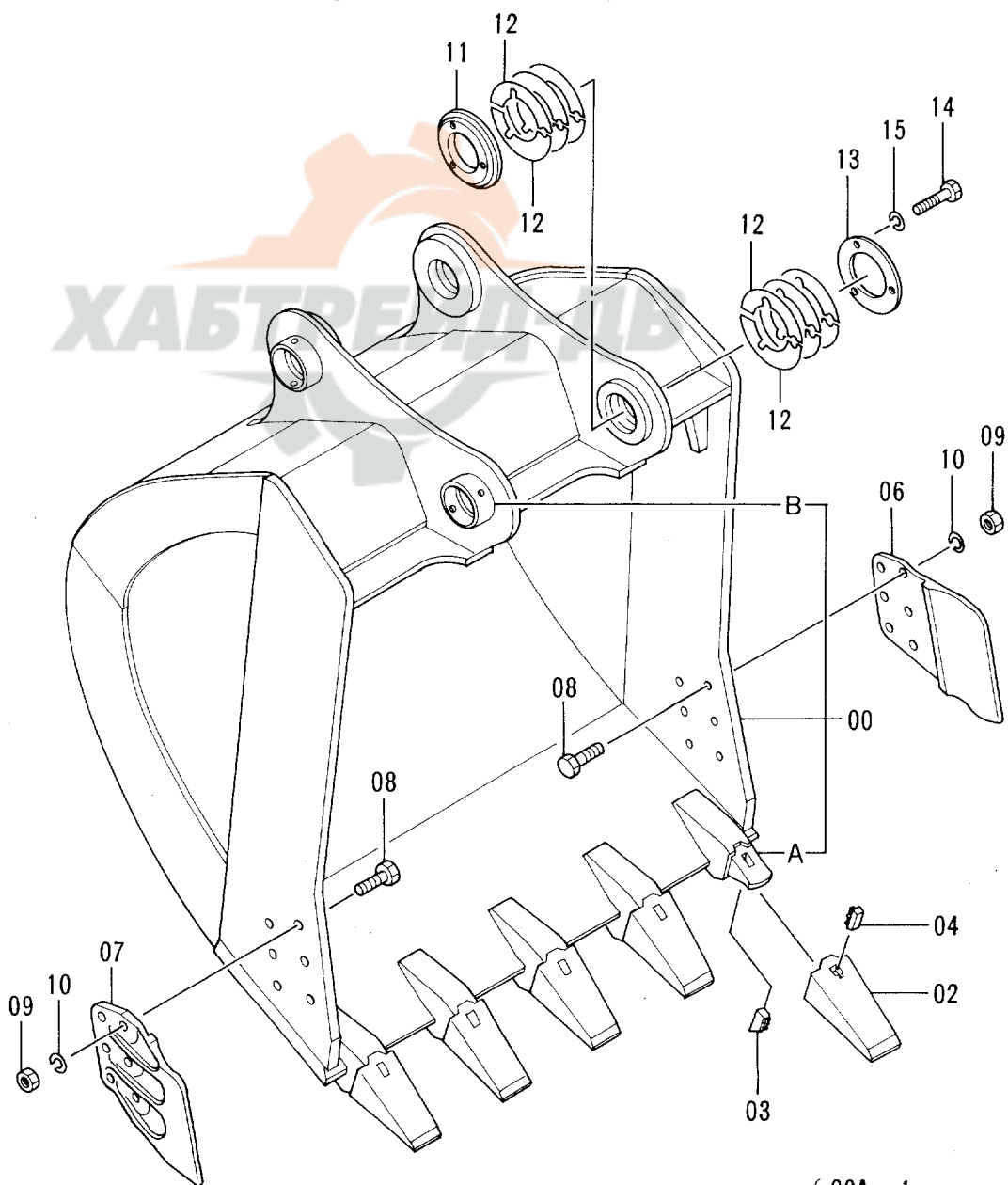
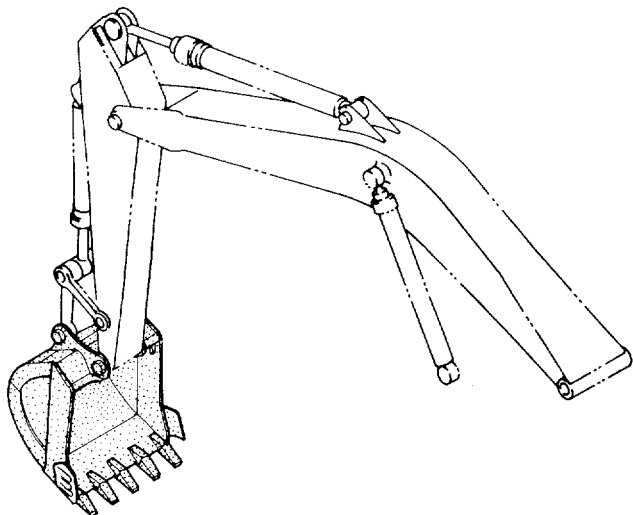

100	00A	~ 1
	02	~ 1
	03	~ 1
	04	~ 1

バケツ 1.4
BUCKET 1.4

05001-

符号 ITEM	部品番号 PART NO.	部品名 PART NAME	or PART NAME CODE	数量 Q'TY	サービス コード S. C	適用号機 SERIAL NO.	互換性 ICA	代替部品 REPLACEABLE PART	
								部品番号 PART NO.	数量 Q'TY
	9122791	バケツ アツセン	BUCKET ASS'Y	1					
00	8053951	・バケツ	・BUCKET	1					
00A	4195699	・アダプタ; ツース	・ADAPTER; TOOTH	5	WK	-D94/12	Y	4326645	5
00A	4326645	・アダプタ; ツース	・ADAPTER; TOOTH	5	#WK	D95/01-			
00B	4143531	・ストツパ	・STOPPER	2	W				
02	4512365	・ポイント; ツース	・POINT; TOOTH	5	K	-D94/12	Y	4326644	5
02	4326644	・ポイント; ツース	・POINT; TOOTH	5	#K	D95/01-			
03	4512366	・ピン; ロック	・PIN; LOCK	5	K	-D94/12	Y	4326646	5
03	4326646	・ピン; ロック	・PIN; LOCK	5	#K	D95/01-			
04	4501625	・ラバー; ロック	・RUBBER; LOCK	5	K				
06	2021232	・カッタ; サイド	・CUTTER; SIDE	1					
07	2021233	・カッタ; サイド	・CUTTER; SIDE	1					
08	J932275	・ボルト	・BOLT	12					
09	J951022	・ナット	・NUT	12					
10	A590922	・ワッシャ; スプリング	・WASHER; SPRING	12					
11	4277928	・ボス	・BOSS	1					
12	4277930	・シム	・SHIM	12					
13	4277929	・プレート	・PLATE	1					
14	J901495	・ボルト	・BOLT	3					
15	A590914	・ワッシャ; スプリング	・WASHER; SPRING	3					
100	9056408	キット; ポイント	KIT; POINT	5					

バケット 1.6
Bucket 1.6

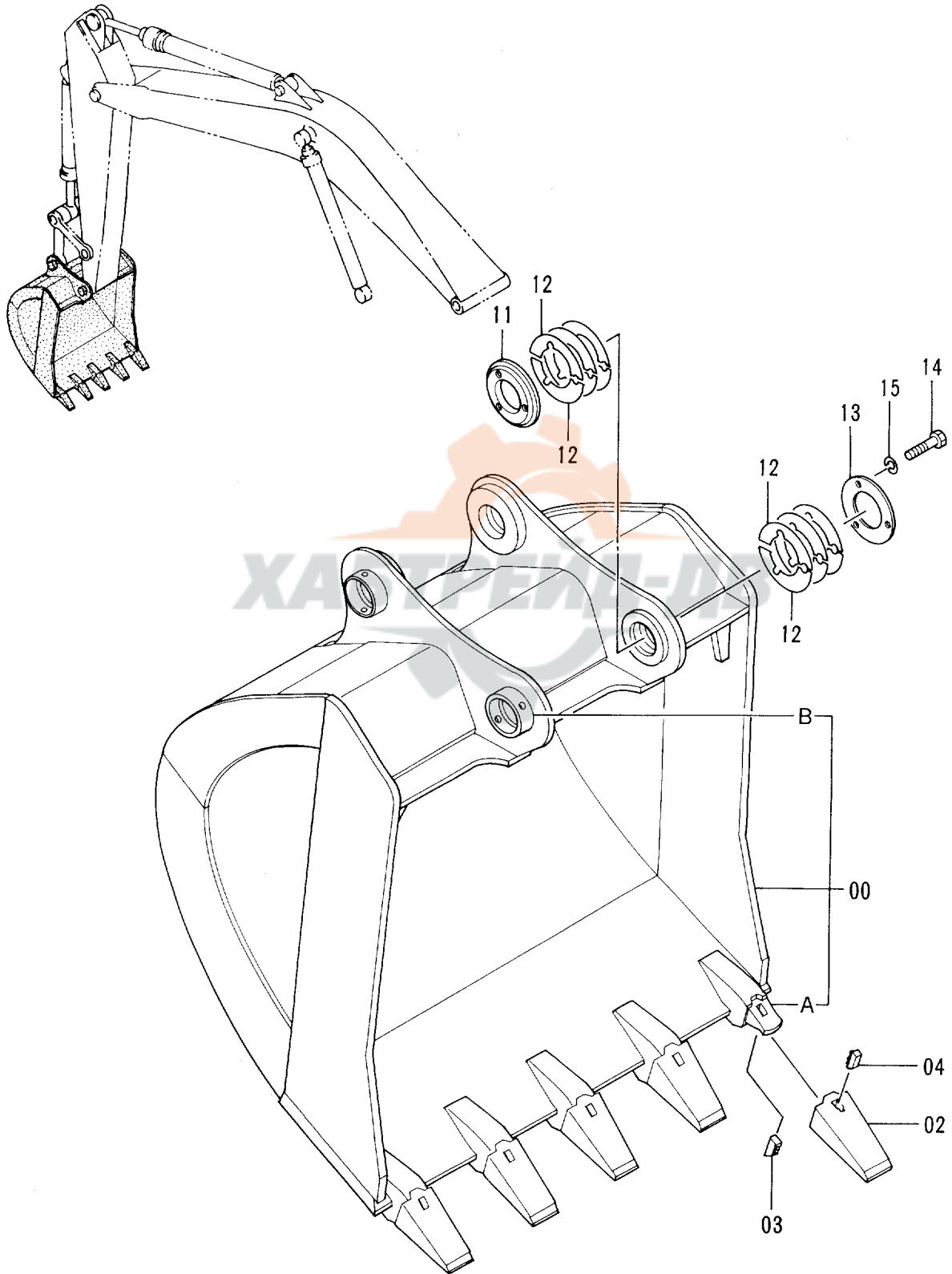

- | | | |
|-----|---|---------|
| 100 | } | 00A ~ 1 |
| | | 02 ~ 1 |
| | | 03 ~ 1 |
| | | 04 ~ 1 |

バケツ 1.6
BUCKET 1.6

05001-

符号 ITEM	部品番号 PART NO.	部品名 PART NAME	or PART NAME CODE	数量 QTY	サービス コード S. C	適用号機 SERIAL NO.	互換性 ICA	代替部品 REPLACEABLE PART	
								部品番号 PART NO.	数量 QTY
	9122792	バケツ アッセン	BUCKET ASS'Y	1					
00	8053952	・バケツ	・BUCKET	1					
00A	4195699	・アダプタ; ツース	・ADAPTER; TOOTH	5	WK	-D94/12	Y	4326645	5
00A	4326645	・アダプタ; ツース	・ADAPTER; TOOTH	5	#WK	D95/01-			
00B	4143531	・ストッパ	・STOPPER	2	W				
02	4512365	・ポイント; ツース	・POINT; TOOTH	5	K	-D94/12	Y	4326644	5
02	4326644	・ポイント; ツース	・POINT; TOOTH	5	#K	D95/01-			
03	4512366	・ピン; ロック	・PIN; LOCK	5	K	-D94/12	Y	4326646	5
03	4326646	・ピン; ロック	・PIN; LOCK	5	#K	D95/01-			
04	4501625	・ラバー; ロック	・RUBBER; LOCK	5	K				
11	4277928	・ボス	・BOSS	1					
12	4277930	・シム	・SHIM	12					
13	4277929	・プレート	・PLATE	1					
14	J901495	・ボルト	・BOLT	3					
15	A590914	・ワッシャ; スプリング	・WASHER; SPRING	3					
100	9056408	キット; ポイント	KIT; POINT	5					

ロックバケット 1.0
 Rock Bucket 1.0

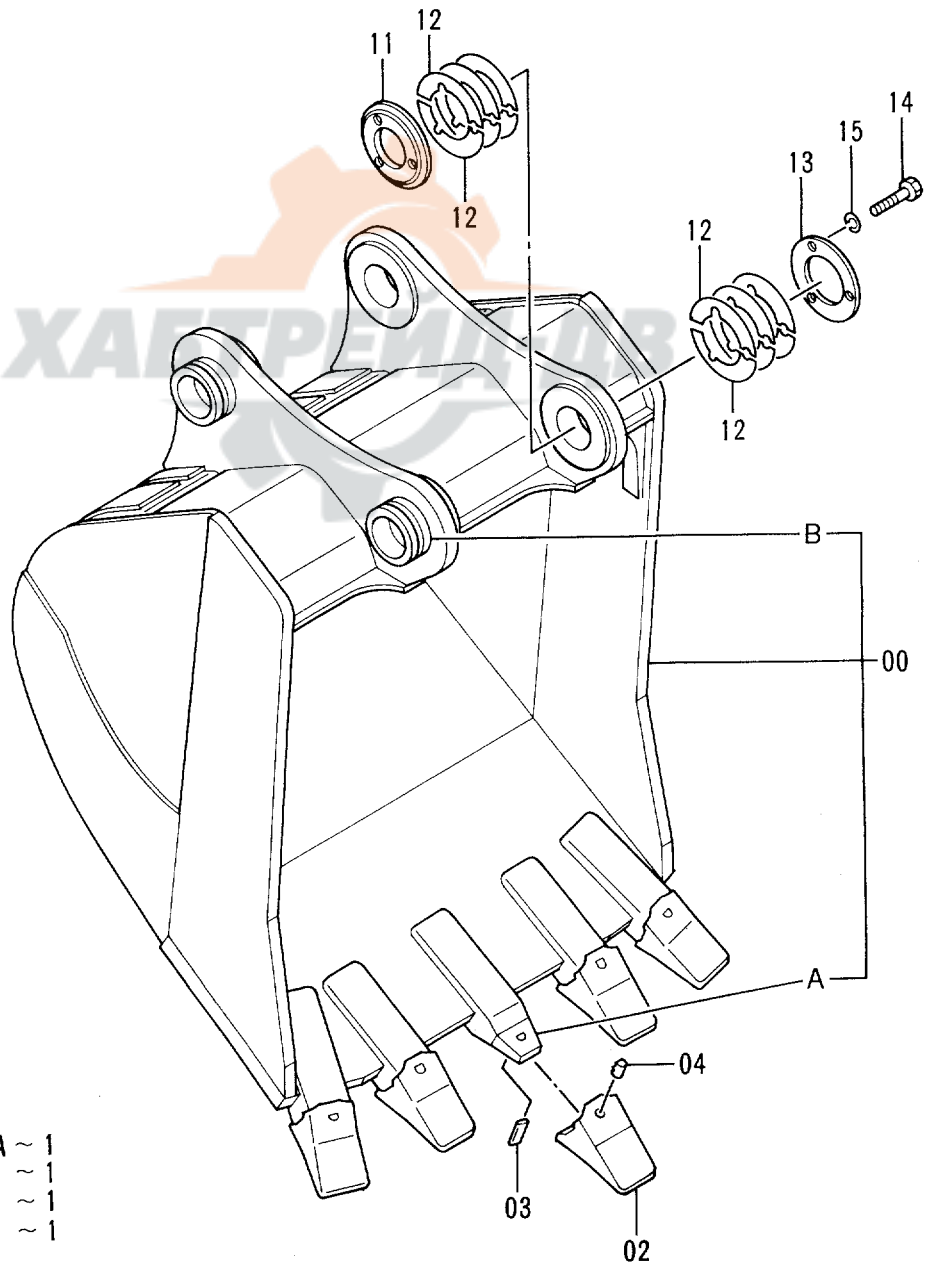
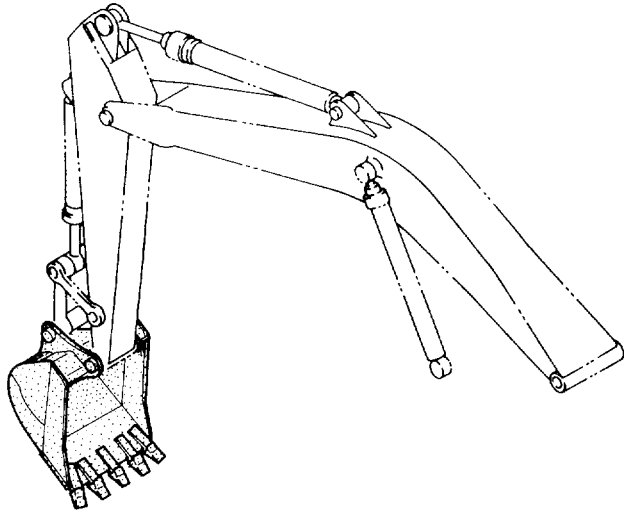

- | | | |
|-----|---|---------|
| 100 | { | 00A ~ 1 |
| | | 02 ~ 1 |
| | | 03 ~ 1 |
| | | 04 ~ 1 |

ロックバケツ 1.0
ROCK BUCKET 1.0

05001-

符号 ITEM	部品番号 PART NO.	部品名 PART NAME	or PART NAME CODE	数量 QTY	サービス コード S.C	適用号機 SERIAL NO.	互換性 ICA	代替部品 REPLACEABLE PART	
								部品番号 PART NO.	数量 QTY
	9122804	ロックバケツ アツセン	ROCK BUCKET ASS'Y	1					
00	8057862	・バケツ;ロック	・BUCKET;ROCK	1					
00A	968488	・アダプタ	・ADAPTER	5	WK				
00B	4143531	・ストツパ	・STOPPER	2	W				
02	4070776	・ポイント;ツース	・POINT;TOOTH	5	K				
03	968489	・ピン;ロック	・PIN;LOCK	5	K				
04	968490	・ラバー;ロック	・RUBBER;LOCK	5	K				
11	4277928	・ボス	・BOSS	1					
12	4277930	・シム	・SHIM	12					
13	4277929	・プレート	・PLATE	1					
14	J901495	・ボルト	・BOLT	3					
15	A590914	・ワッシャ;スプリング	・WASHER;SPRING	3					
100	9061404	キット;ポイント	KIT;POINT	5					

強化バケット 1.2 Reinforced Bucket 1.2

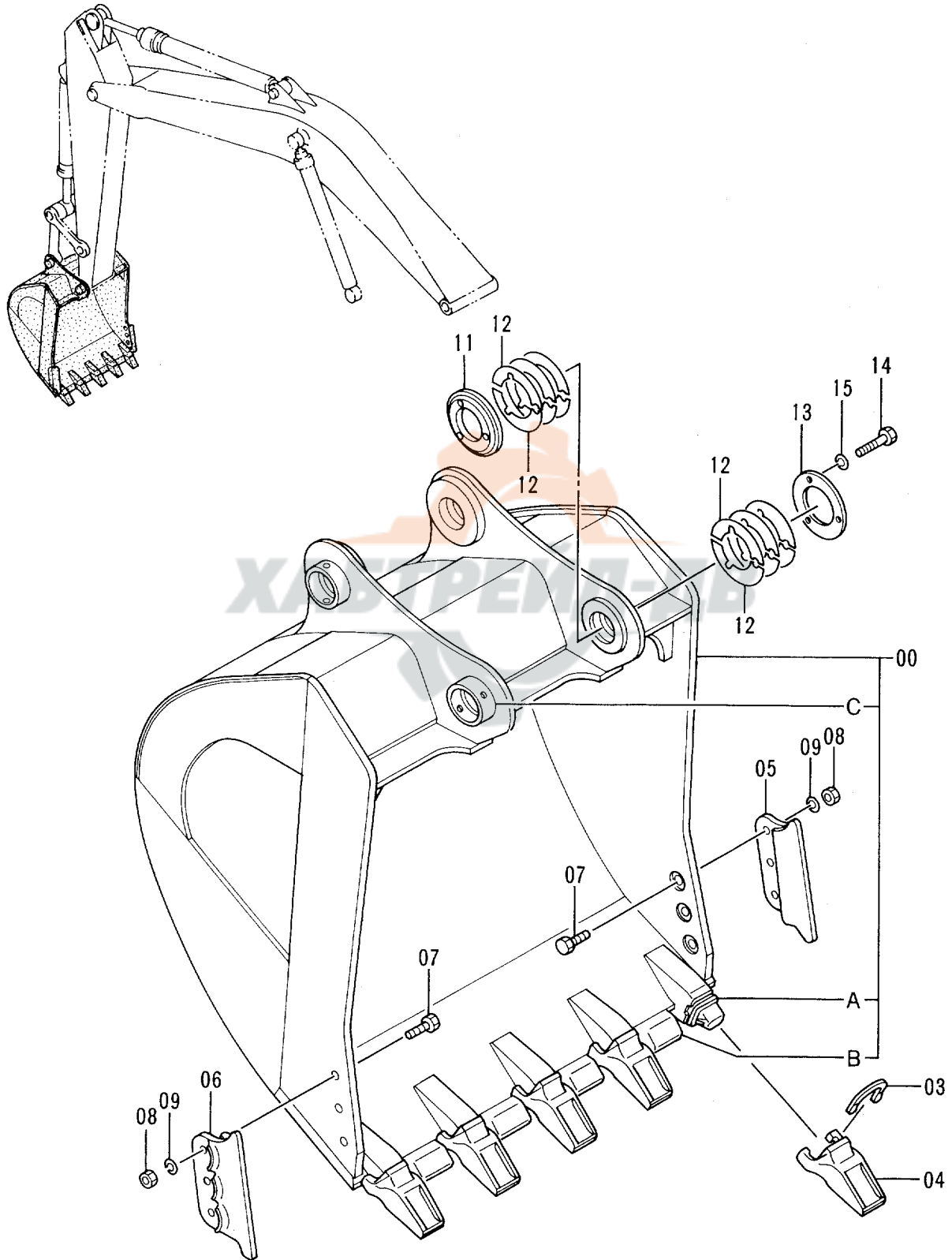

- 100 { 00A ~ 1
- 03 ~ 1
- 04 ~ 1

キョウカ バケツ 1.2

REINFORCED BUCKET 1.2

05001-

符号 ITEM	部品番号 PART NO.	部品名 PART NAME	or PART NAME CODE	数量 QTY	サービス コード S. C	適用号機 SERIAL NO.	互換性 ICA	代替部品 REPLACEABLE PART	
								部品番号 PART NO.	数量 QTY
	9125113	バケツ アツセン	BUCKET ASS'Y	1					
00	8057449	・バケツ	・BUCKET	1					
00A	4203737	・アダプタ; ツース	・ADAPTER; TOOTH	5	WK				
00B	4257065	・シールド*	・SHROUD	4	W				
00C	4143531	・ストッパ*	・STOPPER	2	W				
03	4206436	・ロック	・LOCK	5	K				
04	4264893	・ポイント; ツース	・POINT; TOOTH	5	K				
05	4232449	・シールド*	・SHROUD	1					
06	4232450	・シールド*	・SHROUD	1					
07	J932765	・ボルト	・BOLT	6					
08	J951027	・ナット	・NUT	6					
09	A590927	・ワッシャ; スプリング	・WASHER; SPRING	6					
11	4277928	・ボス	・BOSS	1					
12	4277930	・シム	・SHIM	12					
13	4277929	・プレート	・PLATE	1					
14	J901495	・ボルト	・BOLT	3					
15	A590914	・ワッシャ; スプリング	・WASHER; SPRING	3					
100	9100898	キット; ポイント	KIT; POINT	5					

リッパバケット 0.8
Ripper Bucket 0.8

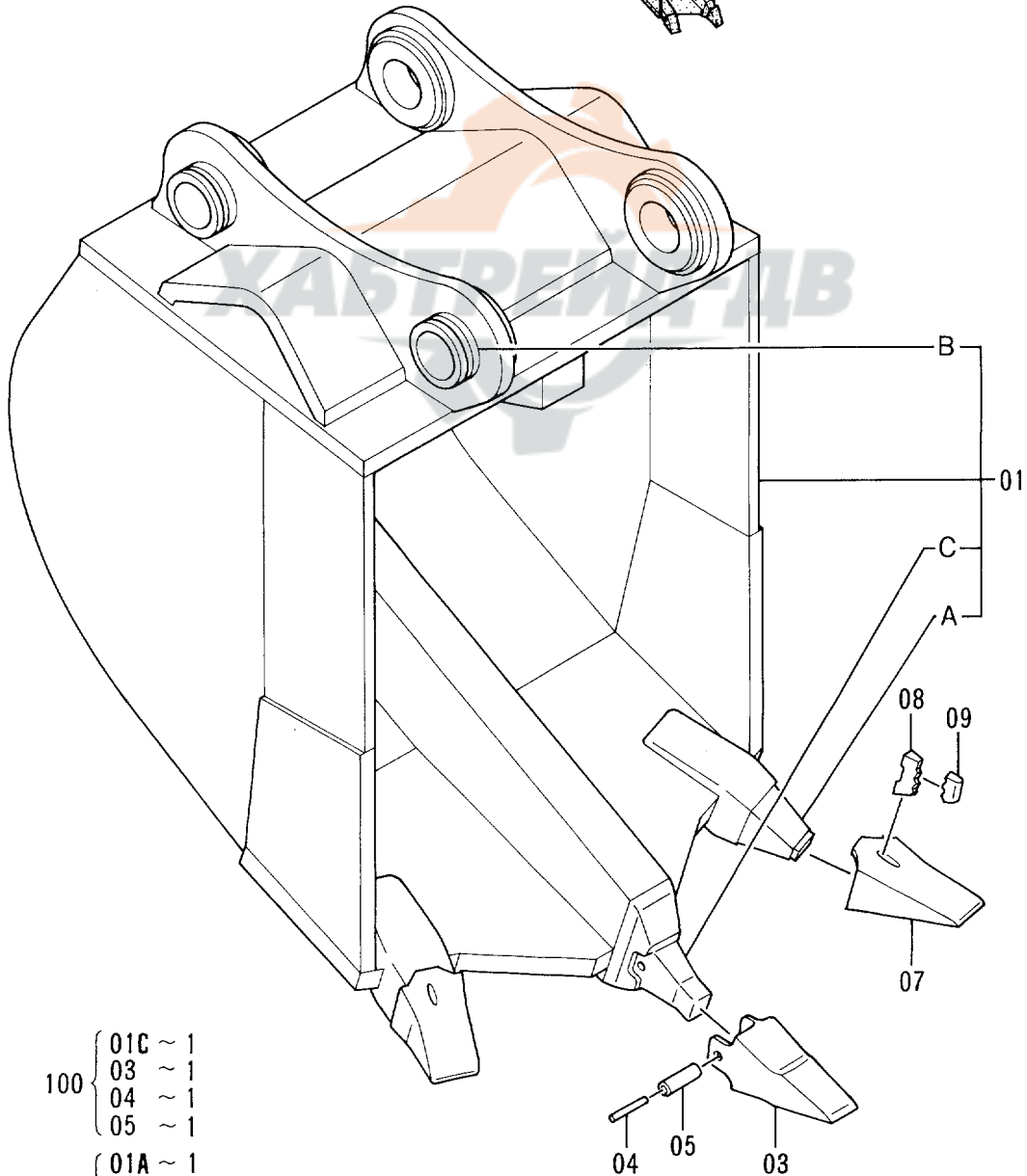
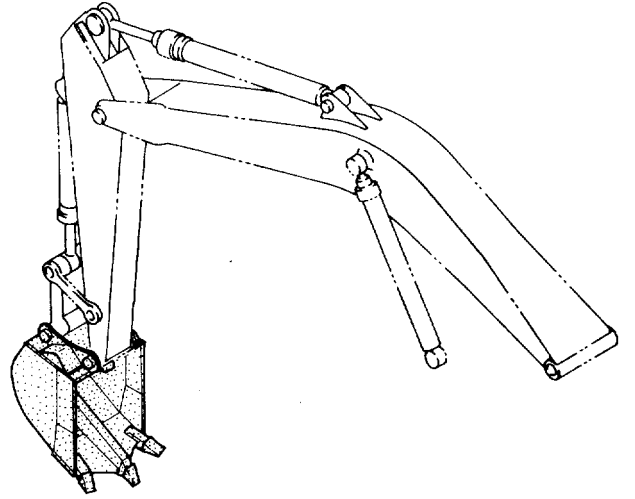

- 100 { 01C ~ 1
- 03 ~ 1
- 04 ~ 1
- 05 ~ 1
- 101 { 01A ~ 1
- 07 ~ 1
- 08 ~ 1
- 09 ~ 1

リッパ° バ° ケツト 0.8

RIPPER BUCKET 0.8

05001-

符号 ITEM	部品番号 PART NO.	部品名 PART NAME	or PART NAME CODE	数量 QTY	サービス コード S.C	適用号機 SERIAL NO.	互 換 性 ICA	代替部品 REPLACEABLE PART	
								部品番号 PART NO.	数量 QTY
	9127268	リッパ° バ° ケツト アツセン	RIPPER BUCKET ASS'Y	1					
01	8057861	•バ° ケツト;リッパ°	•BUCKET;RIPPER	1					
01A	968488	••アダ° プ° タ	••ADAPTER	2	WK				
01B	4143531	••ストツパ°	••STOPPER	2	W				
01C	4507889	••ノーズ°	••NOSE	1	WK				
03	4507888	•ホ° イント;ツース	•POINT;TOOTH	1	K				
04	4507890	•ピ° ン	•PIN	1	K				
05	4507891	•ブ° ツシツク°	•BUSHING	1	K				
07	4070776	•ホ° イント;ツース	•POINT;TOOTH	2	K				
08	968489	•ピ° ン;ロツク	•PIN;LOCK	2	K				
09	968490	•ラバ° ー;ロツク	•RUBBER;LOCK	2	K				
100	9061403	キツト;ホ° イント	KIT;POINT	1					
101	9061404	キツト;ホ° イント	KIT;POINT	2					

1本爪リッパ One-Point Ripper

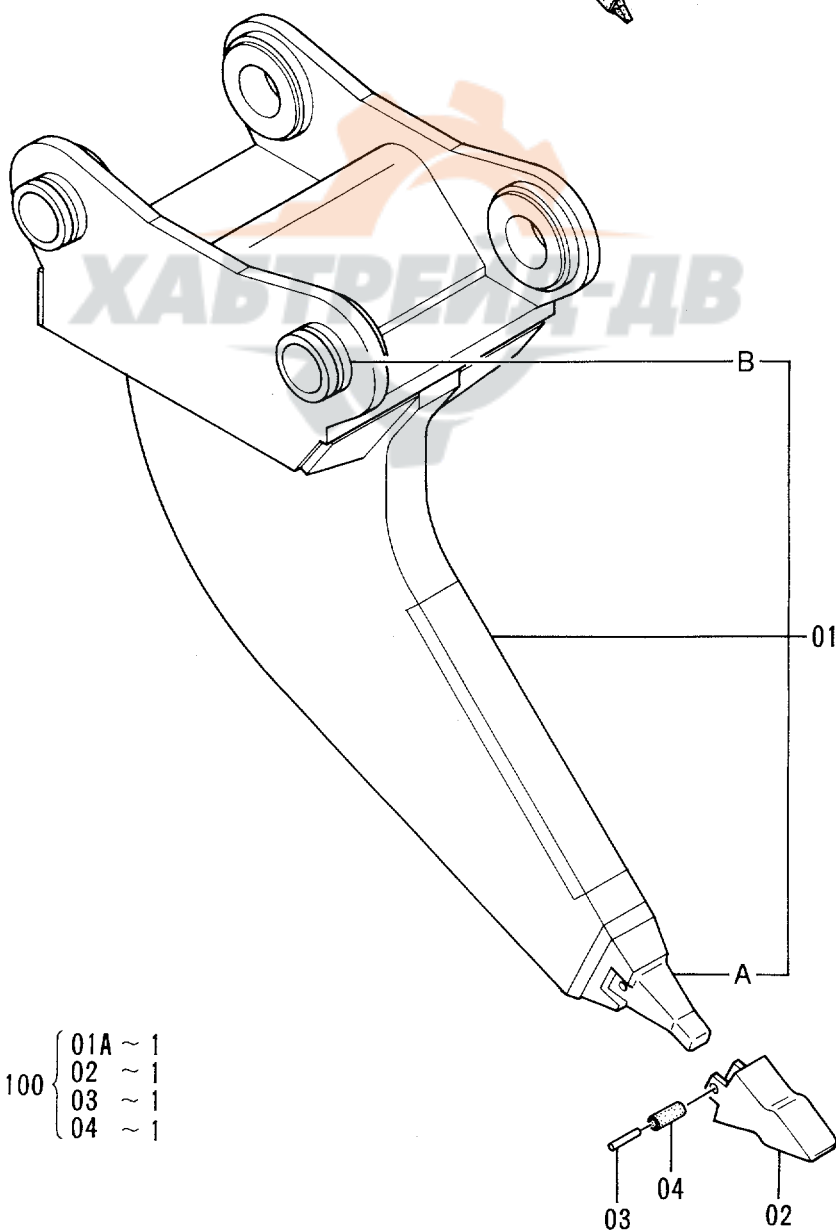
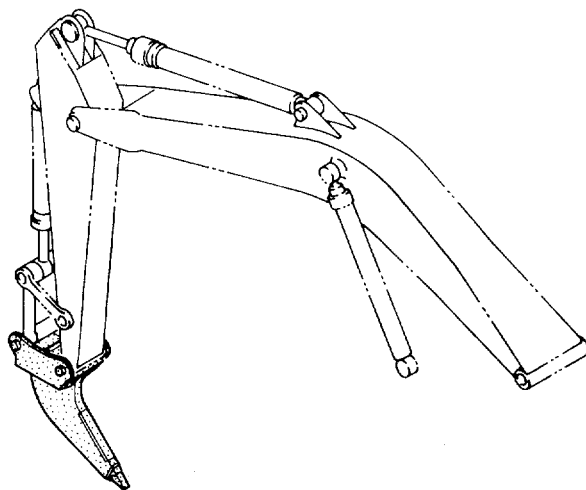

1ポイントリッパ

ONE POINT RIPPER

05001-

符号 ITEM	部品番号 PART NO.	部品名 PART NAME	or PART NAME CODE	数量 QTY	サービス コード S.C	適用号機 SERIAL NO.	互 換 性 ICA	代替部品 REPLACEABLE PART	
								部品番号 PART NO.	数量 QTY
	9127267	リッパ アッセン	RIPPER ASS'Y	1					
01	8057860	・リッパ	・RIPPER	1					
01A	4507889	・・ノーズ	・・NOSE	1	WK				
01B	4143531	・・ストッパ	・・STOPPER	2	W				
02	4507888	・ポイント;ツース	・POINT;TOOTH	1	K				
03	4507890	・ピン	・PIN	1	K				
04	4507891	・ブッシング;ラバー	・BUSHING;RUBBER	1	K				
,									
100	9061403	キット;ポイント	KIT;POINT	1					

操作ペダル (ブレーカ & クラッシャ)
Control Pedal (Breaker & Crusher)

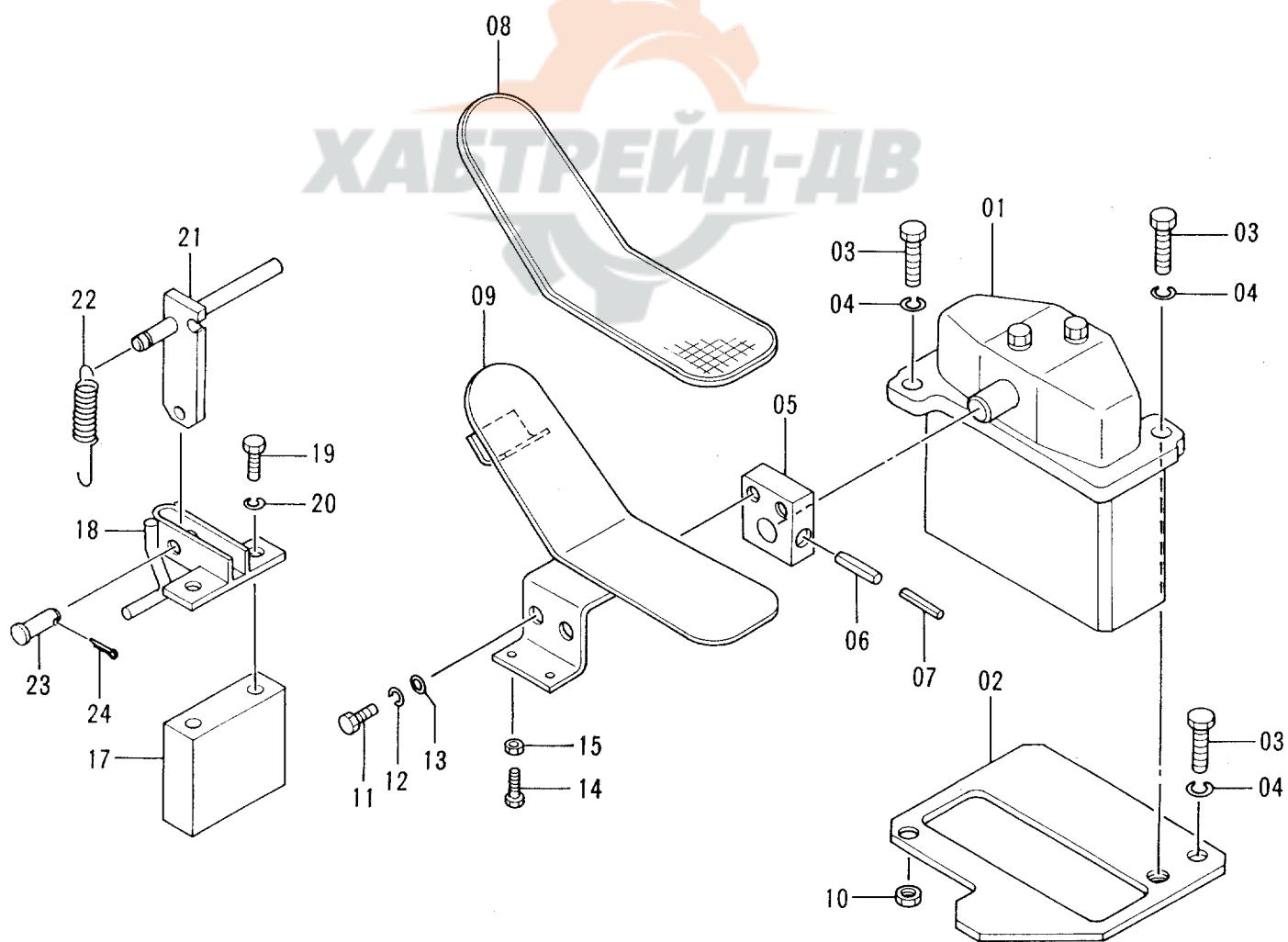
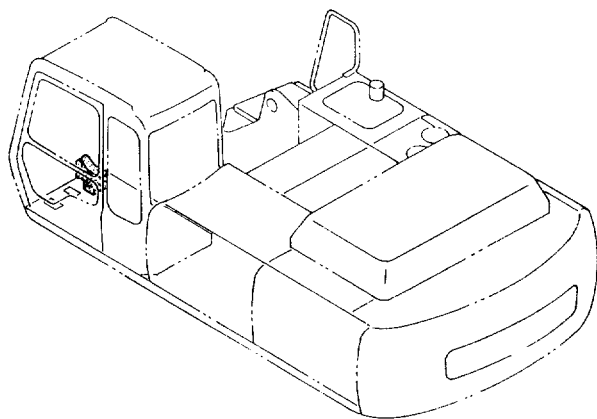

ソサ ペダル (ブレーカ & クラツシャ)

CONTROL PEDAL (BREAKER & CRUSHER)

05001-

符号 ITEM	部品番号 PART NO.	部品名 PART NAME	or PART NAME CODE	数量 Q'TY	サービス コード S.C	適用号機 SERIAL NO.	互換性 ICA	代替部品 REPLACEABLE PART	
								部品番号 PART NO.	数量 Q'TY
01	9072923	バルブ ;パ イロット	VALVE;PILOT	1	H				
02	9737129	プレート	PLATE	1					
03	J901035	ボルト	BOLT	3					
04	A590910	ワツシャ;スプ リング	WASHER;SPRING	3					
05	4211166	ブラケット	BRACKET	1					
06	4205317	ピン;スプ リング	PIN;SPRING	1					
07	4205318	ピン;スプ リング	PIN;SPRING	1					
08	4283758	カバー	COVER	1					
09	8055953	ペダル	PEDAL	1					
10	J950010	ナット	NUT	1					
11	J901025	ボルト	BOLT	2					
12	A590910	ワツシャ;スプ リング	WASHER;SPRING	2					
13	A590110	ワツシャ;プ レーン	WASHER;PLANE	2					
14	J900835	ボルト	BOLT	1					
15	M500807	ナット	NUT	1					
17	4282232	スペーサ	SPACER	1					
18	8034081	ブラケット	BRACKET	1					
19	J901000	ボルト	BOLT	2					
20	A590910	ワツシャ;スプ リング	WASHER;SPRING	2					
21	9729325	ブラケット	BRACKET	1					
22	4149125	スプ リング	SPRING	1					
23	A741026	ピン	PIN	1					
24	A763016	ピン;スプ リット	PIN;SPLIT	1					

パイロット配管 (ブレーカ & クラッシャ)

Pilot Pipings (Breaker & Crusher)

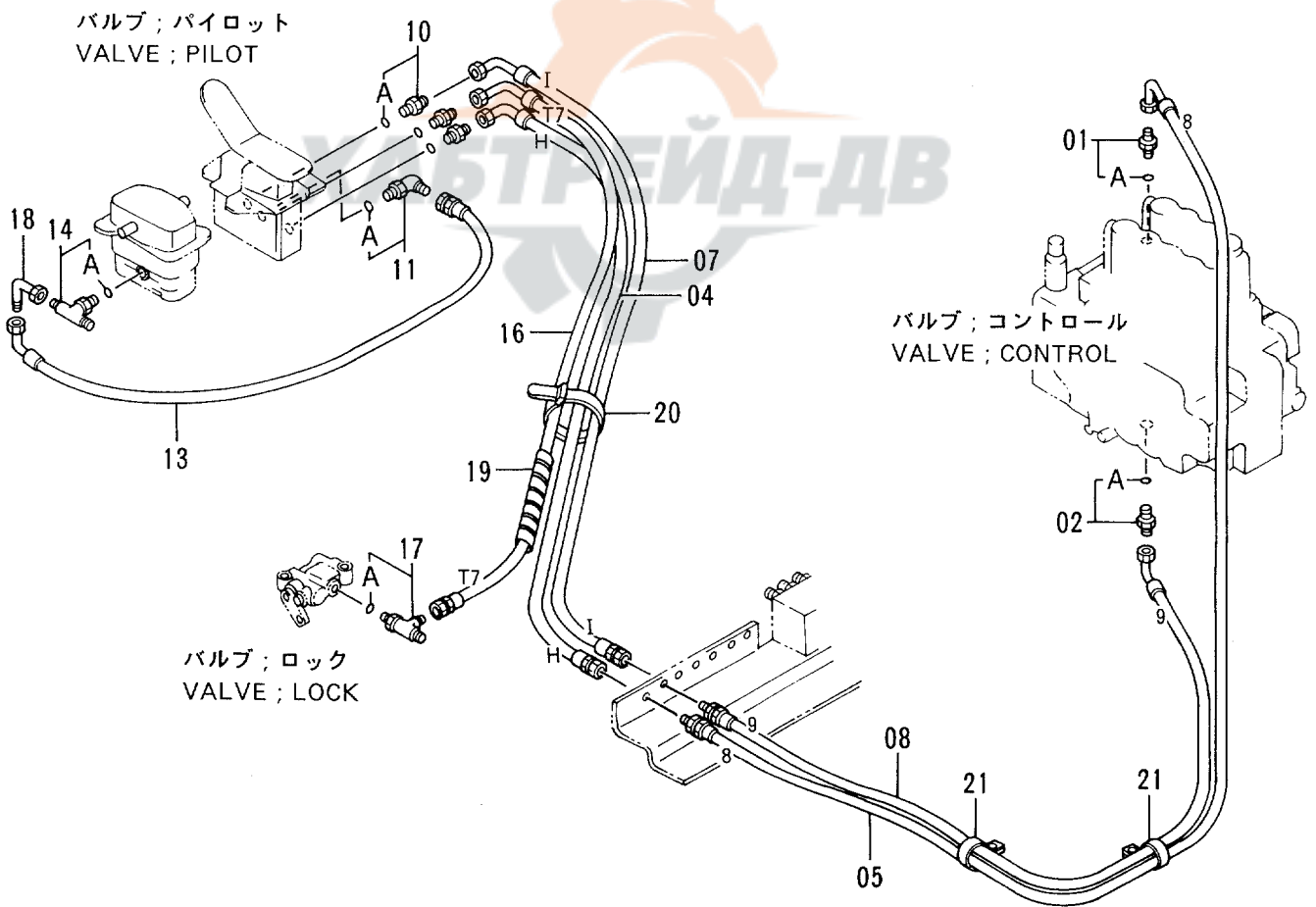
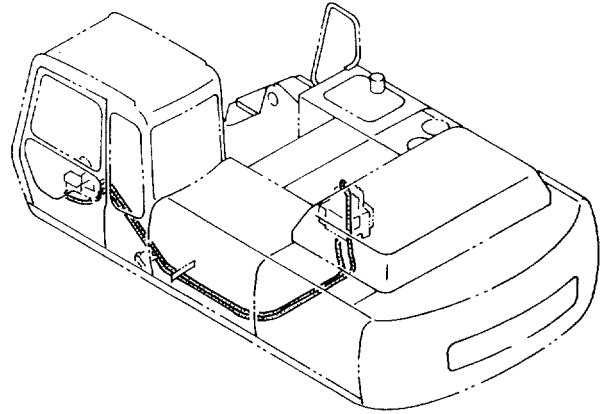

パイロット ハイカン (ブレイカ & クラッシャ)
PILOT PIPINGS (BREAKER & CRUSHER)

05001-

符号 ITEM	部品番号 PART NO.	部品名 PART NAME	or PART NAME CODE	数量 Q'TY	サービス コード S. C	適用号機 SERIAL NO.	互換性 ICA	代替部品 REPLACEABLE PART	
								部品番号 PART NO.	数量 Q'TY
01	4202422	アダプタ;S	ADAPTER;S	1					
01A	4509180	・O-リング	・O-RING	1					
02	4200466	アダプタ;S	ADAPTER;S	1					
02A	4509180	・O-リング	・O-RING	1					
04	4226325	ホース;ナイロン (H)	HOSE;NYLON (H)	1					
05	4218405	ホース;ナイロン (8)	HOSE;NYLON (8)	1					
07	4218407	ホース;ナイロン (I)	HOSE;NYLON (I)	1					
08	4218404	ホース;ナイロン (9)	HOSE;NYLON (9)	1					
10	4200467	アダプタ;S	ADAPTER;S	3					
10A	957366	・O-リング	・O-RING	1					
11	4156434	エルボ ;S	ELBOW;S	1					
11A	957366	・O-リング	・O-RING	1					
13	4210341	ホース;ナイロン	HOSE;NYLON	1					
14	4208473	チー;S	TEE;S	1					
14A	957366	・O-リング	・O-RING	1					
16	4210340	ホース;ナイロン (T7)	HOSE;NYLON (T7)	1					
17	4205363	チー;S	TEE;S	1					
17A	4509180	・O-リング	・O-RING	1					
18	4239976	ユニオン;S	UNION;S	1					
19	4133527	プロテクタ	PROTECTOR	4					
20	4121859	クリップ ;バンド	CLIP;BAND	4					
21	4259220	クリップ	CLIP	2					

ブレーカ & クラッシャ用本体配管 Main Pipings For Breaker & Crusher

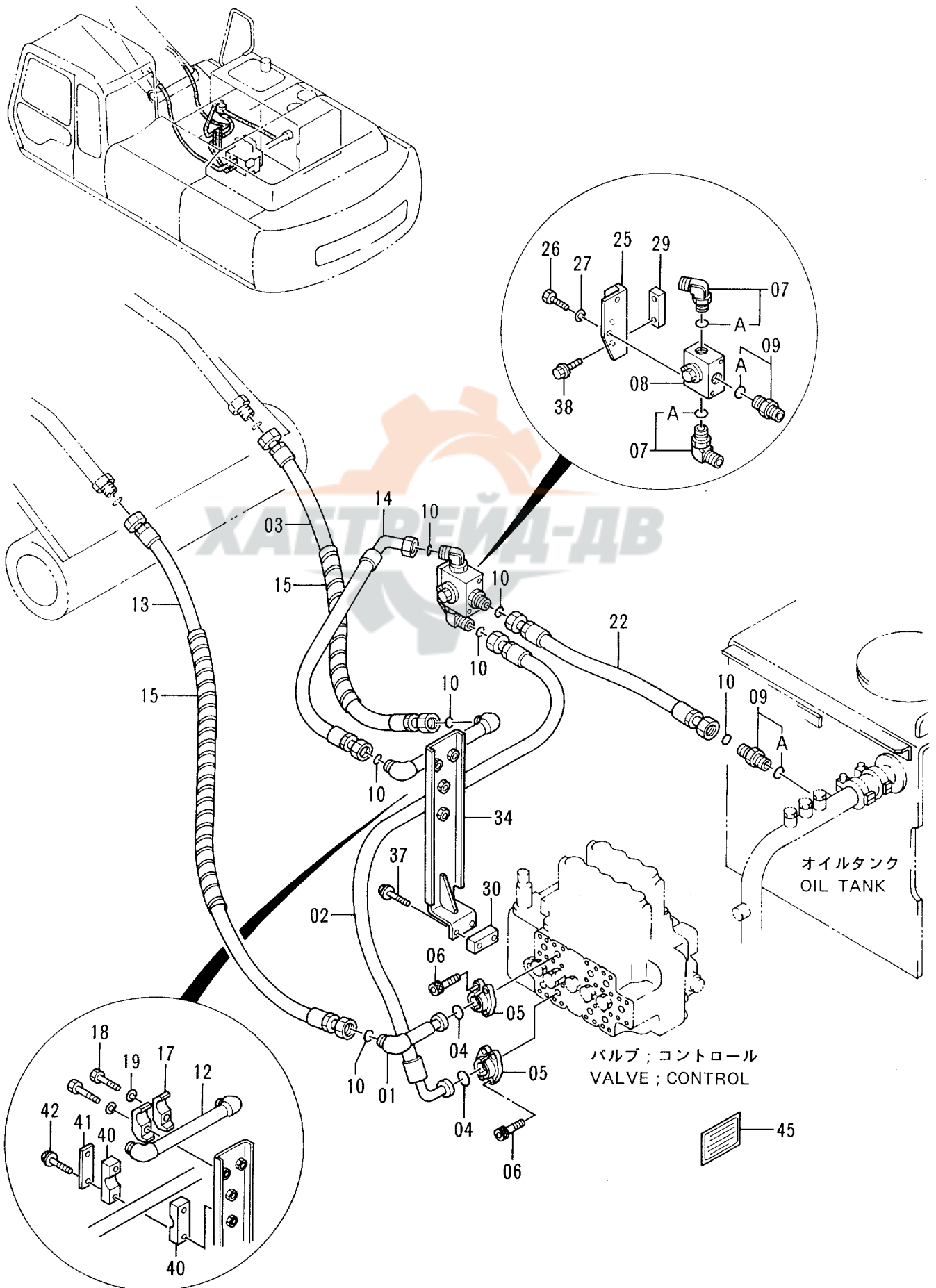

ブ レーカ & クラツシヤヨウ ホンタイ ハイカン

MAIN PIPINGS FOR BREAKER & CRUSHER

05001-

符号 ITEM	部品番号 PART NO.	部 品 名 PART NAME	or PART NAME CODE	数量 Q'TY	サービス コード S.C	適用号機 SERIAL NO.	互 換 性 I C A	代 替 部 品 REPLACEABLE PART	
								部品番号 PART NO.	数量 Q'TY
01	9740745	パイプ	PIPE	1					
02	4320233	ホース	HOSE	1					
03	4320040	ホース	HOSE	1					
04	971489	O-リング	O-RING	2					
05	986910	フランジ ; スプリット	FLANGE; SPLIT	4					
06	M341030	ボルト ; ソケット	BOLT ; SOCKET	8					
07	4198799	エルボ ; S	ELBOW ; S	2					
07A	4506429	・O-リング	・O-RING	1					
08	4261540	バルブ	VALVE	1					
09	4189535	アダプタ ; S	ADAPTER ; S	2					
09A	4506429	・O-リング	・O-RING	1					
10	4187328	O-リング	O-RING	7					
12	9741145	パイプ	PIPE	1					
13	4320037	ホース	HOSE	1					
14	4320220	ホース	HOSE	1					
15	4044420	プロテクタ	PROTECTOR	4					
17	4190127	クランプ ; パイプ	CLAMP ; PIPE	2					
18	J901265	ボルト	BOLT	2					
19	A590912	ワッシャ ; スプリング	WASHER ; SPRING	2					
22	4320041	ホース	HOSE	1					
25	4322598	ブラケット	BRACKET	1					
26	J901025	ボルト	BOLT	2					
27	A590910	ワッシャ ; スプリング	WASHER ; SPRING	2					
29	4250467	シート ; スクリュー	SEAT ; SCREW	1	W				
30	4322599	シート ; スクリュー	SEAT ; SCREW	1	W				
34	8057524	ブラケット	BRACKET	1					
37	J021230	ボルト ; セムス	BOLT ; SEMS	2					
38	J021225	ボルト ; セムス	BOLT ; SEMS	2					
40	4194953	クランプ	CLAMP	2					
41	4195494	プレート	PLATE	1					
42	J021090	ボルト ; セムス	BOLT ; SEMS	2					
45	4245076	ネームプレート (チュウイ : ニホンゴ)	NAME-PLATE (CAUTION : JAPANESE)	1					
45	4245758	ネームプレート (チュウイ : イイゴ)	NAME-PLATE (CAUTION : ENGLISH)	1					

ブレーカ & クラッシャ用フロント配管 Front Pipings For Breaker & Crusher

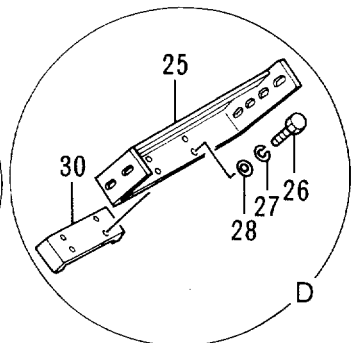
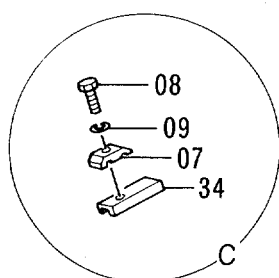
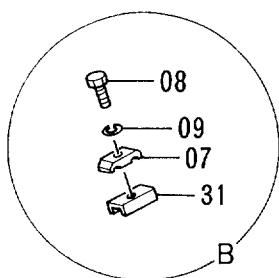
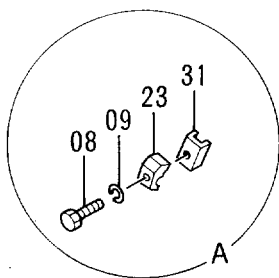
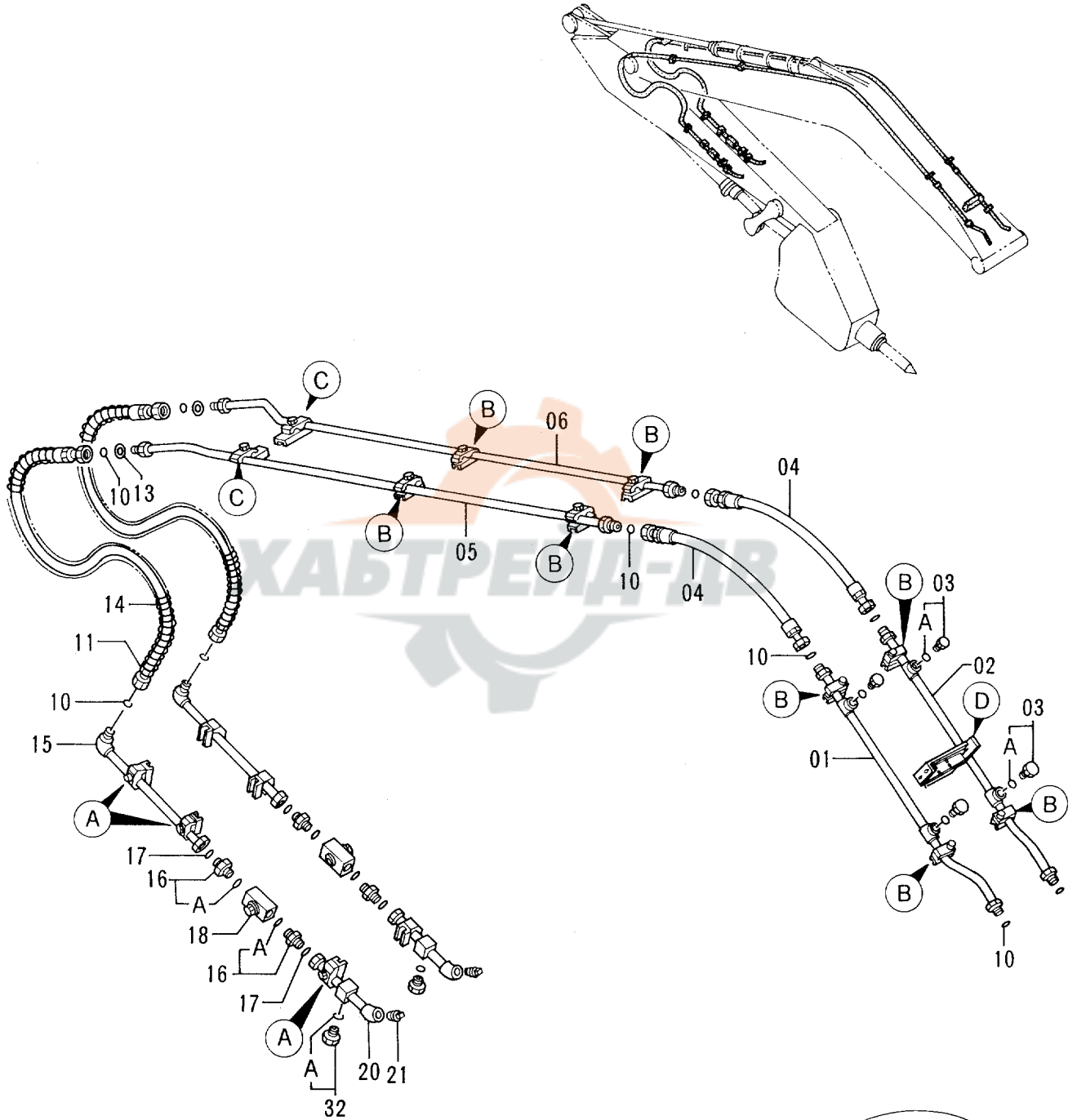

ブ レカ & クラツシヨウ フロント ハイカ

FRONT PIPINGS FOR BREAKER & CRUSHER

05001-

符号 ITEM	部品番号 PART NO.	部 品 名 PART NAME	or PART NAME CODE	数量 Q'TY	サービ ス コード S. C	適用号機 SERIAL NO.	互 換 性 ICA	代 替 部 品 REPLACEABLE PART	
								部品番号 PART NO.	数量 Q'TY
01	9741140	パイプ	PIPE	1					
02	9741141	パイプ	PIPE	1					
03	4174542	プラグ	PLUG	4					
03A	4506424	・O-リング	・O-RING	1					
04	4320038	ホース	HOSE	2					
05	9741142	パイプ	PIPE	1					
06	9741143	パイプ	PIPE	1					
07	4189860	クランプ ;パイプ	CLAMP;PIPE	10					
08	J901270	ボルト	BOLT	16					
09	A590912	ワッシャ;スプリング	WASHER;SPRING	16					
10	4187328	O-リング	O-RING	10					
11	4320039	ホース (スタンダードアーム)	HOSE (STD. ARM)	2					
11	4326027	ホース (ショートアーム)	HOSE (SHORT ARM)	2					
11	4326026	ホース (ロングアーム)	HOSE (LONG ARM)	2					
13	4208245	ワッシャ	WASHER	2					
14	4055142	プロテクタ (スタンダードアーム)	PROTECTOR (STD. ARM)	2					
14	4055142	プロテクタ (ショートアーム)	PROTECTOR (SHORT ARM)	2					
14	4060288	プロテクタ (ロングアーム)	PROTECTOR (LONG ARM)	2					
15	9741144	パイプ (スタンダードアーム)	PIPE (STD. ARM)	2					
15	9741780	パイプ (ショートアーム)	PIPE (SHORT ARM)	2					
15	9741779	パイプ (ロングアーム)	PIPE (LONG ARM)	2					
16	4205196	アダプタ;S	ADAPTER;S	4					
16A	4506429	・O-リング	・O-RING	1					
17	4187329	O-リング	O-RING	4					
18	4287720	バルブ ;ストップ	VALVE;STOP	2					
20	9738455	パイプ	PIPE	2					
21	94-2026	プラグ	PLUG	2					
23	4190127	クランプ ;パイプ	CLAMP;PIPE	6					
25	8040960	ブラケット	BRACKET	1					
26	J901230	ボルト	BOLT	4					
27	A590912	ワッシャ;スプリング	WASHER;SPRING	4					
28	A590112	ワッシャ;プレーン	WASHER;PLANE	4					
30	4217033	シート;スクリュー	SEAT;SCREW	1	W				
31	9735916	シート;スクリュー	SEAT;SCREW	14	W				
32	4113926	プラグ	PLUG	2					
32A	4506429	・O-リング	・O-RING	1					
34	9741229	シート;スクリュー	SEAT;SCREW	2	W				

NPKブレーカ用配管 Pipings For NPK Breaker

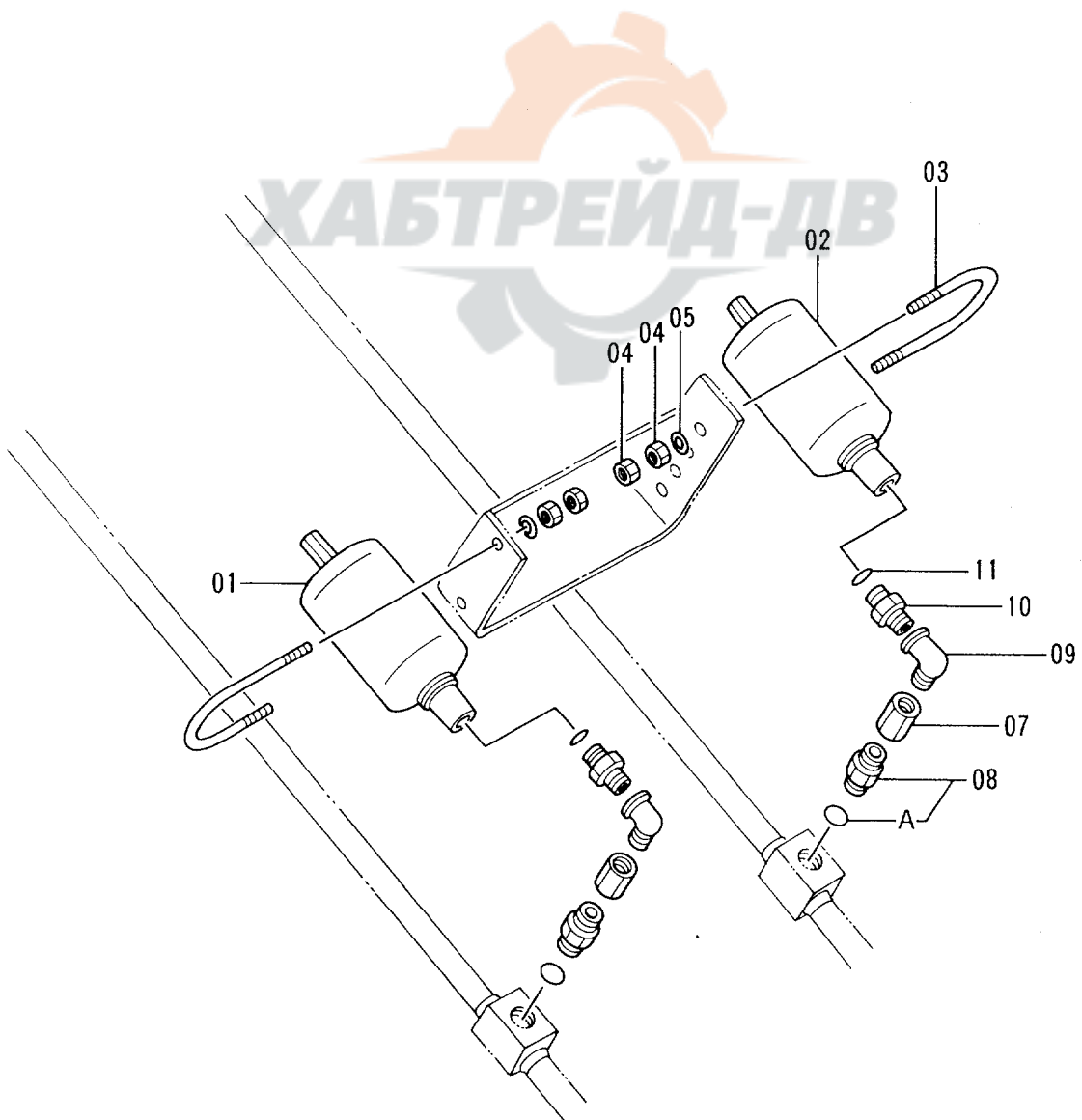
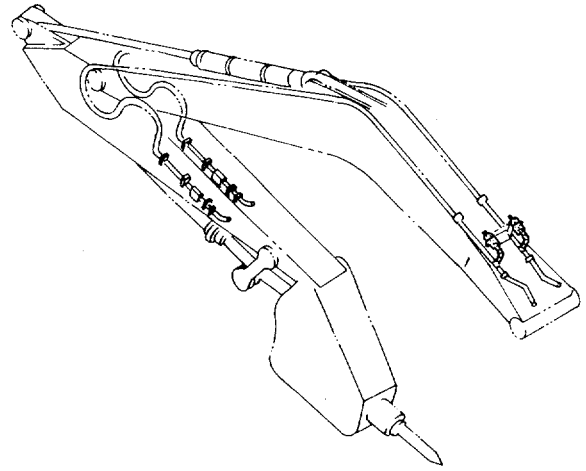

NPKブレーカ & クラッシャ用配管 Pipings For NPK Breaker & Crusher

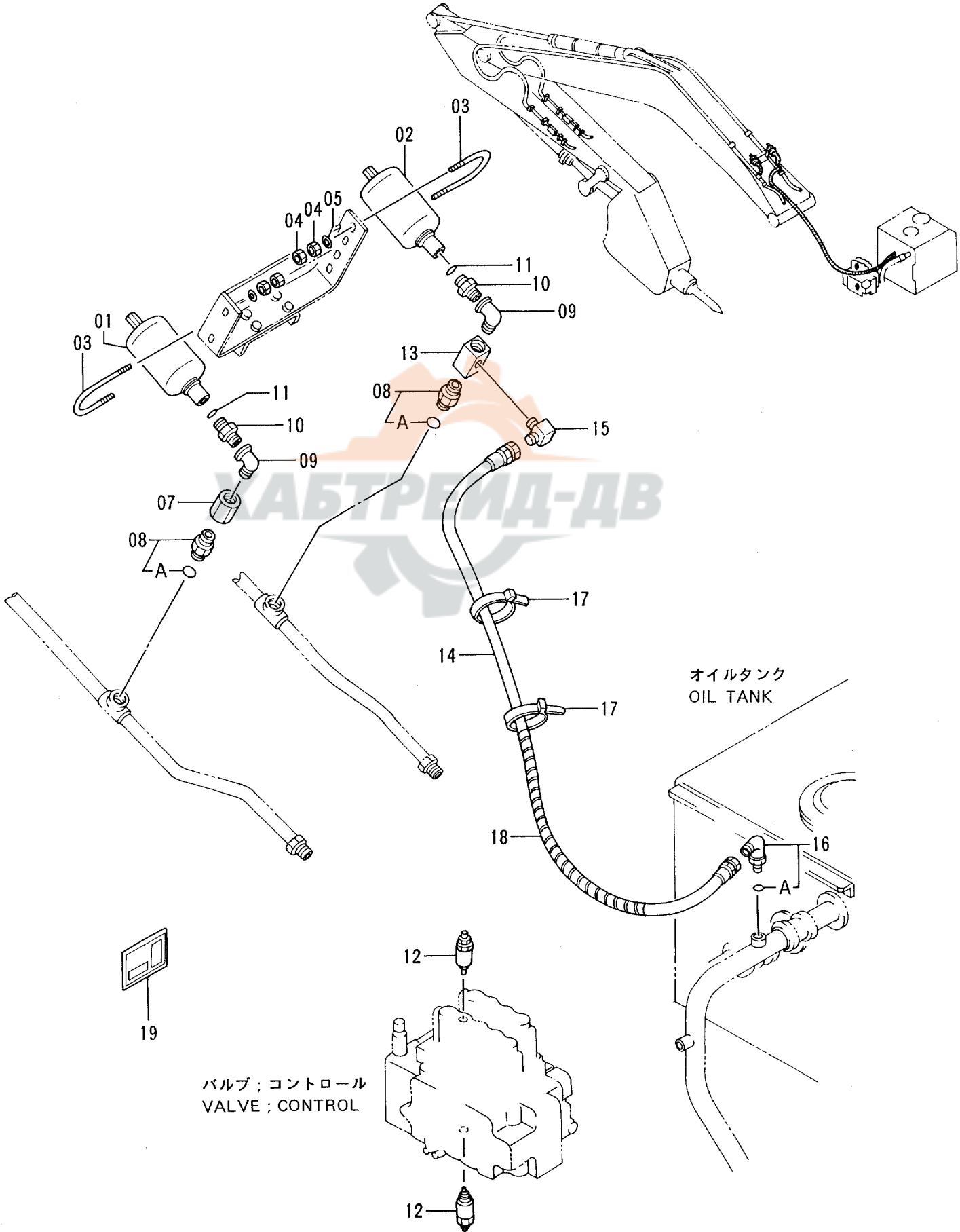

NPK ブレーカ & クラツシヤヨウ ハイカン

PIPINGS FOR NPK BREAKER & CRUSHER

05001-

符号 ITEM	部品番号 PART NO.	部品名 PART NAME	or PART NAME CODE	数量 Q'TY	サービス コード S.C	適用号機 SERIAL NO.	互換性 ICA	代替部品 REPLACEABLE PART	
								部品番号 PART NO.	数量 Q'TY
01	4284865	アキユームレータ	ACCUMULATOR	1					
02	4284867	アキユームレータ	ACCUMULATOR	1					
03	4208961	ボルト;U	BOLT;U	2					
04	J950012	ナツト	NUT	8					
05	A590112	ワツシヤ;プレーン	WASHER;PLANE	4					
07	94-0678	ソケット;S	SOCKET;S	1					
08	4208243	アダプタ;S	ADAPTER;S	2					
08A	4506424	・O-リング	・O-RING	1					
09	94-0633	エルボ;S	ELBOW;S	2					
10	4208244	アダプタ;S	ADAPTER;S	2		-D93/08			
10	4331875	アダプタ;S	ADAPTER;S	2	#	D93/09-			
11	4509181	O-リング	O-RNG	2					
12	4211143	バルブ;リリーフ	VALVE;RELIEF	2					
13	4206361	バルブ;ストップ	VALVE;STOP	1					
14	4209795	ホース	HOSE	1					
15	4154656	エルボ;S	ELBOW;S	1					
16	4200470	エルボ;S	ELBOW;S	1					
16A	4509180	・O-リング	・O-RING	1					
17	4055312	クリップ;バンド	CLIP;BAND	10					
18	4133527	プロテクタ	PROTECTOR	5					
19	4301976	ネームプレート (バルブ ソーサヨ-リヨ-:ニホンゴ)	NAME-PLATE (VALVE OPERATION : JAPANESE)	1					
19	4301978	ネームプレート (バルブ ソーサヨ-リヨ-:エイゴ)	NAME-PLATE (VALVE OPERATION : ENGLISH)	1					

オカダ/古河ブレーカ用配管
Pipings For OKADA/FURUKAWA Breaker

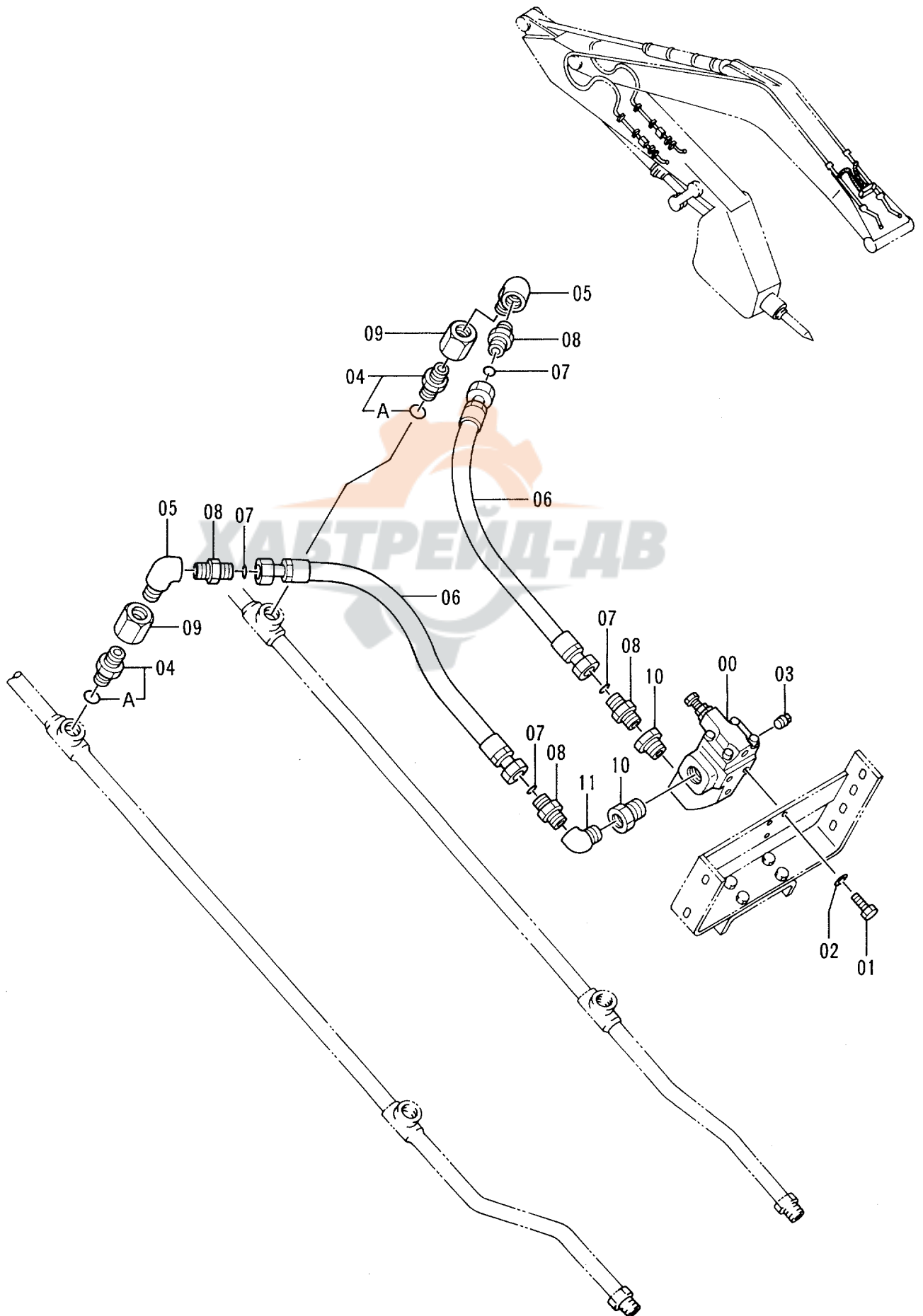

オカダ / フルカワ ブレーカヨウ ハイカン

PIPINGS FOR OKADA/FURUKAWA BREAKER

05001-

符号 ITEM	部品番号 PART NO.	部品名 PART NAME	or PART NAME CODE	数量 Q'TY	サービス コード S.C	適用号機 SERIAL NO.	互換性 ICA	代替部品 REPLACEABLE PART	
								部品番号 PART NO.	数量 Q'TY
00	4216292	バルブ ; リリーフ	VALVE ; RELIEF	1					
01	J901025	ボルト	BOLT	3					
02	A590910	ワッシャ ; スプリング	WASHER ; SPRING	3					
03	94-2022	プラグ	PLUG	1					
04	4217146	アダプタ ; S	ADAPTER ; S	2					
04A	4506424	O-リング	O-RING	1					
05	94-0634	エルボ ; S	ELBOW ; S	2					
06	4200477	ホース	HOSE	2					
07	4187328	O-リング	O-RING	4					
08	4208659	アダプタ ; S	ADAPTER ; S	4					
09	94-0679	ソケット	SOCKET	2					
10	94-1605	レジュサ	REDUCER	2					
11	94-0634	エルボ ; S	ELBOW ; S	1					

オカダ/古河ブレーカ & クラッシャ用配管 Pipings For OKADA/FURUKAWA Breaker & Crusher

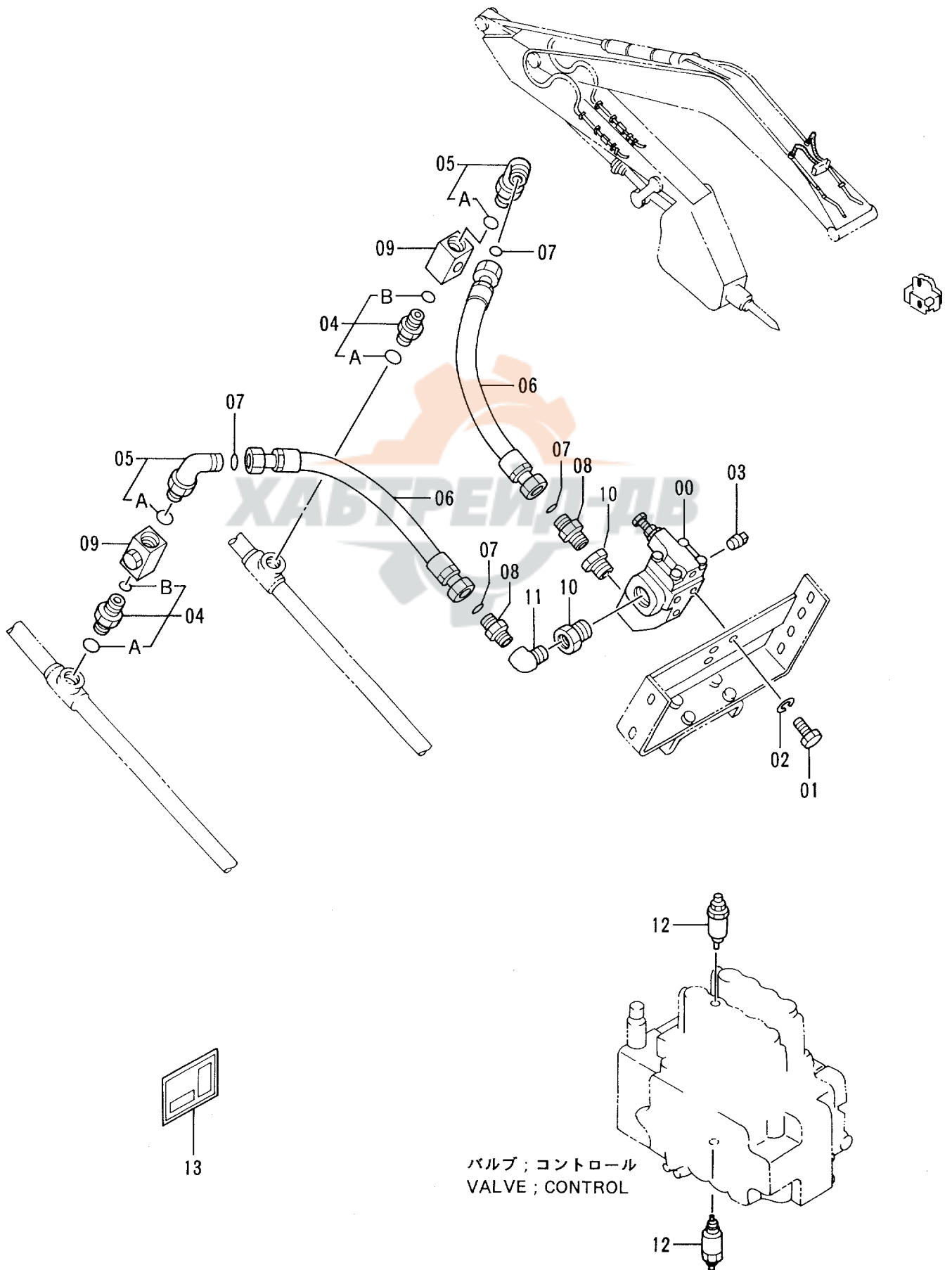

オカダ / フルカワ ブレーカ & クラツシヤヨウ ハイカン

PIPINGS FOR OKADA/FURUKAWA BREAKER & CRUSHER

05001-

符号 ITEM	部品番号 PART NO.	部 品 名 PART NAME	or PART NAME CODE	数量 Q'TY	サービ コード S.C	適用号機 SERIAL NO.	互 換 性 ICA	代 替 部 品 REPLACEABLE PART	
								部品番号 PART NO.	数量 Q'TY
00	4216292	バルブ ; リリーフ	VALVE ; RELIEF	1					
01	J901025	ボルト	BOLT	3					
02	A590910	ワッシャ ; スプリング	WASHER ; SPRING	3					
03	94-2022	プラグ	PLUG	1					
04	4291797	アダプタ ; S	ADAPTER ; S	2					
04A	4506424	・O-リング	・O-RING	1					
04B	4506429	・O-リング	・O-RING	1					
05	4198799	エルボ ; S	ELBOW ; S	2					
05A	4506429	・O-リング	・O-RING	1					
06	4200477	ホース	HOSE	2					
07	4187328	O-リング	O-RING	4					
08	4208659	アダプタ ; S	ADAPTER ; S	2					
09	4287720	バルブ ; ストップ	VALVE ; STOP	2					
10	94-1605	レジュース	REDUCER	2					
11	94-0634	エルボ ; S	ELBOW ; S	1					
12	4211143	バルブ ; リリーフ	VALVE ; RELIEF	2					
13	4301977	ネームプレート (バルブ ソーサヨリヨ : ニホンゴ)	NAME-PLATE (VALVE OPERATION : JAPANESE)	1					
13	4301979	ネームプレート (バルブ ソーサヨリヨ : エイゴ)	NAME-PLATE (VALVE OPERATION : ENGLISH)	1					



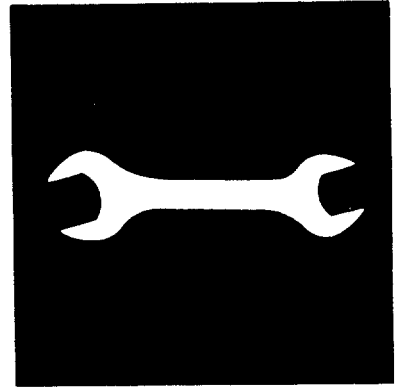

工具および予備品
TOOLS AND SPARE PARTS



工 具
Tools

00 ~ 04, 100, 101

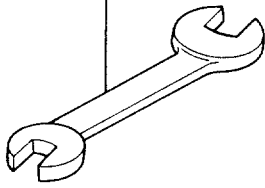

07

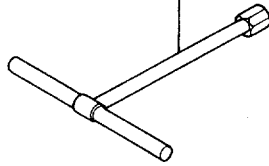

09 ~ 13, 102

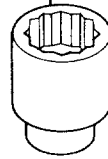

16 ~ 18, 108

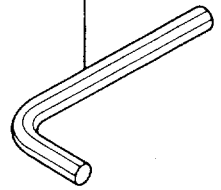

21

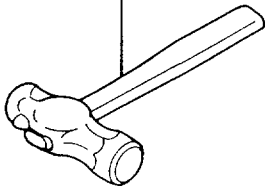

24

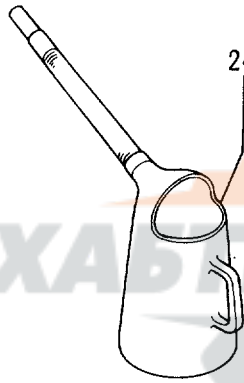

25

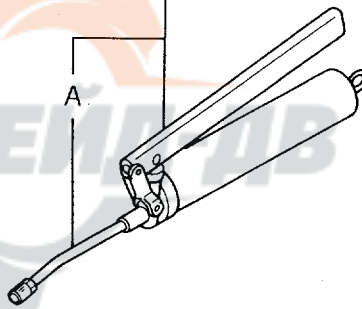

26

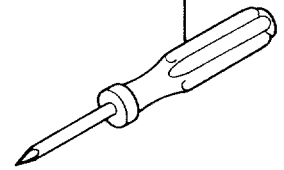

27

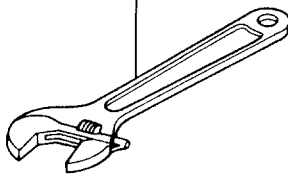

28

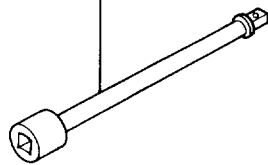

29

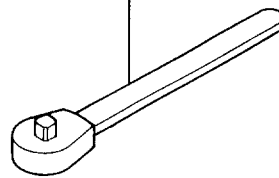

30

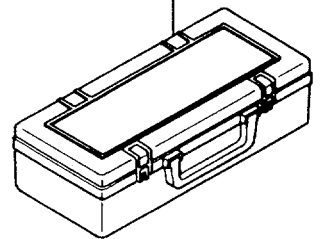

106

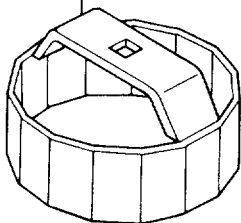

105

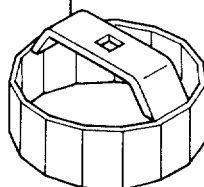

104

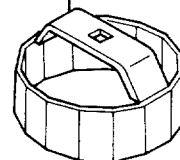

コ-グ
TOOLS

05001-

符号 ITEM	部品番号 PART NO.	部品名 PART NAME	or PART NAME CODE	数量 Q'TY	サービス コード S.C	適用号機 SERIAL NO.	互換性 ICA	代替部品 REPLACEABLE PART	
								部品番号 PART NO.	数量 Q'TY
00	4200436	スパナ (13X17)	SPANNER (13X17)	1					
01	989858	スパナ (19X22)	SPANNER (19X22)	1					
03	989859	スパナ (24X27)	SPANNER (24X27)	1					
04	989860	スパナ (30X32)	SPANNER (30X32)	1					
07	958407	レンチ;T (10)	WRENCH;T (10)	1					
09	D99055	レンチ;ソケット (17)	WRENCH;SOCKET (17)	1					
10	D99056	レンチ;ソケット (19)	WRENCH;SOCKET (19)	1					
11	989848	レンチ;ソケット (22)	WRENCH;SOCKET (22)	1					
12	4200437	レンチ;ソケット (24)	WRENCH;SOCKET (24)	1					
13	989850	レンチ;ソケット (27)	WRENCH;SOCKET (27)	1					
16	985710	レンチ;バ - (6)	WRENCH;BAR (6)	1					
17	958393	レンチ;バ - (8)	WRENCH;BAR (8)	1					
18	958394	レンチ;バ - (10)	WRENCH;BAR (10)	1					
21	4922685	ハンマ	HAMMER	1		-06125			
24	924327	ジ ョッキ;オイル	JUG;OIL	1		-06125			
25	4131548	ガン;グ リース	GUN;GREASE	1					
25A	4223527	ノズル	NOZZLE	1					
26	4200434	スクリユド ライバ	S. DRIVER	1					
27	4200438	レンチ;アジ ャスタブル	WRENCH;ADJUST.	1					
28	936010	バ - ;エクステンション	BAR;EXTENSION	1					
29	985706	ハンドル;ラチェット	HANDLE;RATCHET	1					
30	4276924	ボックス;ツール	BOX;TOOL	1					
100	4276811	スパナ (36X41)	SPANNER (36X41)	1		-06125			
101	4200435	スパナ (10X12)	SPANNER (10X12)	1					
102	993043	レンチ;ソケット (30)	WRENCH;SOCKET (30)	1		-06125			
104	4213356	レンチ	WRENCH	1					
105	4207868	レンチ	WRENCH	1					
106	4239943	レンチ	WRENCH	1					
108	4020977	レンチ;バ - (4)	WRENCH;BAR (4)	1					

予 備 品
Spare Parts

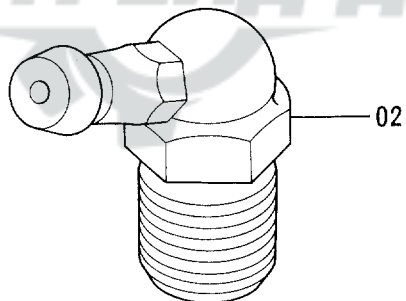
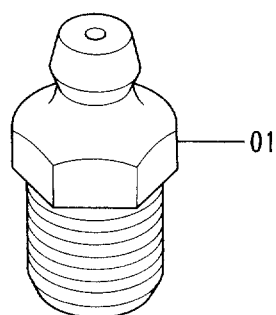
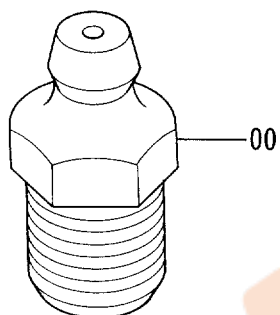



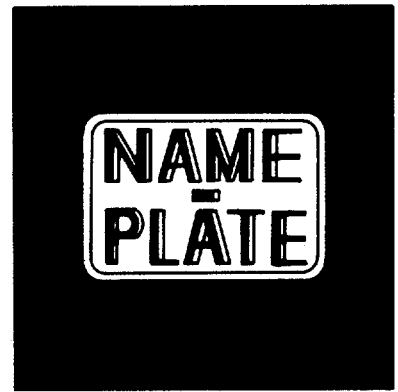

ネームプレート
NAME-PLATE



ネームプレート (日本語) <STD>
 Name-Plate (Japanese) <STD>

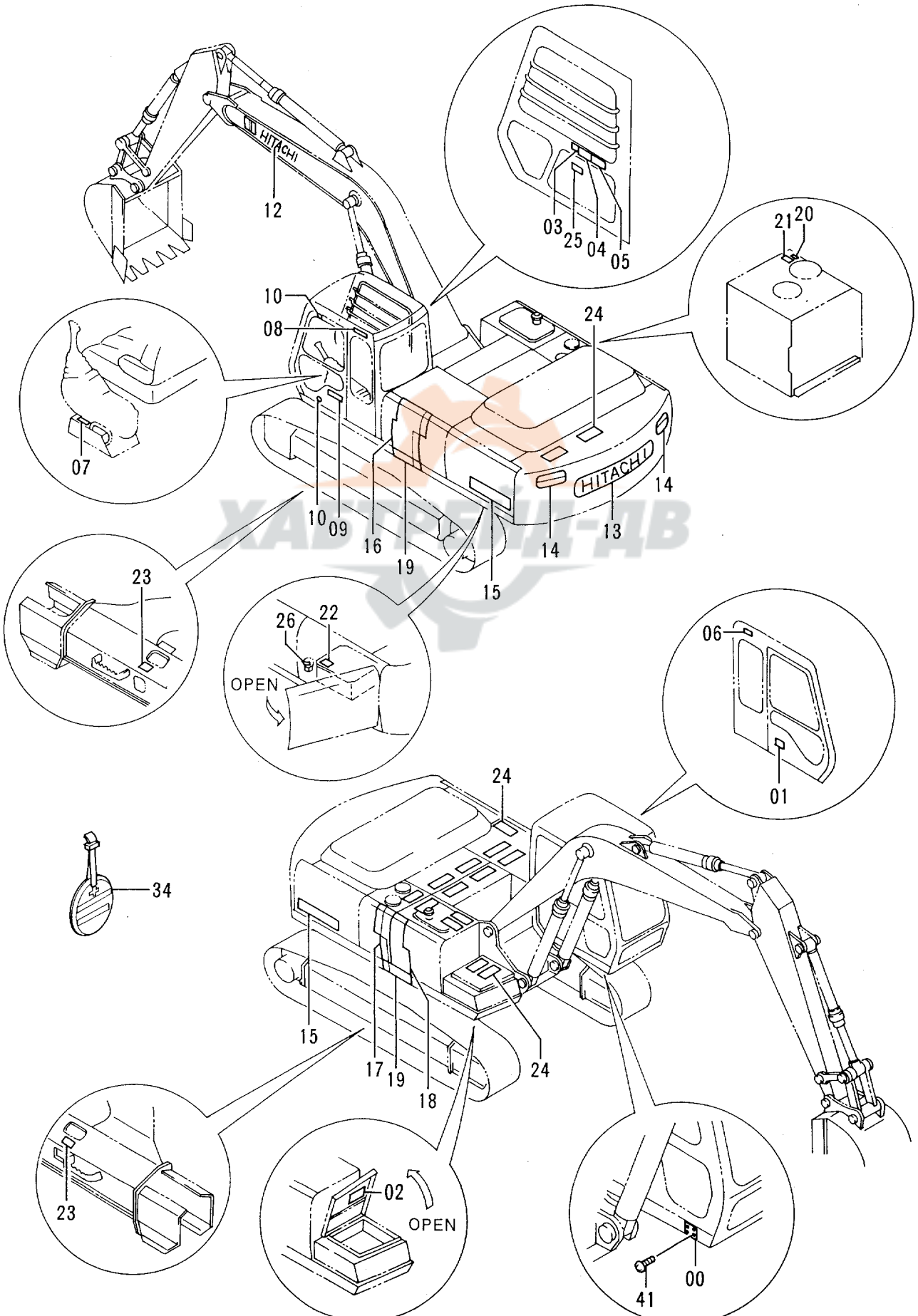

ネームプレート (ニホンゴ) <STD>

NAME-PLATE (JAPANESE) <STD>

05001-

符号 ITEM	部品番号 PART NO.	部品名 PART NAME	or PART NAME CODE	数量 QTY	サービス コード S.C	適用号機 SERIAL NO.	互換性 ICA	代替部品 REPLACEABLE PART	
								部品番号 PART NO.	数量 QTY
00	3042363	ネームプレート (号機)	NAME-PLATE (MACHINE MFG. NO.)	1					
01	4325771	ネームプレート (仕様:EX300-2)	NAME-PLATE (SPECIFICATION:EX300-2)	1					
01	4325772	ネームプレート (仕様:EX300LC-2)	NAME-PLATE (SPECIFICATION:EX300LC-2)	1					
01	4325773	ネームプレート (仕様:EX300H-2)	NAME-PLATE (SPECIFICATION:EX300H-2)	1					
01	4325774	ネームプレート (仕様:EX300LCH-2)	NAME-PLATE (SPECIFICATION:EX300LCH-2)	1					
02	2035998	ネームプレート (給油脂)	NAME-PLATE (LUBRICATION)	1					
03	4307072	ネームプレート (モードセレクト)	NAME-PLATE (MODE SELECTOR)	1					
04	4289197	ネームプレート (取説注意)	NAME-PLATE (INSPECTION MANUAL)	1					
05	4322839	ネームプレート (運転注意)	NAME-PLATE (CAUTION)	1					
06	4288825	ネームプレート (前窓ロック)	NAME-PLATE (FRONT WINDOW LOCK)	1					
07	4289198	ネームプレート (レバーロック)	NAME-PLATE (LEVER LOCK)	1					
08	4286756	ネームプレート (社名)	NAME-PLATE (NAME OF COMPANY)	1					
09	3063407	ネームプレート (ETS)	NAME-PLATE (ETS)	1					
10	4087559	ネームプレート	NAME-PLATE	2					
12	3066475	ネームプレート (社名)	NAME-PLATE (NAME OF COMPANY)	1					
13	3066462	ネームプレート (社名)	NAME-PLATE (NAME OF COMPANY)	1					
14	2032973	ネームプレート (立入禁止)	NAME-PLATE (STAY OUT)	2					
15	0001624	ネームプレート (機種名:EX300)	NAME-PLATE (NAME OF MACHINE:EX300)	2					
15	0001625	ネームプレート (機種名:EX300LC)	NAME-PLATE (NAME OF MACHINE:EX300LC)	2					
15	0001653	ネームプレート (機種名:EX300H)	NAME-PLATE (NAME OF MACHINE:EX300H)	2					
15	0001654	ネームプレート (機種名:EX300LCH)	NAME-PLATE (NAME OF MACHINE:EX300LCH)	2					
16	3066447	ネームプレート (アクセント)	NAME-PLATE (ACCENT)	1					

ネームプレート (日本語) <STD>
 Name-Plate (Japanese) <STD>

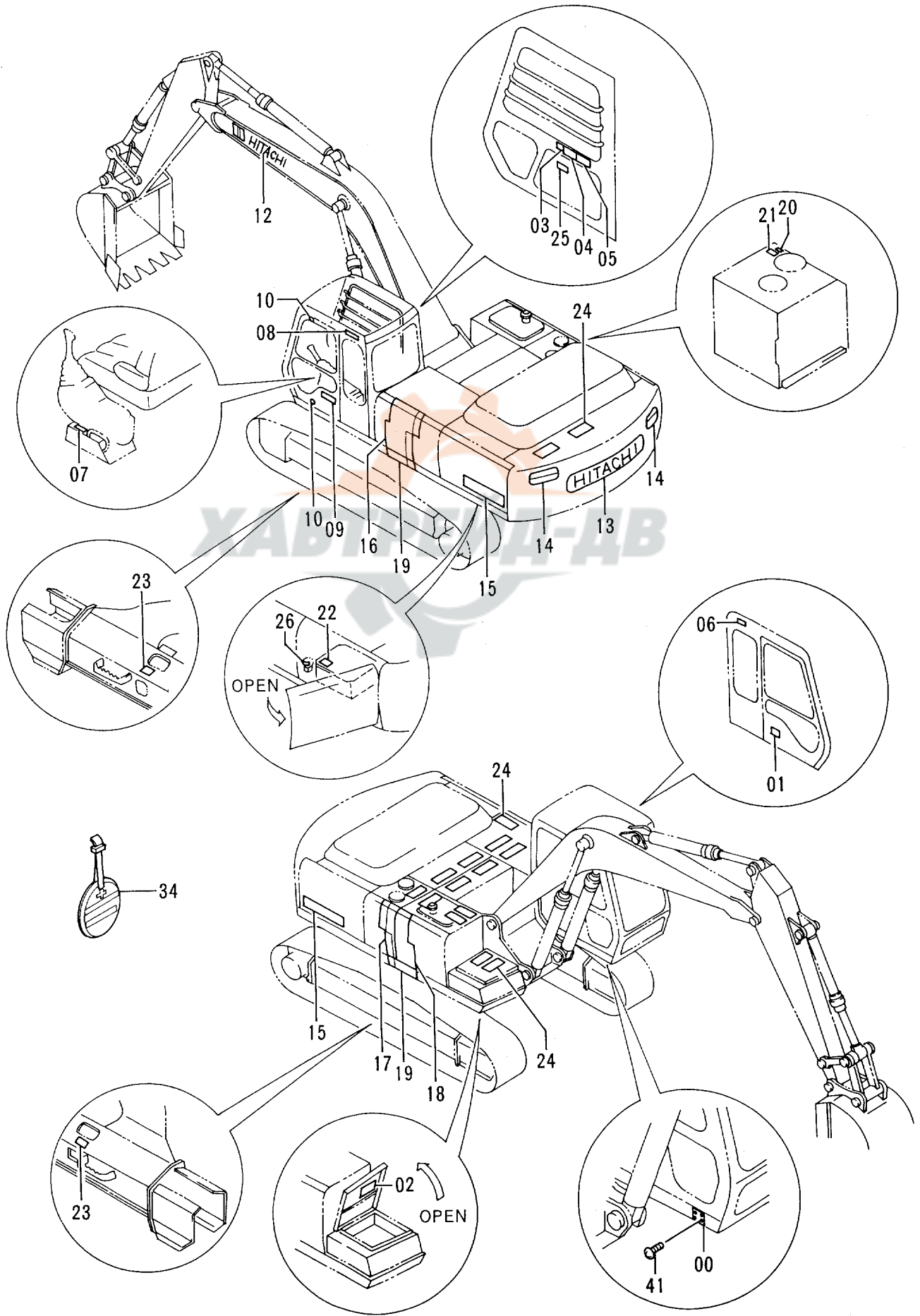

ネームプレート (ニホンゴ) <STD>

NAME-PLATE (JAPANESE) <STD>

05001-

符号 ITEM	部品番号 PART NO.	部品名 PART NAME	or PART NAME CODE	数量 QTY	サービス コード S.C	適用号機 SERIAL NO.	互換性 ICA	代替部品 REPLACEABLE PART	
								部品番号 PART NO.	数量 QTY
17	3066448	ネームプレート (アクセント)	NAME-PLATE (ACCENT)	1					
18	3058646	ネームプレート (アクセント)	NAME-PLATE (ACCENT)	1					
19	3066450	ネームプレート (アクセント)	NAME-PLATE (ACCENT)	2					
20	4288181	ネームプレート (エア抜き)	NAME-PLATE (AIR VENT)	1					
21	4325770	ネームプレート	NAME-PLATE	1					
,		(タンク注意)	(CAUTION)						
22	4288182	ネームプレート	NAME-PLATE	1					
,		(危険)	(DANGER)						
23	4288625	ネームプレート	NAME-PLATE	2					
,		(トラックアジャスタ)	(TRACK ADJUSTER)						
24	4073519	テープ (スベリ止め)	TAPE (ANTI-SKID TAPE)	15					
25	4208375	ネームプレート	NAME-PLATE	1					
,		(操作要領)	(OPERATION)						
25	4214011	ネームプレート	NAME-PLATE	1					
,		(操作要領: JIS式)	(OPERATION: JIS TYPE)						
26	4289454	ネームプレート	NAME-PLATE	1					
,		(注意)	(CAUTION)						
34	2009165	ネームプレート	NAME-PLATE	1					
,		(点検整備)	(INSPECTION)						
41	M492564	スクリュー;ドライブ	SCREW;DRIVE	4					

ネームプレート (英語) <STD> Name-Plate (English) <STD>

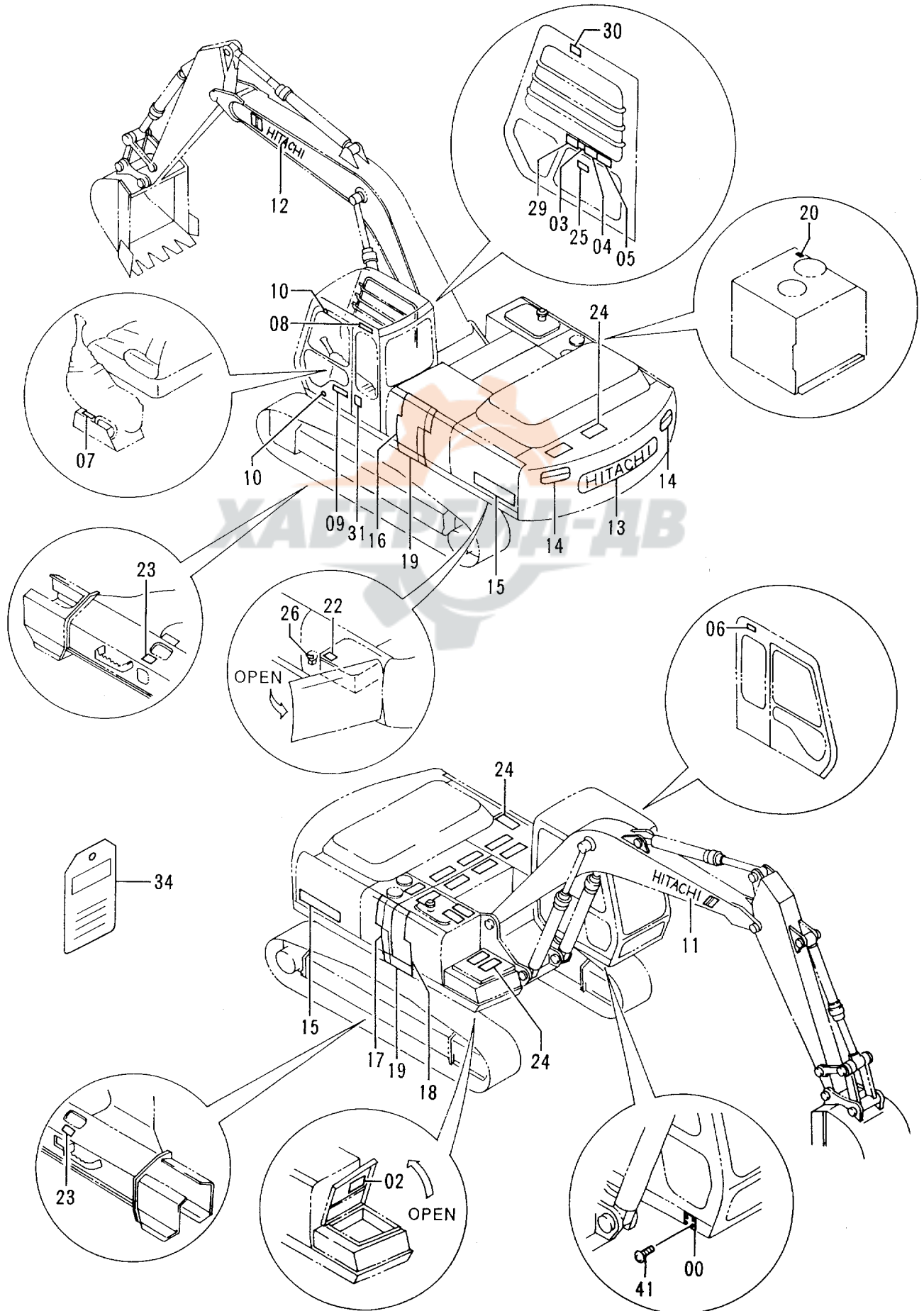

ネームプレート (エイゴ) <STD>

NAME-PLATE (ENGLISH) <STD>

05001-

符号 ITEM	部品番号 PART NO.	部品名 PART NAME	PART NAME or CODE	数量 QTY	サービス コード S.C	適用号機 SERIAL NO.	互換性 ICA	代替部品 REPLACEABLE PART	
								部品番号 PART NO.	数量 QTY
00	3042363	ネームプレート (号機)	NAME-PLATE (MACHINE MFG. NO.)	1					
02	2035999	ネームプレート (給油脂)	NAME-PLATE (LUBRICATION)	1					
03	4308461	ネームプレート (モードセクタ)	NAME-PLATE (MODE SELECTOR)	1					
04	4291967	ネームプレート (取説注意)	NAME-PLATE (INSPECTION MANUAL)	1					
05	4323259	ネームプレート (運転注意)	NAME-PLATE (CAUTION)	1					
06	4225311	ネームプレート (前窓ロック)	NAME-PLATE (FRONT WINDOW LOCK)	1					
07	4289198	ネームプレート (レバーロック)	NAME-PLATE (LEVER LOCK)	1					
08	4322665	ネームプレート (社名)	NAME-PLATE (NAME OF COMPANY)	1					
09	3063407	ネームプレート (ETS)	NAME-PLATE (ETS)	1					
10	4087559	ネームプレート	NAME-PLATE	2					
11	3066476	ネームプレート (社名)	NAME-PLATE (NAME OF COMPANY)	1					
12	3066475	ネームプレート (社名)	NAME-PLATE (NAME OF COMPANY)	1					
13	3066462	ネームプレート (社名)	NAME-PLATE (NAME OF COMPANY)	1					
14	2033082	ネームプレート (立入禁止)	NAME-PLATE (STAY OUT)	2					
15	0001624	ネームプレート (機種名: EX300)	NAME-PLATE (NAME OF MACHINE: EX300)	2					
15	0001625	ネームプレート (機種名: EX300LC)	NAME-PLATE (NAME OF MACHINE: EX300LC)	2					
15	0001653	ネームプレート (機種名: EX300H)	NAME-PLATE (NAME OF MACHINE: EX300H)	2					
15	0001654	ネームプレート (機種名: EX300LCH)	NAME-PLATE (NAME OF MACHINE: EX300LCH)	2					
16	3066463	ネームプレート (アクセント)	NAME-PLATE (ACCENT)	1					
17	3066448	ネームプレート (アクセント)	NAME-PLATE (ACCENT)	1					
18	3059359	ネームプレート (アクセント)	NAME-PLATE (ACCENT)	1					
19	3066450	ネームプレート (アクセント)	NAME-PLATE (ACCENT)	2					
20	4289906	ネームプレート (エア抜き)	NAME-PLATE (AIR VENT)	1					
22	4291971	ネームプレート (危険)	NAME-PLATE (DANGER)	1					

ネームプレート (英語) <STD>
 Name-Plate (English) <STD>

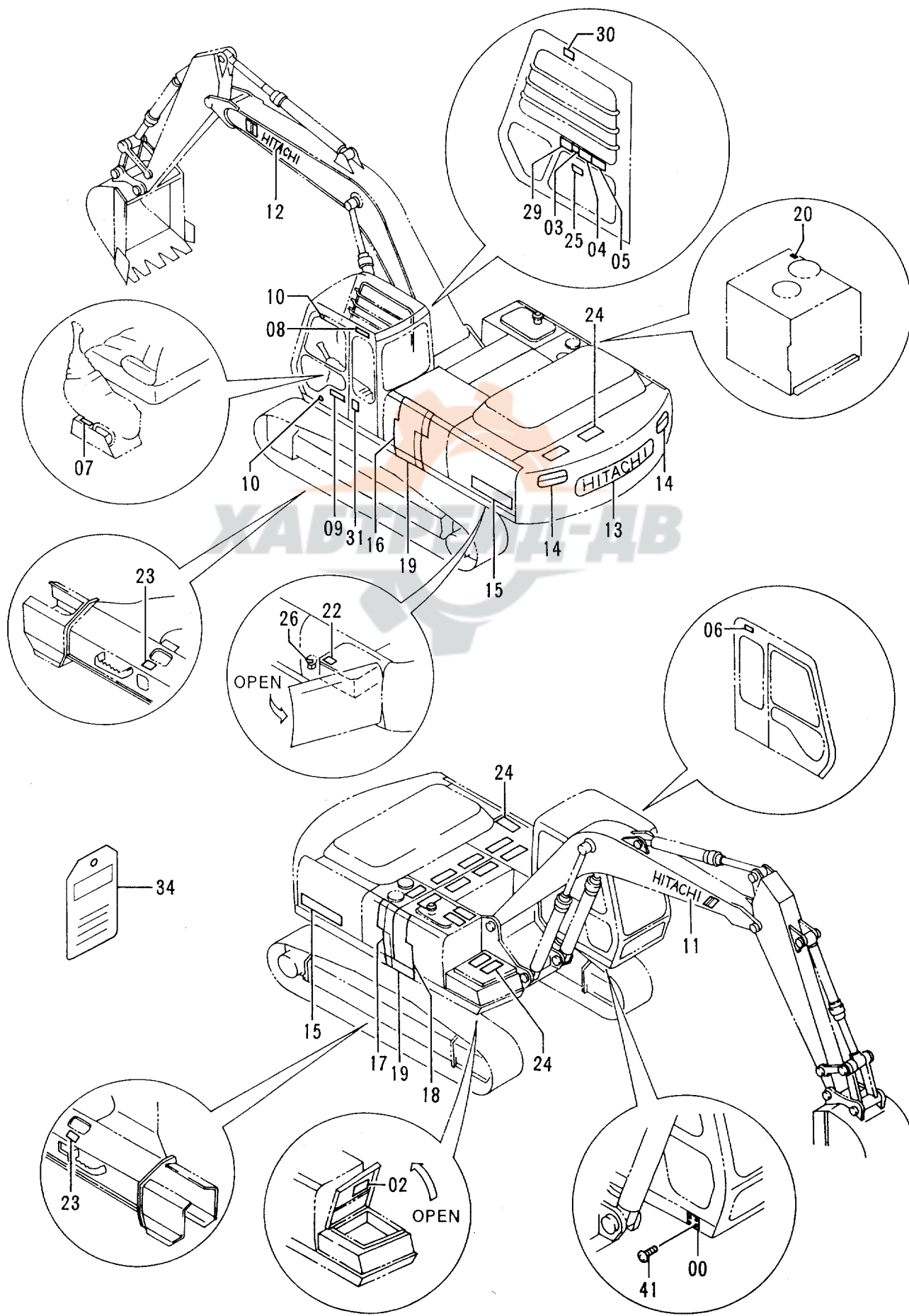

ネームプレート (英語) <STD>
 NAME-PLATE (ENGLISH) <STD>

05001-

符号 ITEM	部品番号 PART NO.	部品名 PART NAME	or PART NAME CODE	数量 Q'TY	サービス コード S.C	適用号機 SERIAL NO.	互換性 ICA	代替部品 REPLACEABLE PART	
								部品番号 PART NO.	数量 Q'TY
23 ,	4290468	ネームプレート (トラックアジャスタ)	NAME-PLATE (TRACK ADJUSTER)	2					
24 25 ,	4073519 4208375	テープ (スベリドメ) ネームプレート (操作要領)	TAPE (ANTI-SKID TAPE) NAME-PLATE (OPERATION)	15 1					
25 ,	4214011	ネームプレート (操作要領 : ISO式)	NAME-PLATE (OPERATION : ISO TYPE)	1					
26 ,	4291970	ネームプレート (注意)	NAME-PLATE (CAUTION)	1					
29 ,	3059488	ネームプレート (感電防止)	NAME-PLATE (ELECTROCUTION)	1					
30 ,	3059489	ネームプレート (ブーム警告)	NAME-PLATE (BOOM CRUSH)	1					
31 ,	3058410	ネームプレート (転倒防止)	NAME-PLATE (TIPPING PREVENTION)	1					
34 ,	3059274	ネームプレート (点検整備)	NAME-PLATE (INSPECTION)	1					
41	M492564	スクリュー;ドライブ	SCREW;DRIVE	4					

ネームプレート (英語) <USA>
 Name-Plate (English) <USA>

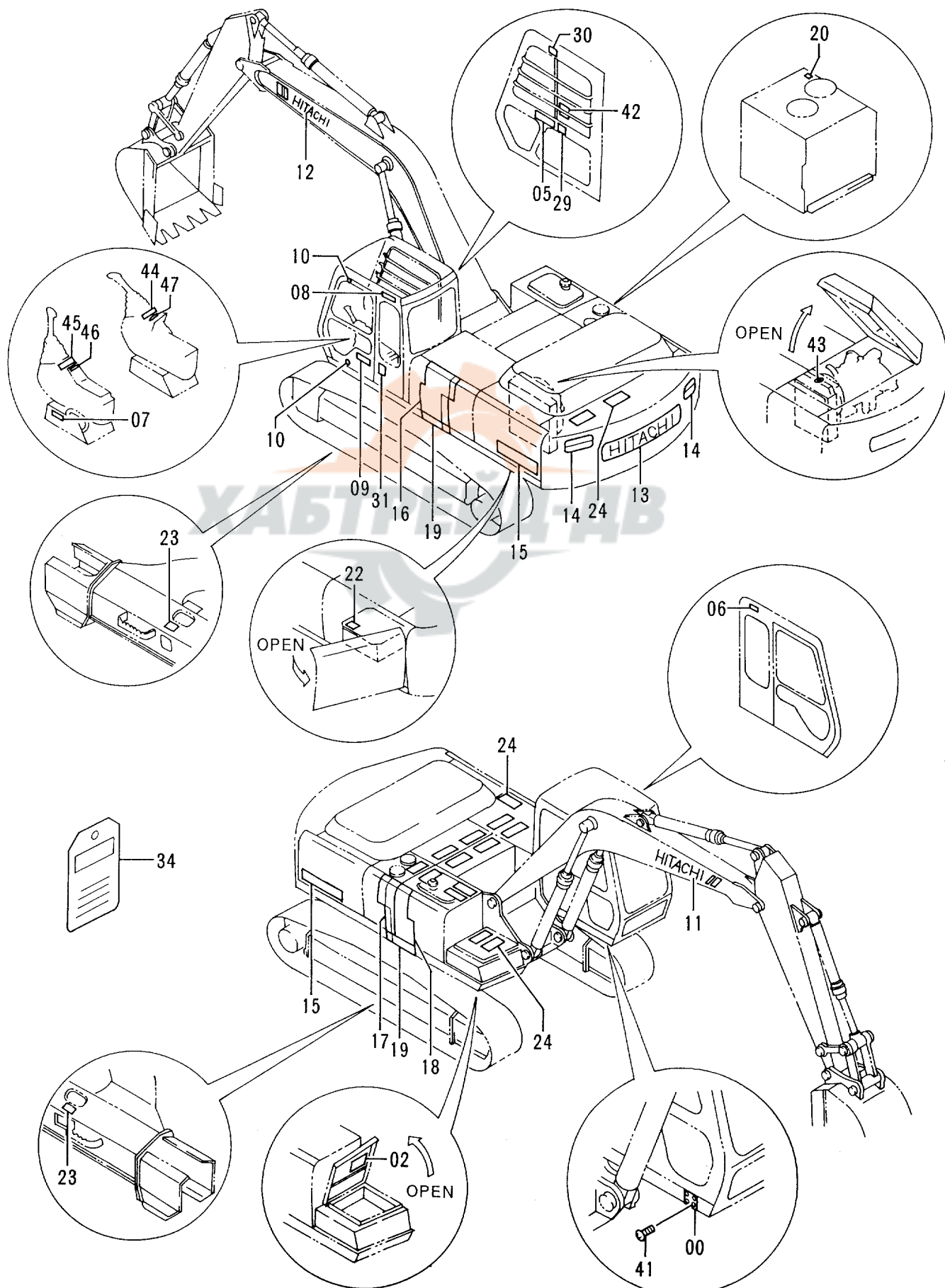

ネームプレート (エイゴ) <USA>
 NAME-PLATE (ENGLISH) <USA>

05001-

符号 ITEM	部品番号 PART NO.	部品名 PART NAME	PART NAME or CODE	数量 QTY	サービス コード S.C	適用号機 SERIAL NO.	互換性 ICA	代替部品 REPLACEABLE PART	
								部品番号 PART NO.	数量 QTY
00	3042363	ネームプレート (号機)	NAME-PLATE (MACHINE MFG. NO.)	1					
02	2035999	ネームプレート (給油脂)	NAME-PLATE (LUBRICATION)	1					
05	3069391	ネームプレート (運転注意)	NAME-PLATE (CAUTION)	1					
06	4336509	ネームプレート (前窓ロック)	NAME-PLATE (FRONT WINDOW LOCK)	1					
07	4299059	ネームプレート (レバーロック)	NAME-PLATE (LEVER LOCK)	1					
08	4322665	ネームプレート (社名)	NAME-PLATE (NAME OF COMPANY)	1					
09	3063407	ネームプレート (ETS)	NAME-PLATE (ETS)	1					
10	4087559	ネームプレート	NAME-PLATE	2					
11	3066476	ネームプレート (社名)	NAME-PLATE (NAME OF COMPANY)	1					
12	3066475	ネームプレート (社名)	NAME-PLATE (NAME OF COMPANY)	1					
13	3066462	ネームプレート (社名)	NAME-PLATE (NAME OF COMPANY)	1					
14	2035960	ネームプレート (立入禁止)	NAME-PLATE (STAY OUT)	2					
15	0001624	ネームプレート (機種名:EX300)	NAME-PLATE (NAME OF MACHINE:EX300)	2					
15	0001625	ネームプレート (機種名:EX300LC)	NAME-PLATE (NAME OF MACHINE:EX300LC)	2					
16	3066463	ネームプレート (アクセント)	NAME-PLATE (ACCENT)	1					
17	3066448	ネームプレート (アクセント)	NAME-PLATE (ACCENT)	1					
18	3059359	ネームプレート (アクセント)	NAME-PLATE (ACCENT)	1					
19	3066450	ネームプレート (アクセント)	NAME-PLATE (ACCENT)	2					
20	4289906	ネームプレート (エア抜き)	NAME-PLATE (AIR VENT)	1					
22	4291971	ネームプレート (危険)	NAME-PLATE (DANGER)	1					
23	4290468	ネームプレート (トラックアジャスタ)	NAME-PLATE (TRACK ADJUSTER)	2					
24	4073519	テープ (スプリッドメ)	TAPE (ANTI-SKID TAPE)	15					
29	3069396	ネームプレート (感電防止)	NAME-PLATE (ELECTROCUTION)	1					
30	3067125	ネームプレート (ブーム警告)	NAME-PLATE (BOOM CRUSH)	1					

ネームプレート (英語) <USA>
 Name-Plate (English) <USA>

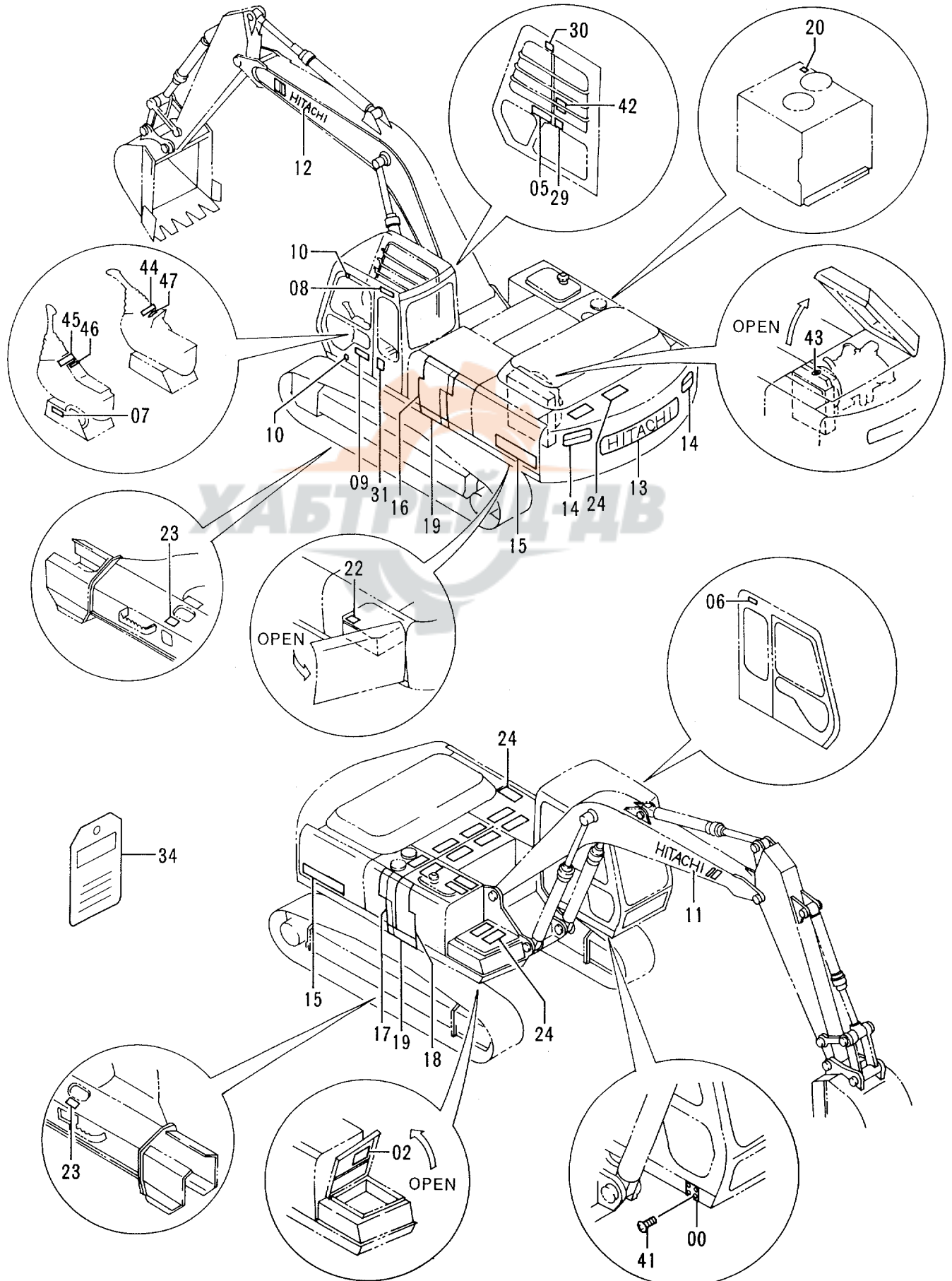



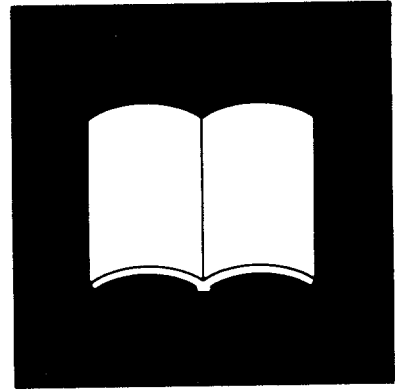

索 引
PARTS INDEX



Parts Index

PART NO.	PAGE	ITEM	PART NO.	PAGE	ITEM	PART NO.	PAGE	ITEM
0001190.....	230	00	* 1022094.....	272	00	3026126.....	244	09
0001193.....	230	02		274	00		278	09
0001534.....	128	01		276	00		282	09
0001535.....	118	28	* 1022095.....	226	01	3026127.....	238	04
	120	28		228	01		240	04
0001624.....	320A	15		266	01	3027793.....	002	20
	322A	15		268	01	3033593.....	030A	12
	324A	15		270	01	3035852.....	030A	04
0001625.....	320A	15		272	01	3035853.....	030A	28
	322A	15		274	01	3036249.....	030A	55
	324A	15		276	01	3036256.....	214A	10
0001633.....	064	90	2009165.....	320B	34	3036257.....	214A	15
0001653.....	320A	15	2016578.....	266	103	3036258.....	214A	20
	322A	15		268	103	3036264.....	214A	29
0001654.....	320A	15	2017537.....	226	103	3036265.....	214A	37
	322A	15		228	103	3036266.....	214A	34
1005894.....	274	103	2021232.....	246	06	3036486.....	030A	56
	276	103		286	06	3036514.....	218	00A
1010465.....	214A	02		288	06	3036516.....	218	05
1010466.....	214A	05	2021233.....	246	07	3036517.....	218	11
1010467.....	214A	06		286	07	3036667.....	038	09
1010468.....	214A	14		288	07	3036998.....	080	51
1010473.....	214A	23	2022505.....	222	02	3037103.....	216	01
1010474.....	214A	35		224	02	3037259.....	242	04B
1010475.....	214A	27	2023188.....	214A	42		244	04B
1010587.....	216	101	2023681.....	216	00		278	04B
1014808.....	034	24	2029055.....	034	00		282	04B
1014809.....	034	41	2030249.....	064	25	3037537.....	238	05
1014810.....	034	12	2030254.....	064	26		240	05
1014811.....	034	33	2030275.....	062	08	3037538.....	238	06
1015021.....	102	04	2030310.....	058	13		240	06
1015022.....	102	01	2031046.....	208	22		242	08
1015067.....	104	01		210	22		244	08
	106	01	2031047.....	208	23		278	08
1015072.....	104	04		210	23		282	08
	106	04	2031329.....	230	31	3037539.....	242	10
1015358.....	064	29	2031487.....	062	06		244	10
1015359.....	064	28	2031765.....	016	05		278	10
1015477.....	064	42	2031912.....	214B	56		282	10
1015478.....	064	41	2031978.....	194	01A	3037540.....	242	11
1015705.....	226	00		206			244	11
	228	00	2032095.....	200	03		278	11
	266	00	2032138.....	192	27		282	11
	268	00	2032540.....	256	10	3038090.....	030A	05
	270	00	2032973.....	320A	14	3041581.....	242	12
	272	00	2033082.....	322A	14		244	12
	274	00	* 2033123.....	062	05		278	12
	276	00	2034234.....	202	08		282	12
1015706.....	226	01	* 2034607.....	230	31	3042363.....	320A	00
	228	01	2034914.....	038	05		322A	00
	266	01	2034970.....	036	24		324A	00
	268	01	2035088.....	040	25	3043142.....	186	17
	270	01	2035111.....	200	15	* 3044291.....	196	03A
	272	01	2035122.....	200	12	3050683.....	034	39
	274	01	2035131.....	200	14	3050684.....	034	42
	276	01	2035142.....	200	13	3050685.....	034	47
1016304.....	242	04A	2035960.....	324A	14	3051015.....	058	04
	244	04A	2035998.....	320A	02	3051611.....	066	52
	278	04A	2035999.....	322A	02	3052354.....	220	07
	282	04A		324A	02	3052405.....	226	02
1016676.....	166	41	2036060.....	324B	42		228	02
1017271.....	270	103	* 2036684.....	062	05		266	02
	272	103	* 3021131.....	196	03B		268	02
1018863.....	038	01	3025060.....	222	01		270	02
1019268.....	030A	01		224	01		272	02
* 1022094.....	226	00	3026076.....	242	00F		274	02
	228	00		244	00F		276	02
	266	00		278	00F	3052412.....	164	08
	268	00		282	00F	3052542.....	064	18
	270	00	3026126.....	242	09	3052543.....	064	43

Parts Index

PART NO.	PAGE	ITEM	PART NO.	PAGE	ITEM	PART NO.	PAGE	ITEM
3052566.....	176	103	3062135.....	202	06	* 3074677.....	268	10
	178	103	3062136.....	202	07		270	10
3052569.....	220	02A	3062137.....	202	09		272	10
3053093.....	032	12	3062204.....	242	00D		274	10
3053240.....	218	00B		244	00D		276	10
				278	00D	* 3074678.....	226	11
3053244.....	218	04		282	00D		228	11
3053246.....	218	12	3063407.....	320A	09		266	11
3053389.....	222	00B		322A	09		268	11
	224	00B		324A	09		270	11
3053451.....	032	06						
			3063968.....	012	33		272	11
3053559.....	214B	55	3065065.....	242	04E		274	11
3055478.....	238	00B		244	04E		276	11
	240	00B		278	04E	4000859.....	118	27
3055521.....	242	06		282	04E		120	27
	244	06						
	278	06	3065861.....	030B	69	4004589.....	024	08
	282	06	3066032.....	130	06	4018545.....	008	20
3055801.....	012	32	3066447.....	320A	16		208	143
3056019.....	122	11	3066448.....	320B	17		210	143
3056040.....	094	20		322A	17		214B	71
				324A	17	4020977.....	316	108
	096	20	3066450.....	320B	19	4022696.....	156	26
	098	20		322A	19		184	64
	100	20		324A	19	4022697.....	064	82
3056752.....	200	04	3066462.....	320A	13		154B	60
3056753.....	200	02						
				322A	13		184	60
3056754.....	200	01		324A	13		188	60
3056835.....	216	03B	3066463.....	322A	16		198	91
3057886.....	200	05		324A	16	4022701.....	194	76
3058180.....	190	40	3066475.....	320A	12		196	76
3058410.....	322B	31						
				322A	12	4023596.....	030A	08
	324B	31		324A	12	4027427.....	066	64
3058646.....	320B	18	3066476.....	322A	11	4044420.....	024	07
3059221.....	230	39		324A	11		046	75B
3059274.....	322B	34	3067125.....	324A	30		050	28B
	324B	34						
			3069391.....	324A	05		050	31B
3059359.....	322A	18	3069392.....	226	10		050	32B
	324A	18		228	10		054	23B
3059488.....	322B	29		266	10		054	25B
3059489.....	322B	30		268	10		070	32B
3059907.....	264	08						
				270	10		094	22
3060205.....	226	102		272	10		096	22
	228	102		274	10		098	22
	266	102		276	10		100	22
	268	102	3069393.....	226	11		256	27B
	270	102						
				228	11		256	28B
	272	102		266	11		304	15
	274	102		268	11	4044928.....	064	80
	276	102		270	11	4051160.....	024	11
3060278.....	120	02		272	11	4053697.....	044	56
3060388.....	106	21						
				274	11	4053698.....	042	61
	112	54		276	11	4055142.....	306	14
3060474.....	242	13	3069396.....	324A	29	4055311.....	062	07
	244	13	3069629.....	242	00B		098	24
	278	13		244	00B		100	24
	282	13						
				278	00B		124	79
3060561.....	034	07		282	00B		128	79
3060932.....	236	13	* 3070250.....	230	23		130	07
3060933.....	236	14	* 3074568.....	196	03A		256	38
3061915.....	226	11	* 3074676.....	226	02	4055312.....	020	10
	228	11						
				228	02		026	14
	266	11		266	02		028	14
	268	11		268	02		068	31
	270	11		270	02		070	31
	272	11		272	02		072	43
	274	11						
				274	02		074	43
3062131.....	202	01		276	02		076	43
3062132.....	202	02	* 3074677.....	226	10		086	16
3062133.....	202	03		228	10		094	25
3062134.....	202	05		266	10		096	25

Parts Index

PART NO.	PAGE	ITEM	PART NO.	PAGE	ITEM	PART NO.	PAGE	ITEM
4055312.....	098	25	4102096.....	114	09	4143531.....	242	00H
	100	25	4103527.....	024	13		244	00H
	118	26	4105691.....	176	12		246	00B
	120	26		178	12		278	00H
	128	80	4107762.....	264	18		282	00H
	132	04	4108021.....	214A	38		286	00B
	142	03	4112235.....	204	15		288	00B
	180	07	4113155.....	038	10		290	00B
	182	11	4113705.....	148	12		292	00B
	254	12	4113926.....	044	84		294	00C
	256	32		306	32		296	01B
	310	17	4118147.....	230	10		298	01B
4056017.....	058	27A	4118499.....	030A	57	4143605.....	002	24
	060	02B	4121496.....	022	01	4143606.....	002	25
4056018.....	066	58	4121859.....	098	26	4143607.....	002	26
4060288.....	306	14		100	26	4143666.....	212	01
4064463.....	058	27C		118	01	4143721.....	226	101
4066695.....	214A	03		120	01		228	101
4067720.....	242	00I		232	37		266	101
	244	00I		234	37		268	101
	278	00I		254	11	4144513.....	002	30
	282	00I		302	20		238	13
4067833.....	042	54	4126090.....	030A	36		240	13
4067834.....	044	53	4128473.....	158	01	4144525.....	214A	33
4067901.....	242	02	4128863.....	208	03	4144558.....	214A	32
	244	02		210	03	4145156.....	122	01
	248	06	4130139.....	014	01	4147893.....	160A	26B
	278	02	4130169.....	252	01		162	01B
	282	02	4130174.....	252	02	4147896.....	160B	43
4070776.....	292	02	4131548.....	316	25		162	09
	296	07	4133527.....	072	45B	4148155.....	220	02B
4073519.....	320B	24		072	47B	4148706.....	010	06
	322B	24		072	49B	4149125.....	300	22
	324A	24		074	46B	4152863.....	016	00H
4074008.....	242	01		074	48B	4153250.....	014	01B
	242	04C		078	01B	4153251.....	014	01A
	244	01		088	23B	4153731.....	222	03
	244	04C		256	29B		224	03
	248	01		302	19	4153732.....	216	08
	278	01		310	18	4154651.....	252	07
	278	04C	4134319.....	204	08	4154656.....	310	15
	282	01	4134321.....	204	09	4154670.....	072	17
	282	04C	4134322.....	204	12		072	21
4080398.....	032	52	4134323.....	204	13		076	33
4085479.....	238	02	4134328.....	204	07		078	05
	240	02	4134331.....	204	14		078	54
4085560.....	040	21	4134900.....	212	03		080	52
	232	06	4134901.....	212	04	4154671.....	046	73
	234	06	4137684.....	222	04		076	50
4087559.....	320A	10		224	04		092	10
	322A	10	4137866.....	218	09	4154672.....	068	21
	324A	10	4138084.....	216	05		070	01
4089012.....	158	14	4138938.....	088	38		082	05
4089822.....	032	51	4142844.....	014	21	4156434.....	074	15
4092534.....	042	83	4142950.....	242	34		076	30
	044	83		244	34		090	01
4093624.....	038	85		278	34		092	01
	078	08		282	34		302	11
4100180.....	242	19	4143371.....	242	00G	4157562.....	070	09
	244	19		244	00G	4157648.....	022	16
	278	19		278	00G	4158961.....	226	10
	282	19		282	00G		228	10
4100967.....	022	06A	4143372.....	242	00C		266	10
	036	28A		244	00C		268	10
4101281.....	242	33		278	00C		270	10
	244	33		282	00C		272	10
	278	33	4143531.....	238	00D		274	10
	282	33		238	08		276	10
4101345.....	030B	73C		240	00D	4161735.....	002	10
4102096.....	112	53		240	08	4162768.....	274	101

Parts Index

PART NO.	PAGE	ITEM	PART NO.	PAGE	ITEM	PART NO.	PAGE	ITEM
4162768.....	276	101	4187329.....	050	29	4192035.....	256	41
4162832.....	016	00C		248	09	4192625.....	026	00
4162833.....	016	00E		306	17	4192631.....	008	00C
4162834.....	016	00F		318	04	4192946.....	030A	50
4162835.....	018	48A	4188366.....	198	89	4192947.....	030A	52
4162836.....	018	48C	4188409.....	022	02	4192974.....	214A	11
4162837.....	018	48B	4188525.....	020	07B	4192975.....	214A	04
4163739.....	016	101	4188552.....	082	00	4192976.....	214A	16
4164695.....	008	00D	4188628.....	042	42	4192977.....	214A	40
4165676.....	148	01	4189018.....	008	04	4192978.....	214A	18
	148	10	4189055.....	018	39	4192979.....	214A	28
4167678.....	324B	45	4189184.....	066	55	4192982.....	214A	31
4168132.....	006	03	4189535.....	304	09	4192983.....	214A	39
4168820.....	022	02A	4189601.....	054	17	4193063.....	214A	50
4169296.....	026	02		232	04	4193262.....	230	23
	026	03		234	04	4193848.....	084	12
4169297.....	026	04	4189619.....	070	07		088	12
4169298.....	026	07	4189838.....	242	32	4194454.....	034	25
4172321.....	152	02C		244	32	4194493.....	212	08
4172349.....	220	101		278	32	4194494.....	212	09
4172924.....	270	101		282	32	4194953.....	304	40
	272	03	4189839.....	238	07	4195021.....	226	09
4174542.....	306	55		240	07		228	09
4175253.....	184	55		242	31		266	09
	188	56		244	31		268	09
4175254.....	184	56		278	31		270	09
	188	18		282	31		272	09
4176247.....	034	12	4189860.....	048	03		274	09
4176380.....	220	16		056	02		276	09
4178684.....	036	00A		248	27	4195494.....	040	30
4178800.....	026	11		306	07		304	41
	030A	13	4190117.....	214A	30	4195593.....	118	32
4179833.....	030A	53	4190127.....	050	01		120	32
4179834.....	030A	59		248	28	4195594.....	118	33
4179837.....	030A	07		304	17		120	33
4179843.....	030A	19		306	23	4195596.....	118	34
4180414.....	036	17	4190253.....	128	78		120	34
	014	08	4190261.....	128	60	4195699.....	246	00A
4180555.....	014	73B		130	10		286	00A
4181700.....	030A	43		252	11		288	00A
4182363.....	218	10	4190262.....	128	81		290	00A
4183170.....	030B	10	4190263.....	026	15	4195978.....	080	50
4183818.....	034	08		028	15	4196826.....	004	39
	164	08	4190264.....	070	15	4197145.....	008	14
4184395.....	164	08		070	16	4197147.....	008	15
4185839.....	164	08		072	22	4197724.....	070	06
4186653.....	226	08	4190265.....	084	17	4198407.....	092	12
	228	08	4190275.....	014	62	4198411.....	054	16
	266	08		118	04	4198638.....	124	01
	268	08		120	04	4198639.....	124	26
	270	08		128	62	4198787.....	030A	09
	272	08	4190276.....	060	09	4198799.....	046	68
	274	08	4190282.....	088	13		304	07
	276	08		128	67		314	05
	288	08	4190587.....	018	48	4199833.....	002	21
	290	08		128	62			
4187082.....	146	16	4191219.....	030A	10	4200085.....	144	01
4187083.....	146	16A	4191300.....	070	00	4200176.....	004	42
4187085.....	204	10	4191301.....	070	00B	4200434.....	316	26
4187295.....	204	11	4191663.....	030B	73	4200435.....	316	101
4187308.....	070	08	4191969.....	064	101	4200436.....	316	00
	046	69		072	22	4200437.....	316	12
	048	20	4191974.....	030A	23	4200438.....	316	27
	050	33	4192020.....	214A	41	4200465.....	042	81
	054	26	4192021.....	214A	19		068	23
	232	08	4192034.....	020	12		072	01
	234	08		026	16		076	32
	248	13		028	112		078	04
	250	25		142	05		078	38
	280	25		256	34		080	03
	284	25		128	65		232	22
	304	10		028	112		076	32
	306	10		028	16		078	04
	312	07		142	05		078	38
	314	07		256	34		080	03
	318	03	4192035.....	128	65		232	22

Parts Index

PART NO.	PAGE	ITEM	PART NO.	PAGE	ITEM	PART NO.	PAGE	ITEM
4200465.....	232	25	4204599.....	152	16	4216949.....	030B	73E
	234	22	4204600.....	152	18	4217033.....	306	30
	234	25	4204601.....	158	21	4217146.....	312	04
4200466.....	082	04	4204602.....	158	22	4218404.....	302	08
	082	10	4204604.....	158	26	4218405.....	302	05
	084	10	4204608.....	152	23	4218407.....	302	07
	086	10	4204959.....	064	76	4218657.....	128	74
	088	11	4205080.....	166	25	4219345.....	046	77
	092	09	4205082.....	254	03	4219595.....	214A	17
	092	11	4205084.....	166	39	4219753.....	160A	33
	302	02	4205196.....	306	16		162	08
4200467.....	074	01	4205317.....	064	19	4221224.....	232	15
	074	19		300	06		234	15
	076	51	4205318.....	064	20	4221290.....	046	76
	302	10		300	07		070	12
4200468.....	068	24	4205363.....	302	17		232	17
4200469.....	046	72	4206060.....	048	00		234	17
4200470.....	310	16	4206361.....	310	13	4222852.....	168	23
4200477.....	312	06	4206436.....	294	03		170	23
	314	06	4206928.....	010	05	4222853.....	168	24
4201132.....	008	00E	4206930.....	010	20		168	33
4201441.....	148	03	4206931.....	010	21		170	24
4201749.....	004	47	4207537.....	264	13		170	33
4201995.....	004	48	4207538.....	264	16	4222861.....	168	32
4202103.....	232	31	4207841.....	070	00A		170	32
	234	31	4207868.....	316	105	4222863.....	168	34
4202112.....	078	40	4208103.....	158	13		170	34
4202422.....	082	09	4208243.....	308	08	4222865.....	168	36
	084	09		310	08		170	36
	086	01	4208244.....	308	10	4222874.....	036	16A
	302	01		310	10	4222875.....	036	16D
4203167.....	046	01	4208245.....	306	13	4222876.....	036	16E
4203171.....	078	36	4208375.....	320B	25	4223527.....	316	25A
4203188.....	034	48		322B	25	4224238.....	016	00I
4203485.....	030A	54	4208473.....	302	14	4224631.....	238	15
4203737.....	294	00A	4208498.....	144	06		240	15
4203877.....	144	04	4208659.....	312	08	4225311.....	322A	06
4203878.....	144	00		314	08	4226325.....	302	04
4204057.....	036	10	4208961.....	308	03	4226549.....	036	09
4204190.....	052	38		310	03	4228160.....	010	04
4204546.....	154A	02A	* 4209736.....	052	35	4229974.....	010	04
	154A	03A	* 4209737.....	052	36	4231543.....	230	14
4204547.....	154A	03B	4209795.....	310	14	* 4231749.....	196	03
4204552.....	154A	12	4210224.....	036	22A	* 4231750.....	196	04
4204556.....	154A	16B	4210340.....	302	16	4232449.....	294	05
	154A	17B	4210341.....	302	13	4232450.....	294	06
4204558.....	154A	21	4210361.....	070	14	4234782.....	030A	40
4204559.....	154A	22		088	01	4234818.....	254	00H
4204562.....	154B	54	4210412.....	146	31A	4234819.....	254	00I
4204563.....	152	14	4210413.....	146	31B	4234820.....	254	00G
	154B	55	4210661.....	004	59	4234825.....	254	00L
4204564.....	154B	43	4211143.....	310	12	4235276.....	052	35
4204567.....	160A	42		314	12	4235277.....	052	36
	162	10	4211166.....	300	05	4235883.....	258B	44
4204578.....	156	03	4213356.....	316	104	4235886.....	258A	01
4204579.....	156	05	4213446.....	076	31	4235888.....	258A	03
	160A	10	4213823.....	042	80	4235892.....	258A	07
4204580.....	156	06	4214011.....	320B	25	4235893.....	258A	09
4204581.....	156	07		322B	25	4235894.....	258A	11
4204586.....	152	08	4215407.....	324B	44	4235896.....	258A	15
	152	13	4215624.....	092	18	4235897.....	258A	16
4204587.....	152	09	4216269.....	010	02	4235898.....	258A	17
4204588.....	158	05	4216292.....	312	00	4235899.....	258A	23
4204590.....	158	07		314	00	4235902.....	258A	29
4204591.....	158	15	4216448.....	022	18	4235905.....	258A	34
4204593.....	158	10	4216944.....	030B	73H	4235907.....	258A	38
4204595.....	154B	49	4216945.....	030B	73A	4235908.....	258B	40
4204596.....	154B	51	4216946.....	030B	73F	4236446.....	258B	43
4204597.....	154B	52	4216947.....	030B	73D	4236447.....	258A	12
4204598.....	154B	53	4216948.....	030B	73G	4236448.....	258A	18

Parts Index

PART NO.	PAGE	ITEM	PART NO.	PAGE	ITEM	PART NO.	PAGE	ITEM
4236450	258A	24	4257159	068	37	4264703	254	06
4236451	258A	25		126	39	4264805	324B	47
4236452	258A	30	4257161	058	22	4264893	294	04
4237922	122	00	4257162	058	10	4265552	208	141
4239610	230	34	4257163	058	01		210	141
4239611	230	35	4257164	058	14	4265608	208	145
4239943	316	106	4258403	116	20		210	145
4239976	302	18	4258592	002	03	4266428	058	27G
4239989	156	23	4258874	254	00A-N	4266753	138	01-09
4239990	156	24	4258876	058	27E	4266934	034	30
4239991	156	25	4259220	088	15	4269607	022	13
4239992	156	27		302	21	4270554	122	58
4239993	156	30	4259333	068	27	4270555	122	59
4241780	230	18		130	15	4270771	090	13
4242262	030B	64	4259591	066	59	4270773	090	15
4242263	030A	63	4259592	066	63	4270823	016	00
4242510	130	13	4259639	166	04	4271322	008	05
4242511	130	14		254	08	4271323	008	06
4243160	030B	66	4259730	094	19	4271420	008	00
4244694	034	28		098	19	4271733	036	22
4245076	304	45	4259767	066	66	4271846	188	52
4245758	304	45	4259787	126	01	4271909	058	28
4245797	214A	46	4259788	022	15	4272297	208	04
4246672	076	52	4260367	146	20		210	04
4247590	034	10	4260368	146	21	4272306	214B	70
4248106	218	07	4260369	146	22	4272435	232	28
4248572	116	15	4260370	146	23		234	28
4249690	118	31	4260781	058	11	4272436	232	27
	120	31	4261314	058	27B		234	27
4250350	116	01	4261540	304	08	4272437	238	00C
4250467	304	29	4261583	014	22		240	00C
4251587	122	16	4261938	092	08	4272502	208	141
4251588	118	13	4263040	070	30		210	141
	120	13	4263095	226	05	4272503	222	50
4251649	134	01-17		228	05		224	50
4251897	254	00E		266	05	4272803	230	08
4252000	254	00C		268	05	4273197	168	35
4252479	150	01		270	05		170	35
4252571	112	00		272	05	4273336	034	46
4252877	252	10		274	05	4273759	004	40
4253308	034	09		276	05	4273796	110	01-39
4253965	018	46	4263177	138	103	4274282	002	04
4254023	058	17		140	103	4274383	108	01-28
4254025	058	16	4263471	112	03	4274435	006	02
4254449	034	32	4263509	122	48	4274445	006	01
4254600	118	05	4263511	122	47	4274478	124	30
	120	05	4263691	226	03	4275424	012	52
4254603	124	49		228	03	4276215	004	46
4254604	124	51		266	03	4276535	168	00
4254611	092	05		268	03		170	00
4255055	218	15		270	03	4276792	166	26
4255264	040	33		272	03	4276794	166	24
4255530	004	41		274	03	4276811	316	100
4255762	122	09		276	03	4276924	316	30
4255799	002	09	4263965	166	14	4277018	004	45
4256314	008	03	4264028	218	03	4277196	144	09
4256346	034	01	4264033	218	06	* 4277217	154B	65
4256347	034	45	4264035	218	13	4277392	122	45
4256364	146	06	4264452	032	05	4277474	214B	57
4257011	176	01-24	4264458	226	07	4277504	124	50
4257034	122	02		228	07	4277927	118	21
4257065	294	00B		266	07		120	21
4257087	192	01B		268	07	4277928	246	11
4257128	022	11		270	07		286	11
4257131	146	07		272	07		288	11
4257132	146	08		274	07		290	11
4257148	146	25		276	07		292	11
4257159	022	09	4264644	254	10		294	11
	058	03	4264701	254	02	4277929	246	13
	060	11	4264702	254	05		286	13

Parts Index

PART NO.	PAGE	ITEM	PART NO.	PAGE	ITEM	PART NO.	PAGE	ITEM
4277929.....	288	13	4283758.....	300	08	4289525.....	162	03
	290	13	4283858.....	008	00G	4289526.....	162	04
	292	13	4283860.....	008	00H	4289527.....	152	02
	294	13	4283889.....	008	02	4289528.....	152	01D
4277930.....	246	12	4283998.....	094	32	4289529.....	152	05
	286	12	4283999.....	094	33	4289530.....	152	06
	288	12	4284000.....	098	34	4289531.....	152	04
	290	12	4284001.....	098	36	4289532.....	152	03
	292	12	4284198.....	118	12	4289533.....	158	05-15
	294	12		120	12	4289705.....	102	14
4277941.....	118	22	4284380.....	118	29		104	16
	120	22		120	29		106	16
4278111.....	060	02A-C	4284449.....	018	01	4289706.....	102	15
4278144.....	060	08	4284492.....	122	46		104	17
4278152.....	060	07	4284522.....	062	02		106	17
4278168.....	214B	58	4284865.....	308	01	4289707.....	102	16
4278391.....	046	75A		310	01	4289906.....	322A	20
4278445.....	058	27H	4284867.....	308	02		324A	20
4278446.....	058	27K		310	02	4290468.....	322B	23
4278473.....	058	27J	4285337.....	120	50		324A	23
4278659.....	192	28	4285429.....	256	28A	4290545.....	206	01
4278714.....	194	01C	4285430.....	256	27A	4290546.....	206	03
	196	01A	4285431.....	256	29A	4290547.....	206	04
4278783.....	194	74	4285466.....	256	20	4290548.....	206	05
	196	74	4285646.....	124	30A	4290549.....	206	06
4279835.....	126	68	4285647.....	124	30B	4290550.....	206	07
4280175.....	194	71B	4285648.....	124	30C	4290551.....	206	08
4280359.....	166	38	4286465.....	116	01A	4290552.....	206	09
4280527.....	146	31	4286520.....	112	50	4290553.....	206	10
4280530.....	168	25B	4286521.....	114	00	4290554.....	206	11
	168	26B	4286756.....	320A	08	4290555.....	206	12
	170	25B	4286916.....	094	31	4290556.....	206	13
	170	26B		096	31	4290557.....	206	14
4280565.....	166	09		098	31	4290558.....	206	15
4281178.....	254	00A		100	31	4291162.....	024	01
	258A		4287053.....	010	24	4291317.....	016	00G
4281179.....	254	00M	4287054.....	010	22	4291318.....	016	00D
4281180.....	254	00F	4287258.....	166	10	4291319.....	016	00A
4281181.....	254	00B	4287720.....	306	18	4291642.....	256	30
	260			314	09	4291673.....	256	37
4281184.....	254	00K	4287735.....	082	31	4291797.....	314	04
4281185.....	254	00J	4287903.....	132	12	4291967.....	322A	04
4281186.....	254	00D	4287918.....	102	13	4291970.....	322B	26
4281293.....	118	23	4288181.....	320B	20	4291971.....	322A	22
	120	23	4288182.....	320B	22		324A	22
4281530.....	092	19	4288255.....	112	00A	4292789.....	036	05A
4282232.....	300	17	4288256.....	112	00B	4292948.....	150	01
4282488.....	038	14	4288342.....	124	30D	4293151.....	254	00N
4282792.....	132	01	4288417.....	102	12	4293352.....	178	01-24
4282793.....	132	10	4288445.....	166	40	4293414.....	164	20
4282805.....	168	30	4288625.....	320B	23	4293429.....	180	02
	170	30	4288825.....	320A	06		182	05
4282807.....	168	21	4288963.....	016	00B	4293899.....	172	01-26
	170	21	4288964.....	016	100	4294120.....	206	16
4282808.....	168	29	4288971.....	324B	46	4294437.....	106	22
	170	29	4289197.....	320A	04	4294479.....	032	04
4282809.....	168	28	4289198.....	320A	07	4294508.....	184	15
	170	28		322A	07		194	71E
4282810.....	168	31	4289454.....	320B	26	4294710.....	020	07A
	170	31	4289511.....	160A	01-43	4294979.....	112	51
4282811.....	168	27	4289512.....	160A	23		114	03
	170	27	4289513.....	160A	24	4295418.....	152	01
4282814.....	168	22	4289514.....	160A	26-33	4295420.....	152	01B
	170	22	4289515.....	160A	29	4295422.....	152	20
4282842.....	220	10	4289516.....	160A	28	4295425.....	152	26
4283028.....	130	00	4289518.....	154B	41	4295426.....	152	27
4283047.....	132	11	4289519.....	154B	42	4295473.....	154A	17
4283060.....	010		4289521.....	154A	05	4295474.....	154B	57
4283435.....	086	25	4289522.....	154A	04	4295475.....	154B	58
4283679.....	256	07	4289524.....	162	01-11	4295476.....	154B	59

Parts Index

PART NO.	PAGE	ITEM	PART NO.	PAGE	ITEM	PART NO.	PAGE	ITEM
4295478.....	154A	02	4295621.....	154B	62	4298915.....	110	33
4295479.....	154A	02B	4295622.....	162	01A	4298918.....	110	30
4295480.....	154A	02C	4295623.....	162	02	4298919.....	110	29
	154A	03C	4295626.....	162	05	4298920.....	110	28
	154A	16C	4295627.....	162	11	4298921.....	110	27
	154A	17C	4295628.....	162	21	4298922.....	110	26
4295486.....	154A	03	4295629.....	162	22	4298923.....	110	25
4295487.....	156	21	4295633.....	162	23	4298924.....	110	24
4295489.....	154A	11	4295650.....	154A	24	4298925.....	110	23
	158	25	4295660.....	158	03	4298926.....	110	22
4295491.....	154A	16	4295662.....	160A	13	4298927.....	110	21
4295492.....	154A	18	4295858.....	158	32	4298985.....	146	02
4295493.....	154A	19	4295876.....	154A	02D	4299059.....	324A	07
4295494.....	154A	23		154A	03D	4300351.....	104	20
4295523.....	138	01		154A	16D		106	20
4295524.....	138	02		154A	17D	4301729.....	110	37
4295525.....	138	03	4295998.....	020	01A	4301976.....	310	19
4295528.....	138	04		028	101A	4301977.....	314	13
4295529.....	138	05	4295999.....	020	01B	4301978.....	310	19
4295530.....	138	06		028	101B	4301979.....	314	13
4295531.....	138	07	4296396.....	024	05	4302675.....	260	08
4295532.....	134	01	4296675.....	008	00B	4302676.....	260	07
4295533.....	134	02	4296797.....	134	14	4302677.....	260	06
4295534.....	134	03	4296798.....	134	15	4302678.....	260	05
4295535.....	134	04	4296799.....	134	16	4302679.....	260	04
4295536.....	134	05	4296800.....	134	17	4302680.....	260	03
4295537.....	134	06	4296801.....	138	08	4302681.....	260	02
4295538.....	134	07		140	00J	4302682.....	260	01
4295539.....	134	08	4297076.....	008	00A	4302683.....	258B	45
4295540.....	134	09	4297090.....	108	03	4302684.....	258B	42
4295541.....	134	10	4297091.....	108	04	4302685.....	258B	41
4295542.....	134	11	4297092.....	108	05	4302686.....	258A	39
4295543.....	134	12	4297093.....	108	06	4302687.....	258A	37
4295544.....	134	13	4297094.....	108	07	4302688.....	258A	36
4295545.....	154A	26	4297095.....	108	08	4302689.....	258A	35
4295546.....	154A	27	4297096.....	108	09	4302690.....	258A	33
4295547.....	154A	28	4297097.....	108	10	4302691.....	258A	32
4295548.....	154B	45	4297098.....	108	11	4302692.....	258A	31
4295549.....	154B	46	4297099.....	108	12	4302693.....	258A	28
4295550.....	154B	47	4297101.....	108	27	4302694.....	258A	27
4295551.....	154B	48	4297102.....	108	26	4302695.....	258A	26
4295560.....	158	06		110	14	4302696.....	258A	22
4295561.....	158	09	4297103.....	108	25	4302697.....	258A	21
4295562.....	152	01C	4297104.....	108	24	4302698.....	258A	20
4295573.....	158	28	4297105.....	108	23	4302699.....	258A	19
4295575.....	160A	01		110	32	4302700.....	258A	14
4295576.....	160A	02	4297106.....	108	22	4302701.....	258A	13
4295577.....	160A	02A	4297107.....	108	21	4302702.....	258A	10
4295578.....	160A	22	4297110.....	108	17A	4302703.....	258A	08
4295579.....	150	01G		110	10A	4302704.....	258A	06
4295581.....	160A	07	4297112.....	108	16	4302705.....	258A	05
4295585.....	160A	05	4297113.....	108	15	4302706.....	258A	04
4295586.....	160A	12	4297118.....	110	17	4302707.....	258A	02
4295587.....	160A	18	4297119.....	110	16	4303742.....	174	10
4295588.....	160A	19	4297120.....	110	15	* 4304409.....	100	34
4295589.....	160A	20	4297122.....	110	13	* 4304412.....	096	33
4295590.....	160A	21	4297123.....	110	12	4304826.....	152	01
4295591.....	160A	26	4297124.....	110	20	4304827.....	152	08
4295592.....	160A	26A	4297126.....	110	10	4304828.....	160A	01-43
4295593.....	154B	64	4297127.....	110	09	4304829.....	160A	12
4295606.....	160A	27	4297128.....	110	08	4304830.....	162	01-11
4295607.....	158	27	4297130.....	110	06	4304835.....	162	01
4295609.....	160A	30	4297131.....	110	05	4305425.....	034	06
4295610.....	160A	31	4297136.....	018	55	* 4306909.....	180	01
	162	06	4298067.....	142	00	4307025.....	124	28C
4295611.....	160A	32	4298068.....	142	01	4307026.....	124	28E
	162	07	4298572.....	032	07	4307027.....	124	28F
4295612.....	160A	41	4298833.....	174	01-26	4307072.....	320A	03
4295613.....	160B	51	4298913.....	110	35	4308461.....	322A	03
4295614.....	162	01	4298914.....	110	34	4308758.....	264	26

Parts Index

PART NO.	PAGE	ITEM	PART NO.	PAGE	ITEM	PART NO.	PAGE	ITEM
4310082.....	168	26	4316009.....	252	15	4320148.....	152	24
	170	26	4316226.....	256	40	4320149.....	152	25
4310083.....	168	25	4316262.....	284	01	4320150.....	152	29
	170	25	4316557.....	080	02	4320153.....	154A	01-05
4310084.....	168	26A	4316564.....	076	29	4320154.....	154A	01
	170	26A	4316565.....	078	01A	4320155.....	154A	15-28
4310085.....	168	25A	4316569.....	076	01	4320156.....	154A	15
	170	25A	4316578.....	088	20	4320161.....	156	01-10
4311350.....	040	34	4316844.....	232	13	4320162.....	156	02
4311598.....	110	39	4316890.....	156	01	4320163.....	158	02
	108	28	4316892.....	156	09	4320164.....	158	23
4311599.....	110	38	4317032.....	032	10	4320165.....	158	29
4311679.....	146	07A	4317083.....	144	10	4320166.....	158	31
4311903.....	108	01	4317301.....	062	102	4320168.....	160A	04
4311904.....	108	02		100	37	4320169.....	160A	16
	108	14	4317502.....	160A	15	4320170.....	162	24
4311905.....	108	17	4317628.....	008	30	4320220.....	304	14
4313124.....	054	22	4317865.....	234	13	4320233.....	304	02
4313125.....	054	24	4317953.....	094	11	4320506.....	010	01
4313126.....	054	23A		096	11	4320508.....	010	08
	054	23A		098	01	4320509.....	010	10
4313127.....	054	25A		100	01	4320510.....	010	12
4313263.....	232	20	4318034.....	094	02	4320511.....	010	13
4313282.....	242	00E	4318035.....	094	03	4320512.....	010	16
	244	00E	4318036.....	094	04	4320513.....	010	17
	278	00E	4318037.....	094	05	4320514.....	010	19
	282	00E	4318038.....	098	16	4320515.....	010	25
4313545.....	090	20	4318039.....	098	17	4320516.....	010	07
4313546.....	090	21	4318040.....	098	18	4320517.....	010	18
4313547.....	090	22	4318041.....	098	37	4320957.....	008	00F
	090	23	* 4318042.....	096	02	4320958.....	008	00I
4313548.....	090	01	* 4318043.....	096	03	4321872.....	112	09
4313697.....	250	26	* 4318044.....	096	04	4321892.....	160A	08
4313702.....	086	27	* 4318045.....	096	05	4322376.....	172	01
4313703.....	086	28	* 4318046.....	100	16		174	01
4313704.....	086							
4313705.....	088	23A	* 4318047.....	100	17	4322377.....	172	02
4313706.....	084	29	* 4318048.....	100	18		174	02
4313707.....	082	30	4318473.....	252	03	4322378.....	172	03
4313708.....	082	32	4318474.....	252	04		174	03
4313709.....	082	33	4318475.....	172	14	4322379.....	172	04
	084	35		174	14		174	04
4313710.....	084	36	4318798.....	046	70	4322380.....	172	05
4313711.....	084	34	4318814.....	280	01		174	05
4313712.....	084	22	4319146.....	040	17	4322381.....	172	06
4313713.....	088	01	* 4319234.....	096	19		174	06
4313740.....	182							
	038	12		100	19	4322382.....	172	07
4314063.....	040	20	4319252.....	004	57		174	07
4314382.....	040	00	4319253.....	004	58	4322383.....	172	08
4314749.....	040	00	4319372.....	042	78		174	08
4314750.....	068	00	4319373.....	070	32A	4322384.....	172	09
4314976.....	048	19						
	050	28A	4319374.....	068	35		174	09
4314977.....	050	31A	4319375.....	068	36A	4322385.....	172	10
4314978.....	050	32A	4319376.....	072	45A	4322386.....	172	26
4314979.....	050	13	4319378.....	078	55		174	26
4314981.....	252	14	4319379.....	078	53	4322388.....	172	13
4314982.....	252							
	252	15	4319381.....	072	47A		174	13
4314983.....	248	08	4319383.....	072	49A	4322390.....	172	15
4314984.....	248	11	4319875.....	180	00		174	15
4314985.....	248	02		182	00	4322391.....	172	16
4315291.....	232	03	4320037.....	304	13		174	16
4315292.....	232							
	234	03	4320038.....	306	04	4322392.....	172	17
4315305.....	234	02	4320039.....	306	11		174	17
4315306.....	172	11	4320040.....	304	03	4322393.....	172	18
4315423.....	172	11	4320041.....	304	22		174	18
	174	12	4320143.....	152	01A	4322394.....	172	19
4315424.....	172							
	174	12	4320144.....	152	10		174	19
431578.....	034	53	4320145.....	152	10A	4322395.....	172	20
4315991.....	004	01	4320146.....	152	21		174	20
* 4316006.....	096	32	4320147.....	152	22	4322396.....	172	21
* 4316007.....	100	36		160A	17		174	21

Parts Index

PART NO.	PAGE	ITEM	PART NO.	PAGE	ITEM	PART NO.	PAGE	ITEM
4322397.....	172	22	4323711.....	010	14	4336499.....	274	03
4322398.....	172	23		010	15		276	03
	174	23	4323712.....	010	23	4336501.....	226	05
4322399.....	172	24	4323720.....	110	04		228	05
4322400.....	172	25	4323723.....	090	25		266	05
	174	25	4323939.....	110	02		268	05
4322598.....	304	25	4323940.....	110	01		270	05
4322599.....	304	30	4323980.....	110	03		272	05
4322665.....	322A	08	4324256.....	044	50		274	05
	324A	08	4324257.....	042	41		276	05
4322699.....	176	01	* 4324409.....	154B	66	4336509.....	324A	06
4322700.....	176	02	4325770.....	320B	21	4336570.....	124	28
4322701.....	176	03	4325771.....	320A	01	4336810.....	026	06A
	178	03	4325772.....	320A	01		028	06A
4322702.....	176	04	4325773.....	320A	01	4336811.....	026	07A
	178	04	4325774.....	320A	01		028	07A
4322703.....	176	05	4325797.....	118	16	4336812.....	026	06B
	178	05		120	16		028	06B
4322704.....	176	06	4325820.....	036	05	4336813.....	026	07B
	178	06	* 4325825.....	116	15		028	07B
4322706.....	176	08	4326026.....	306	11	4337249.....	164	16A
	178	08	4326027.....	306	11	* 4339621.....	062	104
4322707.....	176	09	* 4326644.....	246	02	* 4341218.....	152	01C
	178	09		286	02	* 4342048.....	108	17
4322708.....	176	10		288	02	* 4342342.....	140	00
	178	10		290	02	* 4342603.....	136	01-20
4322709.....	176	11	* 4326645.....	246	00A	* 4349942.....	136	03
	178	11		286	00A	* 4349943.....	136	05
4322711.....	176	13		288	00A	* 4349944.....	140	00L
	178	13		290	00A	* 4350562.....	226	09
4322712.....	176	14	* 4326646.....	246	03		228	09
	178	14		286	03		266	09
4322713.....	176	15		288	03		268	09
	178	15		290	03		270	09
4322714.....	176	16	4326739.....	028	00A		272	09
	178	16	4326740.....	028	00C		274	09
4322715.....	176	17	4326741.....	028	00D		276	09
	178	17	4326742.....	028	00E	* 4351448.....	136	04
4322716.....	176	18	4326800.....	124	28	* 4351452.....	136	06
	178	18	4326801.....	124	28A	* 4351466.....	136	12
4322717.....	176	19	4326802.....	124	28B	* 4351467.....	136	13
	178	19	4326803.....	124	28D	* 4351468.....	140	00B
4322718.....	176	20	4326807.....	028	00B	* 4351482.....	136	18
	178	20	* 4326987.....	078	53		140	00I
4322719.....	176	21	* 4326988.....	078	55	* 4351519.....	140	00E
	178	21	* 4327589.....	170	00	* 4351520.....	140	00F
4322720.....	176	22	* 4330320.....	112	00	* 4351521.....	140	00D
	178	22	* 4330328.....	170	22	* 4351522.....	140	00G
4322721.....	176	23	4330387.....	112	55	* 4351523.....	140	00A
	178	23	* 4330924.....	008	02	* 4351525.....	140	00C
4322722.....	176	24	4330967.....	010		* 4352710.....	018	46
	178	24	* 4331397.....	108	01-28	* 4352933.....	136	20
4322839.....	320A	05	* 4331875.....	308	10	* 4352934.....	136	15
4323259.....	322A	05		310	10	* 4352935.....	140	00H
4323276.....	234	20	4335136.....	028	00	* 4353158.....	136	01
4323353.....	132	01A	4335214.....	194	78	* 4353159.....	136	02
4323354.....	132	01B		196	78	* 4353160.....	136	07
4323355.....	132	01C	4335218.....	194	79	* 4353161.....	136	08
4323356.....	132	01D		196	79	* 4353162.....	136	09
4323357.....	132	01E	4335348.....	166	46	* 4353163.....	136	10
4323361.....	040	87	4335441.....	110	07	* 4353164.....	136	11
4323362.....	040	90	4335633.....	174	22	* 4353165.....	136	16
4323422.....	036	22B	4335927.....	064	84	* 4353166.....	136	17
4323455.....	160A	07A	4336494.....	324B	43	* 4358599.....	226	03
4323456.....	160A	07B	4336499.....	226	03		228	03
4323531.....	178	01		228	03		266	03
4323532.....	178	02		266	03		268	03
4323580.....	074	46A		268	03		270	03
4323581.....	074	48A		270	03		272	03
4323626.....	068	36B		272	03		274	03

Parts Index

PART NO.	PAGE	ITEM	PART NO.	PAGE	ITEM	PART NO.	PAGE	ITEM
* 4358599.....	276	03	4506429.....	046	68A	5002616.....	102	00
* 4358600.....	226	09		304	07A	5003051.....	104	00
	228	09		304	09A		106	00
	266	09		306	16A	5003209.....	208	00
	268	09		306	32A	5003218.....	184	42
	270	09		314	04B	5003341.....	194	01
	272	09		314	05A	5003373.....	022	00
	274	09	4507397.....	016	06	5003500.....	210	00
	276	09	4507650.....	024	14	5003519.....	184	43
* 4358601.....	226	05	4507888.....	296	03	5003523.....	188	44
	228	05		298	02	5003801.....	242	00A
	266	05	4507889.....	296	01C	5003880.....	006	04
	268	05		298	01A	5003882.....	036	00
	270	05	4507890.....	296	04	5003886.....	002	07
	272	05		298	03	5003890.....	238	00A
	274	05	4507891.....	296	05	5003919.....	282	00A
	276	05		298	04	5003925.....	278	00A
* 4358602.....	226	07	4508575.....	014	23	5004055.....	244	00A
	228	07		018	50	* 5004139.....	262	03
	266	07	4509180.....	030B	80A	* 5004140.....	262	01
	268	07		042	83A	5004300.....	240	00A
	270	07		044	83A	* 5004327.....	262	02
	272	07		046	73A	* 5004504.....	196	01
	274	07		046	76A	* 5004505.....	262	03
	276	07		046	77A	6011272.....	164	00
* 4358603.....	226	08		068	24A	6011274.....	164	05
	228	08		070	12A	6011275.....	164	06
	266	08		076	50A	6011329.....	216	03A
	268	08		078	40A	6011824.....	166	02
	270	08		082	04A	6011828.....	166	19
	272	08		082	09A	6011876.....	166	00
	274	08		082	10A	6012758.....	192	01A
	276	08		084	09A	6013331.....	188	46
* 4361438.....	196	03		084	10A	7017924.....	184	42A
449558.....	022	07		086	01A		188	44A
	036	29		086	10A		198	01A
4501625.....	246	04		088	11A		204	
	286	04		092	08A	7023453.....	104	11
	288	04		092	09A	7023528.....	222	00A
	290	04		092	10A		224	00A
4504367.....	024	06		092	11A	7024109.....	018	38
	024	12		092	12A	7024361.....	166	16
4504491.....	012	35		232	17A	7024362.....	166	17
	094	21		234	17A	7024363.....	166	12
	096	21		302	01A	7024380.....	164	16
	098	21		302	02A	7024514.....	058	30
	100	21		302	17A	7024637.....	192	24
	138	105		310	16A	7025516.....	264	11
	140	105	4509181.....	308	11	7025538.....	188	23
4506418.....	030A	23A		310	11	7025545.....	184	02
	046	72A	4509404.....	004	36	7025548.....	188	01
	068	21A	4511820.....	016	04	7025877.....	190	29
	070	01A	4512365.....	246	02	7025878.....	186	00
	070	14A		286	02	7025879.....	186	16
	082	05A		288	02	7026250.....	202	11
	088	01A		290	02	7026761.....	174	102
	232	15A	4512366.....	246	03	7026933.....	044	01
	234	15A		286	03	7027036.....	242	00
4506424.....	054	16A		288	03	7027058.....	198	01
	054	17A		290	03	7027065.....	238	00
	070	07A	4512716.....	038	13	7027069.....	190	31
	070	09A	4514699.....	142	02	7027087.....	190	35
	232	04A	4514700.....	020	09	7027128.....	184	14
	234	04A		026	08	7027130.....	190	01
	306	03A		028	08	7027189.....	236	12
	308	08A		028	109	7027190.....	236	01
	310	08A	456336.....	002	60	7027197.....	282	00
	312	04A	4922685.....	316	21	7027210.....	278	00
	314	04A	494918.....	154A	16A	7027680.....	240	00
4506429.....	044	84A		154A	17A	7027681.....	244	00

Parts Index

PART NO.	PAGE	ITEM	PART NO.	PAGE	ITEM	PART NO.	PAGE	ITEM
7027991.....	164	16	8057084.....	188	39	9122791.....	288	
* 7029382.....	184	14	8057220.....	056	01	9122792.....	290	
8024462.....	204	01	8057449.....	294	00	9122804.....	292	
8024464.....	204	02	8057524.....	304	34	9123938.....	118	30
8033923.....	022	06	8057551.....	192	20		120	30
8034081.....	300	18	8057860.....	298	01	9124831.....	248	33
8037726.....	248	19	8057861.....	296	01	9124832.....	248	34
8037727.....	248	20	8057862.....	292	00	9124833.....	248	35
8037809.....	036	17	8059102.....	208	139	9124834.....	248	36
8040960.....	306	25		210	139	9125113.....	294	
8044894.....	248	25	* 8059286.....	248	19	9127267.....	298	
8044895.....	248	26	* 8059298.....	248	20	9127268.....	296	
8047346.....	198	93	8059576.....	002	19	9134006.....	062	103
8049208.....	286	00	* 8064228.....	050	14	9134123.....	026	06
8049578.....	208	139	9056408.....	246	100		028	06
	210	139		286	100	9134124.....	026	07
8050023.....	008	16		288	100		028	07
8050126.....	242	04		290	100	* 9140549.....	226	00-11
	244	04	9061403.....	296	100		266	00-11
	278	04		298	100		270	00-11
	282	04	9061404.....	292	100		274	00-11
8050212.....	034	50		296	101	* 9145327.....	228	00-11
8050337.....	246	00	9071983.....	064	102		268	00-11
8050397.....	242	05	9072923.....	300	01		272	00-11
	244	05	9089486.....	030B	80		276	00-11
	278	05	9095590.....	058	01-31	* 9145787.....	230	02
	282	05	9095828.....	058	27	924327.....	316	24
8050900.....	066	01	9096966.....	220	00-12	930451.....	214B	59
8050923.....	166	28	9096967.....	220	00	936010.....	316	28
8051101.....	192	21	9096968.....	220	02	94-0632.....	024	09
8051107.....	122	05	9097317.....	218		94-0633.....	308	09
8051188.....	192	19	9097318.....	218	00		310	09
8051250.....	124	31	9100860.....	246		94-0634.....	312	05
8051422.....	192	22	9100898.....	294	100		312	11
8051479.....	192	37	9101521.....	230	00-40		314	11
8051493.....	166	31	9112188.....	212	00-09	94-0649.....	030A	41
8052226.....	106	11	9112773.....	028	101	94-0678.....	308	07
8053107.....	184	03	9114667.....	222	00		310	07
8053108.....	188	05		224	00	94-0679.....	312	09
8053137.....	264	00	9114682.....	222	00-06	94-1605.....	312	10
8053138.....	264	01		224	00-06		314	10
8053139.....	264	02	9114839.....	226		94-2011.....	022	20
8053140.....	264	04	9114840.....	226	00-11		036	25
8053142.....	264	06		266	00-11		216	07
8053143.....	264	09		270	00-11		220	09
8053144.....	264	10		274	00-11		222	06
8053476.....	194	71A	9115173.....	266			224	06
8053951.....	288	00	9115177.....	274		94-2013.....	022	05
8053952.....	290	00	9115179.....	270			034	51
8053966.....	018	56	9115181.....	228		94-2022.....	312	03
8054066.....	064	01	9115182.....	228	00-11		314	03
8054067.....	064	16		268	00-11	94-2026.....	306	21
* 8054248.....	180	05		272	00-11	94-2204.....	058	05
8054755.....	202	00		276	00-11	94-2816.....	004	37
8054756.....	202	04	9115184.....	268		94-2817.....	132	03
8054757.....	202	10	9115188.....	276		953612.....	036	16B
8054882.....	264	05	9115190.....	272		954493.....	080	50A
8055862.....	008	24	9115208.....	216	00-09	957366.....	030A	53A
8055953.....	300	09	9115209.....	216	03		030A	54A
8056066.....	044	49	9115229.....	112	50-55		030A	57A
8056067.....	148	02	9115828.....	264			038	85A
8056426.....	082	08	9121916.....	214A	00		042	81A
	084	01	9121933.....	214A	00-60		068	23A
8056456.....	042	01	9121942.....	030A			072	01A
8056514.....	050	13	9121943.....	030A	32		072	17A
8056545.....	048	11	9122615.....	248	33		072	21A
8056546.....	048	12	9122616.....	248	34		074	01A
8056640.....	148	11	9122617.....	248	35		074	15A
8056766.....	192	41	9122618.....	248	36		074	19A
8056874.....	036	28	9122790.....	286			076	30A

Parts Index

PART NO.	PAGE	ITEM	PART NO.	PAGE	ITEM	PART NO.	PAGE	ITEM
957366.....	076	32A	9738313.....	184	63	A590110.....	182	10
	076	33A	9738455.....	306	20		184	16
	076	51A	9738682.....	264	21		184	47
	078	04A	9739567.....	194	82		188	26
	078	05A		196	82		188	47
	078	08A	9740482.....	038	16		300	13
	078	36A	9740640.....	042	59	A590112.....	208	33
	078	38A	9740727.....	190	66		210	33
	078	54A	9740745.....	050	14		306	28
	080	03A		304	01		308	05
	080	52A	9741140.....	306	01		310	05
	090	01A	9741141.....	306	02	A590114.....	124	28G
	092	01A	9741142.....	306	05	A590116.....	012	57
	094	31A	9741143.....	306	06		066	51
	096	31A	9741144.....	306	15		194	75
	098	31A	9741145.....	304	12		196	75
	100	31A	9741229.....	306	34	A590905.....	264	23
	232	22A	9741779.....	306	15	A590906.....	058	09
	232	25A	9741780.....	306	15		060	05
	234	22A	9742129.....	028	11		124	54
	234	25A	9742573.....	064	73		158	12
	302	10A	9742574.....	064	74	A590908.....	030A	62
	302	11A	9742639.....	026	11		062	105
	302	14A	* 9743889.....	184	18		064	77
958393.....	316	17	9800676.....	256	15		066	61
958394.....	316	18	984054.....	030A	20		068	38
958407.....	316	07	985706.....	316	29		130	02
959499.....	032	02	985710.....	316	16		194	71D
962453.....	046	66	986910.....	048	07		196	06
966993.....	040	22		050	07	A590910.....	018	57
	046	65		052	01		082	02
	232	07		054	01		118	25
	234	07		304	05		120	25
968488.....	292	00A	986954.....	034	29		122	57
	296	01A	989848.....	316	11		128	57
968489.....	292	03	989850.....	316	13		176	107
	296	08	989858.....	316	01		178	107
968490.....	292	04	989859.....	316	03		180	04
	296	09	989860.....	316	04		182	09
971489.....	048	09	991336.....	058	26		184	20
	050	09	991337.....	058	12		184	48
	052	09	991345.....	030A	29		188	48
	054	09	991347.....	230	24		194	71G
	304	04	991349.....	218	10		198	85
9717542.....	204	03	991354.....	034	19		300	04
9727148.....	248	23	991718.....	044	51		300	12
9727149.....	248	21	991721.....	042	43		300	20
9727636.....	094	29	991733.....	030A	14		304	27
	096	29	993043.....	316	102		312	02
9727638.....	094	28	A590103.....	154A	25		314	02
	096	28	A590105.....	264	22	A590912.....	056	04
9728926.....	024	02	A590106.....	156	28		304	19
9729325.....	300	21		184	65		306	09
9734405.....	034	26	A590108.....	062	106		306	27
9735916.....	306	31		064	81	A590914.....	002	06
9735921.....	256	22		068	39		058	31
9736384.....	090	14		122	13		124	28H
9736782.....	232	32		130	03		238	17
	234	32		184	61		240	17
9736904.....	198	87		188	61		246	15
9737129.....	300	02		196	07		286	15
9737377.....	058	27I		198	90		288	15
9737466.....	192	36		256	43		290	15
9737868.....	184	59	A590110.....	014	77		292	15
	188	59		030A	21		294	15
9737918.....	256	00		118	116	A590916.....	012	27
9737919.....	256	01		120	116		012	54
9737920.....	256	02		122	07		022	103
9738059.....	066	57		152	15		030A	37
9738060.....	066	54		154B	56		036	02

Parts Index

PART NO.	PAGE	ITEM	PART NO.	PAGE	ITEM	PART NO.	PAGE	ITEM
A590916.....	040	02	J011025.....	036	21	J021025.....	198	88
	214A	24		084	14	J021030.....	028	09
A590920.....	002	23		088	14		134	104
	208	142		124	32		136	104
	210	142		174	108		138	104
	214A	07		188	50		140	104
A590922.....	246	10	J011030.....	256	11		158	30
	286	10		036	26		166	21
	288	10		102	03		184	08
A590924.....	212	106		104	03		184	32
A590927.....	294	09		106	03		186	08
A741026.....	300	23		166	03		188	08
A763016.....	300	24		166	13		188	32
A810065.....	220	06		166	18		190	32
A810070.....	222	05		166	30		190	67
	224	05		172	108		192	08
A810080.....	216	09		180	06		192	32
A810100.....	230	26		230	32		194	70
A810160.....	036	20	J011035.....	064	24		194	81
	036	27		064	45		196	70
A810190.....	036	05B	J011060.....	058	25		196	81
A811035.....	040	26		080	01	J021035.....	008	41
A811040.....	042	38	J011090.....	040	88		094	30
A811045.....	044	46	J011228.....	198	94		096	30
A811055.....	218	00C	J011230.....	048	01	J021040.....	026	09
A811065.....	070	00C		214B	60		064	105
A811075.....	038	06	J011235.....	230	112	J021045.....	064	30
A811140.....	034	04	J011240.....	034	20	J021090.....	304	42
D910536.....	176	104	J011260.....	234	35	J021225.....	024	03
	178	104	J011265.....	048	05		304	38
D99055.....	316	09		050	05	J021230.....	304	37
D99056.....	316	10		232	35	J031025.....	186	33
J010614.....	058	27F		248	30		188	33
	194	01B	J011270.....	042	62		192	33
J010616.....	256	42		044	57	J031030.....	184	12
J010816.....	010	11	J020612.....	146	10		188	12
	126	69		154A	13		188	53
	152	11	J020614.....	184	57		192	01C
	166	32		188	57		192	51
J010820.....	138	106	J020616.....	154B	63		194	72
	140	106	J020620.....	122	17		202	13
	158	08		132	02	J031035.....	202	12
	164	07	J020816.....	010	09		202	13
	196	08		108	106	J031235.....	192	13
	256	04		110	102	J071035.....	200	10
J010830.....	256	03		154B	44	J222010.....	008	13
J010840.....	148	13		156	29		144	08
	256	17	J020818.....	010	03	J222012.....	236	21
J010845.....	148	04	J020820.....	154A	20	J222014.....	208	30
J011000.....	040	89		154B	50		210	30
	070	04		158	24	J222016.....	008	23
J011016.....	022	10		256	23		022	104
	126	40		256	35		036	04
	252	12	J020825.....	062	101		144	02
J011018.....	036	12		124	27	J222018.....	008	12
	060	12	J020830.....	014	20	J250008.....	164	03
J011020.....	020	13		122	10		164	19
	028	113	J021020.....	058	101	J251008.....	164	02
	064	85		090	16		164	18
	070	17		090	26	* J450412.....	136	19
	072	23		192	10		140	00K
	128	58		192	34	J450510.....	022	12
	130	09	J021025.....	002	11		146	03
	142	06		016	01	* J450512.....	136	14
	166	20		026	12	J450514.....	146	17
	208	06		028	12	J450520.....	264	14
	210	06		042	60	J450620.....	118	08
J011022.....	040	35		184	19		120	08
	198	84		192	11	J460310.....	152	19
J011025.....	008	42		192	38	J460410.....	152	17

Parts Index

PART NO.	PAGE	ITEM	PART NO.	PAGE	ITEM	PART NO.	PAGE	ITEM
J460412.....	138	09	J901225.....	214A	12	J952012.....	062	04
J460510.....	112	04		236	19	J952014.....	124	28I
	112	52	J901230.....	306	26	M122475.....	212	105
	114	04	J901265.....	304	18	M211640.....	008	21
J460516.....	116	21	J901270.....	306	08	M211645.....	030A	35
	156	04	J901280.....	056	06	M222004.....	242	16
	160A	06	J901425.....	238	16		244	16
J460614.....	116	16		240	16		278	16
J460616.....	118	11	J901435.....	002	05		282	16
	118	14	J901495.....	246	14	M222005.....	002	28
	118	17		286	14		238	09
	120	11		288	14		240	09
	120	14		290	14		242	15
	120	17		292	14		244	15
	160A	11		294	14		278	15
J460620.....	118	09	J901635.....	012	01		282	15
	120	09		012	53	M340516.....	036	16C
J460635.....	102	02		040	01	M340616.....	058	15
	104	02	J901640.....	022	102	M340811.....	068	01
	106	02		036	01	M340816.....	030B	65
	254	09		216	102	M341022.....	218	14
J670414.....	146	29	J931430.....	208	27	M341028.....	030A	19
J680516.....	104	15		210	27	M341030.....	046	67
	106	15	J931640.....	220	50		048	08
J680614.....	102	10	J931645.....	214A	25		050	08
	104	10	J931685.....	214A	49		052	08
	106	10	J931806.....	008	07		054	08
J680625.....	102	09	J932006.....	008	18		304	06
	104	09	J932045.....	002	22	M341036.....	044	47
	106	09	J932060.....	214A	08	M341045.....	092	06
J680645.....	166	45	J932270.....	032	50	M341065.....	042	39
J70782.....	022	19	J932275.....	246	08	M341228.....	032	01
J75481.....	212	05		286	08		038	07
	242	04D		288	08	M341240.....	040	23
	242	20	J932403.....	002	01		232	09
	244	04D	J932412.....	002	02		234	09
	244	20	J932765.....	294	07	M341245.....	040	28
	278	04D	J950010.....	018	40	M341280.....	040	27
	278	20		036	22C	M342056.....	034	35
	282	04D		122	03	M351018.....	220	11
	282	20		122	56	M430530.....	156	10
	318	00		128	56	M430613.....	124	52
J75482.....	252	08		180	03	* M430825.....	196	05
	318	01		182	07	M470510.....	264	17
J75581.....	242	21		184	17	M492564.....	030B	68
	244	21		184	49		032	13
	278	21		188	49		214B	54
	282	21		194	71F		230	40
	318	02		198	86		320B	41
J850825.....	164	01		300	10		322B	41
J870820.....	164	17	J950012.....	056	05		324B	41
J900610.....	154B	61		308	04	M500504.....	156	08
J900802.....	130	01		310	04		264	24
J900816.....	122	12	J950014.....	062	03	M500605.....	058	08
J900828.....	030A	60	J951018.....	008	08		058	27D
J900835.....	300	14	J951020.....	002	29		060	02C
J901000.....	300	19		008	19		060	04
* J901016.....	118	115		238	10		124	53
	120	115		240	10		158	11
J901020.....	082	01		242	17	M500807.....	030A	61
	220	08		244	17		058	29
J901025.....	188	50		278	17		064	78
	300	11		282	17		066	60
	304	26	J951022.....	246	09		146	09
	312	01		286	09		194	71C
	314	01		288	09		300	15
J901030.....	144	07	J951027.....	294	08	M521008.....	018	47
J901035.....	300	03	J952010.....	176	106	M570010.....	122	06
J901220.....	208	32		178	106	M660016.....	144	03
	210	32		256	16	M669008.....	168	102

P a r t s I n d e x

PART NO.	PAGE	ITEM	PART NO.	PAGE	ITEM	PART NO.	PAGE	ITEM
M669008.....	170	102						



日立建機株式会社

(平成 14 年 7 月 1 日現在)

本社	東京都文京区後楽 2 丁目 5-1 (住友不動産飯田橋ファーストビル 8 階)	〒112-8563	(03)3830-8000(代)
北海道支社	北海道札幌市西区琴似 4 条 1-1-15	〒063-0814	(011)644-2480
札幌支店	北海道札幌市西区琴似 4 条 1-1-15	〒063-0814	(011)644-2171
倶知安営業所	北海道虻田郡倶知安町字比羅夫 60-1	〒044-0077	(0136)22-4896
札幌南支店	北海道札幌市大曲工業団地 6 丁目 1-10	〒061-1274	(011)377-6660
道央支店	北海道砂川市東 1 条北 22 丁目 1-1	〒073-0151	(0125)53-3136(代)
留萌営業所	北海道留萌市大和田 1 丁目	〒077-0012	(0164)43-3877
岩見沢営業所	北海道岩見沢市志文町 355-5	〒068-0004	(0126)24-8558
川支店	北海道旭川市永山 3 条 10-1-5	〒079-9413	(0166)48-2265
名寄営業所	北海道名寄市徳田 289-18	〒096-0071	(0165)43-6121(代)
稚内営業所	北海道稚内市はまなす 5 丁目	〒097-0011	(0162)26-2046
富良野営業所	北海道富良野市豊松町 6-13	〒076-0032	(0167)22-1570
北見支店	北海道北見市若地 22-11	〒099-1587	(0157)36-4811
帯広支店	北海道帯広市西 20 条北 1-3-22	〒080-2460	(0155)33-2181(代)
釧路営業所	北海道釧路市星ヶ浦南 1-5-9	〒084-0913	(0154)51-6111(代)
中標津営業所	北海道標津郡中標津町東 33 条南 2-1-1	〒086-1033	(0153)72-0336
苫小牧支店	北海道苫小牧市新聞町 3-2-1	〒053-0052	(0144)55-1630(代)
静内営業所	北海道静内郡静内町駒場 6-35	〒056-0027	(0146)42-2263
室蘭営業所	北海道室蘭市本輪西町 1-2-21	〒050-0065	(0143)55-6186
函館支店	北海道函館市上磯町工重浜 8-5-23	〒049-0111	(0138)49-0505
八雲営業所	北海道山越郡八雲町浜松 154	〒049-3124	(0137)62-2708
東北支社	宮城県多賀城市明 2-3-1	〒985-0843	(022)365-4141
奥羽支店	青森県青森市大字三内字丸山 393-285	〒038-0031	(017)761-6116(代)
青森営業所	青森県青森市大字三内字丸山 393-285	〒038-0031	(017)761-6116(代)
弘前営業所	青森県弘前市大字境間 1-7	〒038-8076	(0172)26-1801(代)
十和田営業所	青森県十和田市大字洞内字戸頭 144-261	〒034-0107	(0172)23-7361(代)
八戸営業所	青森県八戸市大字川町字長七谷池 2-692	〒031-0804	(0178)44-5010(代)
むつ営業所	青森県むつ市大字田名部字上川 32-382	〒035-0021	(0172)23-4461(代)
秋田営業所	秋田県秋田市御所野湯 3-1-4	〒010-1415	(018)826-0755(代)
本荘営業所	秋田県本荘市薬師堂字谷地 204-1	〒015-0041	(0184)24-2811(代)
岩手支店	岩手県紫津郡矢町流通センター南 2-7-11	〒020-0891	(019)638-8511(代)
宮古営業所	岩手県宮古市板屋 1-2-7	〒027-0048	(0193)63-7441(代)
前沢営業所	岩手県胆沢郡前沢町照井館 1-31	〒029-4205	(0197)41-3372
大船渡営業所	岩手県大船渡市猪川町字久名畑 28-2	〒022-0004	(0192)27-4438
北上営業所	岩手県北上市流通センター 19-91	〒024-0014	(0197)71-1925
東北支店	宮城県多賀城市明 2-3-1	〒985-0843	(022)364-6131(代)
山形営業所	山形県東根市大字若木字七窪 5581-2	〒999-3737	(0237)48-1611(代)
庄内営業所	山形県酒田市大字野原大日塚 1	〒998-0125	(0234)92-2805(代)
米沢営業所	山形県米沢市大字川町 909-9	〒992-0011	(0238)37-2691(代)
仙台営業所	宮城県多賀城市明 2-3-1	〒985-0843	(022)364-6131(代)
古川営業所	宮城県古川市明字舞台 98-1	〒989-6232	(0229)28-4300(代)
石巻営業所	宮城県石巻市河内町藤又字道の前 326-3	〒986-1111	(0225)75-2306(代)
仙南営業所	宮城県柴田郡大河原町字新南 163-3	〒989-1224	(0224)53-1711(代)
山形営業所	福島県郡山市道場 51	〒963-8824	(024)944-8950(代)
いわき営業所	福島県いわき市小浜大字原野中 88-1	〒971-8111	(0246)53-3361(代)
原町営業所	福島県原町市大字北原字東原 208-1	〒975-0021	(0244)23-3864(代)
会津営業所	福島県会津若松市インテ-西 56-1 (会津アピオ内)	〒965-0059	(0242)22-2011(代)
関東支社	埼玉県草加市弁天 5-33-25	〒340-0004	(0489)35-2111
茨城支店	茨城県那珂郡那珂町大字向山字笠松 1269-1	〒311-0102	(029)295-2311(代)
日立営業所	茨城県日立市清川本町 5-13-16	〒317-0051	(0294)24-7514(代)
鹿嶋営業所	茨城県鹿嶋市大字長西 1879-135	〒314-0022	(0299)83-9281
つくば営業所	茨城県つくば市緑ヶ原 4-12	〒300-2646	(0298)47-5432(代)
栃木支店	栃木県下都賀郡石橋町大字石橋字花林 573 (石橋第 3 工業団地)	〒329-0512	(0285)53-0815(代)
佐野営業所	栃木県佐野市堀町 3225	〒327-0843	(027)263-8511(代)
群馬支店	群馬県前橋市天川大島町 1202-2	〒379-2154	(0272)63-8511(代)
伊勢崎営業所	群馬県伊勢崎市飯島町 542-2	〒372-0854	(0270)32-1221
太田営業所	群馬県太田市藤岡町 913-19	〒373-0034	(0276)31-5641(代)
前橋北営業所	群馬県前橋市富士見村大字時沢 2803	〒371-0104	(027)288-2000
新潟支店	新潟県新潟市中央区字 578-7	〒956-0015	(025)023-6070(代)
下越営業所	新潟県北蒲原郡中条町大字船戸字ノ下 652-1	〒959-2675	(025)444-6181(代)
長岡営業所	新潟県長岡市高見町大字太 3008-3	〒946-0004	(0258)24-8121(代)
魚沼営業所	新潟県魚沼郡小出町大字虫野 1293	〒940-0037	(0257)29-8141(代)
上越営業所	新潟県上越市大字黒井字馬ノ口 99-3	〒942-0013	(0255)43-3583(代)
長野支店	長野県長野市大字大町 1053-10	〒381-0002	(026)295-3000(代)
佐久営業所	長野県佐久市中込 3421-7	〒385-0051	(0267)62-7212(代)
上田営業所	長野県上田市大字築地字堀ノ内 148-1	〒386-1107	(0268)27-9666(代)
松本営業所	長野県塩尻市広丘堅石 2146-38	〒399-0705	(0263)52-7720(代)
飯田営業所	長野県飯田市上郷別府 3338 (飯伊自動車(南内))	〒395-0003	(0265)22-3167(代)
大町営業所	長野県大町市大字平 7791-17	〒398-0001	(0261)22-8090(代)
諏訪営業所	長野県茅野市横内 5 街区 1-2	〒391-0001	(0266)82-7230
東京支店	東京都江東区亀戸 9-7-10	〒136-0071	(03)3682-8624(代)
			(03)3637-5261(代)
城東営業所	埼玉県草加市弁天 5-33-25	〒340-0004	(0489)35-7341
城西営業所	神奈川県川崎市高津区下野木 1-7-12	〒213-0006	(044)811-3011
西関東支店	神奈川県相模原市淵野辺 2-5-8	〒229-0006	(042)752-9211(代)
相模営業所	神奈川県相模原市淵野辺 2-5-8	〒229-0006	(042)752-9211(代)
厚木営業所	神奈川県厚木市長谷 6-38	〒243-0006	(0462)47-9151(代)
横浜支店	神奈川県横浜市都筑区川向町 109	〒224-0034	(045)472-4504(代)
			(045)472-4501(代)
横浜南営業所	神奈川県横浜市金沢区李浦 2-16-3	〒236-0003	(045)785-7790
多摩営業所	東京都西多摩郡瑞穂町南平 1-6-7	〒190-1224	(0425)57-2231(代)
埼玉支店	埼玉県さいたま市吉野町 1-39-1	〒336-0001	(048)665-2555(代)
埼玉北営業所	埼玉県深谷市上野台 135-1	〒330-0801	(048)571-9255(代)
草加営業所	埼玉県草加市弁天 5-33-25	〒340-0004	(0489)35-1522(代)
川越営業所	埼玉県狭山市青柳 1626-2	〒350-1301	(042)969-6805(代)
秩父営業所	埼玉県秩父市大字大町字峰沢 80-1	〒368-0005	(049)25-6103
千葉支店	千葉県千葉市若葉区野町 6333	〒265-0053	(043)228-1211(代)
柏営業所	千葉県東葛飾郡沼南町駒崎 1311	〒277-0923	(047)91-6310(代)
成田営業所	千葉県香取郡多古町津波 300-18	〒289-2232	(0479)76-5770(代)
千葉南営業所	千葉県木更津市真里 1765-1	〒292-0212	(0438)53-3880(代)
茂原営業所	千葉県茂原市六ツ野 1850	〒297-0012	(0475)26-3531
中部支社	愛知県名古屋市中川区山王 1-601	〒454-0011	(052)332-6109
東海支店	愛知県東海市東海町 1-2-1	〒476-0015	(052)603-1503
名古屋中央営業所	愛知県名古屋市中川区山王 1-601	〒454-0011	(052)332-6101

春日井営業所	愛知県春日井市大手町西町 3-21-8	〒486-0806	(0568)83-6861(代)
三河営業所	愛知県岡崎市合敷木町字屋下 1-1	〒444-0232	(0564)43-6551(代)
松阪営業所	三重県志摩郡三雲町原字新屋 823-3	〒515-2112	(0598)56-5105(代)
四日市営業所	三重県三重郡川越町大字南福館 958	〒510-8124	(0593)63-0911(代)
静岡支店	静岡県浜北市永島 806	〒434-0013	(053)587-4411(代)
富士営業所	静岡県富士市中野 407-1	〒417-0809	(0545)35-0198(代)
伊豆営業所	静岡県田方郡大仁町御門 51-1	〒410-2316	(0558)76-0860
藤枝営業所	静岡県藤枝市築地 1-4-1	〒426-0031	(054)646-2400
岐阜支店	岐阜県各務原市須賀町 2 丁目 605 番地	〒509-0108	(0598)56-5105(代)
高山営業所	岐阜県高山市新宮町 830-1	〒506-0035	(0583)63-0911(代)
郡上営業所	岐阜県郡上市大井町徳永 368-1	〒501-4607	(0599)55-0096
東濃営業所	岐阜県恵那市大井町雀ヶ根 2087-220	〒509-7201	(0583)70-9155(代)
北陸支店	富山県射水郡大島町小島 501	〒939-0274	(0766)52-4661(代)
魚津営業所	富山県魚津市三ヶ 281-1	〒937-0857	(0765)24-5400(代)
富山中央営業所	富山県富山市安養寺 261-1	〒939-8177	(076)429-6330(代)
金沢営業所	石川県能美郡寺井町字葉生 100	〒923-1101	(0761)58-5588
能登営業所	石川県鳳至郡穴水町字川島 7 番	〒927-0027	(0768)52-1237
福井営業所	福井県福井市別所町 19-4	〒918-8115	(0776)34-2666

関西支社	京都府乙訓郡大山崎町大字山崎小字岸畑 22	〒618-8511	(075)956-2111
近畿支店	大阪府大東市新田北町 5-25	〒574-0052	(072)873-5461(代)
大阪北営業所	大阪府茨木市西豊川町 18-7	〒567-0058	(0726)41-9311
大阪西営業所	大阪府大阪市港区波除 5-6-6	〒552-0001	(06)6581-8051
大阪東営業所	大阪府大東市新田北町 5-25	〒574-0052	(072)873-5461(代)
大阪南営業所	大阪府堺市本町 117-1	〒599-8266	(072)72-1230(代)
奈良営業所	奈良県奈良市今市町 40-1	〒590-8444	(074)262-4981
大淀営業所	奈良県吉野郡大淀町大字土田 332	〒638-0811	(074)752-9551
和歌山営業所	和歌山県和歌山市大垣内字津池 622-2	〒649-6272	(073)465-3288
田辺営業所	和歌山県田辺市新庄町 496-1 (明光サービス(株)内)	〒646-0011	(0739)25-1251
山陽支店	兵庫県加古川市平岡町一色字上池 649-1	〒675-0115	(0794)37-6151(代)
神戸営業所	兵庫県神戸市中央区磯上通 2-2-30	〒651-0086	(078)251-3101(代)
伊丹営業所	兵庫県伊丹市池字北浦 9-1	〒664-0006	(072)70-2201(代)
姫路営業所	兵庫県姫路市飾屋敷下野田 478 番地	〒672-8044	(0792)34-9871(代)
加古川営業所	兵庫県加古川市平岡町一色字上池 649-1	〒675-0115	(0794)37-6151(代)
岡山営業所	岡山県倉敷市松島 1109	〒701-0114	(0864)62-0815(代)
備前営業所	岡山県備前市香登 97-1	〒705-0011	(0869)66-8650(代)
北関東支店	京都府乙訓郡大山崎町大字山崎小字岸畑 22	〒618-8511	(075)956-3171
京都営業所	京都府乙訓郡大山崎町大字山崎小字岸畑 22	〒618-8511	(075)956-3171
福知山営業所	京都府福知山市長田小字宿 81-27	〒620-0846	(0773)27-4172
但馬営業所	兵庫県朝来郡和田山町林垣 925-5 (但馬重機(株)内)	〒669-5231	
滋賀営業所	滋賀県野洲郡野洲町大字上 2573	〒520-2323	(0775)86-2875(代)
長浜営業所	滋賀県長浜市西上坂町 346	〒526-0008	(0749)63-0831(代)
鳥取営業所	鳥取県鳥取市千代水 3-36	〒680-0911	(0857)31-5852
四国支店	香川県高松市舞鶴町字乾新開 796-171	〒761-8031	(087)881-8881
高松営業所	香川県高松市舞鶴町字乾新開 796-171	〒761-8031	(087)881-8881
徳島営業所	香川県善通寺市弘田町 1013 番地	〒765-0071	(087)62-1285
善通寺営業所	香川県善通寺市弘田町 1013 番地	〒765-0071	(087)62-1285
徳島営業所	徳島県板野郡藍住町奥野字長江口 75-5	〒771-1201	(086)692-1190
池田営業所	徳島県三好郡三好町大字足代字滝の下 106-1	〒771-2502	(0883)79-3360
松山営業所	愛媛県松山市須賀町 6-1	〒791-0052	(089)953-2340
西条営業所	愛媛県西条市飯岡 1393-1	〒793-8010	(089)755-8405
南国営業所	愛媛県宇和島市保田甲 984-1	〒798-0077	(0895)27-0828
宇和営業所	高知県南国市三和琴平 2 丁目 1638-13	〒783-0087	(088)865-3020
中村営業所	高知県中村市国見 798-1	〒787-0667	(0880)37-3515

西日本支社	福岡県粕屋郡新宮町緑ヶ浜 2-1-1	〒811-0119	(092)962-2635(代)
中国支店	広島県佐伯郡大野町上の浜 2-2-1	〒739-0432	(0829)55-2530(代)
広島営業所	広島県佐伯郡大野町上の浜 2-2-1	〒739-0432	(0829)55-2530(代)
福山営業所	広島県福山市曙町 6-12-10	〒721-0952	(0849)54-6112(代)
山口営業所	山口県吉敷郡小郡町若草町 1-2	〒754-0024	(0839)72-2820(代)
下松営業所	山口県下松市菓山 1-819-16	〒744-0061	(0833)46-3855(代)
島根営業所	島根県八束郡東出雲町大字揖屋町 2142-1	〒699-0101	(0852)52-5560(代)
浜田営業所	島根県浜田市黒川町 208-1 (オフィス長谷川)	〒697-0024	(0855)23-1224
福岡支店	福岡県小郡市上岩田字西野川 1142-1	〒838-0121	(0942)23-8020(代)
福岡営業所	福岡県小郡市上岩田字西野川 1142-1	〒838-0121	(0942)23-8020(代)
大牟田営業所	福岡県大牟田市大字白銀字鴨田 291	〒837-0912	(0944)58-0495(代)
福岡東営業所	福岡県粕屋郡新宮町緑ヶ浜 2-1-1	〒811-0119	(092)962-5191(代)
福岡西営業所	福岡県福岡市西区元浜 1-16-4	〒819-0166	(092)806-5334(代)
福岡九州支店	福岡県北九州小倉北区西港町 91-2	〒803-0801	(093)581-1601(代)
下関営業所	山口県下関市石原 91-1	〒751-0886	(0832)56-5661(代)
九州支店	佐賀県多久市東多久町大字別府 4982-3	〒846-0012	(0952)76-5033(代)
佐賀営業所	佐賀県多久市東多久町大字別府 4982-3	〒846-0012	(0952)76-5033(代)
長崎営業所	長崎県諫早市津久葉町 5-98	〒854-0065	(095)726-4411(代)
佐世保営業所	長崎県北松浦郡吉井町石見字黒岩 186-2	〒858-0904	(0956)47-2110(代)
中九州支店	熊本県菊池郡大津町大字杉水字中水迫 3643	〒869-1236	(096)293-1717(代)
熊本営業所			



Hitachi Construction Machinery Co., Ltd.