

編 番
PART NO.
PI2V-1-3

PARTS CATALOG

パーツカタログ

EX120-3

Excavator

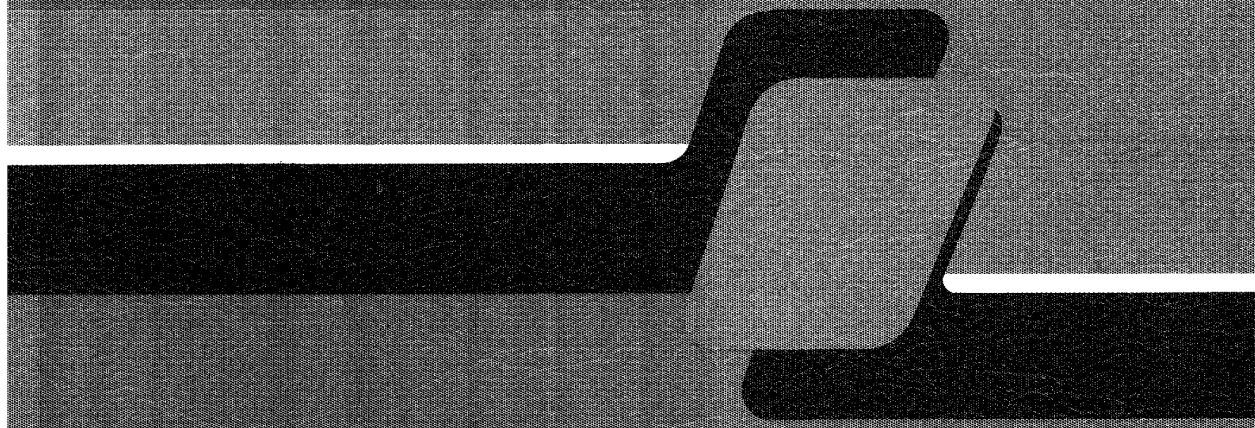

適用号機 40001~
Serial No.

HITACHI



メモ欄
MEMORANDUM

下表を部品注文，機械管理等にご利用下さい。

Please utilize under-table for parts-order and maintenance of your machine, etc.

| | |
|--------------------------------|--|
| 機 体 製 番 MACHINE Mfg. NO. | |
| エ ン ジ ン 形 式 ENGINE TYPE | |
| エ ン ジ ン 製 番 ENGINE Mfg. NO. | |
| | |
| | |
| | |



ま え が き

- ◎ このパーツカタログは、EX120-3 油圧ショベルに使用している部品を掲載してあります。
また、巻末に部品番号順索引を集録してあります。
部品番号順索引の中で、「*」印のあるものは、新設部品を示します。
- ◎ 当社では、製品の改良にたえず努力をはらっておりますので、パーツカタログに記載されていない変更が生じている場合があります。必要に応じて、この様な変更を盛り込んだ改訂版を出しておりますので、本機または、本パーツカタログに不明の点がございましたら、最寄りの支店または、営業所にご相談ください。
- ◎ 機械はブーム側を前、エンジン側を後、運転席側を左、その反対側を右、下部走行体は、走行モータ側を後といたします。
- ◎ エンジン部品は別冊「いすゞディーゼルエンジン 4BD1T パーツカタログ」をご参照ください。

1. 部品のご注文について

部品をご注文の際には、次の事項を最寄りの支店または、営業所へご連絡ください。

| | | |
|-----------------|------------|------------------------|
| (1) 機械の型式 | 【例】EX120-3 | } キャブ右下メインフレームの銘板に明示して |
| (2) 機械の製番 | 12V-40001 | |
| (3) 部品番号 | A810165 | } 本パーツカタログの該当部品 |
| (4) 部品名 | O-リング | |
| (5) 数量 | 2 | ご注文される個数 |
| (6) 送付先の住所および宛名 | | |

2. パーツカタログの見方

- 符 号 : 部品構成図内の各部品に付けられた見出し番号です。
- 部 品 番 号 : 部品に付けられた固有番号です。数字のみ、あるいは英字と数字の混合で構成しています。
- 部 品 名 : 部品の名称です。
組立品を構成する部品は、部品名の前に「・」印を付け、組立品のつぎに続けて記載しています。さらに「・」印の部品が組立品の場合は、その構成部品に「・」印が付けてあります。以下「・」を順次増やして組立品の構成部品であることを表わしています。
- 数 量 : 「1台分の個数」を示します。ただし、組立品の構成部品は、その組立品「1組分の個数」を示します。
- サービスコード : サービスコード欄に記載している各記号の意味は、次の通りです。
- W : その部品を取付ける為には、現地加工作業が必要ですので、当社にご相談ください。
 - H : その部品は精密部品として取扱っています。分解、修理は、当社にご用命ください。
 - D : 単品では交換できませんので、その部品の含まれる組部品で交換してください。
 - K : その部品がサービスパーツキットに含まれていることを示します。
 - R : 調整用シムなどのように使用する数量が号機毎に異なる事を示します。
 - S : 工場出荷時に組み込まれた部品でなく、修理、サービス用として供給する部品を示します。
 - Z : その部品はエンジン関連部品です。
 - OP : オプション部品であることを示します。標準機には付いておらず、特別注文により販売する部品です。

- OS : オーバーサイズ部品を示します。
US : アンダーサイズ部品を示します。
(OS, US はスタンダードサイズ部品の次の行に、続けて記載しています。)
: このパーツカタログから、その部品の含まれている装置のリストのページに新しく記載した部品であることを示します。

適用号機 : その部品を使用している機械の「号機」を示します。〔「号機」とは、機械の製番の「- (ハイフン)」以下の数字をいいます。〕
適用号機欄上部には、部品全体に適用する「号機」を表示しています。
各部品毎に「号機」表示のないものは、適用号機欄上部の「号機」が適用号機になります。
各部品毎に「号機」表示のあるものは、部品毎の「号機」と適用号機欄上部の「号機」との両方を包含する「号機」が部品毎の適用号機となります。
また、先頭に「D」の文字を表示しているものは、変更切替時期を年月で表わします。
(例 ; D94/01-・・・1994年1月以降この部品を使用。)
先頭に「H」の文字を表示しているものは、機器の製造番号を表わします。機器の製造番号は、機器の銘板に刻印されており、本パーツカタログでは「号機」と区別するために「H」の文字を付けています。
先頭に「F」の文字を表示しているものは、フロントアタッチメントの「フロントNo.」を表わします。「フロントNo.」は、フロントアタッチメントの銘板に刻印されており、本パーツカタログでは「号機」と区別するために「F」の文字を付けています。

- 互換性 : 部品番号欄に記載している部品と代替部品欄に記載している部品との間で、互換性の生じる条件を示します。各記号の意味は次の通りです。
I : その部品の代わりに、使用できる部品の部品番号と数量を、代替部品欄に示します。但し、代替部品欄に示す部品の代わりに、その部品を使用することはできません。
P : その部品は使用禁止になっています。代替部品欄に示す部品を使用してください。
T : 組合せて互換性があります。その部品の代わりに、代替部品欄に示す何点かの部品と組で使用してください。
Y : その部品と代替部品欄に示す部品は、無条件に互換性があることを示します。

代替部品 : 互換性欄の記号に対応して、代替に使用する部品の部品番号と数量を示します。

《注記》 : 部品をご注文の際、互換性欄に I, P, T, Y と記載されている場合、自動的に代替部品欄に示されている部品が供給されることがあります。

FOREWORD

- ◎ This parts catalog shows the components of EX120-3 Hydraulic Excavator.
The numerical parts No. index is provided at the end of this parts catalog.
In the parts index, a part No. with '*' mark shows a newly added part on the parts catalog.
- ◎ This parts catalog contains the most recent information available at the time of printing, and the contents of the list are based on information in effect at that time and are subject to change without notice.
- ◎ The references in the parts catalog of 'LEFT', 'RIGHT', 'FRONT' and 'REAR' are identified as follows.
The driver's seat is positioned 'LEFT' side, and the opposite side is 'RIGHT'.
The front-end attachments is at the 'FRONT'. The counterweight is attached at the 'REAR'.
For the undercarriage, the travel motor is at the 'REAR', and the opposite is 'FRONT'.
- ◎ For the engine parts, please refer to the parts catalog of ISUZU diesel engine 4BD1T issued separately.

1. HOW TO ORDER PARTS

When ordering parts, Please specify the following items as shown in the following example.

| (EXAMPLE) | | |
|----------------------------------|-------------|--|
| (1) Model of Machine | (EX120-3) | } Shown on NAME-PLATE provided on MAIN FRAME on the lower right side of CAB |
| (2) Machine Serial No. | (12V-40001) | |
| (3) Part No. | (A810165) | } Ordering Parts |
| (4) Part Name | (O-RING) | |
| (5) Q'ty | (2) | Ordering Q'ty |
| (6) Purchaser's Name and Address | | |

2. HOW TO USE THIS PARTS CATALOG

- ITEM Item No. shows the reference No. on the machine illustration.
- PART NO. Part No. consists of a letter of the alphabet and numerals, or numerals only.

- PART NAME Components of an assembly part are shown with "." marks and are shown on the line, or lines, below the assembly part. Also, if the component with "." mark consists of further components part, these further components are shown by the marks
- Q' TY Q'ty shows the quantity used for one machine, however quantity of components shows the quantity for one assembly part.
- SERVICE CODE Abbreviations in the column of service code have their own meaning as shown below.
- W: The part with this abbreviation shows that the part requires some work on it before installing in the machine.
- H: As the part with this abbreviation shows a precision part, please ask the authority for its repairing.
- D: The part with this abbreviation is a component of an assembly and is not available independently. The assembly part containing this part should be orderd.
- K: This means that the part is contained in the service parts kit.
- R: The part with this abbreviation shows that the quantity of the part is changed depending upon the machine, such as an adjusting shim etcetera.
- S: This part is specially provided as a service part, which was not provided in the machine before from shipping the factory.
- Z: The part with this abbreviation related to the ENGINE.
- OP: Optional parts
- OS: Over-sized parts
- US: Under-sized parts
- (NOTE: Part with abbreviation "OS" or "US" is described on the line below the standard-sized part.)
- #: The part with this mark is newly added on that page of the equipment.
- SERIAL No. Applicable machine serial No. for the part is shown in this column.
- Further, above this column, the applicable serial No. is shown for all parts described on that page.
- Take this serial No. if the part is not mentioned its own applicable serial No. Take the serial No. which includes both of for the part and for all parts desclibed on the page if the part is mensioned its own applicable serial No.
- If the abbreviation "D" is described as headed letter instead of the serial No. it means the producted date of the machine in which the parts are used.
- (EXAMPLE: D94/01-.....producted on January 1994 and after)
- If the abbreviation "H" is described as headed letter, it means the serial No. of equipment such as PUMP, MOTOR, CONTROL VALVE and etcetera.
- If the abbreviation "F" is described as headed letter, it means the Front No. of front-end attachments such as BUCKET, BOOM, ARM and etcetera.

·ICA

ICA shows the interchangeability between the original and the improved parts. Abbreviations used in this column are as follows.

- I: Part No. in the column of "Replaceable part" can be used instead of this part but not vice versa.
- P: This must not be used for the machine. The part No. in the column "Replaceable part" should be used instead.
- T: Parts Nos. those in the column of "Replaceable part" can be used as an assembly instead of this part.
- Y: This part and the part in the column of "Replaceable part" are interchangeable with each other.

·REPLACEABLE PART

Interchangeable parts Nos. and their required quantity are shown in this column.

NOTE: If interchangeable improved parts are provided for the parts which you may order, the improved parts classified as "I", "P", "T" or "Y" may be supplied.





目次 CONTENTS



上部旋回体
UPPERSTRUCTURE

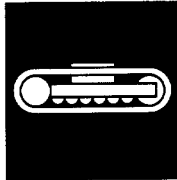

下部走行体
UNDERCARRIAGE



フロントアタッチメント
FRONT-END ATTACHMENTS

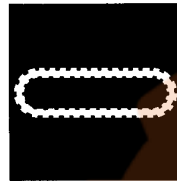

ゴムクローラ関係部品
RUBBER CRAWLER PARTS



オプションパーツ
OPTIONAL PARTS

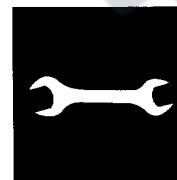

工具および予備品
TOOLS AND SPARE PARTS



ネームプレート
NAME-PLATE

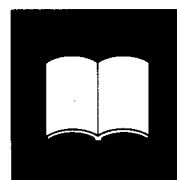



索引
PARTS INDEX

目次 CONTENTS

PB-113

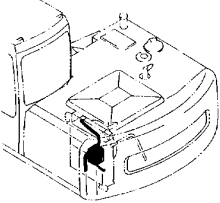
PB-A16

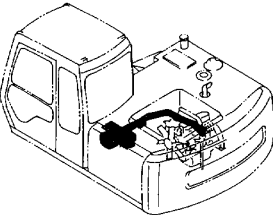
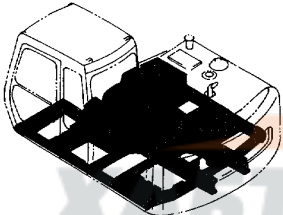
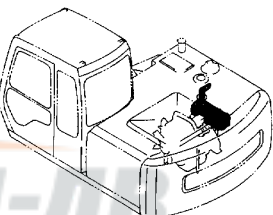
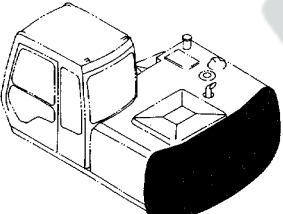
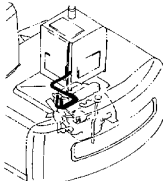
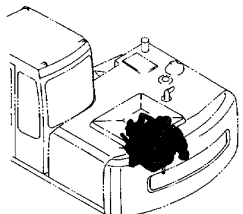
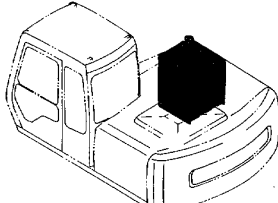
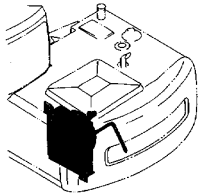
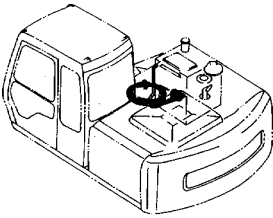
| 装置名称 GROUP NAME | ページ PAGE | リザーブタンク RESERVE TANK |
|--|--|---|
| 適用号機 SERIAL NO.  | |  |
| 上部旋回体 UPPERSTRUCTURE  | | エアクリーナ 011 AIR CLEANER  |
| | フレーム 001 FRAME  | マフラー 013 MUFFLER  |
| カウンタウェイト 003 COUNTERWEIGHT  | 燃料配管 015 FUEL PIPINGS  | |
| エンジン 005 ENGINE  | 燃料タンク 017 FUEL TANK  | |
| ラジエータ 007 RADIATOR  | 燃料給油ポンプ (オプション) 019 FUEL FEED PUMP (OPTION)  | |

目 次 CONTENTS

燃料ダブルフィルタ (オプション) 021
FUEL DOUBLE FILTER (OPTION)

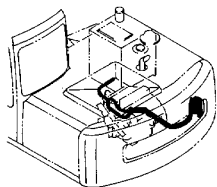

オイルクーラ配管 (3) 033
OIL COOLER PIPINGS (3)



ポンプ装置 023
PUMP DEVICE

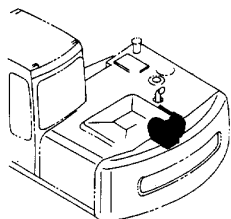

メイン配管 (1) 035
MAIN PIPINGS (1)

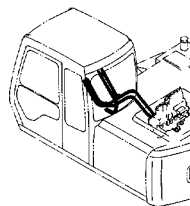

旋回装置 025
SWING DEVICE

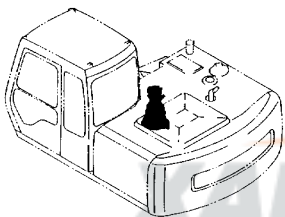

メイン配管 (2) 037
MAIN PIPINGS (2)

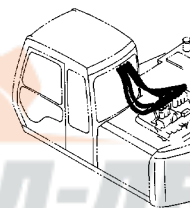

オイルタンク 027
OIL TANK

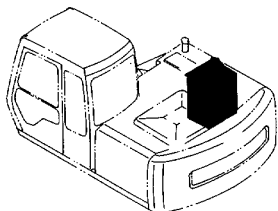

メイン配管 (3) 039
MAIN PIPINGS (3)

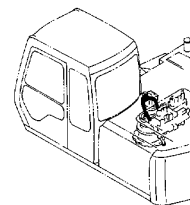

オイルクーラ配管 (1) 029
OIL COOLER PIPINGS (1)

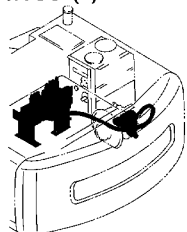

メイン配管 (4) 041
MAIN PIPINGS (4)

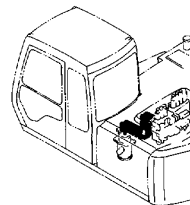

オイルクーラ配管 (2) 031
OIL COOLER PIPINGS (2)

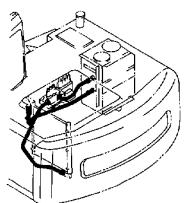

旋回配管 043
SWING PIPINGS

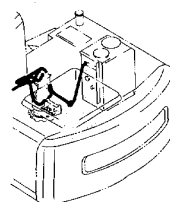

目 次 CONTENTS

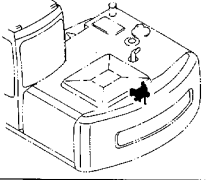
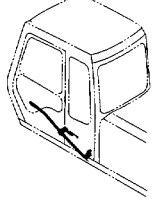
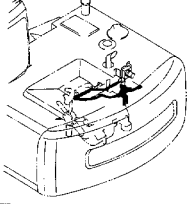
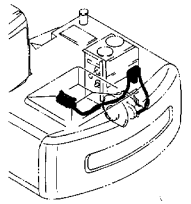
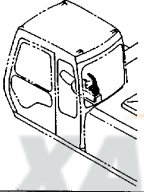
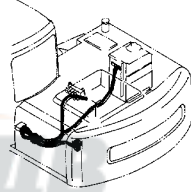
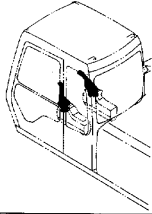
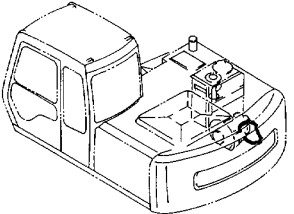
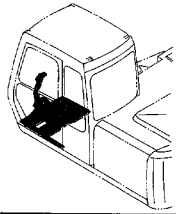
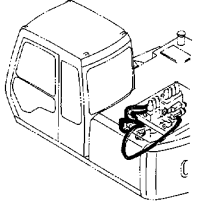
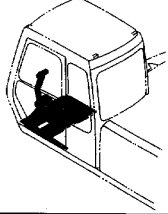
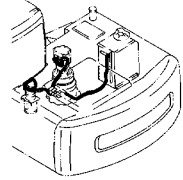
| | |
|---|--|
| <p>エンジンコントロールモータ 045 ENGINE CONTROL MOTOR</p>  | <p>操作レバー (3) 057 CONTROL LEVER (3)</p>  |
| <p>エンジンコントロールケーブル 047 ENGINE CONTROL CABLE</p>  | <p>パイロット配管 (1-1) 059 PILOT PIPINGS (1-1)</p>  |
| <p>エンジンコントロールレバー (オプション) 049 ENGINE CONTROL LEVER (OPTION)</p>  | <p>パイロット配管 (1-2) 061 PILOT PIPINGS (1-2)</p>  |
| <p>操作レバー (1) 051 CONTROL LEVER (1)</p>  | <p>パイロット配管 (1-3) 063 PILOT PIPINGS (1-3)</p>  |
| <p>操作レバー (2) 053 CONTROL LEVER (2) 40001~42612</p>  | <p>パイロット配管 (2-1) 065 PILOT PIPINGS (2-1)</p>  |
| <p>操作レバー (2) 055 CONTROL LEVER (2) 42613~</p>  | <p>パイロット配管 (2-2) 067 PILOT PIPINGS (2-2)</p>  |

目 次 CONTENTS

パイロット配管 (3-1) 069
PILOT PIPINGS (3-1)

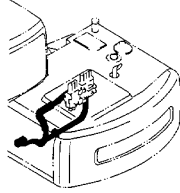

パイロット配管 (5-2) 081
PILOT PIPINGS (5-2)

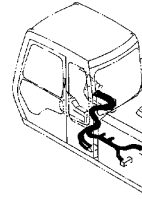

パイロット配管 (3-2) 071
PILOT PIPINGS (3-2)

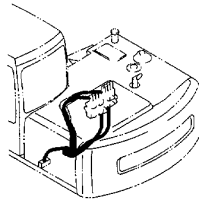

パイロット配管 (6-1) 083
PILOT PIPINGS (6-1)

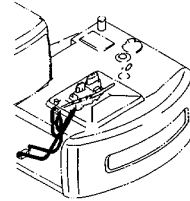

パイロット配管 (3-3) 073
PILOT PIPINGS (3-3)

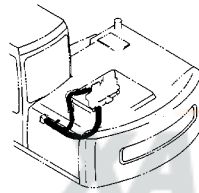

パイロット配管 (6-2) 085
PILOT PIPINGS (6-2)

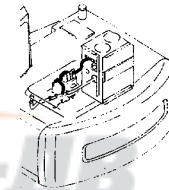

パイロット配管 (4-1) 075
PILOT PIPINGS (4-1)

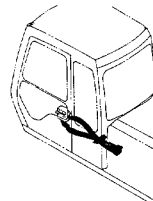

コンソール (右) 087
CONSOLE (R)

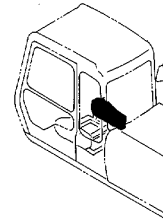

パイロット配管 (4-2) 077
PILOT PIPINGS (4-2)

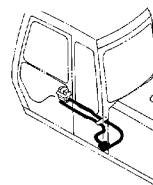

コンソール (左) 089
CONSOLE (L)

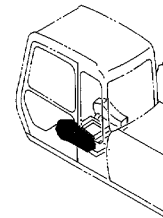

パイロット配管 (5-1) 079
PILOT PIPINGS (5-1)

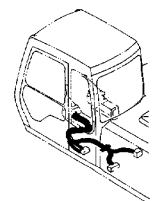

スイッチボックス 091
SWITCH BOX

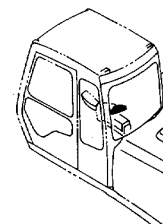

目 次 CONTENTS

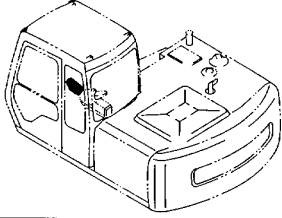
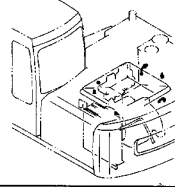
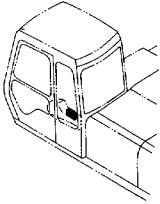
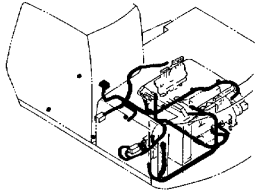
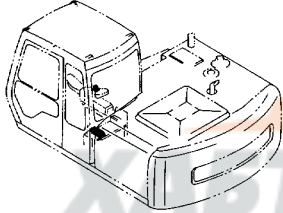
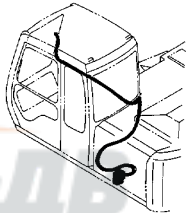
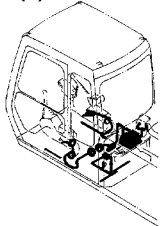
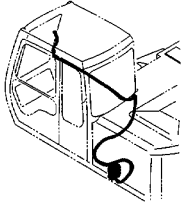
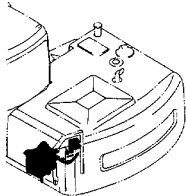
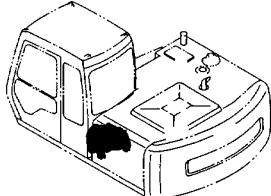
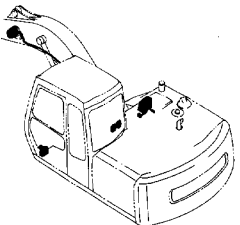
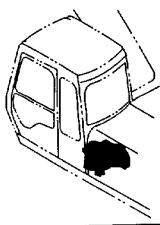
| | |
|--|---|
| <p>ゲージパネル 093 GAUGE PANEL</p>  | <p>電気部品 (3-3) 105 ELECTRIC PARTS (3-3)</p>  |
| <p>ラジオ 095 RADIO</p>  | <p>電気部品 (3-4) 107 ELECTRIC PARTS (3-4)</p>  |
| <p>電気部品 (1) 097 ELECTRIC PARTS (1)</p>  | <p>ウィンドウォッシャー 109 WINDOW WASHER</p> <p>40001~44131</p>  |
| <p>電気部品 (2) 099 ELECTRIC PARTS (2)</p>  | <p>ウィンドウォッシャー 111 WINDOW WASHER</p> <p>44132~</p>  |
| <p>電気部品 (3-1) 101 ELECTRIC PARTS (3-1)</p>  | <p>カーヒータ 113 CAR HEATER</p> <p>40001~40499</p>  |
| <p>電気部品 (3-2) 103 ELECTRIC PARTS (3-2)</p>  | <p>カーヒータ 115 CAR HEATER</p> <p>40500~44517</p>  |

目 次 CONTENTS

カーヒータ 117
CAR HEATER

44518~

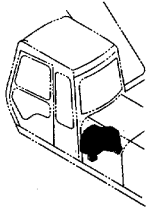

キャブグループ (2) 129
CAB GROUP (2)

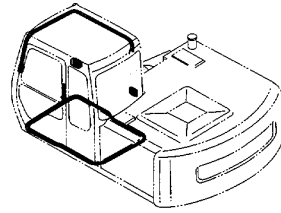

カーヒータパーツ 119
CAR HEATER PARTS

40001~40499

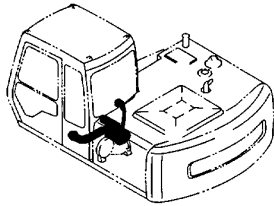

バックミラー 131
REARVIEW MIRROR

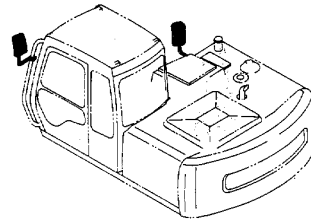

カーヒータパーツ 121
CAR HEATER PARTS

40500~44517

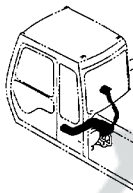

キャブ 133
CAB

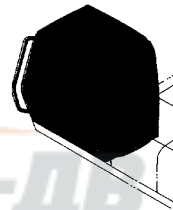

カーヒータパーツ 123
CAR HEATER PARTS

44518~

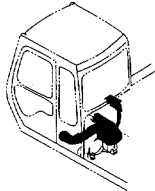

キャブ (1) 135
CAB (1)

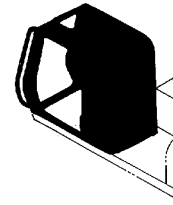

温水配管 125
HEATER PIPINGS

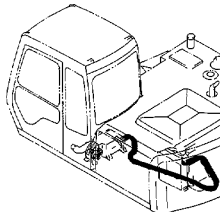

キャブ (2) 137
CAB (2)

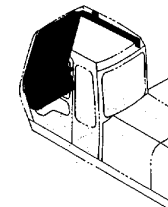

キャブグループ (1) 127
CAB GROUP (1)

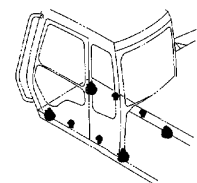

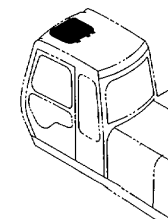

キャブ (3) 139
CAB (3)



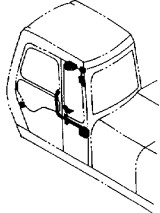
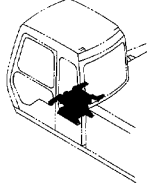
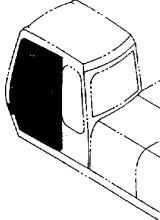
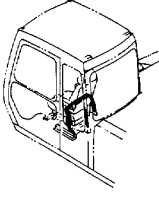
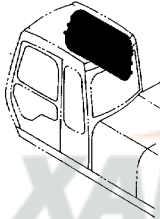
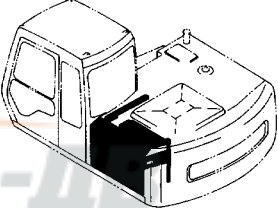
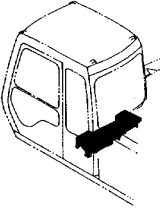
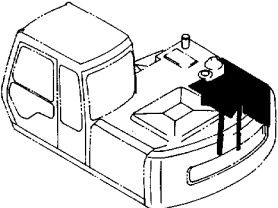
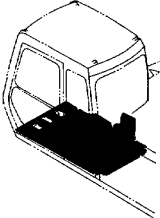
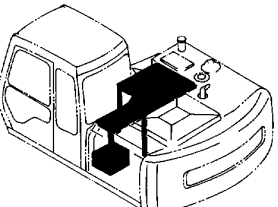
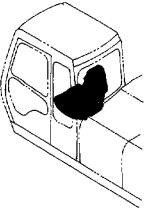
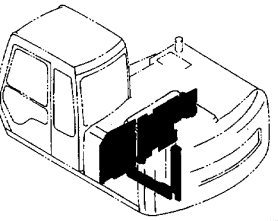

目 次 CONTENTS

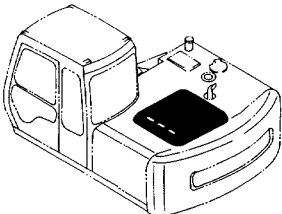
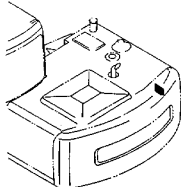
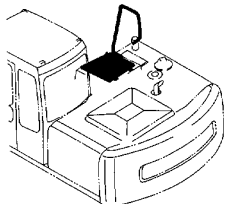
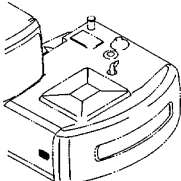
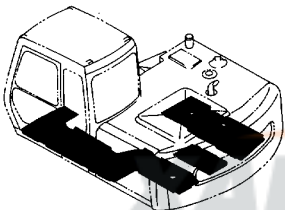
| | |
|--|---|
| <p>キャブ (4) 141 CAB (4)</p>  | <p>シートサスペンション 153 SEAT SUSPENSION</p>  |
| <p>キャブ (5) 143 CAB (5)</p>  | <p>シートベルト 155 SEAT BELT</p>  |
| <p>キャブ (6) 145 CAB (6)</p>  | <p>カバー (1-1) 157 COVER (1-1)</p>  |
| <p>リアカバー (キャブ内) 147 REAR COVER (INSIDE OF CAB)</p>  | <p>カバー (1-2) 159 COVER (1-2)</p>  |
| <p>フロアパーツ 149 FLOOR PARTS</p>  | <p>カバー (1-3) 161 COVER (1-3)</p>  |
| <p>シート 151 SEAT</p>  | <p>カバー (1-4) 163 COVER (1-4)</p>  |

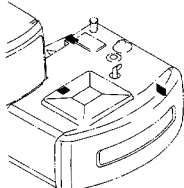
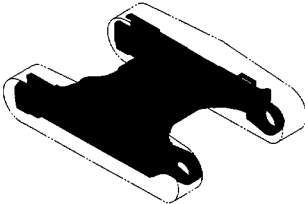
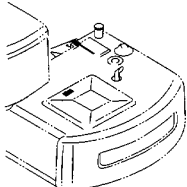
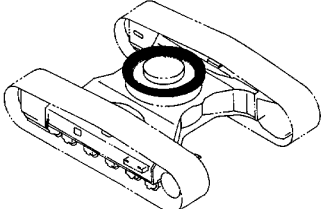
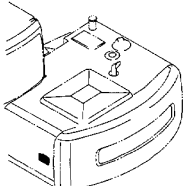
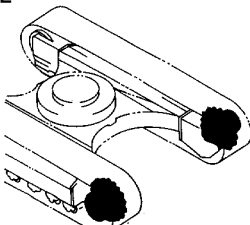
目 次 CONTENTS

| | |
|--|--|
| <p>カバー (1-5) 165 COVER (1-5)</p>  | <p>ドアロック (3) 177 DOOR LOCK (3)</p> <p>D94/11~</p>  |
| <p>カバー (2-1) 167 COVER (2-1)</p>  | <p>ドアロック (4) 179 DOOR LOCK (4)</p> <p>D94/11~</p>  |
| <p>カバー (2-2) 169 COVER (2-2)</p>  | <p style="text-align: center;">下部走行体 UNDERCARRIAGE</p>  |
| <p>ドアロック (1) 171 DOOR LOCK (1)</p> <p>40001~D94/10</p>  | <p>トラックフレーム 181 TRACK FRAME</p>  |
| <p>ドアロック (1) 173 DOOR LOCK (1)</p> <p>D94/11~</p>  | <p>旋回輪 183 SWING BEARING</p>  |
| <p>ドアロック (2) 175 DOOR LOCK (2)</p> <p>40001~D94/10</p>  | <p>走行装置 185 TRAVEL DEVICE</p>  |

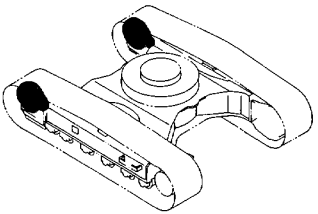
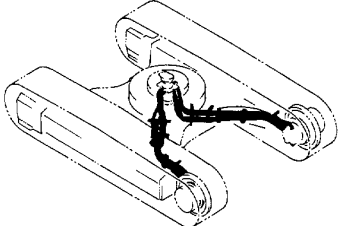
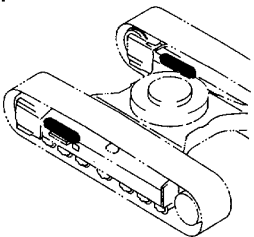
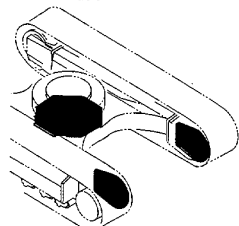
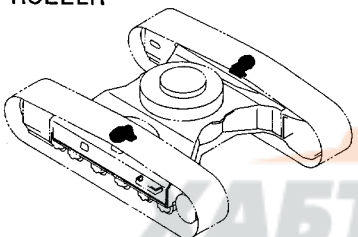
目 次 CONTENTS

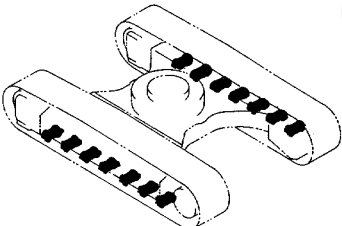
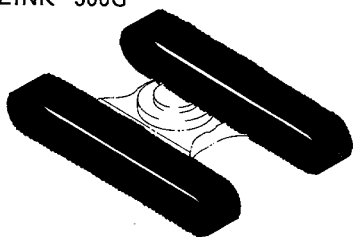
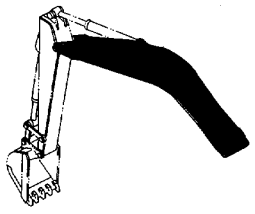
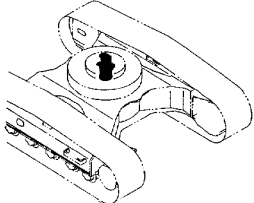
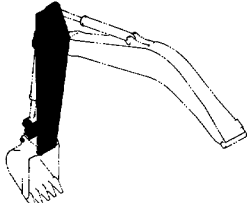
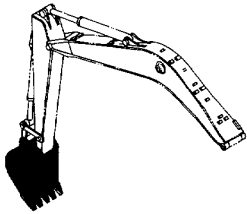
| | |
|---|---|
| <p>フロントアイドラ 187 FRONT IDLER</p>  | <p>走行配管 199 TRAVEL PIPINGS</p>  |
| <p>アジャスタ 189 ADJUSTER</p>  | <p>走行配管カバー 201 TRAVEL PIPINGS COVER</p>  |
| <p>上ローラ 191 UPPER ROLLER</p>  | <div style="background-color: black; color: white; padding: 5px; display: inline-block;"> <p>フロントアタッチメント FRONT-END ATTACHMENTS</p> </div>  |
| <p>下ローラ 193 LOWER ROLLER</p>  | |
| <p>トラックリンク 500G 195 TRACK-LINK 500G</p>  | <p>ブーム 203 BOOM</p>  |
| <p>センタージョイント 197 CENTER JOINT</p>  | <p>スタンダードアーム 2.52M 205 STD. ARM 2.52M</p>  |
| | <p>バケット 0.5 (新JIS) 207 BUCKET 0.5 (JIS 94)</p>  |

目 次 CONTENTS

フロント配管 (1) 209
FRONT PIPINGS (1)

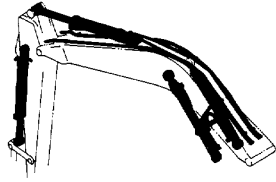

アジャスタ (ゴムクローラ) 219
ADJUSTER (RUBBER CRAWLER)

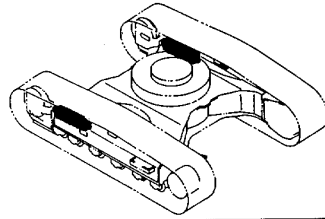

フロント配管 (2) 211
FRONT PIPINGS (2)

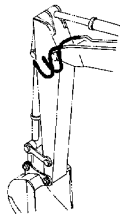

下ローラ (ゴムクローラ) 221
LOWER ROLLER (RUBBER CRAWLER)

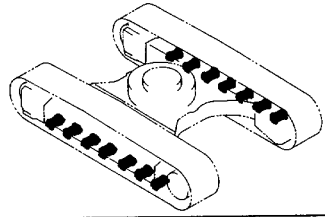

給脂配管 213
LUBRICATE PIPINGS

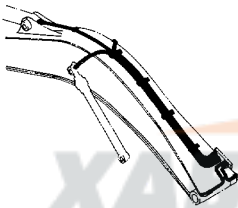

ゴムクローラ 223
RUBBER CRAWLER

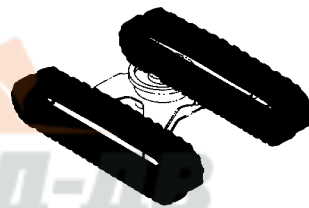

ゴムクローラ関係部品
RUBBER CRAWLER PARTS



トラックフレーム (ゴムクローラ) 215
TRACK FRAME (RUBBER CRAWLER)

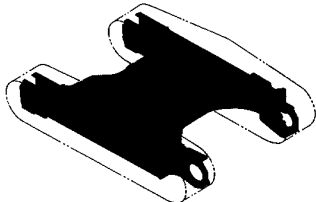

フロントアイドル (ゴムクローラ) 217
FRONT IDLER (RUBBER CRAWLER)

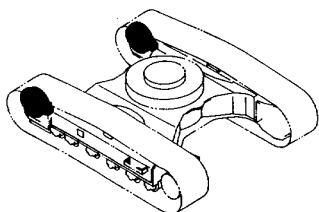

オプションパーツ
OPTIONAL PARTS

OP

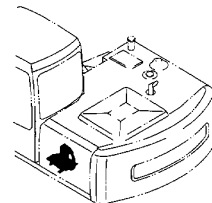

マルチレバー配管 (1) 225
MULTI LEVER PIPINGS (1)

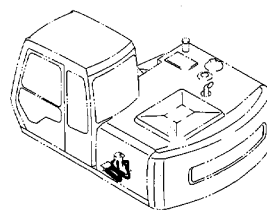

マルチレバー配管 (2) 227
MULTI LEVER PIPINGS (2)



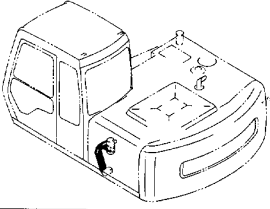
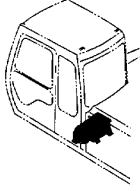
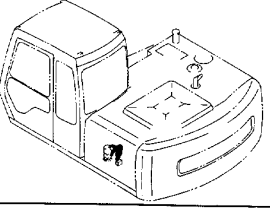
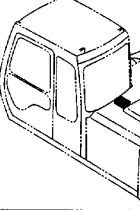
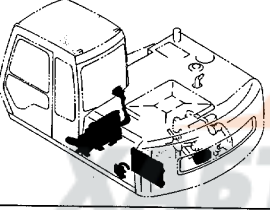

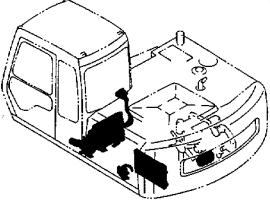
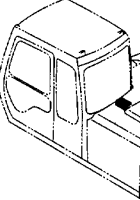
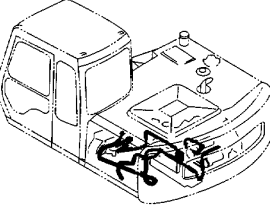
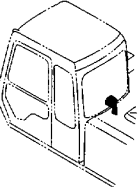
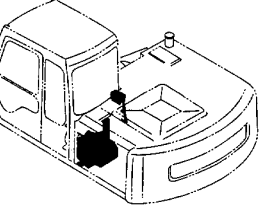
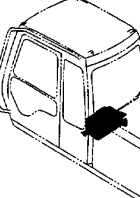
目 次 CONTENTS

| | |
|--|--|
| <p>マルチレバー配管 (3) 229 MULTI LEVER PIPINGS (3)</p>  | <p>エアコンユニット 241 AIR-CON. UNIT</p>  |
| <p>マルチレバー配管 (4) 231 MULTI LEVER PIPINGS (4)</p>  | <p>エアコンコントローラ (内気循環式) 243 AIR-CON. CONTROLLER (STD. Type)</p> <p>40001~42266</p>  |
| <p>エアコンディショナ (1) 233 AIR CONDITIONER (1)</p> <p>40001~40754</p>  | <p>エアコンコントローラ (内気循環式) 245 AIR-CON. CONTROLLER (STD. Type)</p> <p>42267~</p>  |
| <p>エアコンディショナ (1) 235 AIR CONDITIONER (1)</p> <p>40755~</p>  | <p>エアコンコントローラ (外気導入式) 247 AIR-CON. CONTROLLER (PRESSURE Type)</p> <p>40001~D94/10</p>  |
| <p>エアコンディショナ (2) 237 AIR CONDITIONER (2)</p>  | <p>エアコンコントローラ (外気導入式) 249 AIR-CON. CONTROLLER (PRESSURE Type)</p> <p>D94/11~</p>  |
| <p>外気導入式エアコン用品 239 PRESSURE TYPE AIR-CON. PARTS</p>  | <p>ホット & クールボックス 251 HOT & COOL BOX</p>  |

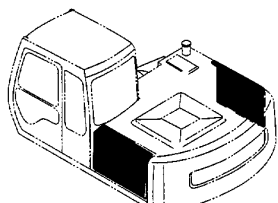
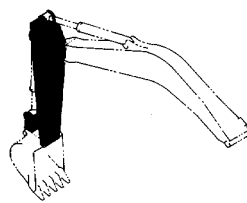
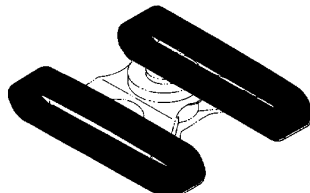
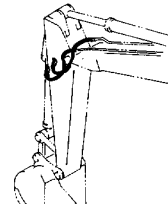
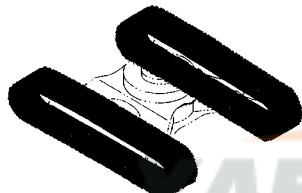
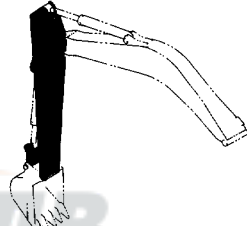
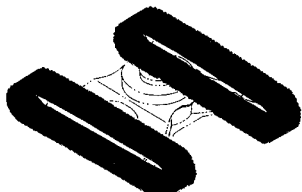
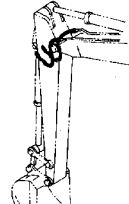
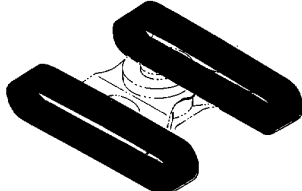
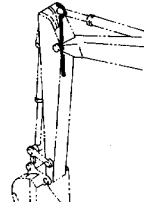
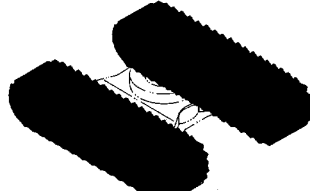
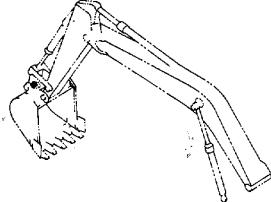
目 次 CONTENTS

| | |
|--|---|
| <p>トロピカルカバー 253 TROPICAL COVER</p>  | <p>ショートアーム 2.1M 265 SHORT ARM 2.1M</p>  |
| <p>トラックリンク 500GP (ゴムパッド) 255 TRACK-LINK 500GP (RUBBER PAD)</p>  | <p>フロント配管 (2) <ショートアーム> 267 FRONT PIPINGS (2) <SHORT ARM></p>  |
| <p>トラックリンク 600G 257 TRACK-LINK 600G</p>  | <p>ロングアーム 3.01M 269 LONG ARM 3.01M</p>  |
| <p>トラックリンク 700G 259 TRACK-LINK 700G</p>  | <p>フロント配管 (2) <ロングアーム> 271 FRONT PIPINGS (2) <LONG ARM></p>  |
| <p>トラックリンク 510F 261 TRACK-LINK 510F</p>  | <p>給脂配管 <ロングアーム> 273 LUBRICATE PIPINGS <LONG ARM></p>  |
| <p>トラックリンク 700A 263 TRACK-LINK 700A</p>  | <p>バケットフック用サービスパーツ 275 BUCKET-HOOK PARTS</p>  |

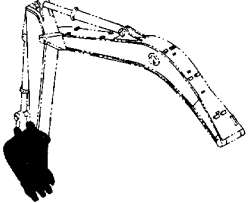
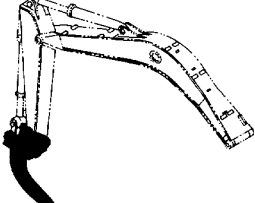
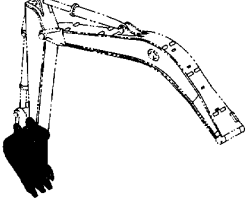
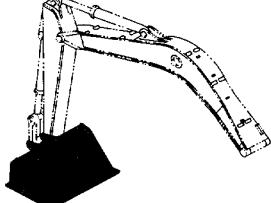
目 次 CONTENTS

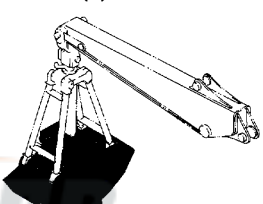
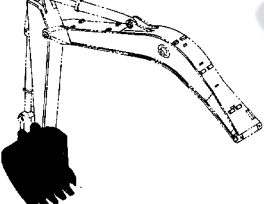
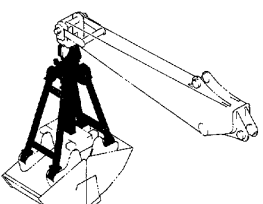
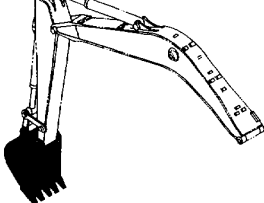
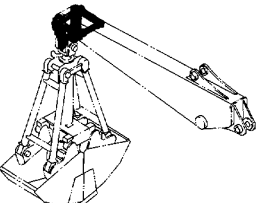
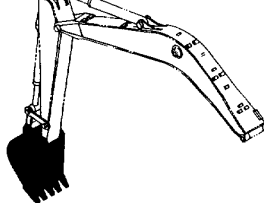
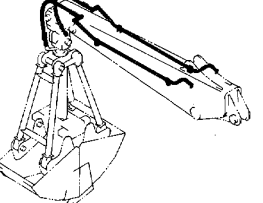
| | |
|---|---|
| <p>バケット 0.19 〈新JIS〉 277 BUCKET 0.19 〈JIS 94〉</p>  | <p>1本爪リップ 289 ONE-POINT RIPPER</p>  |
| <p>バケット 0.3 〈新JIS〉 279 BUCKET 0.3 〈JIS 94〉</p>  | <p>法面バケット 291 SLOPE-FINISHING BLADE</p>  |
| <p>バケット 0.4 〈新JIS〉 281 BUCKET 0.4 〈JIS 94〉</p>  | <p>クラムシェルバケット (1) 293 CLAMSHELL BUCKET (1)</p>  |
| <p>バケット 0.45 〈新JIS〉 283 BUCKET 0.45 〈JIS 94〉</p>  | <p>クラムシェルバケット (2) 295 CLAMSHELL BUCKET (2)</p>  |
| <p>バケット 0.59 〈新JIS〉 285 BUCKET 0.59 〈JIS 94〉</p>  | <p>クラムシェルバケット (3) 297 CLAMSHELL BUCKET (3)</p>  |
| <p>バケット 0.66 〈新JIS〉 287 BUCKET 0.66 〈JIS 94〉</p>  | <p>クラムシェル配管 299 CLAMSHELL PIPINGS</p>  |

目 次 CONTENTS

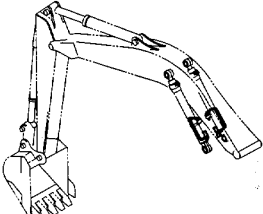
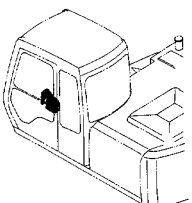
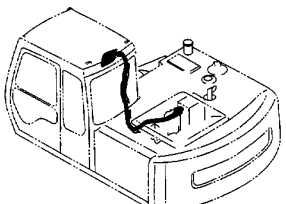
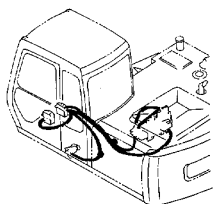
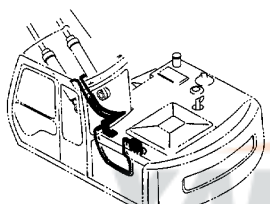
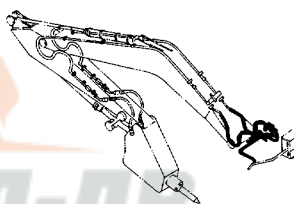
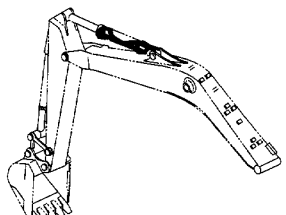
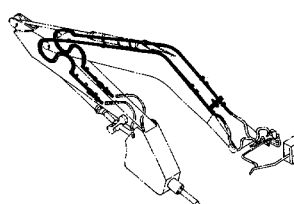
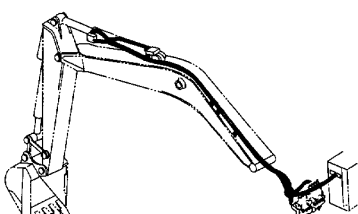
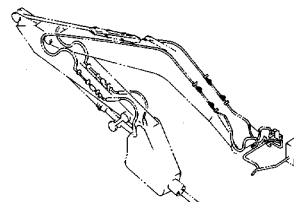
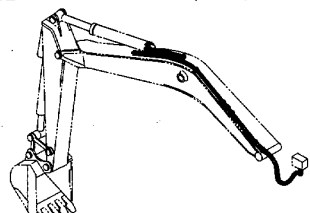
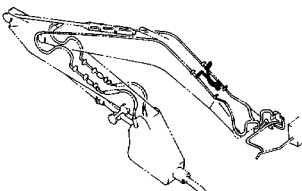
| | |
|---|---|
| <p>ホースラプチャーバルブ配管 (ブーム) : 1 301 HOSE RUPTURE VALVE PIPINGS (BOOM) : 1</p>  | <p>操作ペダル (ブレーカ&クラッシャ) 313 CONTROL PEDAL (BREAKER & CRUSHER)</p>  |
| <p>ホースラプチャーバルブ配管 (ブーム) : 2 303 HOSE RUPTURE VALVE PIPINGS (BOOM) : 2</p>  | <p>パイロット配管 (ブレーカ&クラッシャ) ... 315 PILOT PIPINGS (BREAKER & CRUSHER)</p>  |
| <p>ホースラプチャーバルブ配管 (ブーム) : 3 305 HOSE RUPTURE VALVE PIPINGS (BOOM) : 3</p>  | <p>ブレーカ&クラッシャ用本体配管 317 MAIN PIPINGS FOR BREAKER & CRUSHER</p>  |
| <p>ホースラプチャーバルブ配管 (アーム) : 1 307 HOSE RUPTURE VALVE PIPINGS (ARM) : 1</p>  | <p>ブレーカ&クラッシャ用フロント配管 319 FRONT PIPINGS FOR BREAKER & CRUSHER</p>  |
| <p>ホースラプチャーバルブ配管 (アーム) : 2 309 HOSE RUPTURE VALVE PIPINGS (ARM) : 2</p>  | <p>NPK ブレーカ&クラッシャ用配管 321 PIPINGS FOR NPK BREAKER & CRUSHER</p>  |
| <p>ホースラプチャーバルブ配管 (アーム) : 3 311 HOSE RUPTURE VALVE PIPINGS (ARM) : 3</p>  | <p>オカダ/古河ブレーカ用配管 323 PIPINGS FOR OKADA / FURUKAWA BREAKER</p>  |

目次 CONTENTS

オカダ/古河ブレーカ & クラッシャ用配管 325
PIPING FOR OKADA / FURUKAWA
BREAKER & CRUSHER

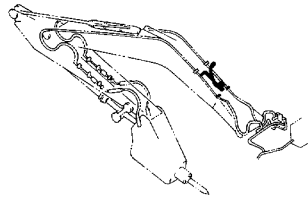

索引
PARTS INDEX



索引 335
PARTS INDEX

工具および予備品
TOOLS AND SPARE PARTS



工具 327
TOOLS
予備品 329
SPARE PARTS
40001~D94/11

ネームプレート
NAME-PLATE

NAME
PLATE

ネームプレート (日本語) 331
NAME-PLATE (JAPANESE)
ネームプレート (英語) 333
NAME-PLATE (ENGLISH)

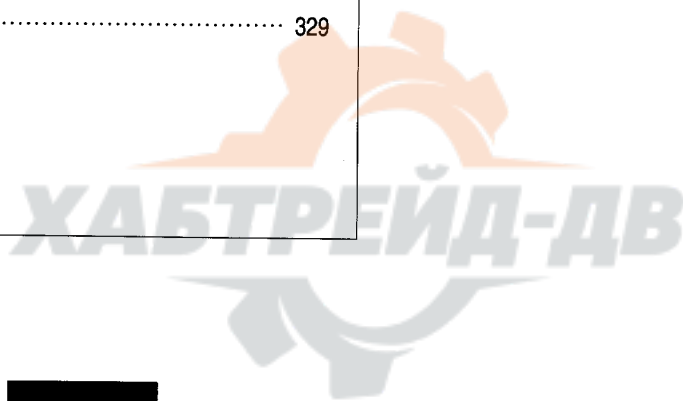

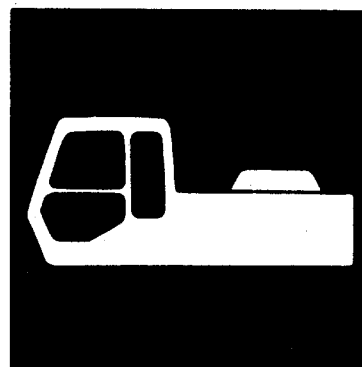

上部旋回体
UPPERSTRUCTURE



フレーム FRAME

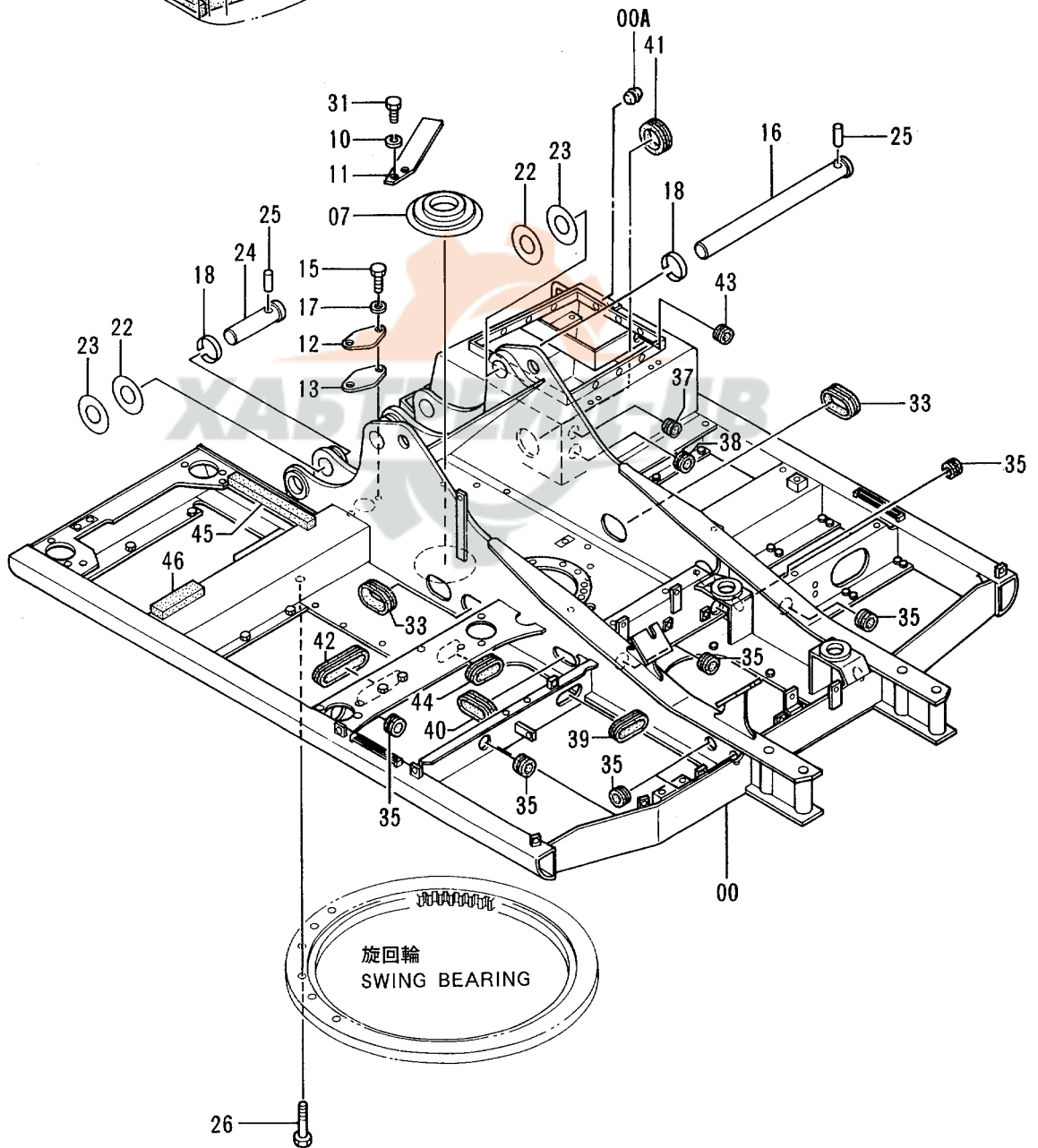
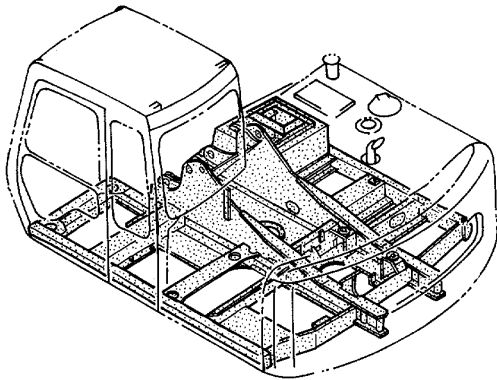

フレーム
FRAME

40001-

| 符号 ITEM | 部品番号 PART NO. | 部品名 | PART NAME | 数量 QTY | サービス コード S.C | 適用号機 SERIAL NO. | 互換性 ICA | 代替部品 REPLACEABLE PART | |
|------------|------------------|------------|----------------|-----------|--------------------|--------------------|------------|-----------------------------|-----------|
| | | | | | | | | 部品番号 PART NO. | 数量 QTY |
| 00 | 5004373 | フレーム;メイン | FRAME;MAIN | 1 | | | | | |
| 00A | 4306949 | ・プラグ | ・PLUG | 12 | | | | | |
| 07 | 4258592 | カバー;ブーツ | COVER;BOOT | 1 | | | | | |
| 10 | A590914 | ワッシャ;スプリング | WASHER;SPRING | 2 | | | | | |
| 11 | 3057962 | ストッパ | STOPPER | 1 | | | | | |
| 12 | 4255799 | カバー | COVER | 1 | | | | | |
| 13 | 4161735 | パッキン | PACKING | 1 | | | | | |
| 15 | J901025 | ボルト | BOLT | 2 | | | | | |
| 16 | 3050671 | ピン | PIN | 1 | | | | | |
| 17 | A590110 | ワッシャ;プレーン | WASHER;PLANE | 2 | | | | | |
| 18 | 4098716 | リング | RING | 3 | | | | | |
| 22 | 4252331 | シム 1.0 | SHIM 1.0 | 4 | R | | | | |
| 23 | 4252332 | シム 2.0 | SHIM 2.0 | 4 | R | | | | |
| 24 | 3051616 | ピン | PIN | 2 | | | | | |
| 25 | 4106307 | ピン | PIN | 3 | | | | | |
| 26 | J931890 | ボルト | BOLT | 28 | | | | | |
| 31 | J901435 | ボルト | BOLT | 2 | | | | | |
| 33 | 4201750 | ブッシング;ラバー | BUSHING;RUBBER | 2 | | | | | |
| 35 | 4509404 | ブッシング;ラバー | BUSHING;RUBBER | 8 | | | | | |
| 37 | 4198176 | ブッシング;ラバー | BUSHING;RUBBER | 1 | | | | | |
| 38 | 94-2816 | ブッシング;ラバー | BUSHING;RUBBER | 1 | | | | | |
| 39 | 4264106 | ブッシング;ラバー | BUSHING;RUBBER | 1 | | | | | |
| 40 | 4276062 | ブッシング;ラバー | BUSHING;RUBBER | 1 | | | | | |
| 41 | 4093813 | ブッシング;ラバー | BUSHING;RUBBER | 1 | | | | | |
| 42 | 4202008 | ブッシング;ラバー | BUSHING;RUBBER | 1 | | | | | |
| 43 | 94-2806 | ブッシング;ラバー | BUSHING;RUBBER | 1 | | | | | |
| 44 | 4264106 | ブッシング;ラバー | BUSHING;RUBBER | 1 | | -40010 | | | |
| 44 | 4339947 | ブッシング;ラバー | BUSHING;RUBBER | 1 | | 40011- | | | |
| 45 | 4340406 | ラバー | RUBBER | 1 | | | | | |
| 46 | 4340407 | ラバー | RUBBER | 1 | | | | | |

003

カウンタウェイト
COUNTERWEIGHT

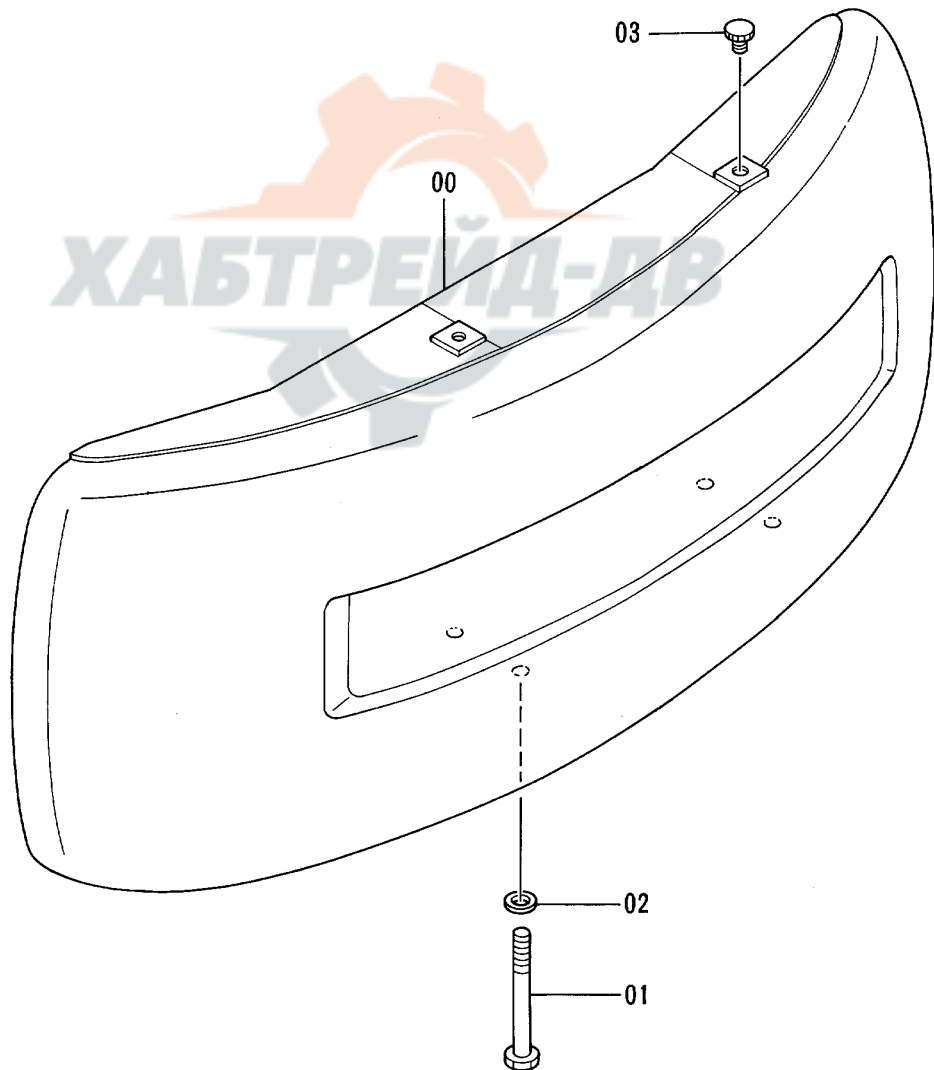
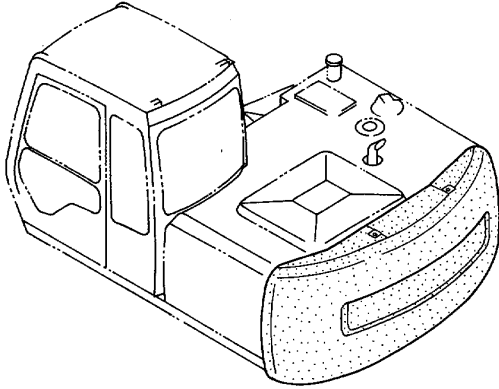

エンジン ENGINE

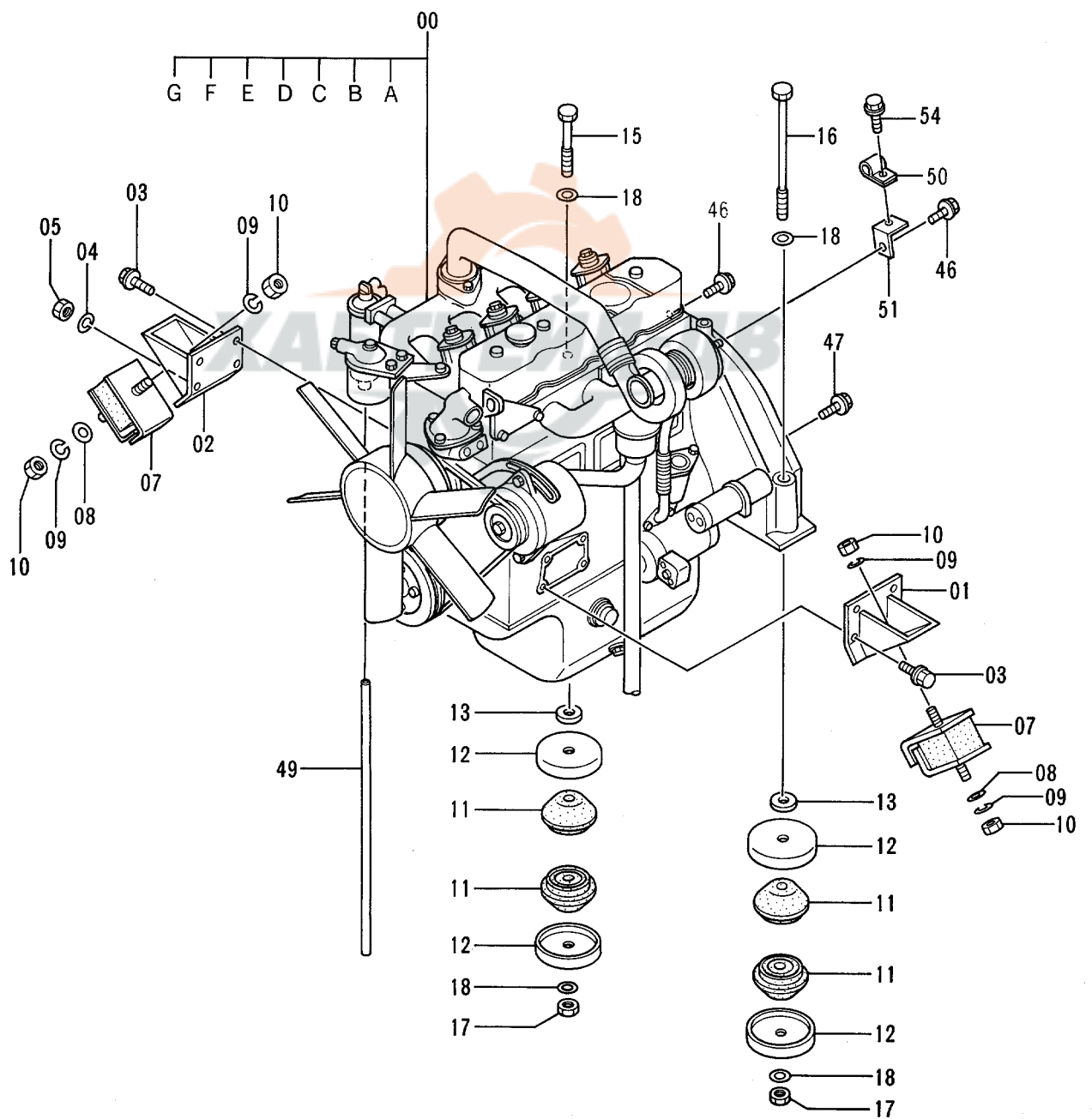
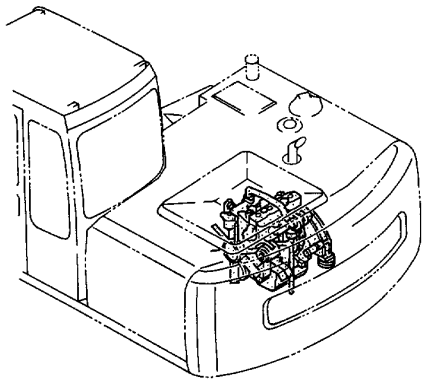

エンジン
ENGINE

40001-

| 符号 ITEM | 部品番号 PART NO. | 部 品 名 | PART NAME | 数量 QTY | サービス コード S.C | 適用号機 SERIAL NO. | 互 換 性 ICA | 代 替 部 品 REPLACEABLE PART | |
|------------|------------------|-----------------------------|--|-----------|--------------------|--------------------|--------------------|--------------------------------|-----------|
| | | | | | | | | 部品番号 PART NO. | 数量 QTY |
| 00 | 4332140 | エンジン | ENGINE | 1 | Z | | | | |
| 00A | 4179863 | ・ベルト;V | ・BELT;V | 1 | Z | | | | |
| 00B | 4183853 | ・フィルタ;オイル (メイン) | ・FILTER;OIL (MAIN) | 1 | Z | | | | |
| 00C | 4285642 | ・フィルタ;オイル (バイパス) | ・FILTER;OIL (BYPASS) | 1 | Z | | | | |
| 00D | 4285643 | ・フィルタ;フューエル | ・FILTER;FUEL | 1 | Z | | | | |
| 00E | 4164695 | ・スイッチ;レベル (オイルレベルセンサ) | ・SWITCH;LEVEL (OIL LEVEL SENSOR) | 1 | Z | | | | |
| 00F | 4201132 | ・スイッチ;プレッシャ | ・SWITCH;PRESSURE | 1 | Z | | | | |
| 00G | 4223444 | ・スイッチ;サーモ (オーバーヒートワーニング) | ・SWITCH;THERMOMETER (OVER HEAT WARNING) | 1 | Z | | | | |
| 01 | 8021976 | ブラケット | BRACKET | 1 | | | | | |
| 02 | 8021977 | ブラケット | BRACKET | 1 | | | | | |
| 03 | M171022 | ボルト;セムス | BOLT;SEMS | 7 | | | | | |
| 04 | A590910 | ワッシャ;スプリング | WASHER;SPRING | 1 | | | | | |
| 05 | J952010 | ナット | NUT | 1 | | | | | |
| 07 | 4255652 | ラバー | RUBBER | 2 | | | | | |
| 08 | 4086894 | ワッシャ | WASHER | 2 | | | | | |
| 09 | A590914 | ワッシャ;スプリング | WASHER;SPRING | 4 | | | | | |
| 10 | J950014 | ナット | NUT | 4 | | | | | |
| 11 | 4177883 | ラバー | RUBBER | 4 | | | | | |
| 12 | 4169423 | ストッパ | STOPPER | 4 | | | | | |
| 13 | 4185675 | ストッパ | STOPPER | 2 | | | | | |
| 15 | J931613 | ボルト | BOLT | 1 | | | | | |
| 16 | 4176282 | ボルト | BOLT | 1 | | | | | |
| 17 | J951016 | ナット | NUT | 2 | | | | | |
| 18 | J222016 | ワッシャ | WASHER | 4 | | | | | |
| 46 | J011035 | ボルト;セムス | BOLT;SEMS | 4 | | | | | |
| 47 | J011030 | ボルト;セムス | BOLT;SEMS | 3 | | | | | |
| 49 | 4171509 | ホース;ビニール | HOSE;VINYL | 1 | | | | | |
| 50 | 4190271 | クリップ | CLIP | 1 | | | | | |
| 51 | 9737871 | ブラケット | BRACKET | 1 | | | | | |
| 54 | J021020 | ボルト;セムス | BOLT;SEMS | 1 | | | | | |

ラジエータ RADIATOR

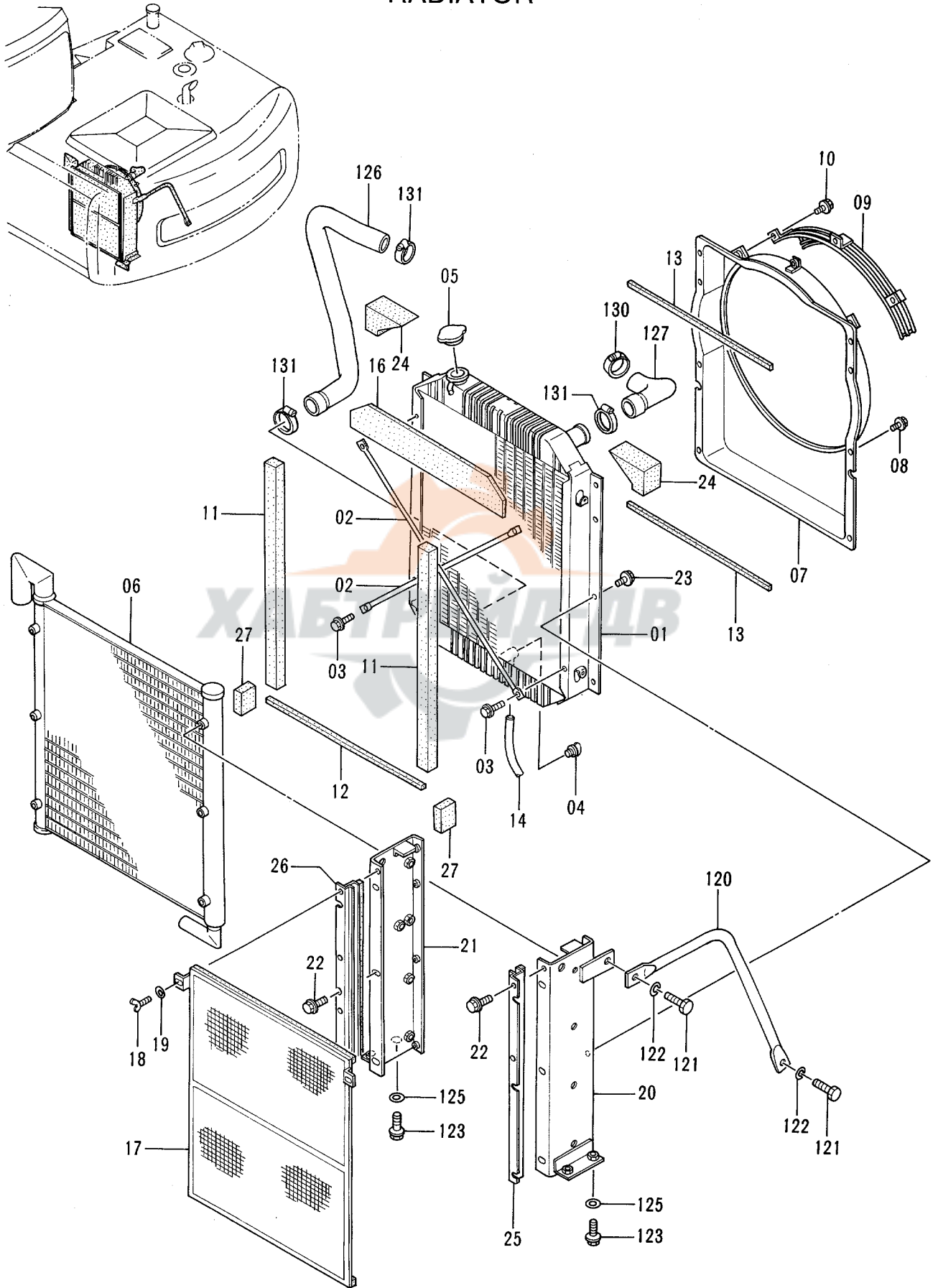

ラジエータ
RADIATOR

40001-

| 符号 ITEM | 部品番号 PART NO. | 部 品 名 | PART NAME | 数量 QTY | サービス コード S.C | 適用号機 SERIAL NO. | 互換性 ICA | 代 替 部 品 REPLACEABLE PART | |
|------------|------------------|------------|----------------|-----------|--------------------|--------------------|------------|--------------------------------|-----------|
| | | | | | | | | 部品番号 PART NO. | 数量 QTY |
| 01-27 | 4274494 | ラジエータ アッセン | RADIATOR ASS'Y | 1 | | | | | |
| 01 | 4285626 | ・コア;ラジエータ | ・CORE;RADIATOR | 1 | | | | | |
| 02 | 4206676 | ・ロッド | ・ROD | 2 | | | | | |
| 03 | 4206679 | ・ボルト;セムス | ・BOLT;SEMS | 4 | | | | | |
| 04 | 4206928 | ・プラグ;ドレン | ・PLUG;DRAIN | 1 | | | | | |
| 05 | 4228160 | ・キャップ | ・CAP | 1 | | | | | |
| 06 | 4285627 | ・クーラ;オイル | ・COOLER;OIL | 1 | | | | | |
| 07 | 4228295 | ・ガイド;ファン | ・GUIDE;FAN | 1 | | | | | |
| 08 | 4285639 | ・ボルト;セムス | ・BOLT;SEMS | 8 | | | | | |
| 09 | 4204469 | ・ガード;ファン | ・GUARD;FAN | 1 | | | | | |
| 10 | 4206128 | ・ボルト;セムス | ・BOLT;SEMS | 3 | | | | | |
| 11 | 4285637 | ・パッキン | ・PACKING | 2 | | | | | |
| 12 | 4285635 | ・パッキン | ・PACKING | 1 | | | | | |
| 13 | 4285636 | ・パッキン | ・PACKING | 2 | | | | | |
| 14 | 4285641 | ・ホース | ・HOSE | 1 | | | | | |
| 16 | 4285633 | ・パッキン | ・PACKING | 1 | | | | | |
| 17 | 4285628 | ・ネット | ・NET | 1 | | | | | |
| 18 | 4206930 | ・ボルト;ウイング | ・BOLT;WING | 2 | | | | | |
| 19 | 4206931 | ・ワッシャ | ・WASHER | 2 | | | | | |
| 20 | 4296417 | ・ブラケット | ・BRACKET | 1 | | | | | |
| 21 | 4296418 | ・ブラケット | ・BRACKET | 1 | | | | | |
| 22 | 4285640 | ・ボルト;セムス | ・BOLT;SEMS | 6 | | | | | |
| 23 | 4285640 | ・ボルト;セムス | ・BOLT;SEMS | 8 | | | | | |
| 24 | 4285634 | ・パッキン | ・PACKING | 2 | | | | | |
| 25 | 4296419 | ・ブラケット | ・BRACKET | 1 | | | | | |
| 26 | 4296420 | ・ブラケット | ・BRACKET | 1 | | | | | |
| 27 | 4285638 | ・パッキン | ・PACKING | 2 | | | | | |
| 120 | 3052439 | ステー | STAY | 1 | | | | | |
| 121 | J901635 | ボルト | BOLT | 2 | | | | | |
| 122 | A590916 | ワッシャ;スプリング | WASHER;SPRING | 2 | | | | | |
| 123 | J011230 | ボルト;セムス | BOLT;SEMS | 4 | | | | | |
| 125 | J222012 | ワッシャ | WASHER | 4 | | | | | |
| 126 | 3055716 | ホース;ウオータ | HOSE;WATER | 1 | | | | | |
| 127 | 3050673 | ホース;ウオータ | HOSE;WATER | 1 | | | | | |
| 130 | 4505385 | クランプ;ホース | CLAMP;HOSE | 1 | | | | | |
| 131 | 4504198 | クランプ;ホース | CLAMP;HOSE | 3 | | | | | |

リザーブタンク RESERVE TANK

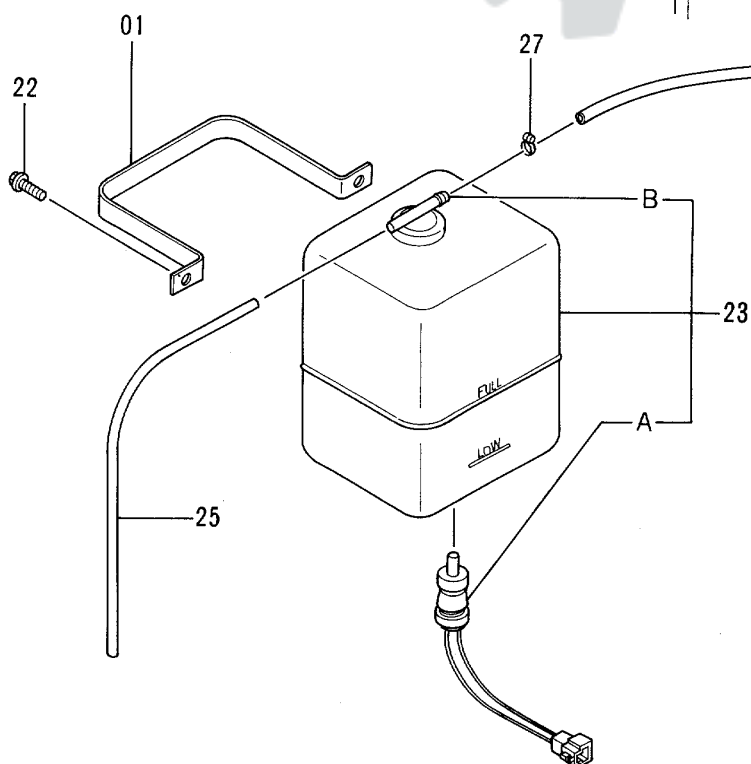
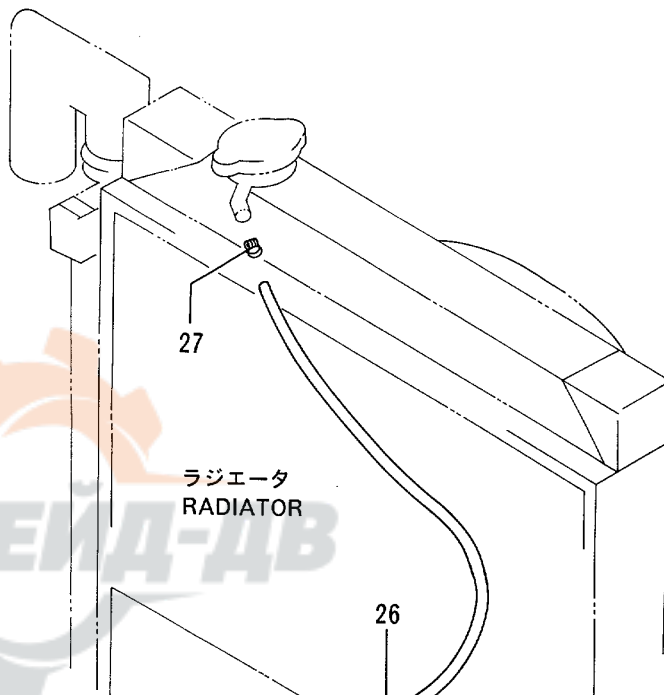
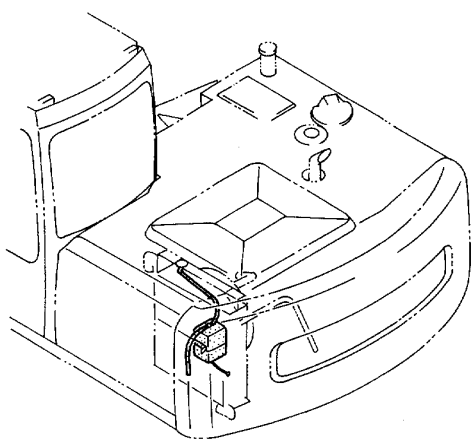

エア クリーナ
AIR CLEANER

40001-

| 符号 ITEM | 部品番号 PART NO. | 部品名 | PART NAME | 数量 QTY | サービス コード S.C | 適用号機 SERIAL NO. | 互換性 ICA | 代替部品 REPLACEABLE PART | |
|------------|------------------|--------------------------|---------------------------------|-----------|--------------------|--------------------|------------|-----------------------------|-----------|
| | | | | | | | | 部品番号 PART NO. | 数量 QTY |
| 00 | 4255653 | クリーナ;エア アツセン (スタンダート) | CLEANER;AIR ASS'Y (STANDARD) | 1 | | | | | |
| 00 | 4285645 | クリーナ;エア アツセン (オプション) | CLEANER;AIR ASS'Y (OPTION) | 1 | OP | | | | |
| 00A | 4285619 | ・エレメント | ・ELEMENT | 1 | | | | | |
| 00B | 4285620 | ・ボディ | ・BODY | 1 | | | | | |
| 00C | 4206552 | ・バルブ | ・VALVE | 1 | | | | | |
| 00D | 4285621 | ・ナット;ウイング | ・NUT;WING | 1 | | | | | |
| 00E | 4285622 | ・パッキン | ・PACKING | 1 | | | | | |
| 00F | 4334759 | ・インジケータ | ・INDICATOR | 1 | | | | | |
| 00G | 4209588 | ・エレメント (オプション) | ・ELEMENT (OPTION) | 1 | OP | | | 4247974 | 1 |
| 00G | 4247974 | ・エレメント (オプション) | ・ELEMENT (OPTION) | 1 | OPS | | | | |
| 00H | 4178406 | ・ナット (オプション) | ・NUT (OPTION) | 1 | OP | | | | |
| 00I | 4178404 | ・パッキン (オプション) | ・PACKING (OPTION) | 1 | OP | | | | |
| 01 | J011020 | ボルト;セムス | BOLT;SEMS | 3 | | | | | |
| 02 | J020820 | ボルト;セムス | BOLT;SEMS | 2 | | | | | |
| 04 | 7027154 | カバー | COVER | 1 | | | | | |
| 05 | 4277491 | ラバー | RUBBER | 1 | | | | | |
| 07 | 4324881 | ホース;エア | HOSE;AIR | 1 | | | | | |
| 08 | 8049173 | パイプ;インレット | PIPE;INLET | 1 | | | | | |
| 09 | 3050674 | ホース;エア | HOSE;AIR | 1 | | | | | |
| 10 | J011030 | ボルト;セムス | BOLT;SEMS | 4 | | | | | |
| 12 | 4504491 | クランプ;ホース | CLAMP;HOSE | 1 | | | | | |
| 13 | 4507512 | クランプ;ホース | CLAMP;HOSE | 2 | | | | | |
| 14 | 4507397 | クランプ;ホース | CLAMP;HOSE | 1 | | | | | |
| 15 | 9735385 | ブラケット | BRACKET | 1 | | | | | |
| 18 | 8059991 | ブラケット | BRACKET | 1 | | | | | |
| 20 | J021025 | ボルト;セムス | BOLT;SEMS | 4 | | | | | |

マフラー
MUFFLER

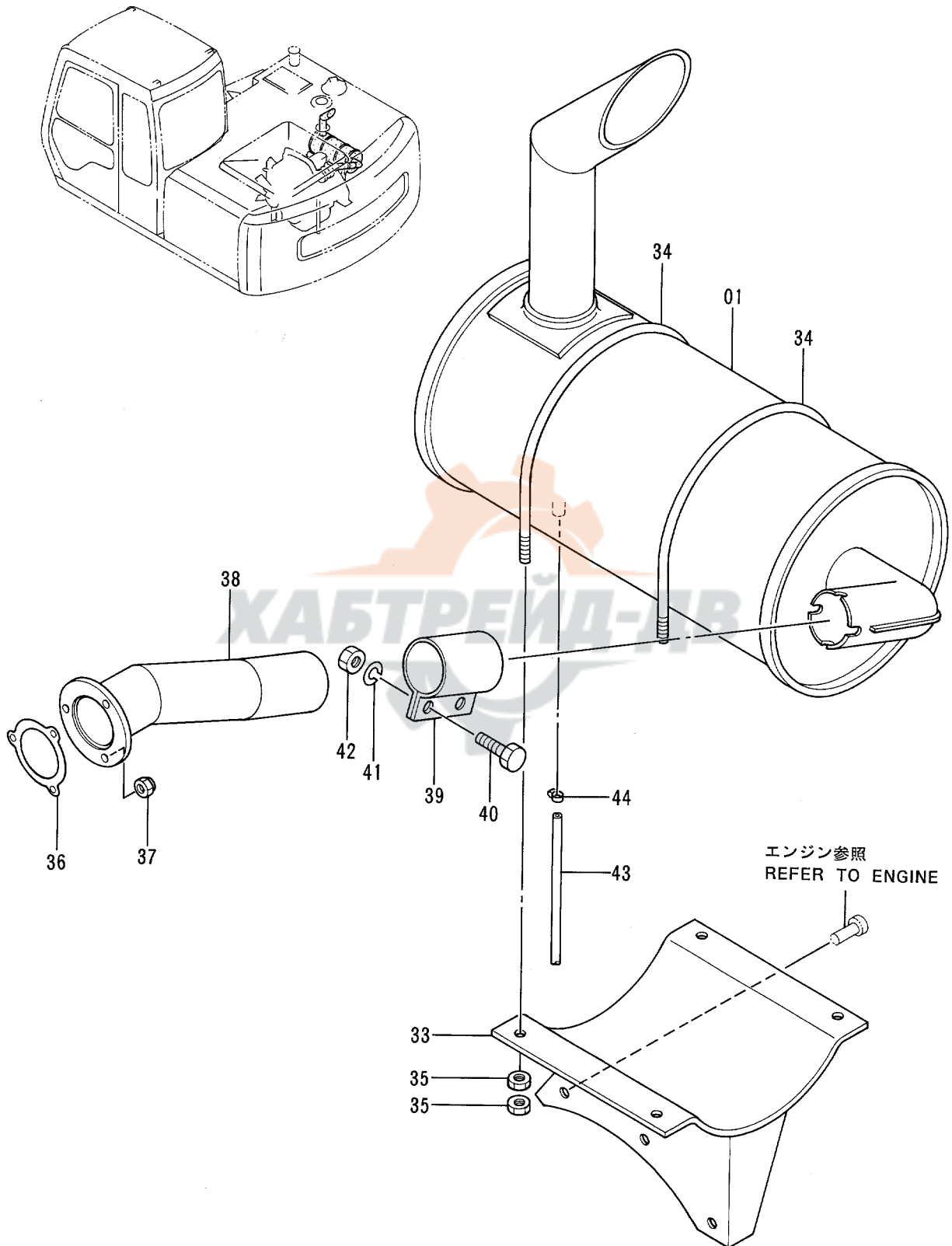

マフラー
MUFFLER

40001-

| 符号 ITEM | 部品番号 PART NO. | 部品名 | PART NAME | 数量 QTY | サービス コード S.C | 適用号機 SERIAL NO. | 互換性 ICA | 代替部品 REPLACEABLE PART | |
|------------|------------------|-------------|---------------|-----------|--------------------|--------------------|------------|-----------------------------|-----------|
| | | | | | | | | 部品番号 PART NO. | 数量 QTY |
| 01 | 4255658 | マフラー | MUFFLER | 1 | | | | | |
| 33 | 7023737 | ブラケット | BRACKET | 1 | | | | | |
| 34 | 4252533 | ボルト;U | BOLT;U | 2 | | | | | |
| 35 | J950010 | ナット | NUT | 8 | | | | | |
| 36 | 4263386 | ガスケット | GASKET | 1 | | | | | |
| 37 | 4252898 | ナット;U | NUT;U | 3 | | | | | |
| 38 | 8048818 | パイプ;エキゾースト | PIPE;EXHAUST | 1 | | | | | |
| 39 | 4213017 | クランプ | CLAMP | 1 | | | | | |
| 40 | J901240 | ボルト | BOLT | 2 | | | | | |
| 41 | A590912 | ワッシャー;スプリング | WASHER;SPRING | 2 | | | | | |
| 42 | M520012 | ナット | NUT | 2 | | | | | |
| 43 | 4276831 | チューブ | TUBE | 1 | | | | | |
| 44 | 4508575 | クランプ;ホース | CLAMP;HOSE | 1 | | | | | |

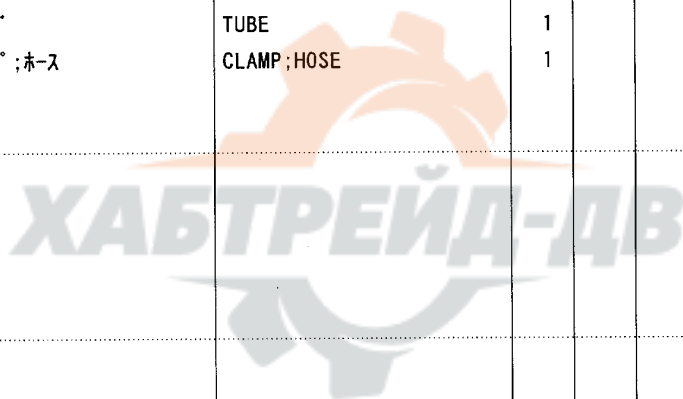

燃料配管 FUEL PIPINGS

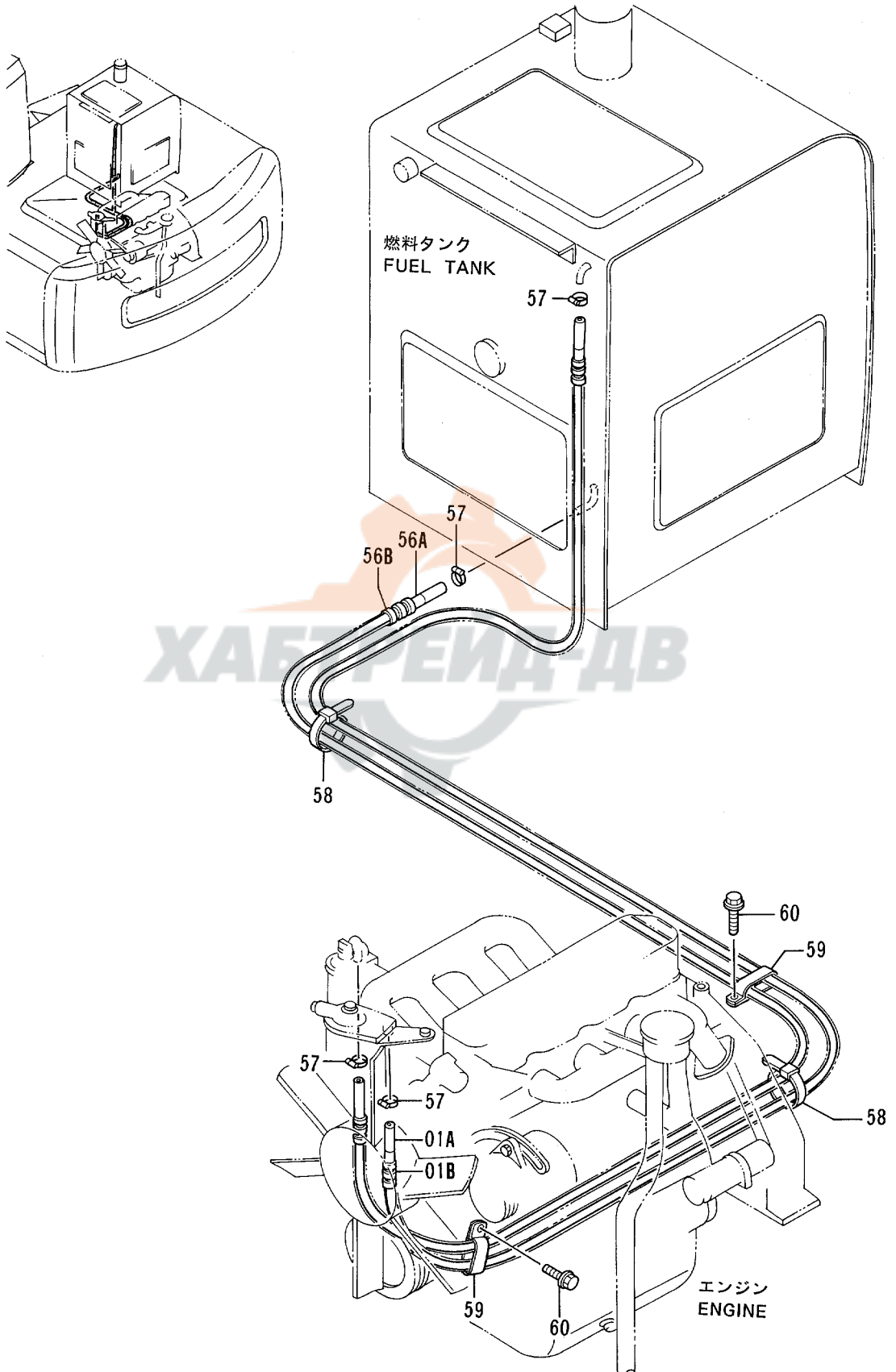

燃料タンク FUEL TANK

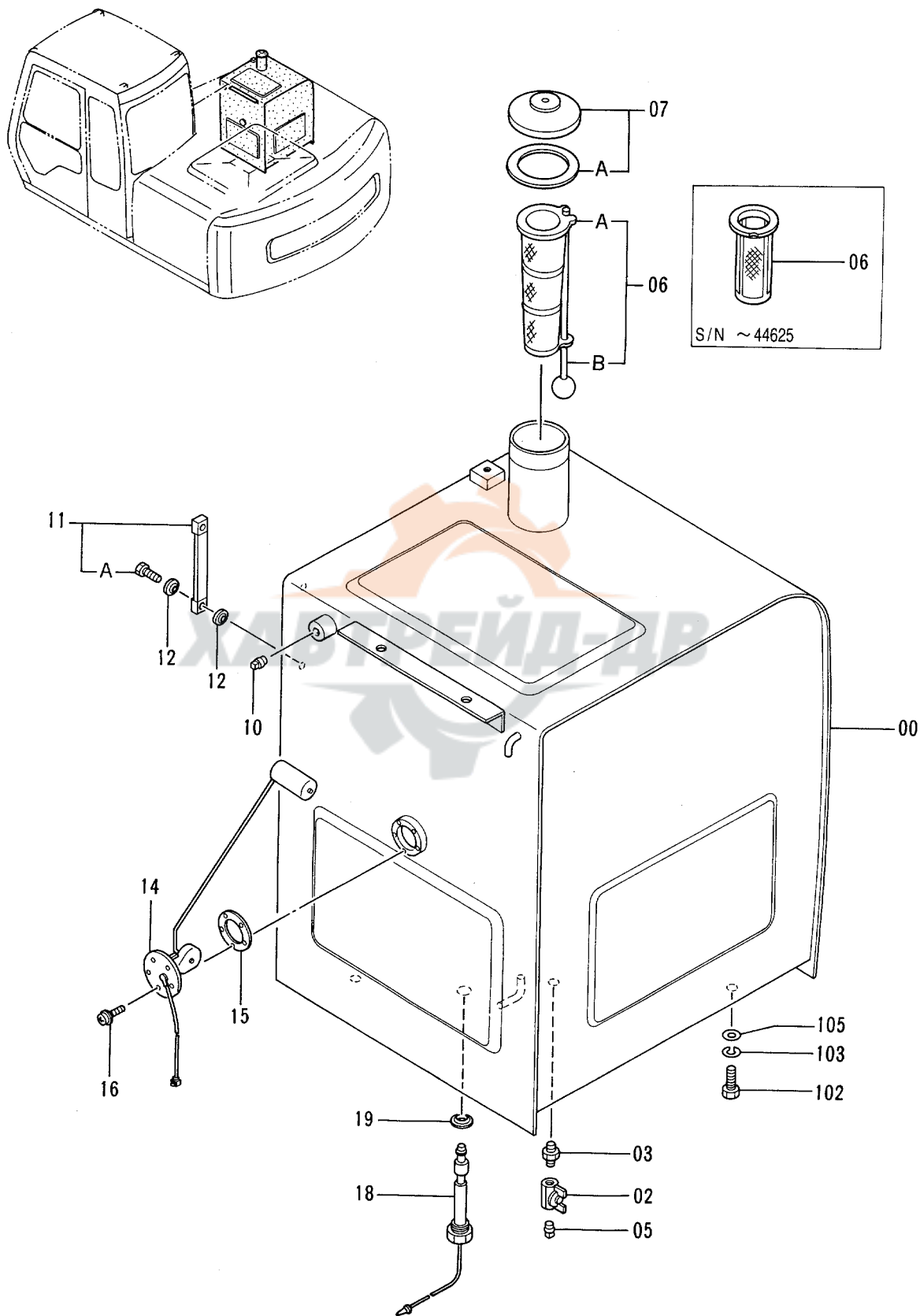

燃料タンク
FUEL TANK

40001-

| 符号 ITEM | 部品番号 PART NO. | 部品名 | PART NAME | 数量 Q'TY | サービス コード S.C | 適用号機 SERIAL NO. | 互換性 ICA | 代替部品 REPLACEABLE PART | |
|------------|------------------|------------------|-----------------|------------|--------------------|--------------------|------------|-----------------------------|------------|
| | | | | | | | | 部品番号 PART NO. | 数量 Q'TY |
| 00 | 6012799 | タンク;フイロ | TANK;FUEL | 1 | | -44625 | T | 6016188 | 1 |
| | | | | | | | | 4353560 | 1 |
| 00 | 6016188 | タンク;フイロ | TANK;FUEL | 1 | # | 44626- | | | |
| 02 | 4216448 | バルブ;ボール | VALVE;BALL | 1 | | -44625 | Y | 4374265 | 1 |
| 02 | 4374265 | バルブ;ボール | VALVE;BALL | 1 | # | 44626- | | | |
| 03 | J70782 | アダプタ | ADAPTER | 1 | | | | | |
| 05 | 94-2011 | プラグ | PLUG | 1 | | | | | |
| 06 | 4121496 | フィルタ | FILTER | 1 | | -44625 | | | |
| 06 | 4353560 | ストレーナ | STRAINER | 1 | # | 44626- | | | |
| 06A | 4372619 | ・ストレーナ | ・STRAINER | 1 | # | 44626- | | | |
| 06B | 4372620 | ・フロート | ・FLOAT | 1 | # | 44626- | | | |
| 07 | 4188409 | キャップ (H800) | CAP (H800) | 1 | | -D95/04 | I | 4361638 | 1 |
| 07 | 4361638 | キャップ (H800~H808) | CAP (H800~H808) | 1 | # | D95/05- | | | |
| 07A | 4168820 | ・パッキング;ラバー | ・PACKING;RUBBER | 1 | | | | | |
| 10 | 94-2013 | プラグ | PLUG | 1 | | | | | |
| 11 | 8033923 | ゲージ;レベル | GAUGE;LEVEL | 1 | | -44625 | | | |
| 11A | 4100967 | ・ボルト | ・BOLT | 2 | | -44625 | | | |
| 12 | 449558 | ワッシャ;シール | WASHER;SEAL | 4 | | -44625 | | | |
| 14 | 4257128 | フロート | FLOAT | 1 | | | | | |
| 15 | 4269607 | パッキング | PACKING | 1 | | | | | |
| 16 | J450510 | スクリユ;セムス | SCREW;SEMS | 5 | | | | | |
| 18 | 4259788 | スイッチ;レベル | SWITCH;LEVEL | 1 | | | | | |
| 19 | 4157648 | ワッシャ;シール | WASHER;SEAL | 1 | | | | | |
| 102 | J901635 | ボルト | BOLT | 4 | | | | | |
| 103 | A590916 | ワッシャ;スプリング | WASHER;SPRING | 4 | | | | | |
| 105 | J222016 | ワッシャ | WASHER | 4 | | | | | |

燃料給油ポンプ (オプション)
FUEL FEED PUMP (OPTION)

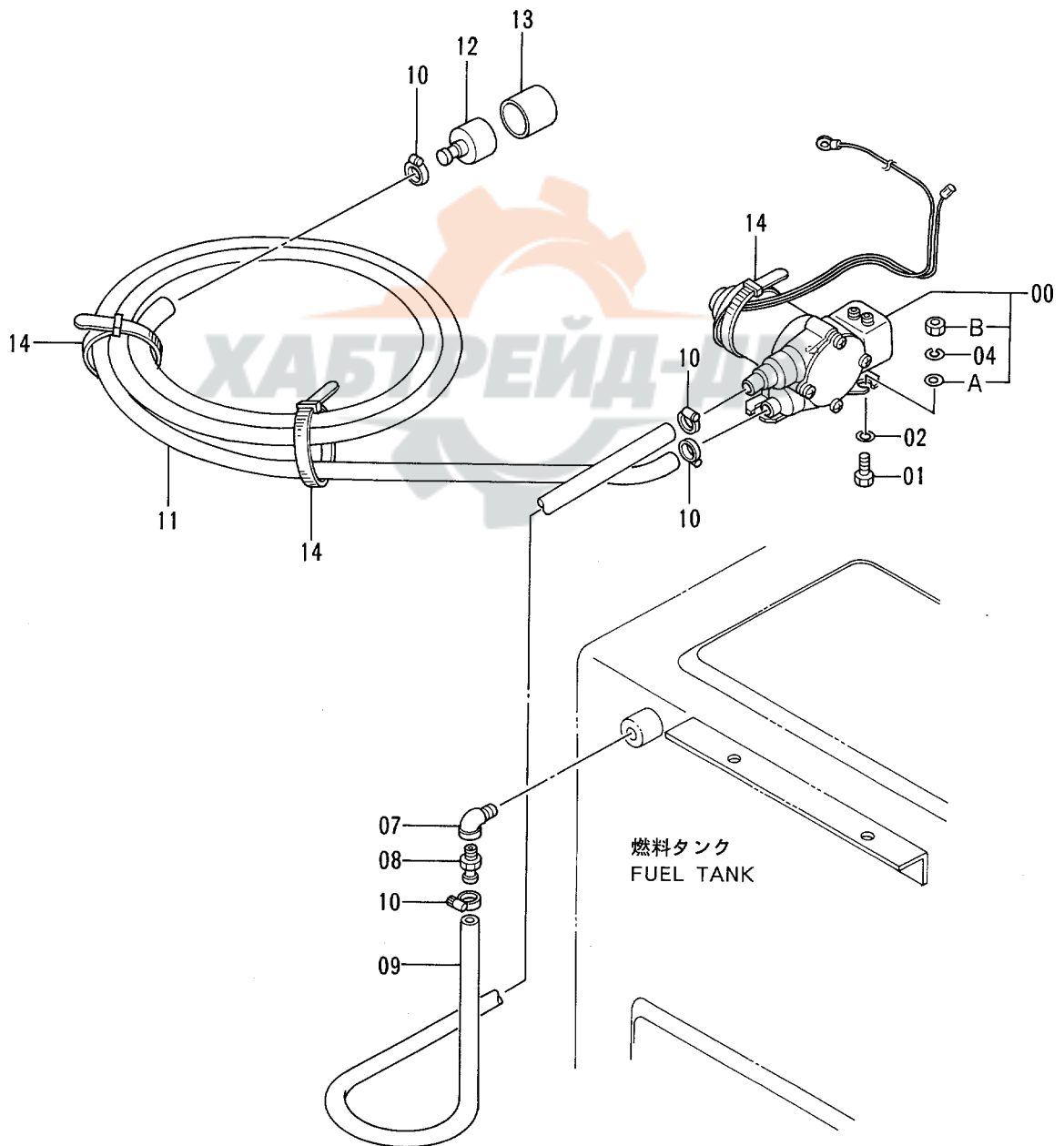
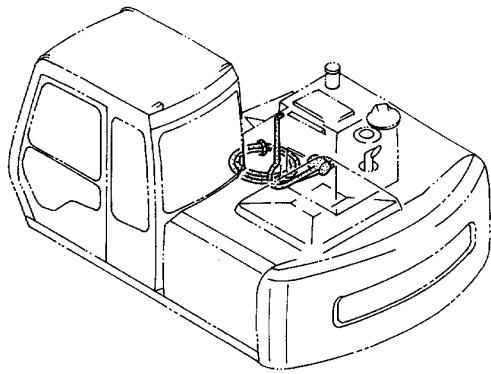

燃料給油ポンプ (オプション)
FUEL FEED PUMP (OPTION)

40001-

| 符号 ITEM | 部品番号 PART NO. | 部品名 | PART NAME | 数量 QTY | サービス コード S.C | 適用号機 SERIAL NO. | 互換性 ICA | 代替部品 REPLACEABLE PART | |
|------------|------------------|-------------|----------------|-----------|--------------------|--------------------|------------|-----------------------------|-----------|
| | | | | | | | | 部品番号 PART NO. | 数量 QTY |
| 00 | 4291162 | ポンプ | PUMP | 1 | | | | | |
| 00A | 4142952 | ・ワッシャ | ・WASHER | 3 | | | | | |
| 00B | M500807 | ・ナット | ・NUT | 3 | | | | | |
| 01 | J900835 | ボルト | BOLT | 3 | | | | | |
| 02 | A590108 | ワッシャ; プレーン | WASHER; PLANE | 3 | | | | | |
| 04 | A590908 | ワッシャ; スプリング | WASHER; SPRING | 3 | | | | | |
| 07 | 94-0632 | エルボ; S | ELBOW; S | 1 | | | | | |
| 08 | 4004589 | ジョイント | JOINT | 1 | | | | | |
| 09 | 4164874 | ホース; ビニール | HOSE; VINYL | 1 | | | | | |
| 10 | 4017573 | クランプ; ホース | CLAMP; HOSE | 4 | | | | | |
| 11 | 4164875 | ホース; ビニール | HOSE; VINYL | 1 | | | | | |
| 12 | 4103527 | ストレーナ | STRAINER | 1 | | | | | |
| 13 | 4507650 | ストレーナ | STRAINER | 1 | | | | | |
| 14 | 4055312 | クリップ; バンド | CLIP; BAND | 2 | | | | | |

燃料ダブルフィルタ (オプション)
 FUEL DOUBLE FILTER (OPTION)

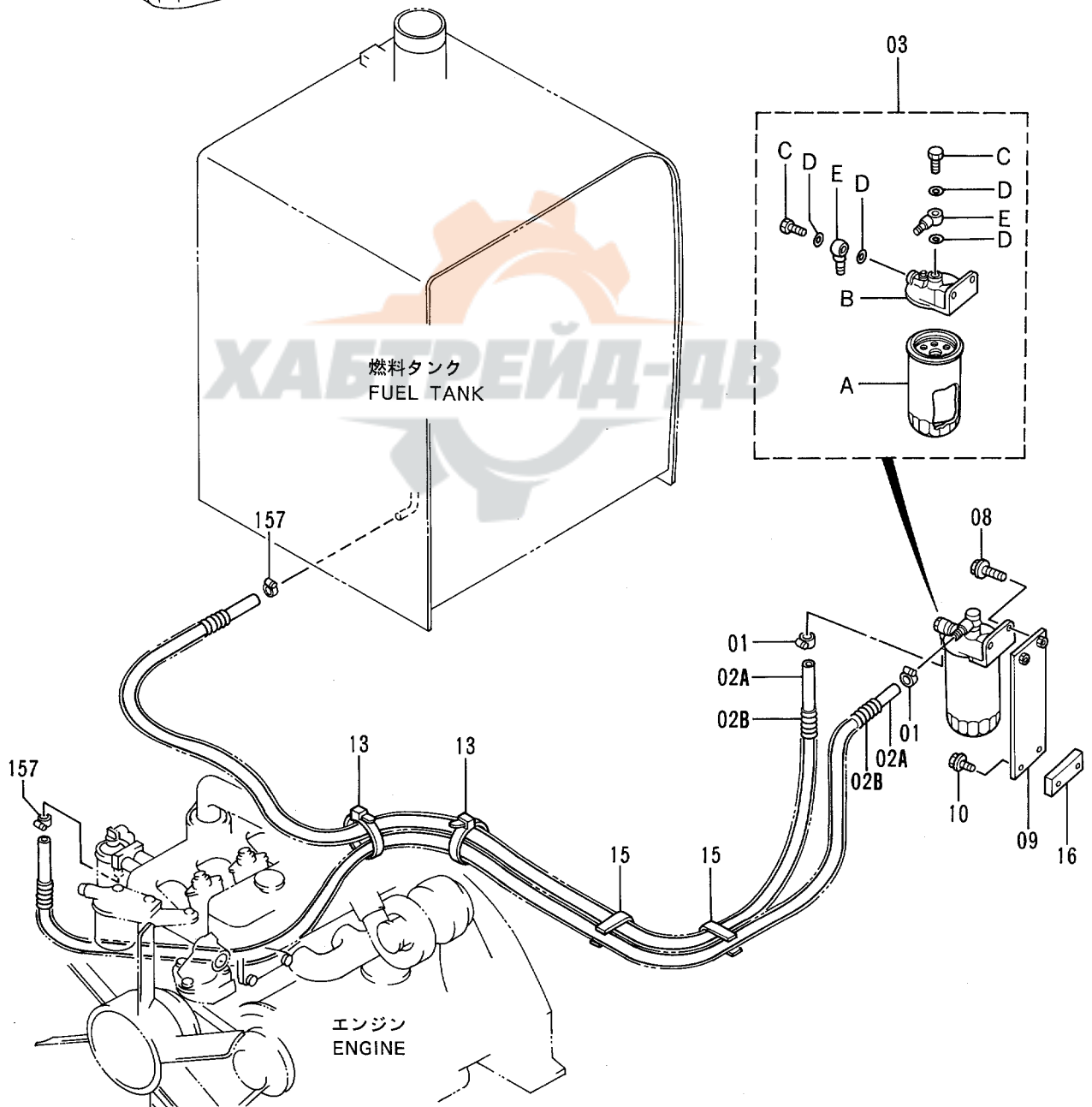
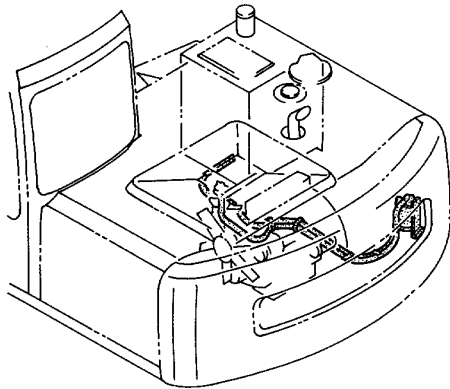

燃料ダブルフィルタ (オプション)
FUEL DOUBLE FILTER (OPTION)

40001-

| 符号 ITEM | 部品番号 PART NO. | 部品名 | PART NAME | 数量 QTY | サービス コード S.C | 適用号機 SERIAL NO. | 互換性 ICA | 代替部品 REPLACEABLE PART | |
|------------|------------------|-------------|---------------|-----------|--------------------|--------------------|------------|-----------------------------|-----------|
| | | | | | | | | 部品番号 PART NO. | 数量 QTY |
| 01-16 | 9130359 | ダブルフィルタ | DOUBLE FILTER | 1 | | | | | |
| 01 | 4514700 | ・クリップ;ホース | ・CLIP;HOSE | 2 | | | | | |
| 02A | 4337987 | ・ホース;フューエル | ・HOSE;FUEL | 2 | | | | | |
| 02B | 4276107 | ・チューブ | ・TUBE | 2 | | | | | |
| 03 | 4335136 | ・フィルタ;フューエル | ・FILTER;FUEL | 1 | | | | | |
| 03A | 4326739 | ・フィルタ;フューエル | ・FILTER;FUEL | 1 | | | | | |
| 03B | 4326807 | ・ヘッド | ・HEAD | 1 | | | | | |
| 03C | 4326740 | ・ボルト | ・BOLT | 2 | | | | | |
| 03D | 4326741 | ・ガスケット | ・GASKET | 4 | | | | | |
| 03E | 4326742 | ・パイプ;フューエル | ・PIPE;FUEL | 2 | | | | | |
| 08 | J021035 | ・ボルト;セムス | ・BOLT;SEMS | 2 | | | | | |
| 09 | 9742034 | ・ブラケット | ・BRACKET | 1 | | | | | |
| 10 | J011225 | ・ボルト;セムス | ・BOLT;SEMS | 2 | | | | | |
| 13 | 4055312 | ・クリップ;バンド | ・CLIP;BAND | 2 | | | | | |
| 15 | 449620 | ・クリップ | ・CLIP | 2 | W | | | | |
| 16 | 4154093 | ・シート;スクリュー | ・SEAT;SCREW | 1 | W | | | | |
| 157 | 4514700 | クリップ;ホース | CLIP;HOSE | 2 | | | | | |

ポンプ装置
PUMP DEVICE

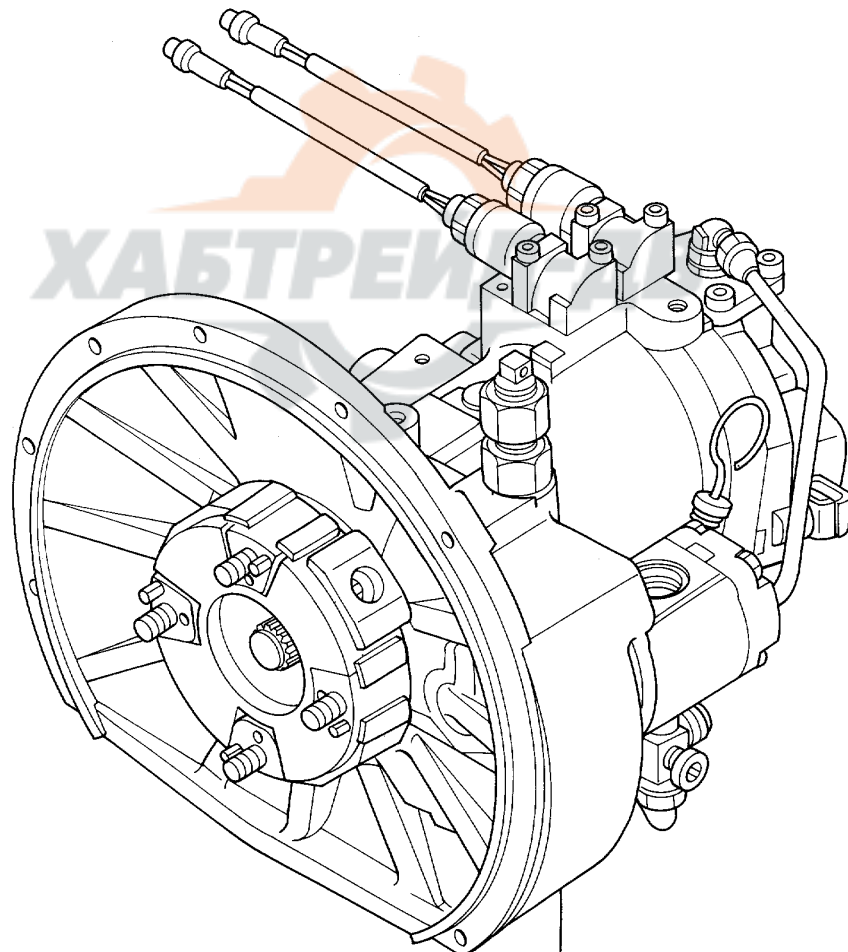
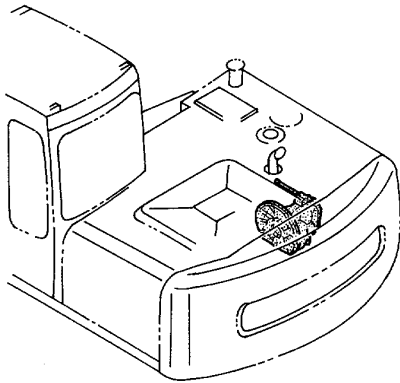

01

旋回装置 SWING DEVICE

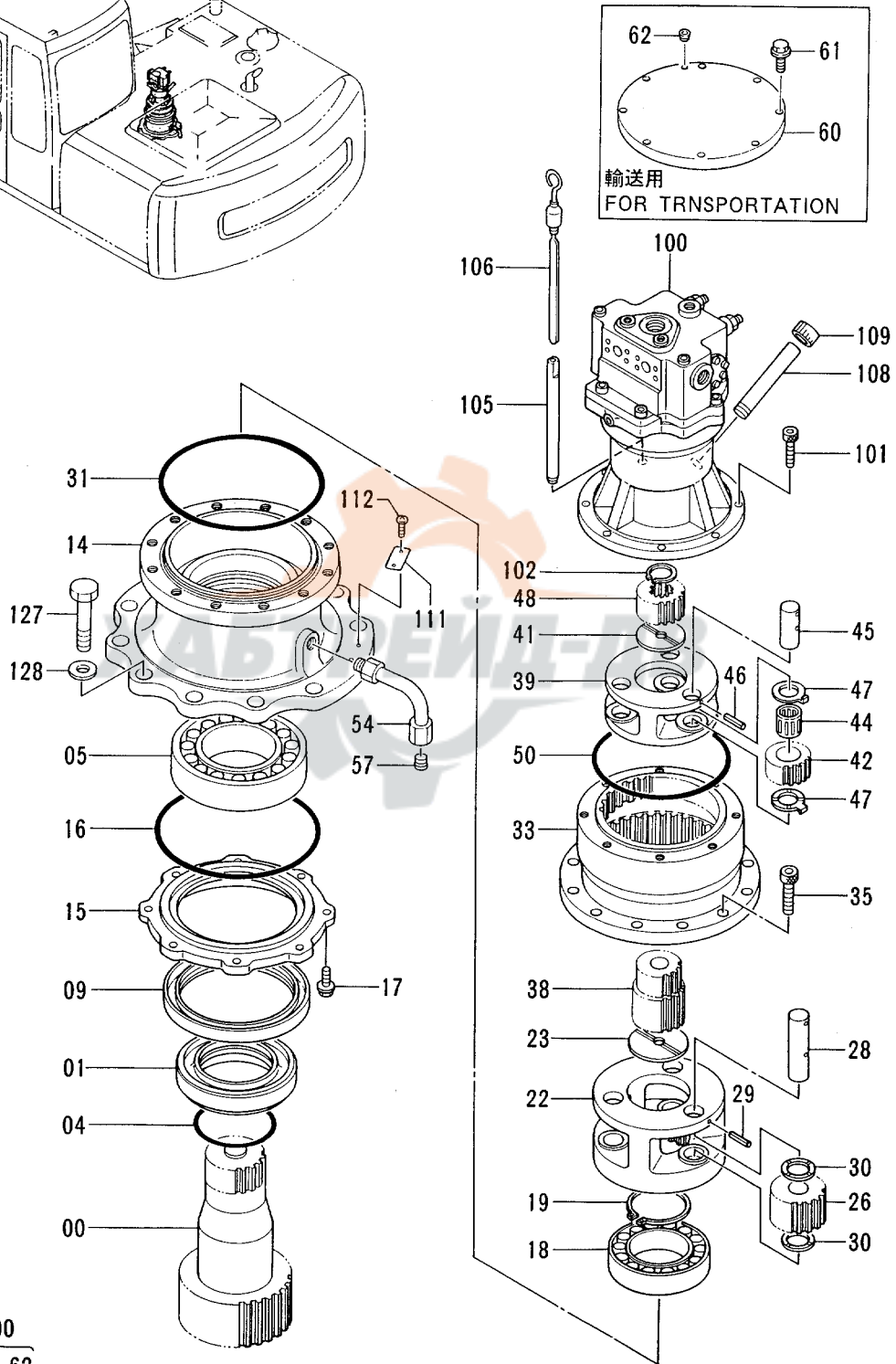
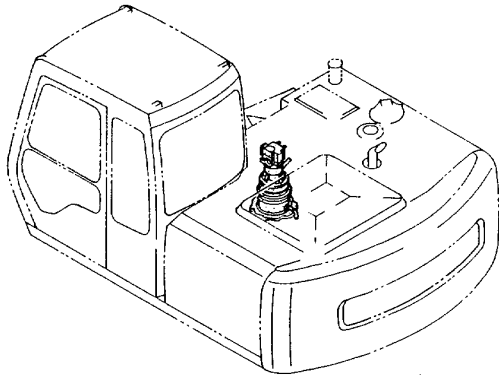

200
00~62

旋回装置
 SWING DEVICE

40001-

| 符号 ITEM | 部品番号 PART NO. | 部 品 名 | PART NAME | 数量 QTY | サービス コード S.C | 適用号機 SERIAL NO. | 互 換 性 ICA | 代 替 部 品 REPLACEABLE PART | |
|------------|------------------|------------------|-----------------------------------|-----------|--------------------|--------------------|--------------------|--------------------------------|-----------|
| | | | | | | | | 部品番号 PART NO. | 数量 QTY |
| 00 | 2028036 | シャフト;プロペラ | SHAFT;PROP. | 1 | | | | | |
| 01 | 4244693 | スリーブ | SLEEVE | 1 | | | | | |
| 04 | A811100 | O-リング | O-RING | 1 | | | | | |
| 05 | 4248609 | ベアリング;スフィカル | BRG.;SPH.ROL. | 1 | | | | | |
| 09 | 4244691 | シール;オイル | SEAL;OIL | 1 | | | | | |
| 14 | 1017261 | ハウジング | HOUSING | 1 | | | | | |
| 15 | 3058620 | カバー | COVER | 1 | | | | | |
| 16 | 4247567 | O-リング | O-RING | 1 | | | | | |
| 17 | J011035 | ボルト;セムス | BOLT;SEMS | 8 | | | | | |
| 18 | 4293424 | ベアリング;スフィカル | BRG.;SPH.ROL. | 1 | | | | | |
| 19 | 991350 | リング;リテイニング | RING;RETAINING | 1 | | | | | |
| 22 | 2031003 | キャリア | CARRIER | 1 | | | | | |
| 23 | 4258089 | プレート;スラスト | PLATE;THRUST | 1 | | | | | |
| 26 | 9732811 | ギヤ;プラネタリ | GEAR;PLANETARY | 3 | | | | | |
| 28 | 4244696 | ピン | PIN | 3 | | | | | |
| 29 | 4063351 | ピン;スプリング | PIN;SPRING | 3 | | | | | |
| 30 | 4266255 | プレート;スラスト | PLATE;THRUST | 6 | | | | | |
| 31 | 4247567 | O-リング | O-RING | 1 | | | | | |
| 33 | 2028037 | ギヤ;リング | GEAR;RING | 1 | | | | | |
| 35 | M341450 | ボルト;ソケット | BOLT;SOCKET | 12 | | | | | |
| 38 | 3046918 | ギヤ;サン | GEAR;SUN | 1 | | | | | |
| 39 | 2031106 | キャリア | CARRIER | 1 | | | | | |
| 41 | 4244904 | プレート;スラスト | PLATE;THRUST | 1 | | | | | |
| 42 | 3046916 | ギヤ;プラネタリ | GEAR;PLANETARY | 3 | | | | | |
| 44 | 4249345 | ベアリング;ニードル | BRG.;NEEDLE | 3 | | | | | |
| 45 | 4244689 | ピン | PIN | 3 | | | | | |
| 46 | 4116307 | ピン;スプリング | PIN;SPRING | 3 | | | | | |
| 47 | 4269480 | プレート;スラスト | PLATE;THRUST | 6 | | | | | |
| 48 | 3046917 | ギヤ;サン | GEAR;SUN | 1 | | | | | |
| 50 | 4244541 | O-リング | O-RING | 1 | | | | | |
| 54 | 8050210 | パイプ | PIPE | 1 | | | | | |
| 57 | 94-2012 | プラグ | PLUG | 1 | | | | | |
| 60 | 8053413 | カバー (輸送用) | COVER (for transportation) | 1 | | | | | |
| 61 | J011050 | ボルト;セムス (輸送用) | BOLT;SEMS (for transportation) | 8 | | | | | |
| 62 | 94-2011 | プラグ (輸送用) | PLUG (for transportation) | 1 | | | | | |
| 100 | 4334356 | モータ;オイル | MOTOR;OIL | 1 | H | | | | |
| 101 | M341028 | ボルト;ソケット | BOLT;SOCKET | 8 | | | | | |

旋回装置 SWING DEVICE

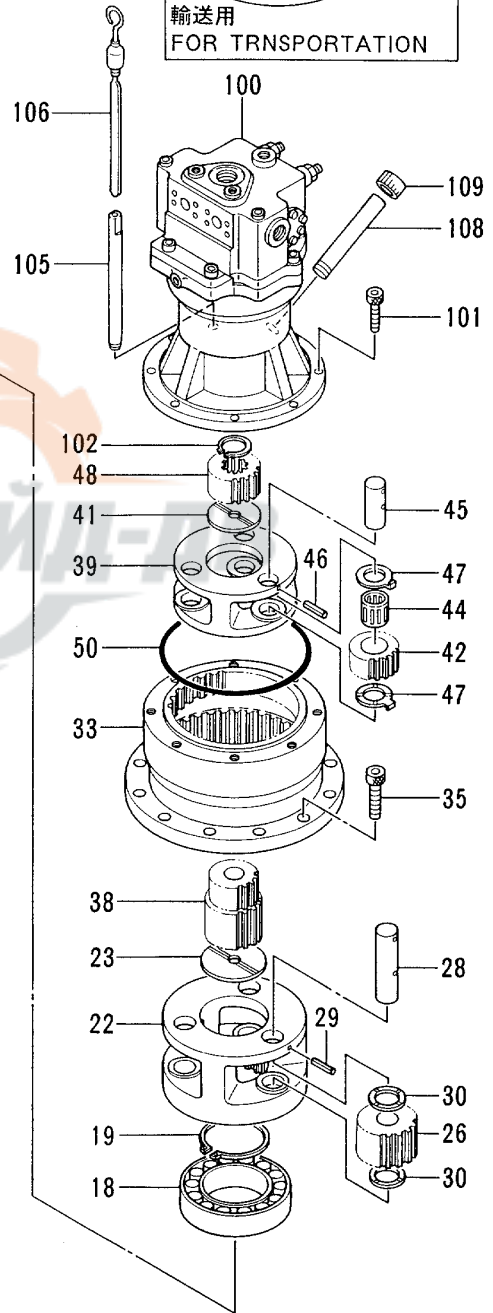
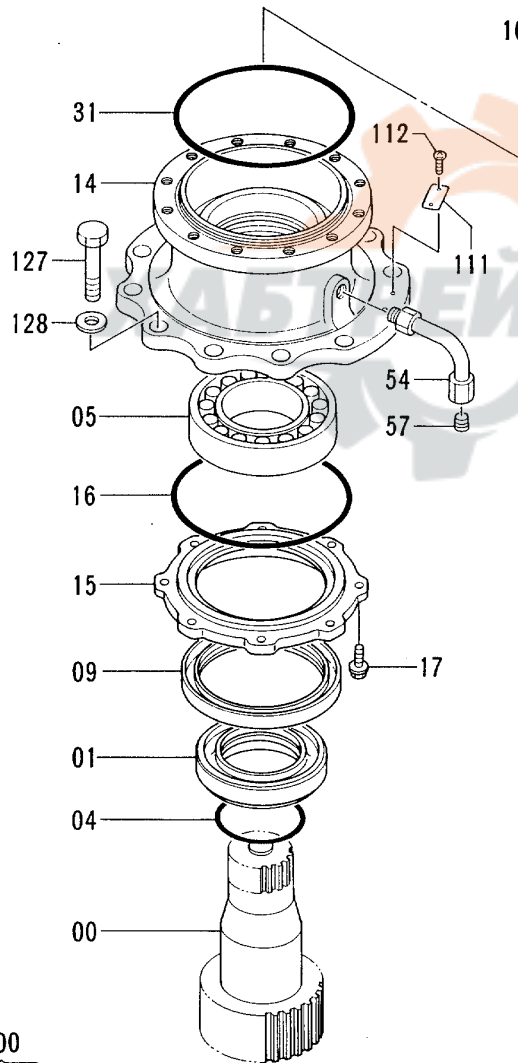
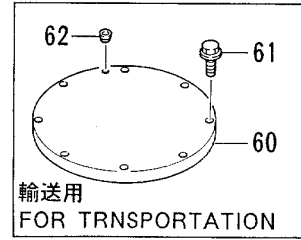
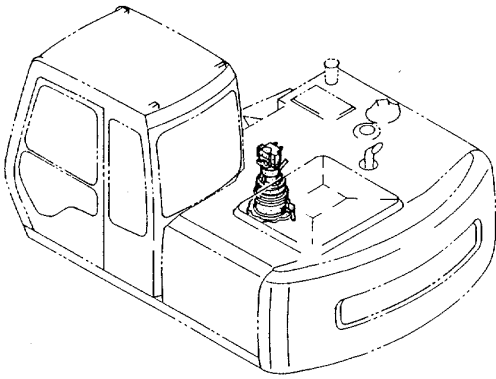

200
00~62

旋回装置
SWING DEVICE

40001-

| 符号 ITEM | 部品番号 PART NO. | 部品名 | PART NAME | 数量 QTY | サービス コード S.C | 適用号機 SERIAL NO. | 互換性 ICA | 代替部品 REPLACEABLE PART | |
|------------|------------------|--------------------|---------------------------------|-----------|--------------------|--------------------|------------|-----------------------------|-----------|
| | | | | | | | | 部品番号 PART NO. | 数量 QTY |
| 102 | 927488 | リング ;リテイニング | RING;RETAINING | 1 | | | | | |
| 105 | 4264452 | パイプ | PIPE | 1 | | | | | |
| 106 | 3053451 | ゲージ ;レベル | GAUGE;LEVEL | 1 | | -H13578 | 1 | 3074223 | 1 |
| 106 | 3074223 | ゲージ ;レベル | GAUGE;LEVEL | 1 | # | H13579- | | | |
| 108 | 4255227 | パイプ | PIPE | 1 | | | | | |
| 109 | 4298608 | キャップ | CAP | 1 | | | | | |
| 111 | 3053093 | ネームプレート | NAME-PLATE | 1 | | | | | |
| 112 | M492564 | スクリュードライブ | SCREW;DRIVE | 2 | | | | | |
| 127 | J932060 | ボルト | BOLT | 10 | | | | | |
| 128 | 4018545 | ワッシャー | WASHER | 10 | | | | | |
| 200 | 9111265 | センカイツーチ (モータなし) | SWING DEVICE (WITHOUT MOTOR) | 1 | | | | | |

オイル タンク
OIL TANK

40001-

| 符号 ITEM | 部品番号 PART NO. | 部 品 名 | PART NAME | 数量 Q'TY | サービス コード S . C | 適用号機 SERIAL NO. | 互 換 性 ICA | 代 替 部 品 REPLACEABLE PART | |
|------------|------------------|-----------------|----------------------|------------|----------------------|--------------------|--------------------|--------------------------------|------------|
| | | | | | | | | 部品番号 PART NO. | 数量 Q'TY |
| 00 | 5003098 | タンク;オイル | TANK;OIL | 1 | | | | | |
| 01 | J901640 | ボルト | BOLT | 2 | | | | | |
| 02 | J901680 | ボルト | BOLT | 2 | | | | | |
| 03 | A590916 | ワッシャ;スプリング | WASHER;SPRING | 4 | | | | | |
| 05 | J222016 | ワッシャ | WASHER | 4 | | | | | |
| 06 | 4227353 | エレメント;フィルタ | ELEMENT;FILTER | 1 | | | | | |
| 06A | 4132686 | ・エレメント;フィルタ | ・ELEMENT;FILTER | 1 | | | | | |
| 06B | A810145 | ・O-リング | ・O-RING | 1 | | | | | |
| 07 | 4065280 | バルブ | VALVE | 1 | | | | | |
| 08 | 4109393 | スプリング | SPRING | 1 | | | | | |
| 10 | 4264508 | カバー | COVER | 1 | | | | | |
| 12 | J011020 | ボルト;セムス | BOLT;SEMS | 5 | | | | | |
| 15 | 4294701 | キャップ | CAP | 1 | # | | | | |
| 16 | 8049319 | カバー | COVER | 1 | # | | | | |
| 17 | A810160 | O-リング | O-RING | 1 | | | | | |
| 20 | J011025 | ボルト;セムス | BOLT;SEMS | 6 | | | | | |
| 21 | 4282883 | プレート | PLATE | 1 | | | | | |
| 22 | 4256202 | フィルタ;サクション アッセン | FILTER;SUCTION ASS'Y | 1 | | | | | |
| 22A | 4285577 | ・ストレーナ | ・STRAINER | 1 | | | | | |
| 22B | 4285578 | ・ロッド | ・ROD | 1 | | | | | |
| 22C | J950010 | ・ナット | ・NUT | 3 | | | | | |
| 23 | 934333 | O-リング | O-RING | 1 | | | | | |
| 24 | 2029045 | パイプ;サクション | PIPE;SUCTION | 1 | | -44557 | Y | 2038156 | 1 |
| 24 | 2038156 | パイプ;サクション | PIPE;SUCTION | 1 | # | 44558- | | | |
| 25 | 94-2011 | プラグ | PLUG | 1 | | | | | |
| 26 | J011030 | ボルト;セムス | BOLT;SEMS | 5 | | | | | |
| 28 | 8053499 | ゲージ;レベル | GAUGE;LEVEL | 1 | | | | | |
| 28A | 4100967 | ・ボルト | ・BOLT | 2 | | | | | |
| 29 | 449558 | ワッシャ;シール | WASHER;SEAL | 4 | | | | | |
| 31 | 4149677 | ホース;ビニール | HOSE;VINYL | 1 | | | | | |

オイルクーラ配管 (1) OIL COOLER PIPINGS (1)

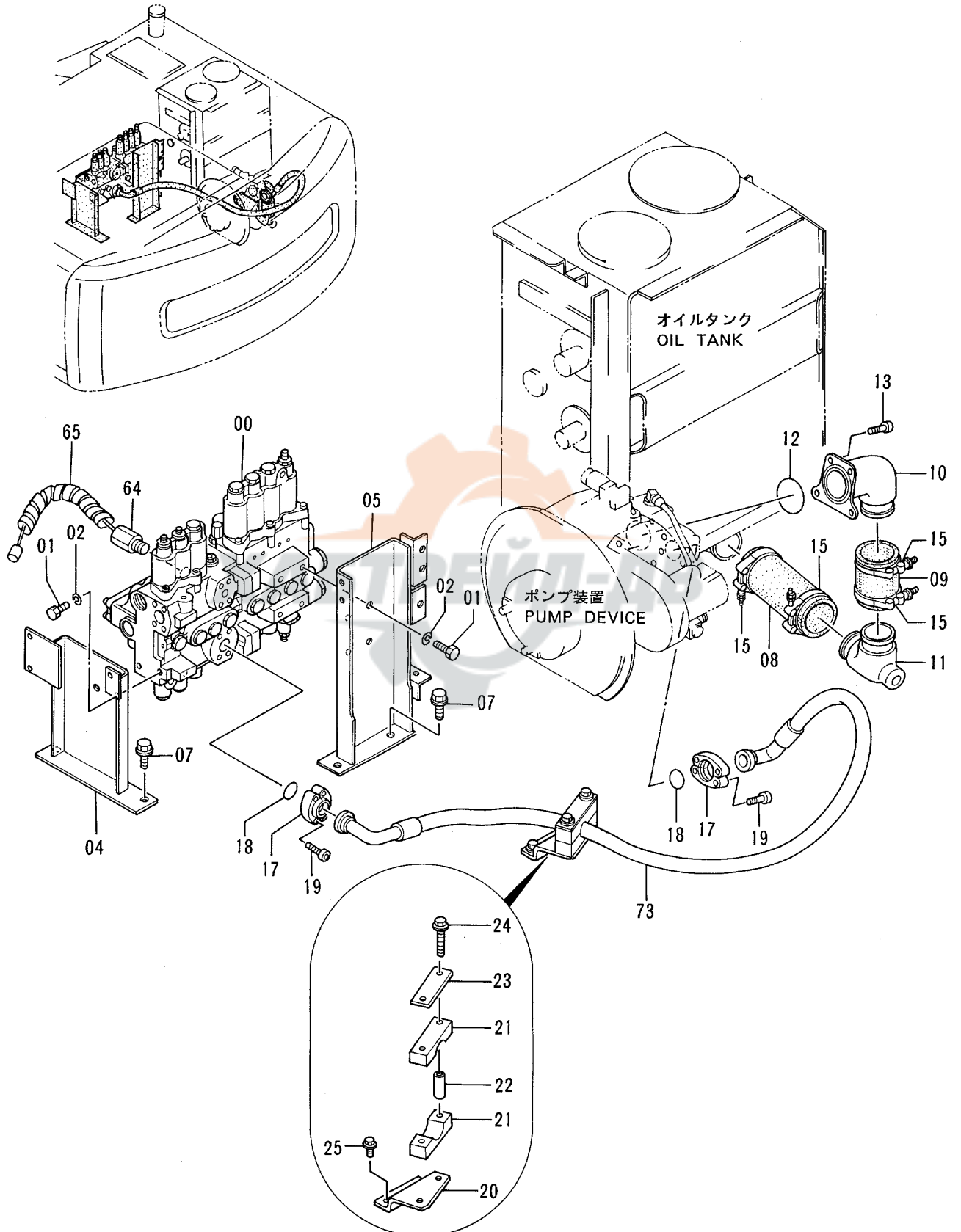

オイル配管 (1)
OIL COOLER PIPINGS (1)

40001-

| 符号 ITEM | 部品番号 PART NO. | 部品名 | PART NAME | 数量 QTY | サービス コード S.C | 適用号機 SERIAL NO. | 互換性 ICA | 代替部品 REPLACEABLE PART | |
|------------|------------------|------------|---------------|-----------|--------------------|--------------------|------------|-----------------------------|-----------|
| | | | | | | | | 部品番号 PART NO. | 数量 QTY |
| 00 | 4338612 | バルブ;コントロール | VALVE;CONTROL | 1 | H | | | | |
| 01 | J901430 | ボルト | BOLT | 6 | | | | | |
| 02 | A590914 | ワッシャ;スプリング | WASHER;SPRING | 6 | | | | | |
| 04 | 8049301 | ブラケット | BRACKET | 1 | | | | | |
| 05 | 7023700 | ブラケット | BRACKET | 1 | | | | | |
| 07 | J021240 | ボルト;セムス | BOLT;SEMS | 4 | | | | | |
| 08 | 4276921 | ホース;ラバ- | HOSE;RUBBER | 1 | | -43699 | T | 4348418 | 1 |
| | | | | | | | | 4282483 | 2 |
| 08 | 4348418 | ホース;ラバ- | HOSE;RUBBER | 1 | # | 43700- | | | |
| 09 | 4276922 | ホース;ラバ- | HOSE;RUBBER | 1 | | -43699 | T | 4348419 | 1 |
| | | | | | | | | 4282483 | 2 |
| 09 | 4348419 | ホース;ラバ- | HOSE;RUBBER | 1 | # | 43700- | | | |
| 10 | 3066335 | パイプ;サクシオン | PIPE;SUCTION | 1 | | -44588 | Y | 3073277 | 1 |
| 10 | 3073277 | パイプ;サクシオン | PIPE;SUCTION | 1 | # | 44589- | | | |
| 11 | 3057503 | パイプ;サクシオン | PIPE;SUCTION | 1 | | -44557 | Y | 3073276 | 1 |
| 11 | 3073276 | パイプ;サクシオン | PIPE;SUCTION | 1 | # | 44558- | | | |
| 12 | A811075 | O-リング | O-RING | 1 | | | | | |
| 13 | M341232 | ボルト;ソケット | BOLT;SOCKET | 4 | | | | | |
| 15 | 4263765 | クランプ;ホース | CLAMP;HOSE | 4 | | -43699 | | | |
| 15 | 4282483 | クランプ;ホース | CLAMP;HOSE | 4 | # | 43700- | | | |
| 17 | 4085560 | フランジ;スプリット | FLANGE;SPLIT | 4 | | | | | |
| 18 | 966993 | O-リング | O-RING | 2 | | | | | |
| 19 | M341245 | ボルト;ソケット | BOLT;SOCKET | 8 | | | | | |
| 20 | 8059308 | ブラケット | BRACKET | 1 | | | | | |
| 21 | 4266480 | クランプ | CLAMP | 2 | | | | | |
| 22 | 4266482 | スペーサ | SPACER | 2 | | | | | |
| 23 | 4336504 | プレート | PLATE | 1 | | -42431 | Y | 4195494 | 1 |
| 23 | 4195494 | プレート | PLATE | 1 | | 42432- | | | |
| 24 | J011080 | ボルト;セムス | BOLT;SEMS | 2 | | | | | |
| 25 | J011025 | ボルト;セムス | BOLT;SEMS | 2 | | | | | |
| 64 | 9101532 | センサ;DP | SENSOR;DP | 1 | H | | | | |
| 65 | 4276481 | プロテクタ | PROTECTOR | 1 | | | | | |
| 73 | 4323031 | ホース | HOSE | 1 | | | | | |

オイルクーラ配管 (2)
OIL COOLER PIPINGS (2)

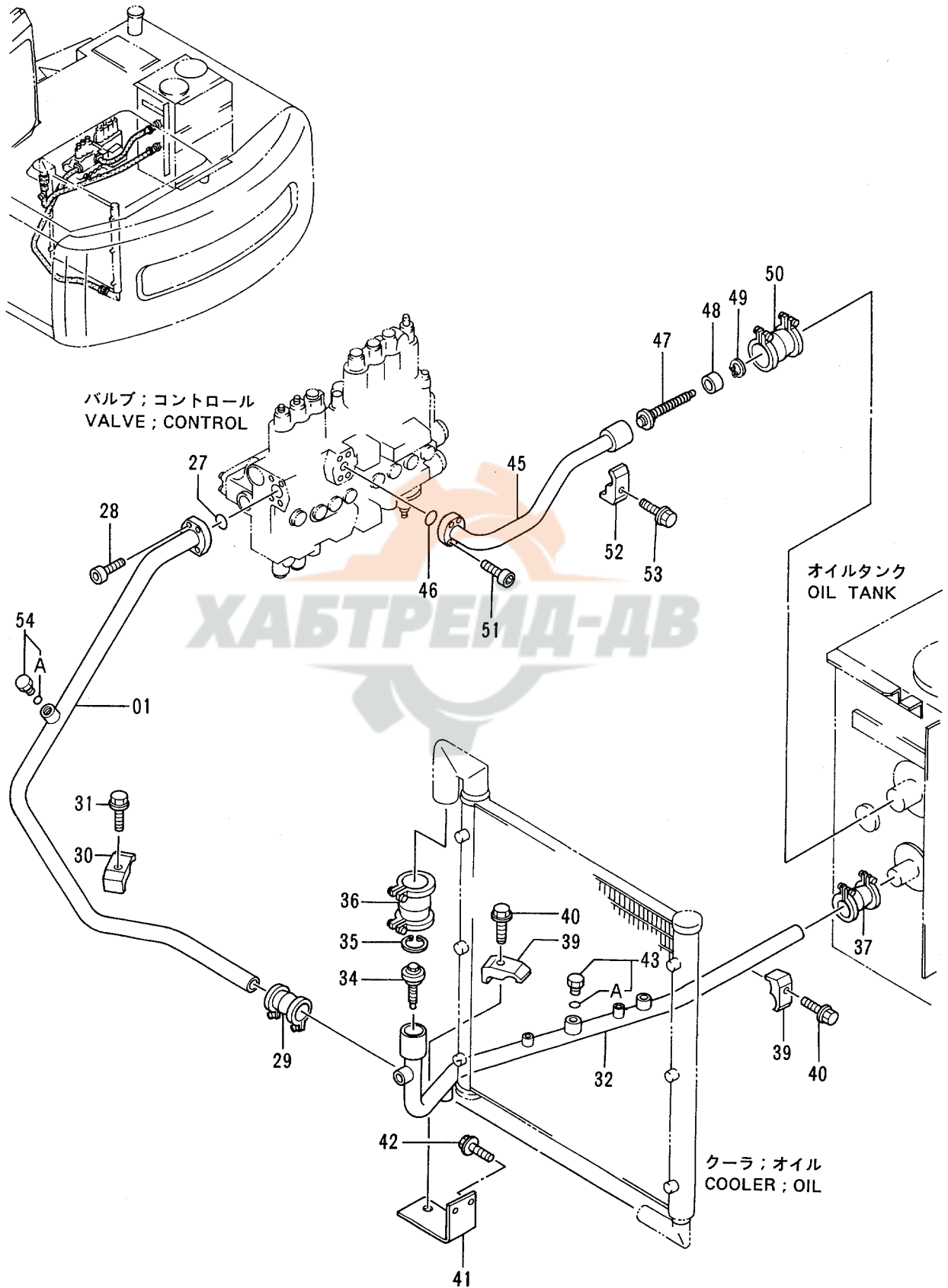

オイルクーラ配管 (2)
OIL COOLER PIPINGS (2)

40001-

| 符号 ITEM | 部品番号 PART NO. | 部 品 名 | PART NAME | 数量 QTY | サービ ス コード S.C | 適用号機 SERIAL NO. | 互 換 性 ICA | 代 替 部 品 REPLACEABLE PART | |
|------------|------------------|--------------|-----------------|-----------|------------------------|--------------------|--------------------|--------------------------------|-----------|
| | | | | | | | | 部品番号 PART NO. | 数量 QTY |
| 01 | 7027355 | ハ°イフ° | PIPE | 1 | | | | | |
| 27 | A811035 | O-リング° | O-RING | 1 | | | | | |
| 28 | M341036 | ホ°ルト;ソケット | BOLT; SOCKET | 4 | | | | | |
| 29 | 4071213 | カツフ°リング° | COUPLING | 1 | | | | | |
| 30 | 4190127 | クランプ°;ハ°イフ° | CLAMP; PIPE | 1 | | | | | |
| 31 | J011265 | ホ°ルト;セムス | BOLT; SEMS | 1 | | | | | |
| 32 | 7026360 | ハ°イフ° | PIPE | 1 | | | | | |
| 34 | 4276584 | バルブ° | VALVE | 1 | | | | | |
| 35 | 991718 | リング°;リテイニング° | RING; RETAINING | 1 | | | | | |
| 36 | 4067834 | カツフ°リング° | COUPLING | 1 | | | | | |
| 37 | 4071213 | カツフ°リング° | COUPLING | 1 | | | | | |
| 39 | 4190127 | クランプ°;ハ°イフ° | CLAMP; PIPE | 2 | | | | | |
| 40 | J011265 | ホ°ルト;セムス | BOLT; SEMS | 2 | | | | | |
| 41 | 8049223 | ブ°ラケット | BRACKET | 1 | | | | | |
| 42 | J021030 | ホ°ルト;セムス | BOLT; SEMS | 2 | | | | | |
| 43 | 4174542 | プ°ラグ° | PLUG | 1 | | | | | |
| 43A | 4506424 | ・O-リング° | ・O-RING | 1 | | | | | |
| 45 | 8047335 | ハ°イフ°;リターン° | PIPE; RETURN | 1 | | | | | |
| 46 | A811030 | O-リング° | O-RING | 1 | | | | | |
| 47 | 4266481 | バルブ° | VALVE | 1 | | | | | |
| 48 | 4256203 | リング° | RING | 1 | | | | | |
| 49 | 446751 | リング°;リテイニング° | RING; RETAINING | 1 | | | | | |
| 50 | 4069801 | カツフ°リング° | COUPLING | 1 | | | | | |
| 51 | M341036 | ホ°ルト;ソケット | BOLT; SOCKET | 4 | | | | | |
| 52 | 4190126 | クランプ°;ハ°イフ° | CLAMP; PIPE | 1 | | | | | |
| 53 | J011255 | ホ°ルト;セムス | BOLT; SEMS | 1 | | | | | |
| 54 | 4174542 | プ°ラグ° | PLUG | 1 | | | | | |
| 54A | 4506424 | ・O-リング° | ・O-RING | 1 | | | | | |

オイルクーラ配管 (3) OIL COOLER PIPINGS (3)

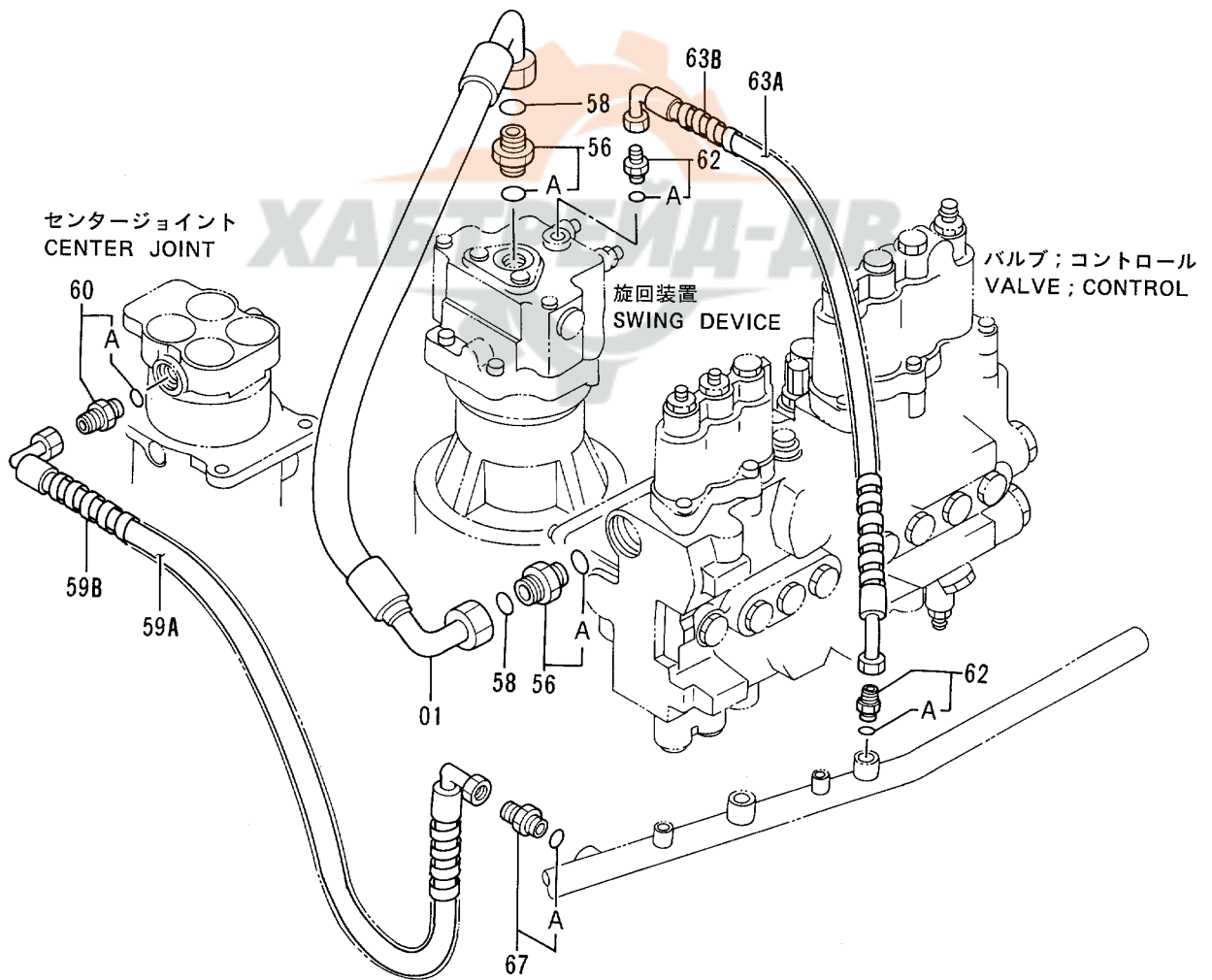
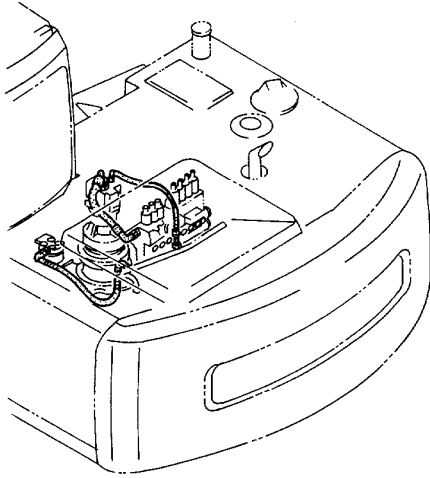

オイル冷却配管 (3)
OIL COOLER PIPINGS (3)

40001-

| 符号 ITEM | 部品番号 PART NO. | 部品名 | PART NAME | 数量 Q'TY | サービス コード S . C | 適用号機 SERIAL NO. | 互換性 ICA | 代替部品 REPLACEABLE PART | |
|------------|------------------|----------|------------|------------|----------------------|--------------------|------------|-----------------------------|------------|
| | | | | | | | | 部品番号 PART NO. | 数量 Q'TY |
| 01 | 4290984 | ホース | HOSE | 1 | | | | | |
| 56 | 4189619 | アダプタ;S | ADAPTER;S | 2 | | | | | |
| 56A | 4506424 | ・O-リング | ・O-RING | 1 | | | | | |
| 58 | 4187308 | O-リング | O-RING | 2 | | | | | |
| 59A | 4283887 | ホース;ナイロン | HOSE;NYLON | 1 | | | | | |
| 59B | 4044420 | プロテクタ | PROTECTOR | 1 | | | | | |
| 60 | 4221290 | アダプタ;S | ADAPTER;S | 1 | | | | | |
| 60A | 4509180 | ・O-リング | ・O-RING | 1 | | | | | |
| 62 | 4200466 | アダプタ;S | ADAPTER;S | 2 | | | | | |
| 62A | 4509180 | ・O-リング | ・O-RING | 1 | | | | | |
| 63A | 4285683 | ホース;ナイロン | HOSE;NYLON | 1 | | | | | |
| 63B | 4133527 | プロテクタ | PROTECTOR | 1 | | | | | |
| 67 | 4210361 | アダプタ;S | ADAPTER;S | 1 | | | | | |
| 67A | 4506418 | ・O-リング | ・O-RING | 1 | | | | | |

P12V-1-3

メイン配管 (1)
MAIN PIPINGS (1)

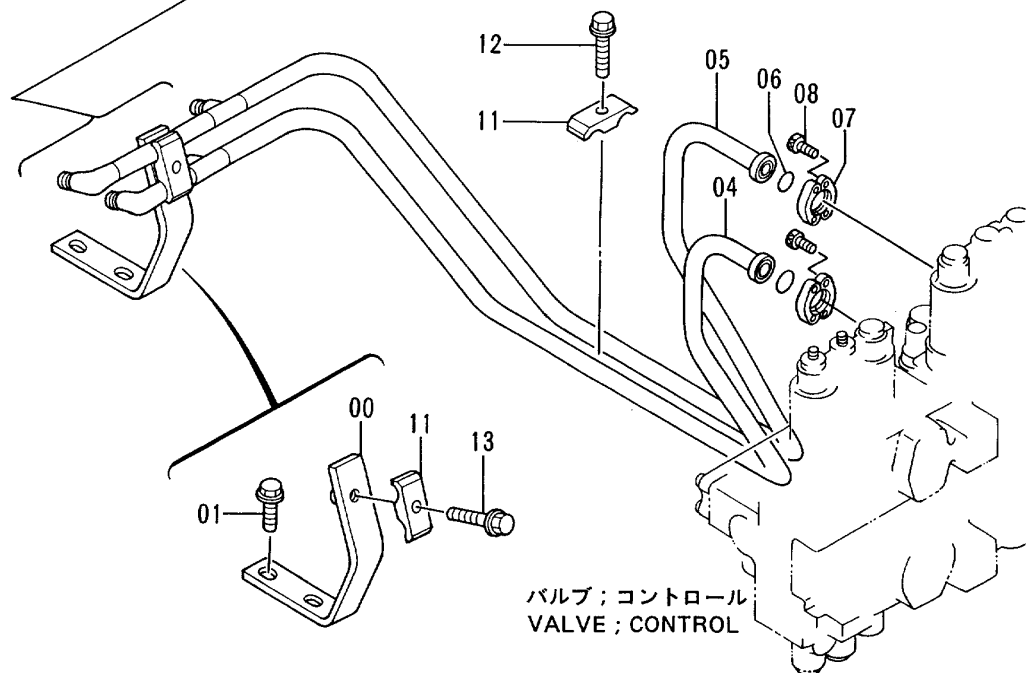
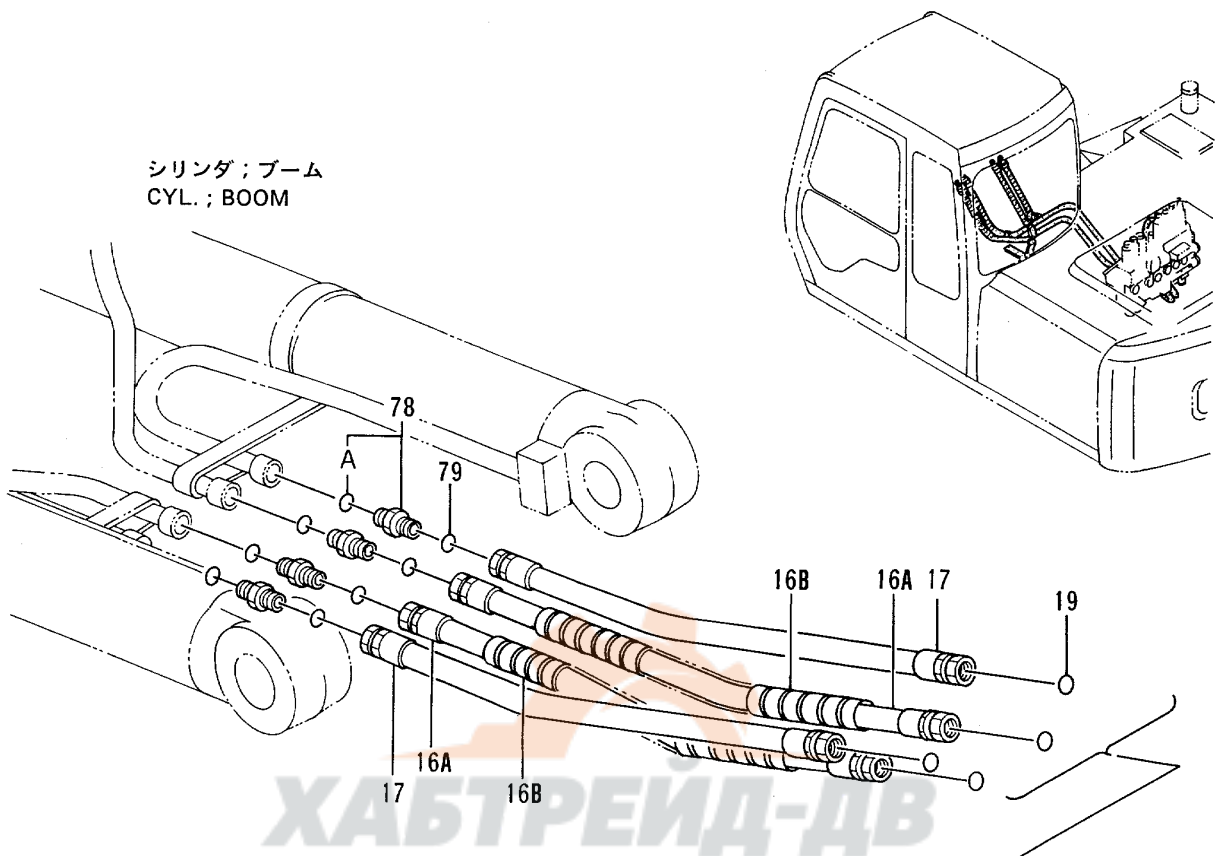

メイン配管 (1)
MAIN PIPINGS (1)

40001-

| 符号 ITEM | 部品番号 PART NO. | 部 品 名 | PART NAME | 数量 QTY | サービス コード S.C | 適用号機 SERIAL NO. | 互 換 性 ICA | 代 替 部 品 REPLACEABLE PART | |
|------------|------------------|------------|--------------|-----------|--------------------|--------------------|--------------------|--------------------------------|-----------|
| | | | | | | | | 部品番号 PART NO. | 数量 QTY |
| 00 | 9737118 | サポ-ト | SUPPORT | 1 | | | | | |
| 01 | J021225 | ボ-ルト;セムス | BOLT;SEMS | 2 | | | | | |
| 04 | 8047349 | パイプ | PIPE | 1 | | -42323 | I | 8060875 | 1 |
| 04 | 8060875 | パイプ | PIPE | 1 | | 42324- | | | |
| 05 | 8047348 | パイプ | PIPE | 1 | | -42323 | I | 8060870 | 1 |
| 05 | 8060870 | パイプ | PIPE | 1 | | 42324- | | | |
| 06 | 4510167 | O-リング | O-RING | 2 | | | | | |
| 07 | 4510173 | フランジ;スプリット | FLANGE;SPLIT | 4 | | | | | |
| 08 | M340825 | ボ-ルト;ソケット | BOLT;SOCKET | 8 | | | | | |
| 11 | 4189858 | クランプ;パイプ | CLAMP;PIPE | 2 | | | | | |
| 12 | J011250 | ボ-ルト;セムス | BOLT;SEMS | 1 | | | | | |
| 13 | J011260 | ボ-ルト;セムス | BOLT;SEMS | 1 | | | | | |
| 16A | 4254436 | ホ-ス | HOSE | 2 | | | | | |
| 16B | 4044420 | プロテクタ | PROTECTOR | 2 | | | | | |
| 17 | 4285464 | ホ-ス | HOSE | 2 | | | | | |
| 19 | 4138938 | O-リング | O-RING | 4 | | | | | |
| 78 | 4189602 | アダプタ;S | ADAPTER;S | 4 | | | | | |
| 78A | 4506418 | O-リング | O-RING | 1 | | | | | |
| 79 | 4138938 | O-リング | O-RING | 4 | | | | | |

メイン配管 (2)
MAIN PIPINGS (2)

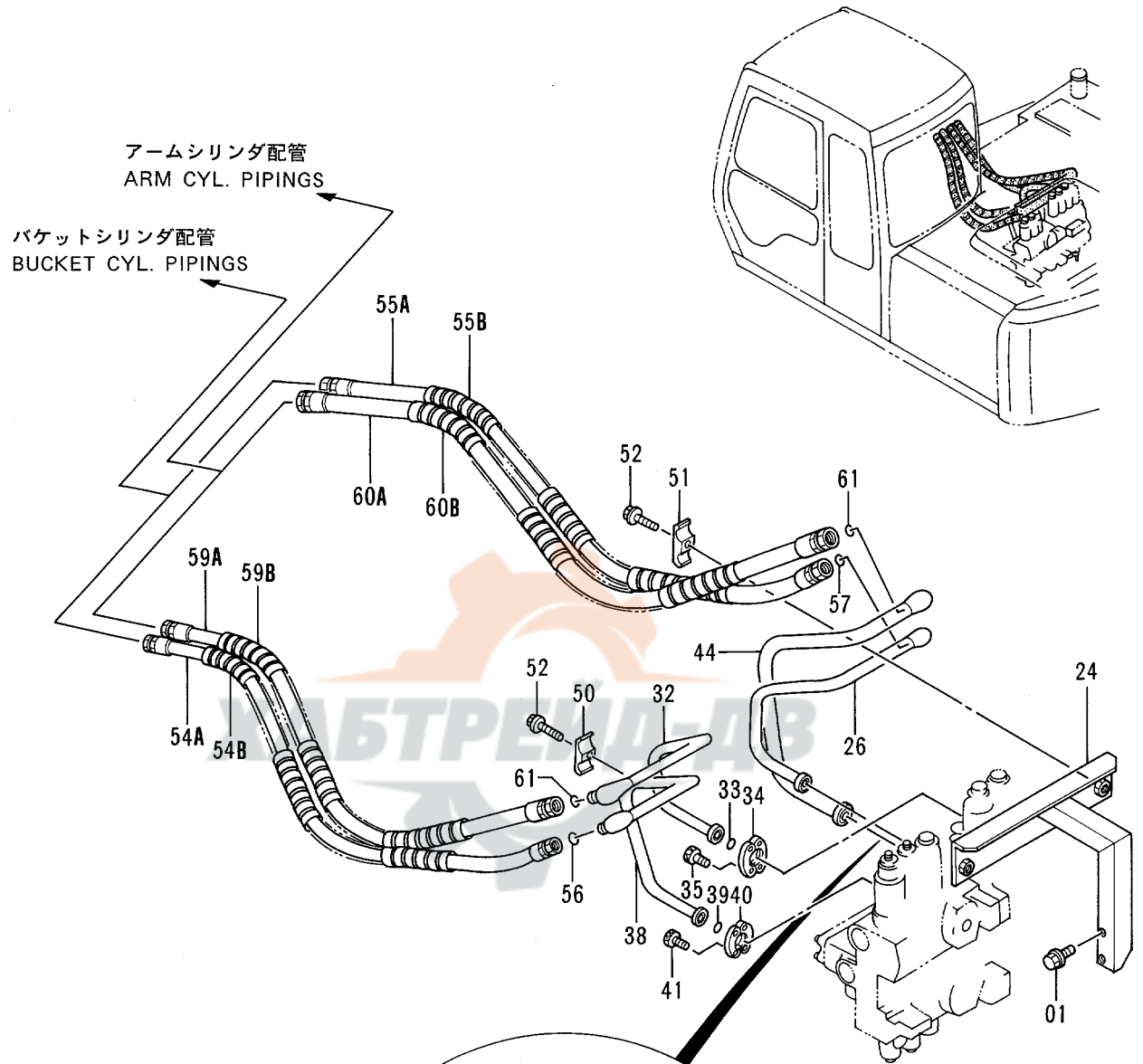

バルブ ; コントロール
VALVE ; CONTROL

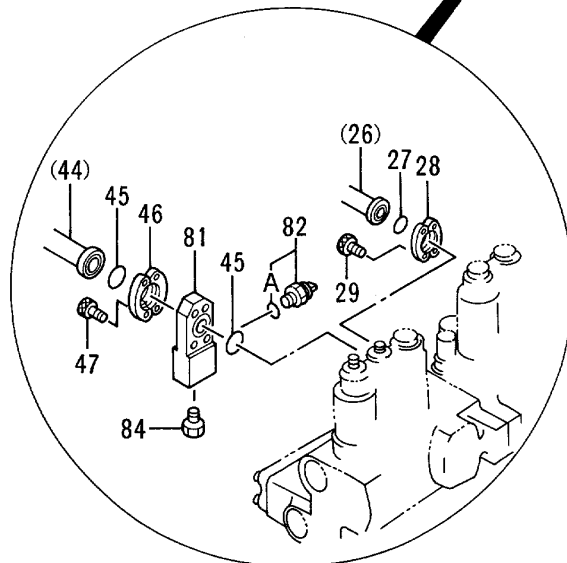

メイン配管 (2)
MAIN PIPINGS (2)

40001-

| 符号 ITEM | 部品番号 PART NO. | 部 品 名 | PART NAME | 数量 QTY | サービス コード S.C | 適用号機 SERIAL NO. | 互 換 性 ICA | 代 替 部 品 REPLACEABLE PART | |
|------------|------------------|------------|--------------|-----------|--------------------|--------------------|--------------------|--------------------------------|------------|
| | | | | | | | | 部品番号 PART NO. | 数量 Q'TY |
| 01 | J021030 | ボルト;セムス | BOLT;SEMS | 2 | | | | | |
| 24 | 8049612 | サポ-ト | SUPPORT | 1 | | | | | |
| 26 | 8050276 | パイプ | PIPE | 1 | | | | | |
| 27 | 4510167 | O-リング | O-RING | 1 | | | | | |
| 28 | 4510173 | フランジ;スプリット | FLANGE;SPLIT | 2 | | | | | |
| 29 | M340825 | ボルト;ソケット | BOLT;SOCKET | 4 | | | | | |
| 32 | 8047351 | パイプ | PIPE | 1 | | | | | |
| 33 | 4510167 | O-リング | O-RING | 1 | | | | | |
| 34 | 4510173 | フランジ;スプリット | FLANGE;SPLIT | 2 | | | | | |
| 35 | M340825 | ボルト;ソケット | BOLT;SOCKET | 4 | | | | | |
| 38 | 8047352 | パイプ | PIPE | 1 | | | | | |
| 39 | 4510167 | O-リング | O-RING | 1 | | | | | |
| 40 | 4510173 | フランジ;スプリット | FLANGE;SPLIT | 2 | | | | | |
| 41 | M340825 | ボルト;ソケット | BOLT;SOCKET | 4 | | | | | |
| 44 | 8059501 | パイプ | PIPE | 1 | | | | | |
| 45 | 971489 | O-リング | O-RING | 2 | | | | | |
| 46 | 986910 | フランジ;スプリット | FLANGE;SPLIT | 2 | | | | | |
| 47 | M341050 | ボルト;ソケット | BOLT;SOCKET | 4 | | | | | |
| 50 | 4189858 | クランプ;パイプ | CLAMP;PIPE | 1 | | | | | |
| 51 | 4141806 | クランプ;パイプ | CLAMP;PIPE | 1 | | | | | |
| 52 | J011255 | ボルト;セムス | BOLT;SEMS | 2 | | | | | |
| 54A | 4285804 | ホース | HOSE | 1 | | | | | |
| 54B | 4044420 | プロテクタ | PROTECTOR | 2 | | | | | |
| 55A | 4286047 | ホース | HOSE | 1 | | | | | |
| 55B | 4044420 | プロテクタ | PROTECTOR | 2 | | | | | |
| 56 | 4138938 | O-リング | O-RING | 1 | | | | | |
| 57 | 4187308 | O-リング | O-RING | 1 | | | | | |
| 59A | 4271813 | ホース | HOSE | 1 | | | | | |
| 59B | 4044420 | プロテクタ | PROTECTOR | 2 | | | | | |
| 60A | 4265833 | ホース | HOSE | 1 | | | | | |
| 60B | 4044420 | プロテクタ | PROTECTOR | 2 | | | | | |
| 61 | 4187308 | O-リング | O-RING | 2 | | | | | |
| 81 | 3067665 | フランジ | FLANGE | 1 | | | | | |
| 82 | 4339754 | センサ;プレッシャ | SENSOR;PRES. | 1 | | | | | |
| 82A | 4150302 | O-リング | O-RING | 1 | | | | | |
| 84 | 4093624 | プラグ | PLUG | 1 | | | | | |

メイン配管 (3)
MAIN PIPINGS (3)

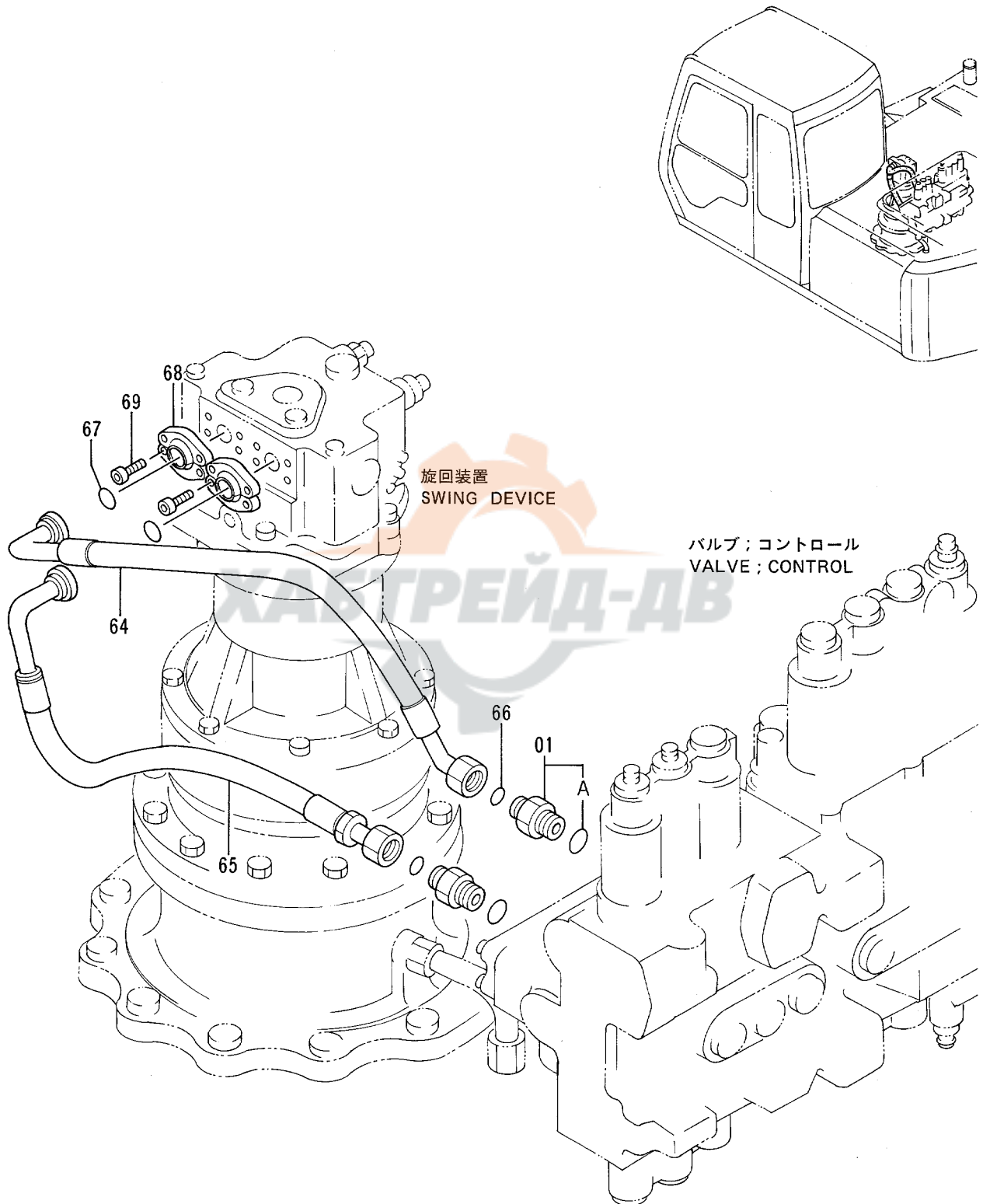

メイン配管 (4)
MAIN PIPINGS (4)

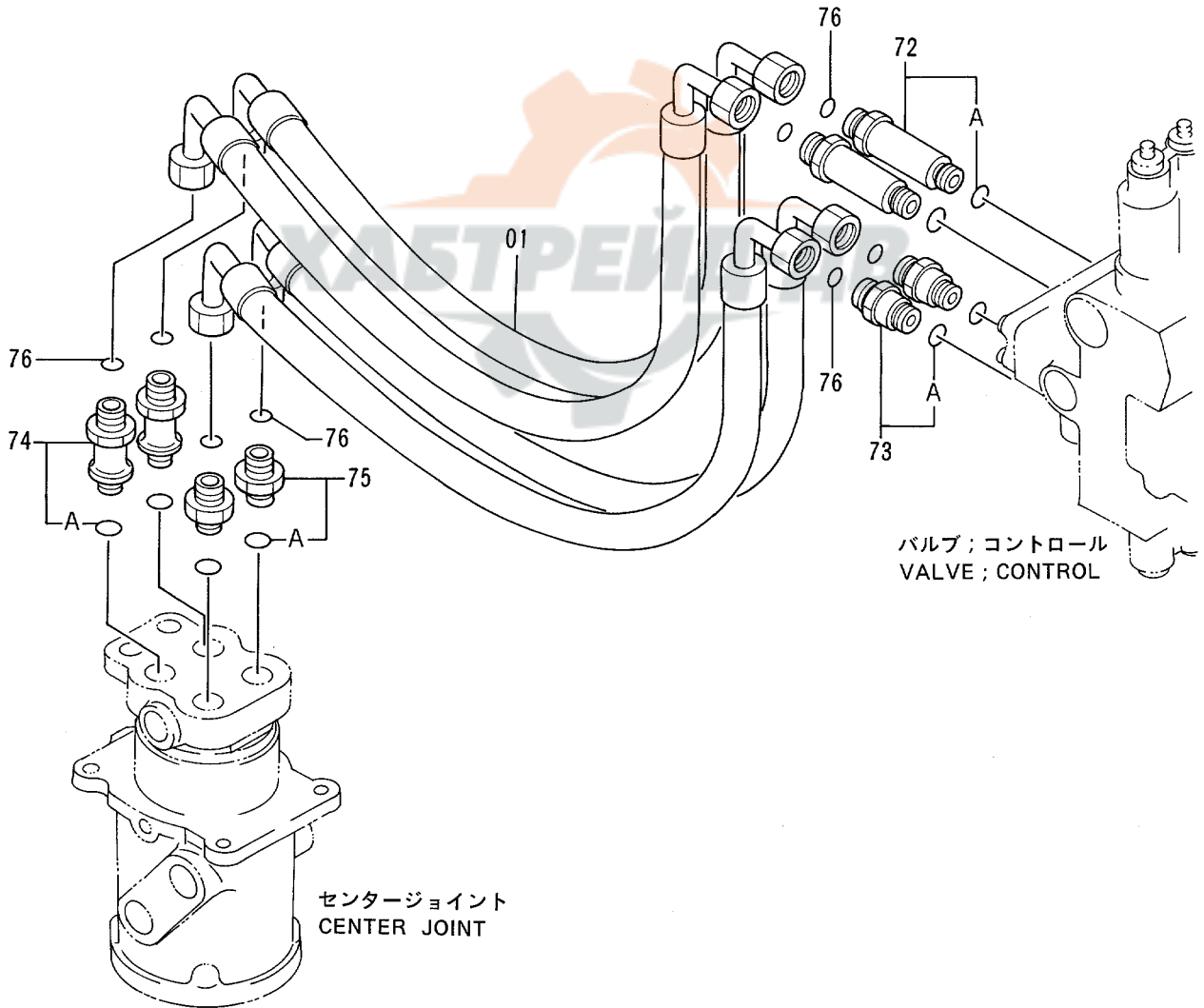
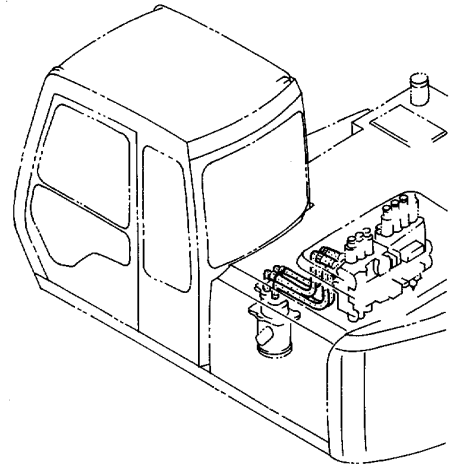

メイン配管 (4)
MAIN PIPINGS (4)

40001-

| 符号 ITEM | 部品番号 PART NO. | 部品名 | PART NAME | 数量 QTY | サービス コード S.C | 適用号機 SERIAL NO. | 互 換 性 ICA | 代替部品 REPLACEABLE PART | |
|------------|------------------|--------|-----------|-----------|--------------------|--------------------|--------------------|-----------------------------|-----------|
| | | | | | | | | 部品番号 PART NO. | 数量 QTY |
| 01 | 4283937 | ホース | HOSE | 4 | | | | | |
| 72 | 4264483 | アダプタ;S | ADAPTER;S | 2 | | | | | |
| 72A | R26906R | ・O-リング | ・O-RING | 1 | | | | | |
| 73 | 4264484 | アダプタ;S | ADAPTER;S | 2 | | | | | |
| 73A | R26906R | ・O-リング | ・O-RING | 1 | | | | | |
| 74 | 4189539 | アダプタ;S | ADAPTER;S | 2 | | | | | |
| 74A | 4506424 | ・O-リング | ・O-RING | 1 | | | | | |
| 75 | 4189619 | アダプタ;S | ADAPTER;S | 2 | | | | | |
| 75A | 4506424 | ・O-リング | ・O-RING | 1 | | | | | |
| 76 | 4187308 | O-リング | O-RING | 8 | | | | | |

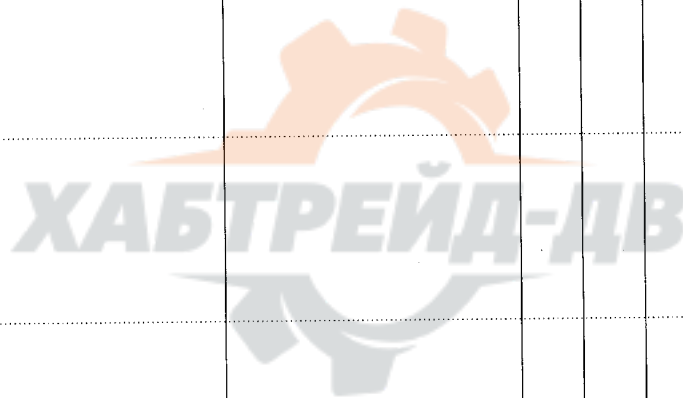

旋回配管 SWING PIPINGS

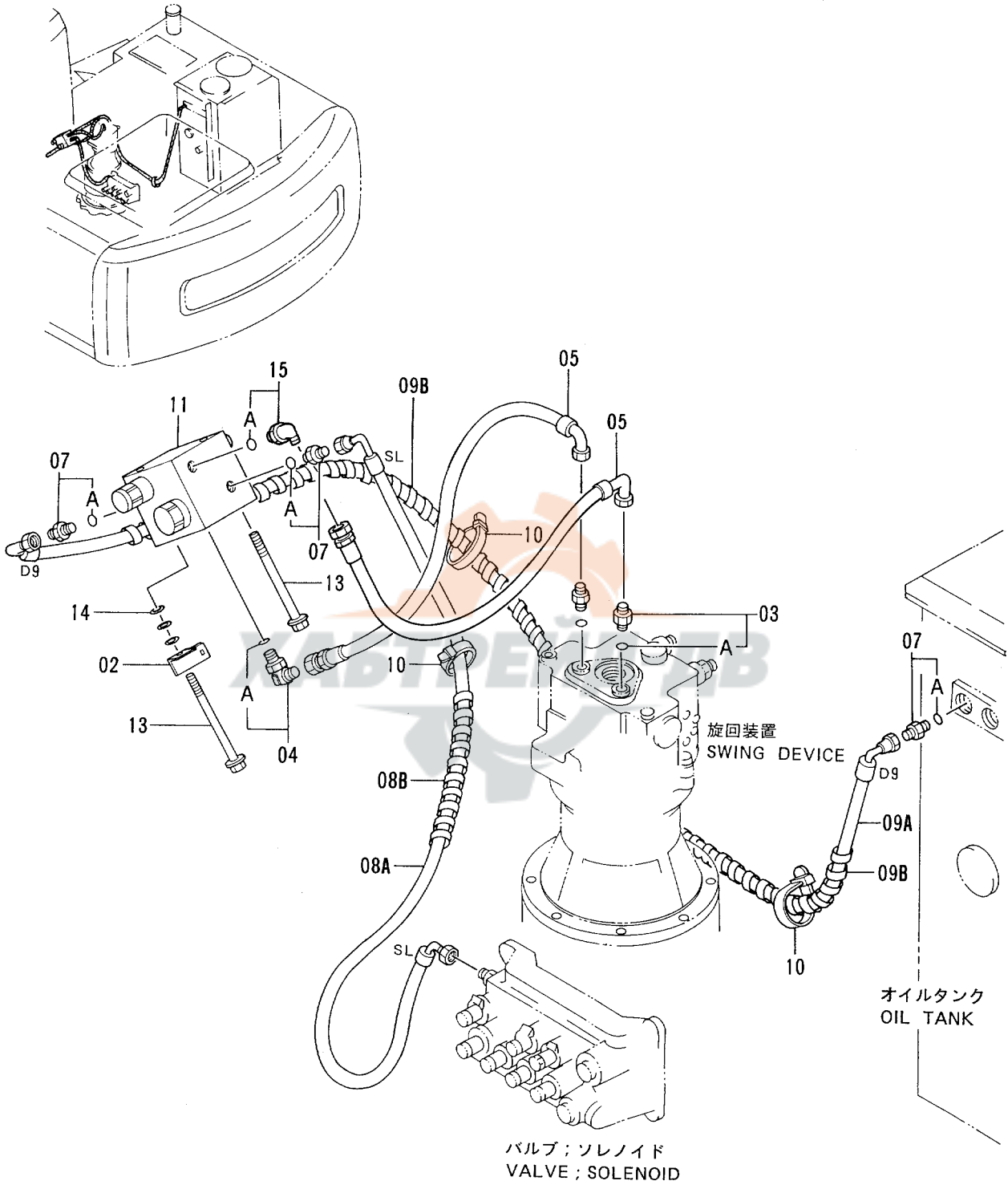

旋回配管
SWING PIPINGS

40001-

| 符号 ITEM | 部品番号 PART NO. | 部品名 | PART NAME | 数量 QTY | サービス コード S. C | 適用号機 SERIAL NO. | 互 換 性 ICA | 代替部品 REPLACEABLE PART | |
|------------|------------------|---------------|-----------------|-----------|---------------------|--------------------|--------------------|-----------------------------|-----------|
| | | | | | | | | 部品番号 PART NO. | 数量 QTY |
| 02 | 4257159 | ブラケット | BRACKET | 1 | | | | | |
| 03 | 4200465 | アダプタ;S | ADAPTER;S | 2 | | | | | |
| 03A | 957366 | ・O-リング | ・O-RING | 1 | | | | | |
| 04 | 4154670 | エルボ;S | ELBOW;S | 1 | | | | | |
| 04A | 957366 | ・O-リング | ・O-RING | 1 | | | | | |
| 05 | 4282481 | ホース | HOSE | 2 | | | | | |
| 07 | 4200465 | アダプタ;S | ADAPTER;S | 4 | | | | | |
| 07A | 957366 | ・O-リング | ・O-RING | 1 | | | | | |
| 08A | 4313541 | ホース (SL) | HOSE (SL) | 1 | | | | | |
| 08B | 4133527 | プロテクタ | PROTECTOR | 1 | | | | | |
| 09A | 4283948 | ホース;ナイロン (D9) | HOSE;NYLON (D9) | 1 | | | | | |
| 09B | 4133527 | プロテクタ | PROTECTOR | 2 | | | | | |
| 10 | 4055312 | クリップ;バンド | CLIP;BAND | 3 | | | | | |
| 11 | 4288148 | バルブ | VALVE | 1 | H | | | | |
| 13 | J011000 | ボルト;セムス | BOLT;SEMS | 2 | | | | | |
| 14 | A590110 | ワッシャ;プレーン | WASHER;PLANE | 3 | | | | | |
| 15 | 4193826 | エルボ;S | ELBOW;S | 1 | | | | | |
| 15A | 957366 | ・O-リング | ・O-RING | 1 | | | | | |

エンジンコントロールモータ ENGINE CONTROL MOTOR

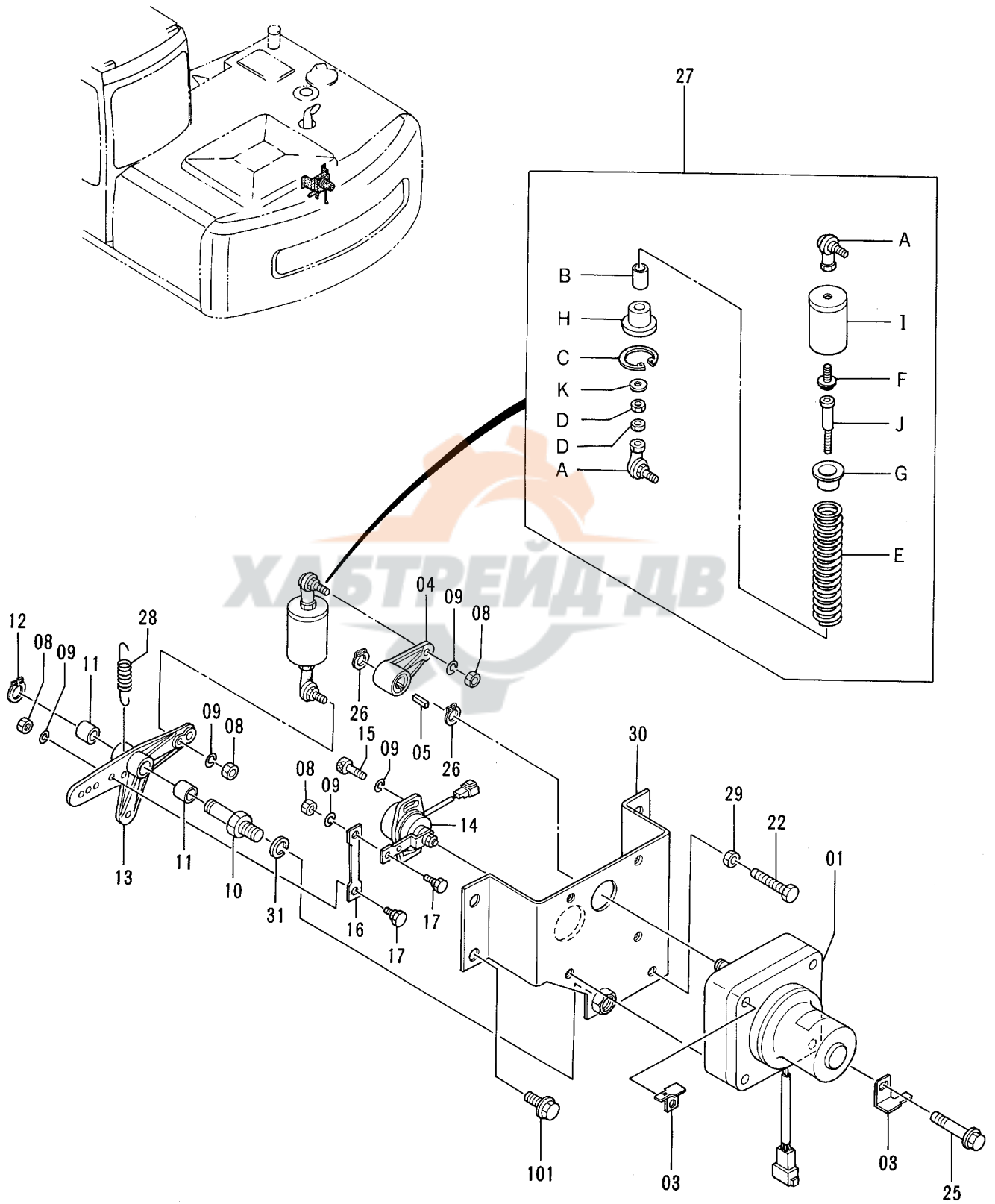

エンジンコントロール モータ
ENGINE CONTROL MOTOR

40001-

| 符号 ITEM | 部品番号 PART NO. | 部 品 名 | PART NAME | 数量 QTY | サービス コード S.C | 適用号機 SERIAL NO. | 互 換 性 ICA | 代 替 部 品 REPLACEABLE PART | |
|------------|------------------|-------------|-----------------|-----------|--------------------|--------------------|--------------------|--------------------------------|-----------|
| | | | | | | | | 部品番号 PART NO. | 数量 QTY |
| 01-31 | 9095590 | モータ アッセン | MOTOR ASS'Y | 1 | | | | | |
| 01 | 4257163 | ・モータ;ステップ | ・MOTOR;STEP | 1 | | | | | |
| 03 | 4257159 | ・ブラケット | ・BRACKET | 2 | | | | | |
| 04 | 3051015 | ・レバー | ・LEVER | 1 | | | | | |
| 05 | 94-2204 | ・キー | ・KEY | 1 | | | | | |
| 08 | M500605 | ・ナット | ・NUT | 4 | | | | | |
| 09 | A590906 | ・ワッシャ;スプリング | ・WASHER;SPRING | 6 | | | | | |
| 10 | 4257162 | ・ピン | ・PIN | 1 | | | | | |
| 11 | 4260781 | ・ブッシュ | ・BUSHING | 2 | | | | | |
| 12 | 991337 | ・リング;リテイニング | ・RING;RETAINING | 1 | | | | | |
| 13 | 2030310 | ・レバー | ・LEVER | 1 | | | | | |
| 14 | 4257164 | ・センサ;アングル | ・SENSOR;ANGLE | 1 | | | | | |
| 15 | M340616 | ・ボルト;ソケット | ・BOLT;SOCKET | 2 | | | | | |
| 16 | 4254025 | ・リンク | ・LINK | 1 | | | | | |
| 17 | 4254023 | ・ピン | ・PIN | 2 | | | | | |
| 22 | 4257161 | ・ボルト | ・BOLT | 1 | | | | | |
| 25 | J011060 | ・ボルト;セムス | ・BOLT;SEMS | 4 | | | | | |
| 26 | 991336 | ・リング;リテイニング | ・RING;RETAINING | 2 | | | | | |
| 27 | 9095828 | ・スプリング アッセン | ・SPRING ASS'Y | 1 | | | | | |
| 27A | 4056017 | ・ジョイント;ボール | ・JOINT;BALL | 2 | | | | | |
| 27B | 4261314 | ・ブッシュ | ・BUSHING | 1 | | | | | |
| 27C | 4064463 | ・リング;リテイニング | ・RING;RETAINING | 1 | | | | | |
| 27D | M500605 | ・ナット | ・NUT | 2 | | | | | |
| 27E | 4258876 | ・スプリング | ・SPRING | 1 | | | | | |
| 27F | J010614 | ・ボルト;セムス | ・BOLT;SEMS | 1 | | | | | |
| 27G | 4266428 | ・シート;スプリング | ・SEAT;SPRING | 1 | | | | | |
| 27H | 4278445 | ・シート;スプリング | ・SEAT;SPRING | 1 | | | | | |
| 27I | 9737377 | ・リング | ・RING | 1 | | | | | |
| 27J | 4278473 | ・ロッド | ・ROD | 1 | | | | | |
| 27K | 4278446 | ・スペーサ | ・SPACER | 1 | | | | | |
| 28 | 4271909 | ・スプリング | ・SPRING | 1 | | | | | |
| 29 | M500807 | ・ナット | ・NUT | 1 | | | | | |
| 30 | 7024514 | ・ブラケット | ・BRACKET | 1 | | | | | |
| 31 | A590914 | ・ワッシャ;スプリング | ・WASHER;SPRING | 1 | | | | | |
| 101 | J011020 | ボルト;セムス | BOLT;SEMS | 4 | | | | | |

エンジンコントロールケーブル ENGINE CONTROL CABLE

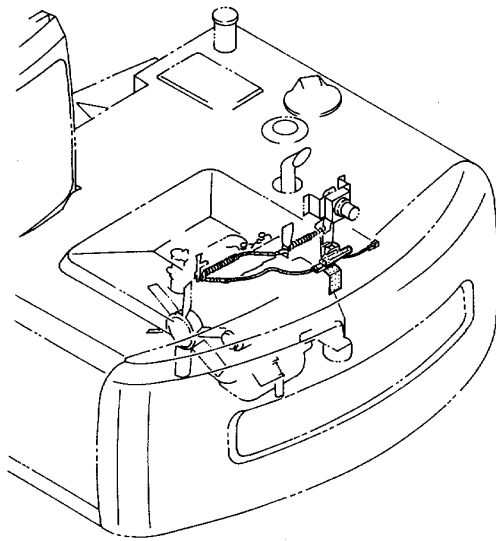

エンジンコントロールモータ
ENGINE CONTROL MOTOR

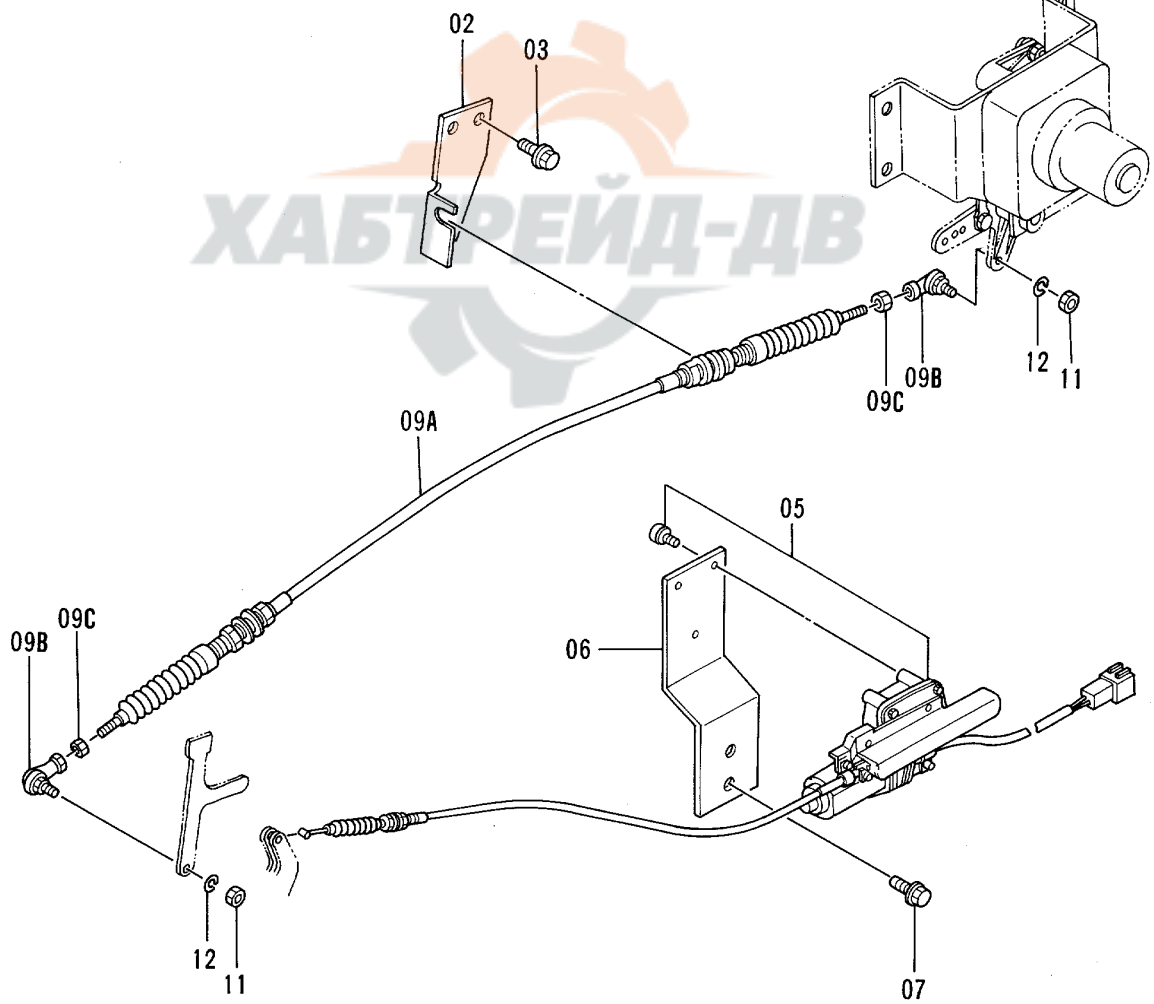

エンジンコントロールケーブル
ENGINE CONTROL CABLE

40001-

| 符号 ITEM | 部品番号 PART NO. | 部品名 | PART NAME | 数量 QTY | サービス コード S.C | 適用号機 SERIAL NO. | 互換性 ICA | 代替部品 REPLACEABLE PART | |
|------------|------------------|------------|---------------|-----------|--------------------|--------------------|------------|-----------------------------|-----------|
| | | | | | | | | 部品番号 PART NO. | 数量 QTY |
| 02 | 8048501 | ブラケット | BRACKET | 1 | | | | | |
| 03 | J011020 | ボルト;セムス | BOLT;SEMS | 2 | | | | | |
| 05 | 4276371 | ストッパ | STOPPER | 1 | Z | | | | |
| 06 | 4273314 | ブラケット | BRACKET | 1 | | | | | |
| 07 | J021030 | ボルト;セムス | BOLT;SEMS | 2 | | | | | |
| 09A-C | 4259859 | ケーブル アッセン | CABLE ASS'Y | 1 | | | | | |
| 09A | +++++ | ケーブル | CABLE | 1 | D | | | | |
| 09B | 4056017 | ジョイント;ボール | JOINT;BALL | 2 | | | | | |
| 09C | M500605 | ナット | NUT | 2 | | | | | |
| 11 | M500605 | ナット | NUT | 2 | | | | | |
| 12 | A590906 | ワッシャ;スプリング | WASHER;SPRING | 2 | | | | | |

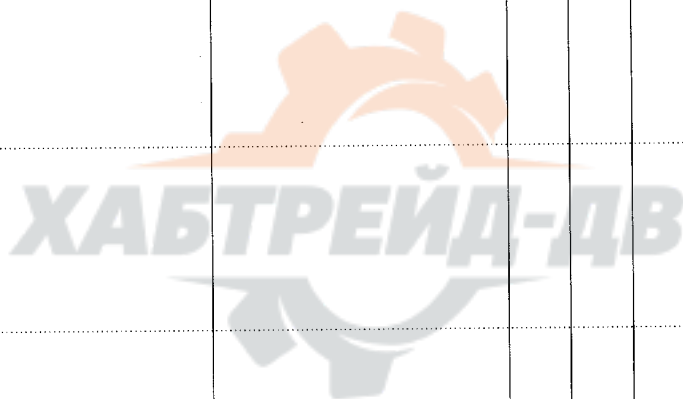

エンジンコントロールレバー (オプション)
ENGINE CONTROL LEVER (OPTION)

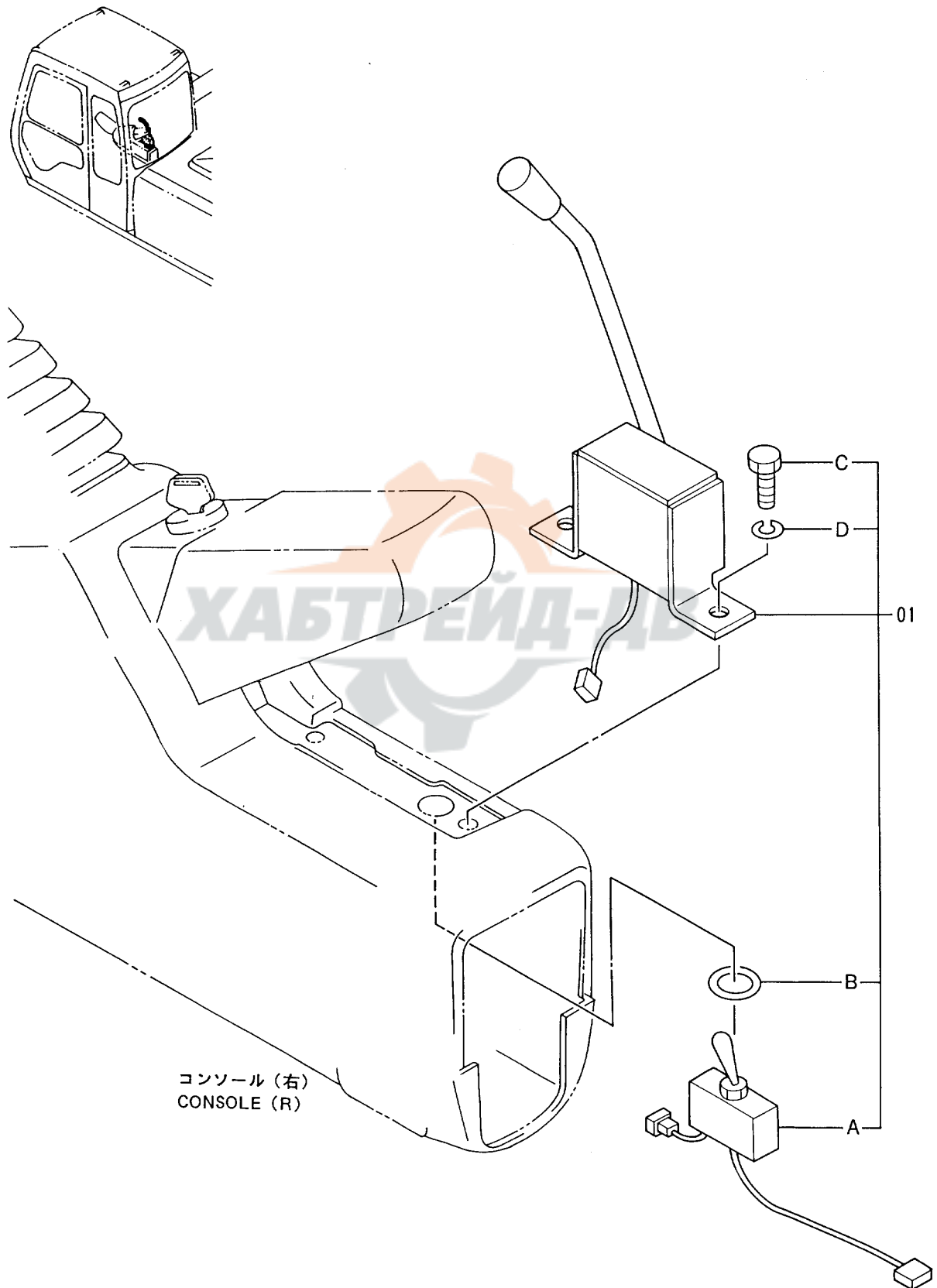

操作レバ - (1)
CONTROL LEVER (1)

40001-

| 符号 ITEM | 部品番号 PART NO. | 部 品 名 | PART NAME | 数量 QTY | サービス コード S.C | 適用号機 SERIAL NO. | 互 換 性 ICA | 代 替 部 品 REPLACEABLE PART | |
|------------|------------------|----------------------|--|-----------|--------------------|--------------------|--------------------|--------------------------------|-----------|
| | | | | | | | | 部品番号 PART NO. | 数量 QTY |
| 01 | 4328136 | レバ - | LEVER | 1 | # | | | | |
| 02 | 4328136 | レバ - | LEVER | 1 | # | -D95/05 | Y | 4334707 | 1 |
| 02 | 4334707 | レバ - | LEVER | 1 | # | D95/06- | | | |
| 03 | J950014 | ナツト | NUT | 2 | | | | | |
| 04 | J952012 | ナツト | NUT | 2 | | | | | |
| 05 | 2033123 | グリップ | GRIP | 1 | | | | | |
| 06 | 2031487 | グリップ | GRIP | 1 | | | | | |
| 07 | 4055311 | クリップ;バンド | CLIP;BAND | 1 | | | | | |
| 08 | 2030275 | ブーツ | BOOT | 2 | | | | | |
| 10 | 4317301 | スペーサ | SPACER | 4 | | | | | |
| 101 | J020825 | ボルト;セムス | BOLT;SEMS | 7 | | | | | |
| 103 | 9134232 | バルブ;パイロット (本体組付用) | VALVE;PILOT (for assembly of machine) | 2 | H | | I | 9134239 | 2 |
| 103 | (9134239) | バルブ;パイロット (輸送用) | VALVE;PILOT (for transportation) | 2 | SH | | | | |
| 104 | 4339621 | ボルト | BOLT | 1 | | -D95/05 | T | 4342802 4144011 | 1 1 |
| 104 | 4342802 | ボルト | BOLT | 1 | # | D95/06- | | | |
| 105 | A590908 | ワッシャ;スプリング | WASHER;SPRING | 1 | | | | | |
| 106 | A590108 | ワッシャ;プレーン | WASHER;PLANE | 1 | | | | | |
| 107 | 4144011 | ピン;スプリング | PIN;SPRING | 1 | # | D95/06- | | | |

操作レバー (2) CONTROL LEVER (2)

適用号機 40001~42612
Serial No.

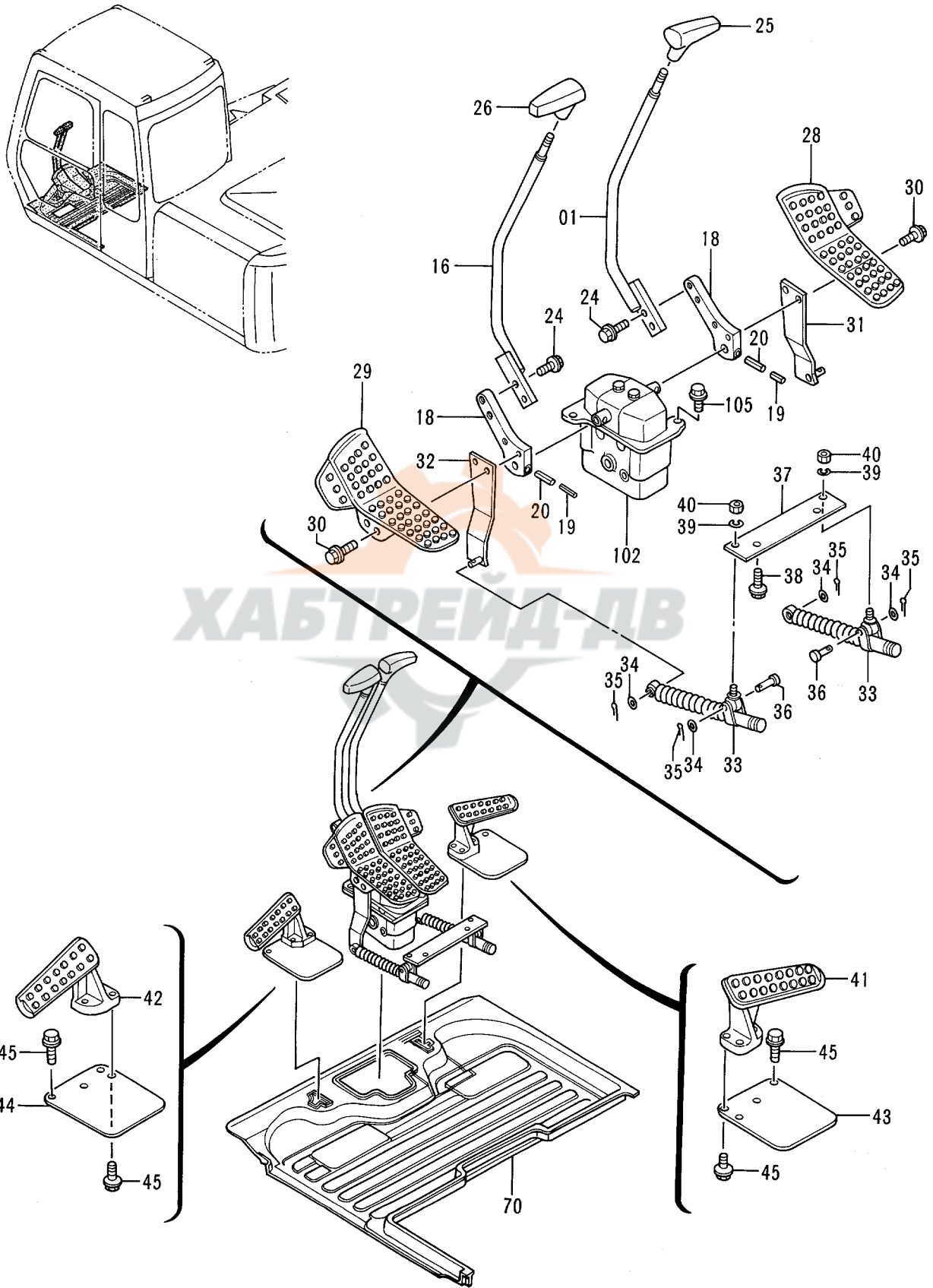

操作レバ - (2)
CONTROL LEVER (2)

40001-42612

| 符号 ITEM | 部品番号 PART NO. | 部 品 名 | PART NAME | 数量 QTY | サービス コード S.C | 適用号機 SERIAL NO. | 互 換 性 ICA | 代替部品 REPLACEABLE PART | |
|------------|------------------|----------------------|--|-----------|--------------------|--------------------|--------------------|-----------------------------|-----------|
| | | | | | | | | 部品番号 PART NO. | 数量 QTY |
| 01 | 8054066 | レバ - | LEVER | 1 | | | | | |
| 16 | 8054067 | レバ - | LEVER | 1 | | | | | |
| 18 | 3067801 | ブ ラケツト | BRACKET | 2 | | | | | |
| 19 | 4205317 | ピン;スプリング | PIN;SPRING | 2 | | | | | |
| 20 | 4205318 | ピン;スプリング | PIN;SPRING | 2 | | | | | |
| 24 | J011035 | ボルト;セムス | BOLT;SEMS | 4 | | | | | |
| 25 | 2030249 | グ リップ | GRIP | 1 | | | | | |
| 26 | 2030254 | グ リップ | GRIP | 1 | | | | | |
| 28 | 1019853 | ペダル (R) | PEDAL (R) | 1 | | | | | |
| 29 | 1019852 | ペダル (L) | PEDAL (L) | 1 | | | | | |
| 30 | J021045 | ボルト;セムス | BOLT;SEMS | 4 | | | | | |
| 31 | 9741920 | ブ ラケツト; (R) | BRACKET; (R) | 1 | | | | | |
| 32 | 9741921 | ブ ラケツト; (L) | BRACKET; (L) | 1 | | | | | |
| 33 | 4204959 | ダンパ | DAMPER | 2 | | | | | |
| 34 | A590108 | ワッシャ;プレーン | WASHER;PLANE | 4 | | | | | |
| 35 | 4022697 | ピン;ロック | PIN;LOCK | 4 | | | | | |
| 36 | 4044928 | ピン | PIN | 2 | | | | | |
| 37 | 4335927 | プレート | PLATE | 1 | | | | | |
| 38 | J011020 | ボルト;セムス | BOLT;SEMS | 2 | | | | | |
| 39 | A590908 | ワッシャ;スプリング | WASHER;SPRING | 2 | | | | | |
| 40 | M500807 | ナット | NUT | 2 | | | | | |
| 41 | 1015478 | レスト;フット | REST;FOOT | 1 | | | | | |
| 42 | 1015477 | レスト;フット | REST;FOOT | 1 | | | | | |
| 43 | 3052543 | カバー | COVER | 1 | | | | | |
| 44 | 4338635 | カバー | COVER | 1 | | | | | |
| 45 | J011035 | ボルト;セムス | BOLT;SEMS | 8 | | | | | |
| 70 | 0001671 | マット;フロア | MAT;FLOOR | 1 | | | | | |
| 102 | 9101512 | バルブ;パイロット (本体組付用) | VALVE;PILOT (for assembly of machine) | 1 | H | | | 9107264 | 1 |
| 102 | (9107264) | バルブ;パイロット (輸送用) | VALVE;PILOT (for transportation) | 1 | SH | | | | |
| 105 | J021040 | ボルト;セムス | BOLT;SEMS | 2 | | | | | |

操作レバー (2) CONTROL LEVER (2)

適用号機 42613~
Serial No.

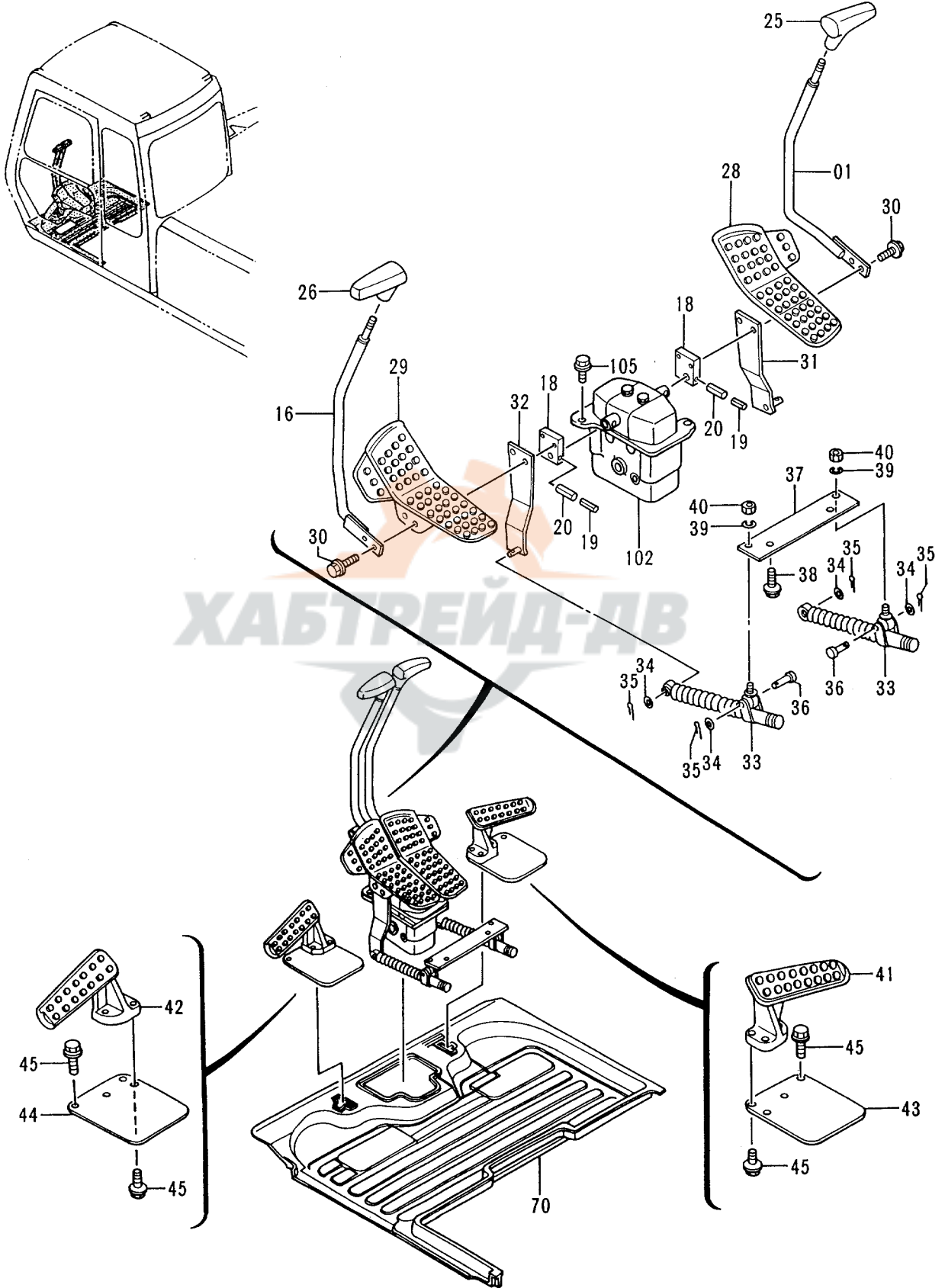

操作レバ - (2)
CONTROL LEVER (2)

42613-

| 符号 ITEM | 部品番号 PART NO. | 部 品 名 | PART NAME | 数量 QTY | サービス コード S.C | 適用号機 SERIAL NO. | 互 換 性 ICA | 代 替 部 品 REPLACEABLE PART | |
|------------|------------------|----------------------|--|-----------|--------------------|--------------------|--------------------|--------------------------------|-----------|
| | | | | | | | | 部品番号 PART NO. | 数量 QTY |
| 01 | 8062667 | レバ - (R) | LEVER (R) | 1 | | | | | |
| 16 | 8062623 | レバ - (L) | LEVER (L) | 1 | | | | | |
| 18 | 3072628 | ブラケット | BRACKET | 2 | | | | | |
| 19 | 4205317 | ピン;スプリング | PIN;SPRING | 2 | | | | | |
| 20 | 4205318 | ピン;スプリング | PIN;SPRING | 2 | | | | | |
| 25 | 2030249 | グリップ | GRIP | 1 | | | | | |
| 26 | 2030254 | グリップ | GRIP | 1 | | | | | |
| 28 | 1019853 | ペダル (R) | PEDAL (R) | 1 | | | | | |
| 29 | 1019852 | ペダル (L) | PEDAL (L) | 1 | | | | | |
| 30 | J021055 | ボルト;セムス | BOLT;SEMS | 4 | | | | | |
| 31 | 9741920 | ブラケット; (R) | BRACKET; (R) | 1 | | | | | |
| 32 | 9741921 | ブラケット; (L) | BRACKET; (L) | 1 | | | | | |
| 33 | 4204959 | ダンパ | DAMPER | 2 | | | | | |
| 34 | A590108 | ワッシャ;プレーン | WASHER;PLANE | 4 | | | | | |
| 35 | 4022697 | ピン;ロック | PIN;LOCK | 4 | | | | | |
| 36 | 4044928 | ピン | PIN | 2 | | | | | |
| 37 | 4335927 | プレート | PLATE | 1 | | | | | |
| 38 | J011020 | ボルト;セムス | BOLT;SEMS | 2 | | | | | |
| 39 | A590908 | ワッシャ;スプリング | WASHER;SPRING | 2 | | | | | |
| 40 | M500807 | ナット | NUT | 2 | | | | | |
| 41 | 1015478 | レスト;フット | REST;FOOT | 1 | | | | | |
| 42 | 1015477 | レスト;フット | REST;FOOT | 1 | | | | | |
| 43 | 3052543 | カバー | COVER | 1 | | | | | |
| 44 | 4338635 | カバー | COVER | 1 | | | | | |
| 45 | J011035 | ボルト;セムス | BOLT;SEMS | 8 | | | | | |
| 70 | 0001671 | マット;フロア | MAT;FLOOR | 1 | | | | | |
| 102 | 9101512 | バルブ;パイロット (本体組付用) | VALVE;PILOT (for assembly of machine) | 1 | H | | | 9107264 | 1 |
| 102 | (9107264) | バルブ;パイロット (輸送用) | VALVE;PILOT (for transportation) | 1 | SH | | | | |
| 105 | J021040 | ボルト;セムス | BOLT;SEMS | 2 | | | | | |

操作レバー (3) CONTROL LEVER (3)

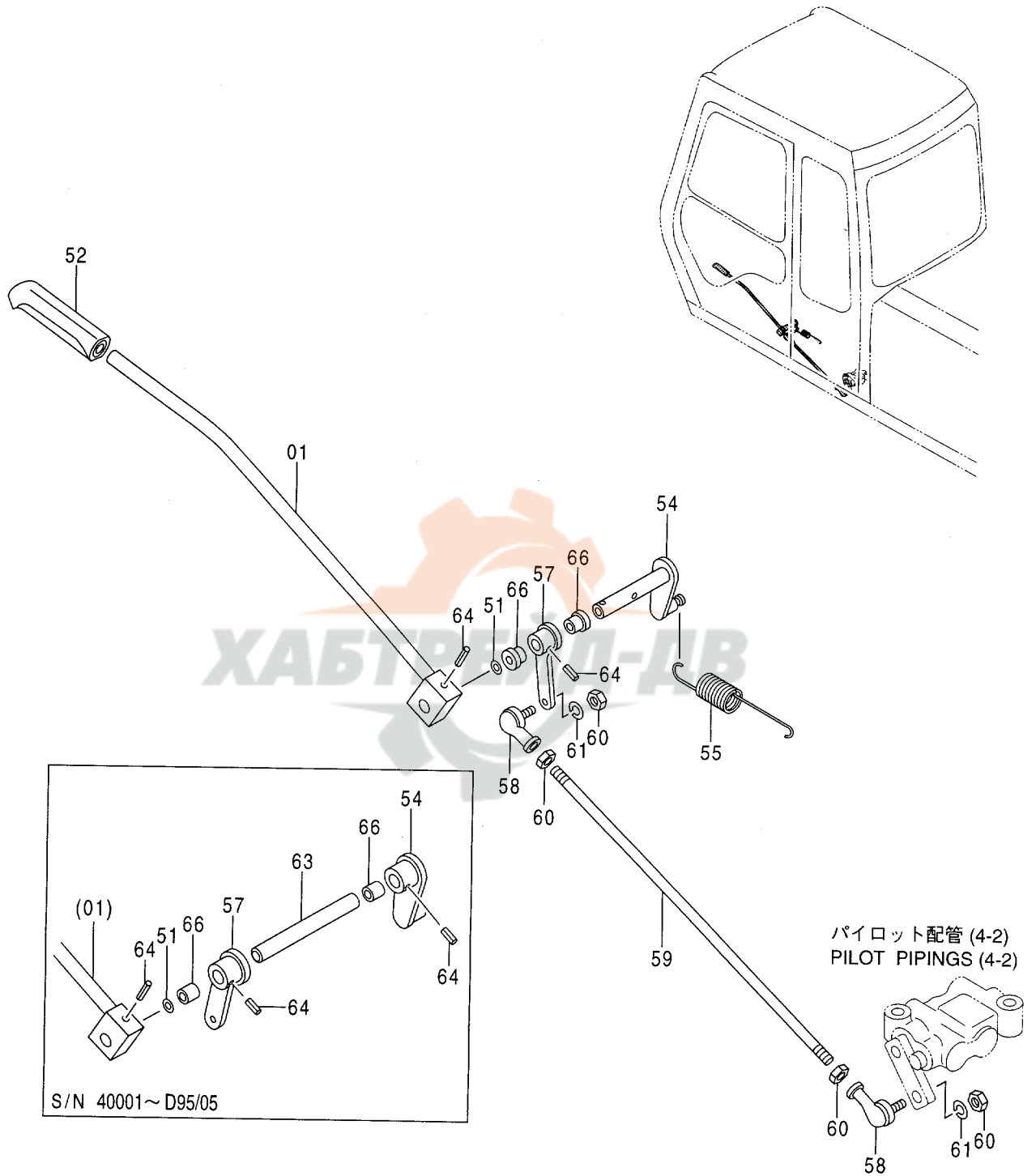

操作レバ - (3)
CONTROL LEVER (3)

40001-

| 符号 ITEM | 部品番号 PART NO. | 部品名 | PART NAME | 数量 QTY | サービス コード S.C | 適用号機 SERIAL NO. | 互換性 ICA | 代替部品 REPLACEABLE PART | |
|------------|------------------|--------------|-----------------|-----------|--------------------|--------------------|------------|-----------------------------|-----------|
| | | | | | | | | 部品番号 PART NO. | 数量 QTY |
| 01 | 8050900 | レバ ; ロック | LEVER; LOCK | 1 | | | | | |
| 51 | A590116 | ワッシャ; プレーン | WASHER; PLANE | 1 | | | | | |
| 52 | 3051611 | グリップ | GRIP | 1 | | | | | |
| 54 | 9738060 | リンク | LINK | 1 | | -D95/05 | | | |
| 54 | 9745041 | リンク | LINK | 1 | # | D95/06- | | | |
| 55 | 4189184 | スプリング; テンション | SPRING; TENSION | 1 | | | | | |
| 57 | 9738059 | リンク | LINK | 1 | | -D95/05 | | | |
| 57 | 9743595 | リンク | LINK | 1 | # | D95/06- | | | |
| 58 | 4056018 | ジョイント; ボール | JOINT; BALL | 2 | | | | | |
| 59 | 4259591 | ロッド | ROD | 1 | | | | | |
| 60 | M500807 | ナット | NUT | 4 | | | | | |
| 61 | A590908 | ワッシャ; スプリング | WASHER; SPRING | 2 | | | | | |
| 63 | 4259592 | ピン | PIN | 1 | | -D95/05 | | | |
| 64 | 4027427 | ピン; スプリング | PIN; SPRING | 3 | | -D95/05 | | | |
| 64 | 4027427 | ピン; スプリング | PIN; SPRING | 2 | # | D95/06- | | | |
| 66 | 4259767 | ブッシュ | BUSHING | 2 | | -D95/05 | | | |
| 66 | 4341810 | ブッシュ | BUSHING | 2 | # | D95/06- | | | |

パイロット配管 (1-1)
PILOT PIPINGS (1-1)

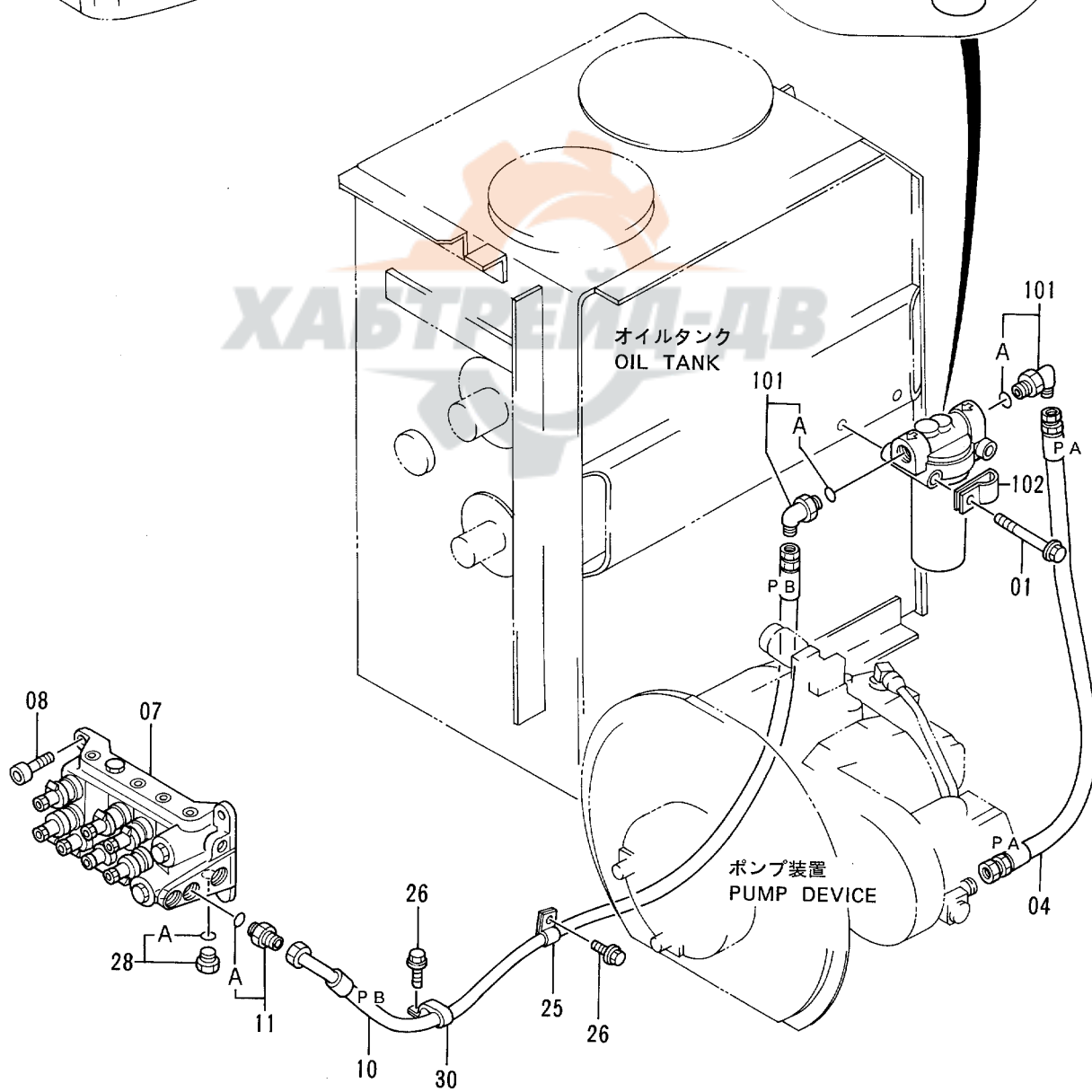
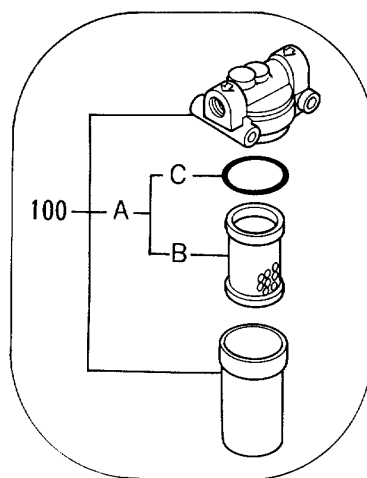
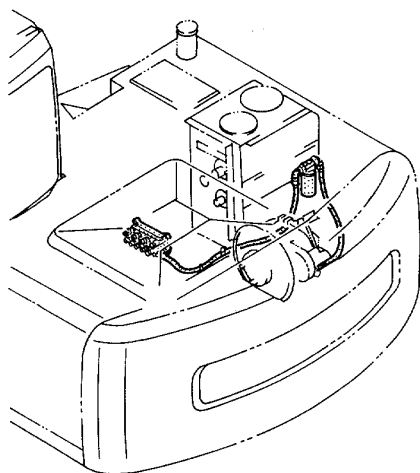

パイロット配管 (1-1)
PILOT PIPINGS (1-1)

40001-

| 符号 ITEM | 部品番号 PART NO. | 部 品 名 | PART NAME | 数量 QTY | サービス コード S.C | 適用号機 SERIAL NO. | 互 換 性 ICA | 代 替 部 品 REPLACEABLE PART | |
|------------|------------------|-------------|-----------------|-----------|--------------------|--------------------|--------------------|--------------------------------|-----------|
| | | | | | | | | 部品番号 PART NO. | 数量 QTY |
| 01 | J011095 | ボルト;セムス | BOLT;SEMS | 2 | | | | | |
| 04 | 4323030 | ホース (PA) | HOSE (PA) | 1 | | | | | |
| 07 | 4276904 | バルブ;ソレノイド | VALVE;SOL. | 1 | H | | | | |
| 08 | M341025 | ボルト;ソケット | BOLT;SOCKET | 3 | | | | | |
| 10 | 4264575 | ホース (PB) | HOSE (PB) | 1 | | | | | |
| 11 | 4210361 | アダプタ;S | ADAPTER;S | 1 | | | | | |
| 11A | 4506418 | ・O-リング | ・O-RING | 1 | | | | | |
| 25 | 4190277 | クリップ | CLIP | 1 | | | | | |
| 26 | J011025 | ボルト;セムス | BOLT;SEMS | 2 | | | | | |
| 28 | 4093624 | プラグ | PLUG | 1 | | | | | |
| 28A | 957366 | ・O-リング | ・O-RING | 1 | | | | | |
| 30 | 4190266 | クリップ | CLIP | 1 | | | | | |
| 100 | 4191300 | フィルタ;オイル | FILTER;OIL | 1 | | | | | |
| 100A | 4207841 | ・エレメント;オイル | ・ELEMENT;OIL | 1 | | | | | |
| 100B | 4191301 | ・エレメント;フィルタ | ・ELEMENT;FILTER | 1 | | | | | |
| 100C | A811065 | ・O-リング | ・O-RING | 1 | | | | | |
| 101 | 4154672 | エルボ;S | ELBOW;S | 2 | | | | | |
| 101A | 4506418 | ・O-リング | ・O-RING | 1 | | | | | |
| 102 | 4190277 | クリップ | CLIP | 1 | | | | | |

パイロット配管 (1-2)
PILOT PIPINGS (1-2)

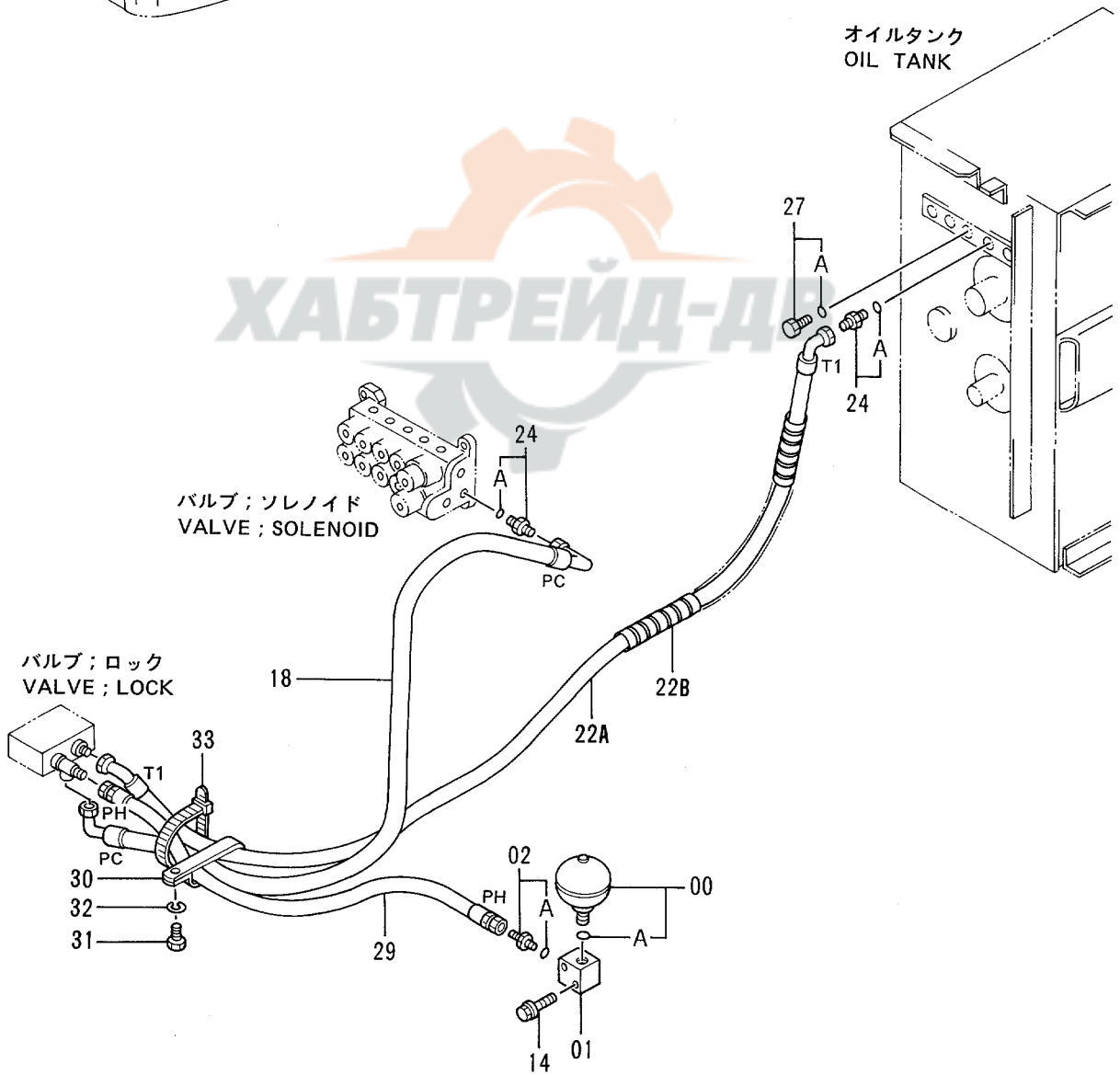
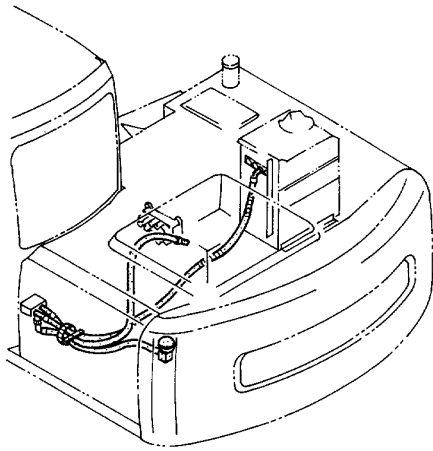

パイロット配管 (1-2)
PILOT PIPINGS (1-2)

40001-

| 符号 ITEM | 部品番号 PART NO. | 部品名 | PART NAME | 数量 QTY | サービス コード S.C | 適用号機 SERIAL NO. | 互換性 ICA | 代替部品 REPLACEABLE PART | |
|------------|------------------|---------------|-----------------|-----------|--------------------|--------------------|------------|-----------------------------|----|
| | | | | | | | | 部品番号 | 数量 |
| 00 | 4195978 | アキュムレータ | ACCUMULATOR | 1 | | | | | |
| 00A | 954493 | ・O-リング | ・O-RING | 1 | | | | | |
| 01 | 3036998 | ブロック | BLOCK | 1 | | | | | |
| 02 | 4200465 | アダプタ;S | ADAPTER;S | 1 | | | | | |
| 02A | 957366 | ・O-リング | ・O-RING | 1 | | | | | |
| 14 | J011060 | ボルト;セムス | BOLT;SEMS | 2 | | | | | |
| 18 | 4320253 | ホース (PC) | HOSE (PC) | 1 | | | | | |
| 22A | 4283885 | ホース;ナイロン (T1) | HOSE;NYLON (T1) | 1 | | | | | |
| 22B | 4133527 | プロテクタ | PROTECTOR | 1 | | | | | |
| 24 | 4200466 | アダプタ;S | ADAPTER;S | 2 | | | | | |
| 24A | 4509180 | ・O-リング | ・O-RING | 1 | | | | | |
| 27 | 4092534 | プラグ | PLUG | 1 | | | | | |
| 27A | 4509180 | ・O-リング | ・O-RING | 1 | | | | | |
| 29 | 4285684 | ホース (PH) | HOSE (PH) | 1 | | | | | |
| 30 | 4190266 | クリップ | CLIP | 1 | | | | | |
| 31 | J901020 | ボルト | BOLT | 1 | | | | | |
| 32 | A590910 | ワッシャ;スプリング | WASHER;SPRING | 1 | | | | | |
| 33 | 4055312 | クリップ;バンド | CLIP;BAND | 1 | | | | | |

パイロット配管 (1-3)
PILOT PIPINGS (1-3)

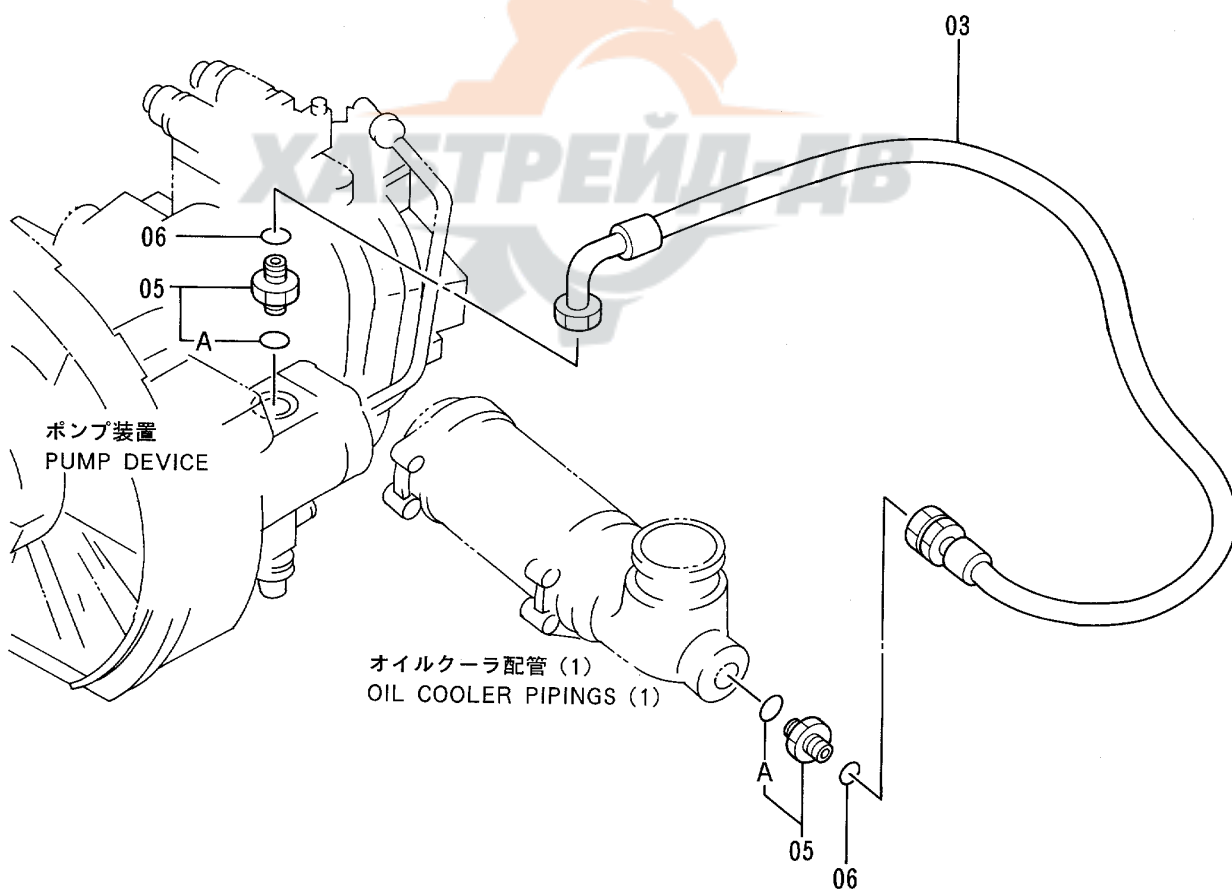
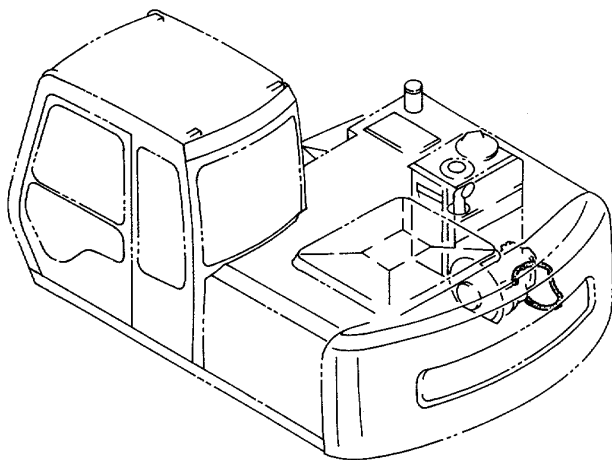

パイロット配管 (2-1)
PILOT PIPINGS (2-1)

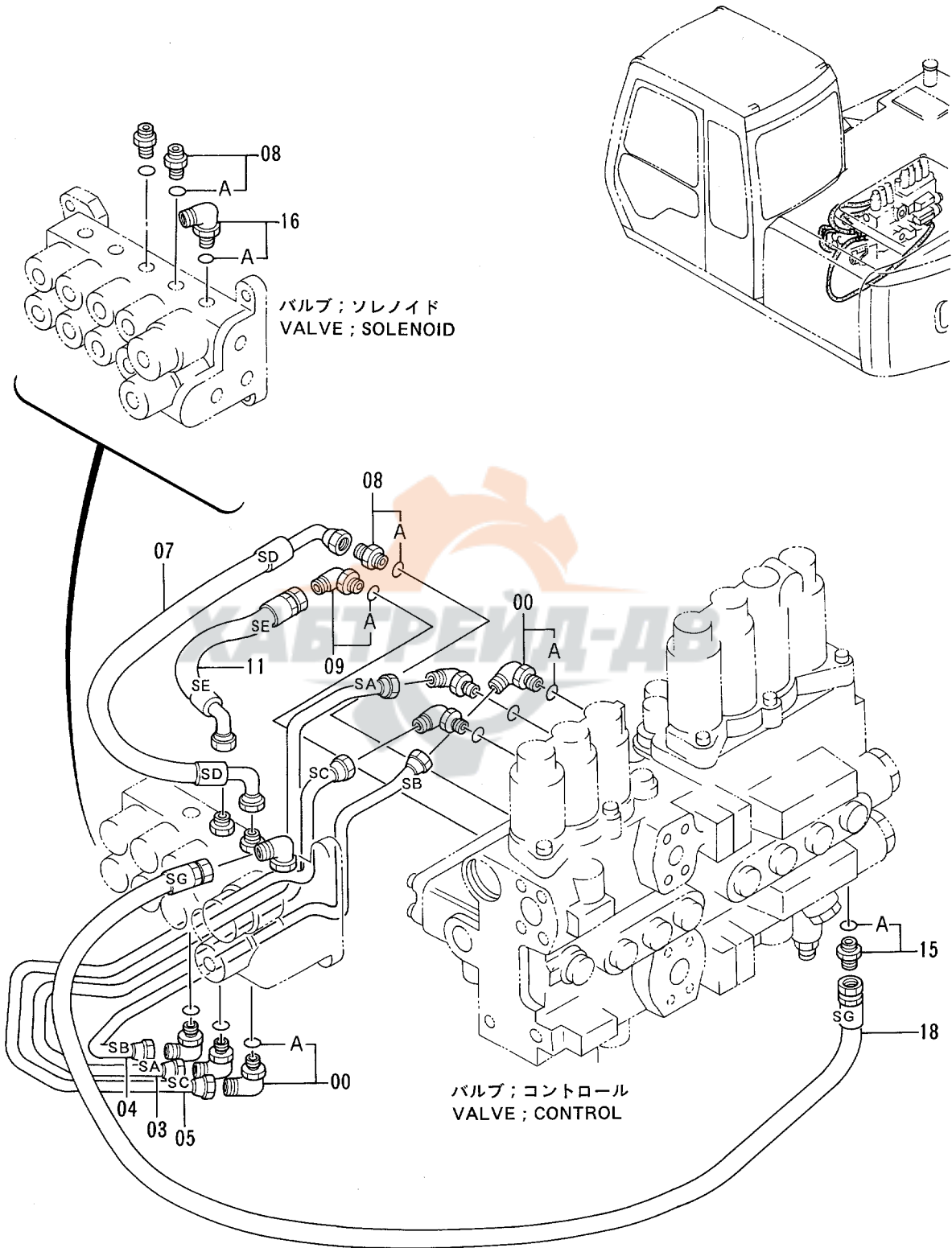

パイロット配管 (2-1)
PILOT PIPINGS (2-1)

40001-

| 符号 ITEM | 部品番号 PART NO. | 部 品 名 | PART NAME | 数量 QTY | サービス コード S.C | 適用号機 SERIAL NO. | 互 換 性 ICA | 代 替 部 品 REPLACEABLE PART | |
|------------|------------------|---------------|-----------------|-----------|--------------------|--------------------|--------------------|--------------------------------|-----------|
| | | | | | | | | 部品番号 PART NO. | 数量 QTY |
| 00 | 4293950 | エルブ ;S | ELBOW;S | 6 | | | | | |
| 00A | 957366 | -O-リング | -O-RING | 1 | | | | | |
| 03 | 3056016 | パイプ (SA) | PIPE (SA) | 1 | | | | | |
| 04 | 3055270 | パイプ (SB) | PIPE (SB) | 1 | | | | | |
| 05 | 3055272 | パイプ (SC) | PIPE (SC) | 1 | | | | | |
| 07 | 4313550 | ホース (SD) | HOSE (SD) | 1 | | | | | |
| 08 | 4200465 | アダプタ;S | ADAPTER;S | 3 | | | | | |
| 08A | 957366 | -O-リング | -O-RING | 1 | | | | | |
| 09 | 4154670 | エルブ ;S | ELBOW;S | 1 | | | | | |
| 09A | 957366 | -O-リング | -O-RING | 1 | | | | | |
| 11 | 4320251 | ホース (SE) | HOSE (SE) | 1 | | | | | |
| 15 | 4200467 | アダプタ;S | ADAPTER;S | 1 | | | | | |
| 15A | 957366 | -O-リング | -O-RING | 1 | | | | | |
| 16 | 4156434 | エルブ ;S | ELBOW;S | 1 | | | | | |
| 16A | 957366 | -O-リング | -O-RING | 1 | | | | | |
| 18 | 4278585 | ホース;ナイロン (SG) | HOSE;NYLON (SG) | 1 | | | | | |

パイロット配管 (2-2)
PILOT PIPINGS (2-2)

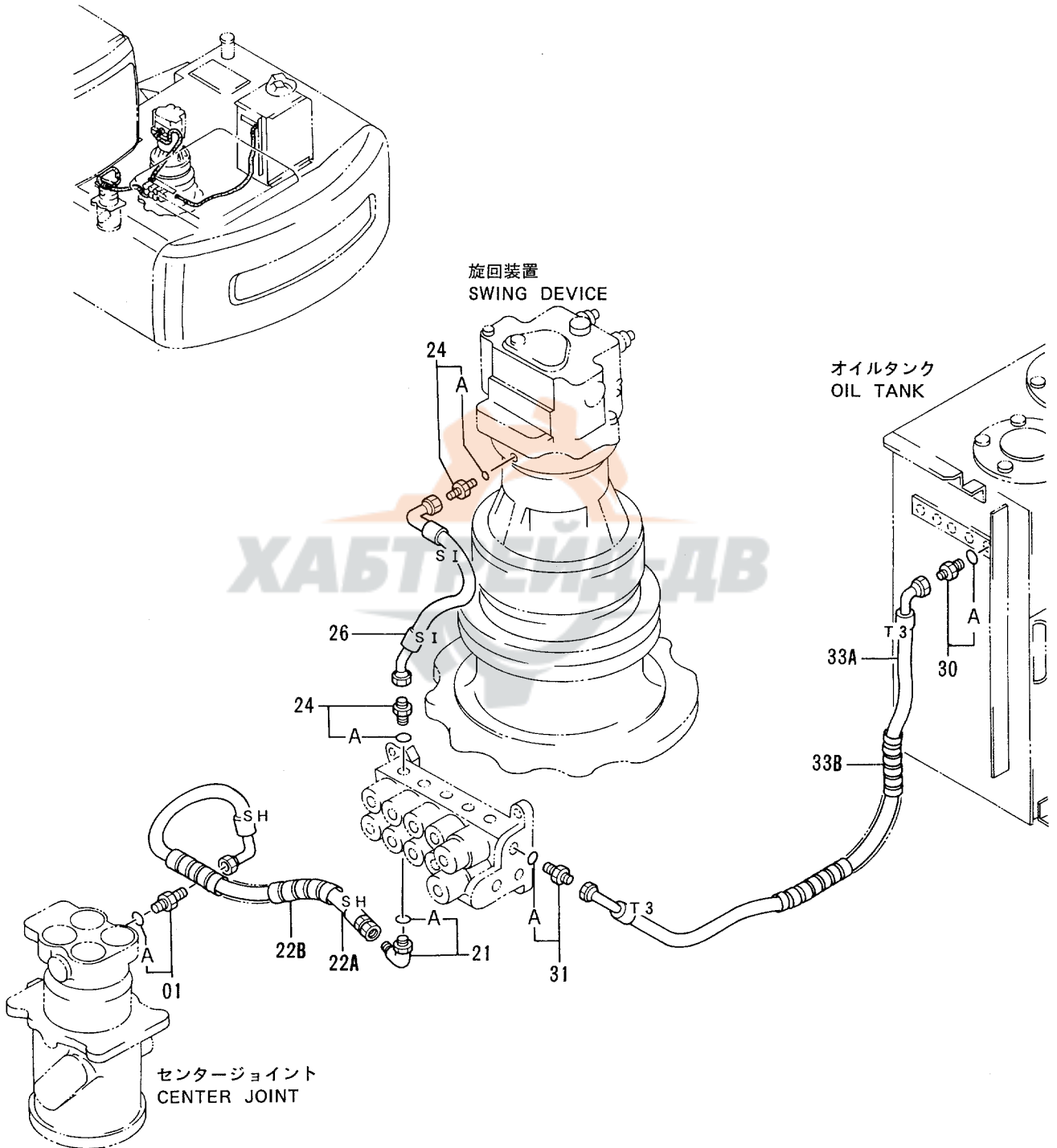

パイロット配管 (2-2)
PILOT PIPINGS (2-2)

40001-

| 符号 ITEM | 部品番号 PART NO. | 部品名 | PART NAME | 数量 QTY | サービス コード S.C | 適用号機 SERIAL NO. | 互換性 ICA | 代替部品 REPLACEABLE PART | |
|------------|------------------|---------------|-----------------|-----------|--------------------|--------------------|------------|-----------------------------|-----------|
| | | | | | | | | 部品番号 PART NO. | 数量 QTY |
| 01 | 4200465 | アダプタ;S | ADAPTER;S | 1 | | | | | |
| 01A | 957366 | ・O-リング | ・O-RING | 1 | | | | | |
| 21 | 4154670 | エルボ;S | ELBOW;S | 1 | | | | | |
| 21A | 957366 | ・O-リング | ・O-RING | 1 | | | | | |
| 22A | 4320252 | ホース (SH) | HOSE (SH) | 1 | | | | | |
| 22B | 4133527 | プロテクタ | PROTECTOR | 1 | | | | | |
| 24 | 4200465 | アダプタ;S | ADAPTER;S | 2 | | | | | |
| 24A | 957366 | ・O-リング | ・O-RING | 1 | | | | | |
| 26 | 4320256 | ホース (S1) | HOSE (S1) | 1 | | | | | |
| 30 | 4200466 | アダプタ;S | ADAPTER;S | 1 | | | | | |
| 30A | 4509180 | ・O-リング | ・O-RING | 1 | | | | | |
| 31 | 4200467 | アダプタ;S | ADAPTER;S | 1 | | | | | |
| 31A | 957366 | ・O-リング | ・O-RING | 1 | | | | | |
| 33A | 4285786 | ホース;ナイロン (T3) | HOSE;NYLON (T3) | 1 | | | | | |
| 33B | 4133527 | プロテクタ | PROTECTOR | 1 | | | | | |

パイロット配管 (3-1)
PILOT PIPINGS (3-1)

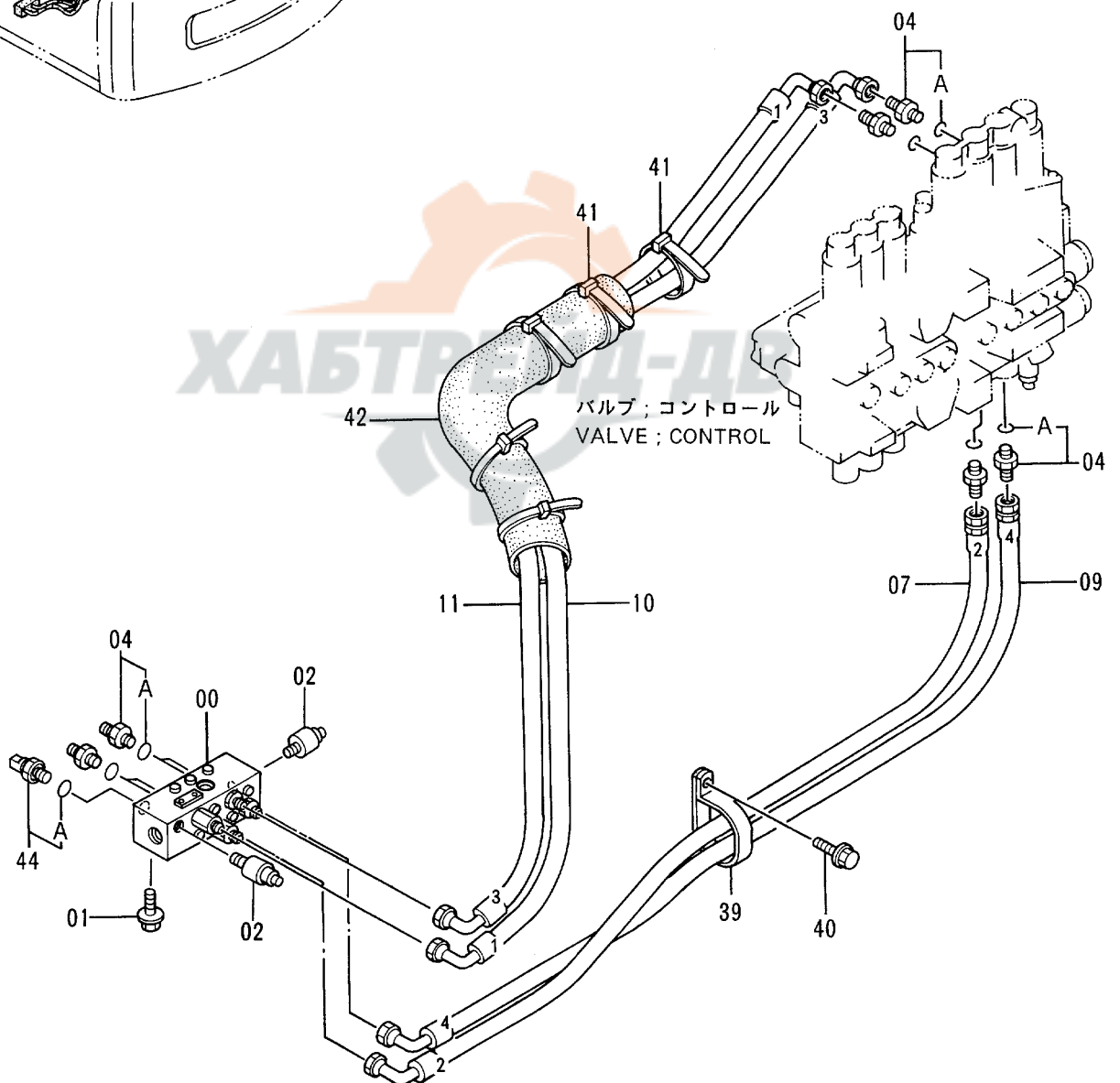
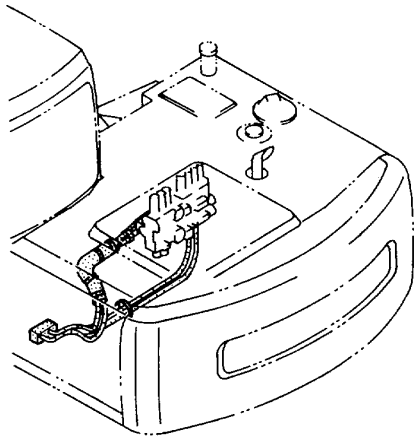

ハ°イット配管 (3-1)
PILOT PIPINGS (3-1)

40001-

| 符号 ITEM | 部品番号 PART NO. | 部 品 名 | PART NAME | 数量 QTY | サービス コード S.C | 適用号機 SERIAL NO. | 互 換 性 ICA | 代 替 部 品 REPLACEABLE PART | |
|------------|------------------|------------------|-----------------|-----------|--------------------|--------------------|--------------------|--------------------------------|-----------|
| | | | | | | | | 部品番号 PART NO. | 数量 QTY |
| 00 | 4338854 | ハ°ルブ ; フロウコントロール | VALVE;FC | 1 | H | | | | |
| 01 | J010816 | ボルト;セムス | BOLT;SEMS | 2 | | | | | |
| 02 | 4254563 | スイッチ;プレツヤ | SWITCH;PRESSURE | 2 | | | | | |
| 04 | 4200466 | アダプタ;S | ADAPTER;S | 8 | | | | | |
| 04A | 4509180 | -O-リング | -O-RING | 1 | | | | | |
| 07 | 4260474 | ホース;ナイロン (2) | HOSE;NYLON (2) | 1 | | | | | |
| 09 | 4269942 | ホース;ナイロン (4) | HOSE;NYLON (4) | 1 | | | | | |
| 10 | 4285679 | ホース;ナイロン (1) | HOSE;NYLON (1) | 1 | | | | | |
| 11 | 4285680 | ホース;ナイロン (3) | HOSE;NYLON (3) | 1 | | | | | |
| 39 | 4193816 | クリップ | CLIP | 1 | | | | | |
| 40 | J011025 | ボルト;セムス | BOLT;SEMS | 1 | | | | | |
| 41 | 4055312 | クリップ ;バンド | CLIP;BAND | 5 | | | | | |
| 42 | 4217147 | ブッシング ;ラバー | BUSHING;RUBBER | 1 | | | | | |
| 44 | 4326876 | センサ;プレツヤ | SENSOR;PRES. | 1 | | | | | |
| 44A | 4150302 | -O-リング | -O-RING | 1 | | | | | |

パイロット配管 (3-2)
PILOT PIPINGS (3-2)

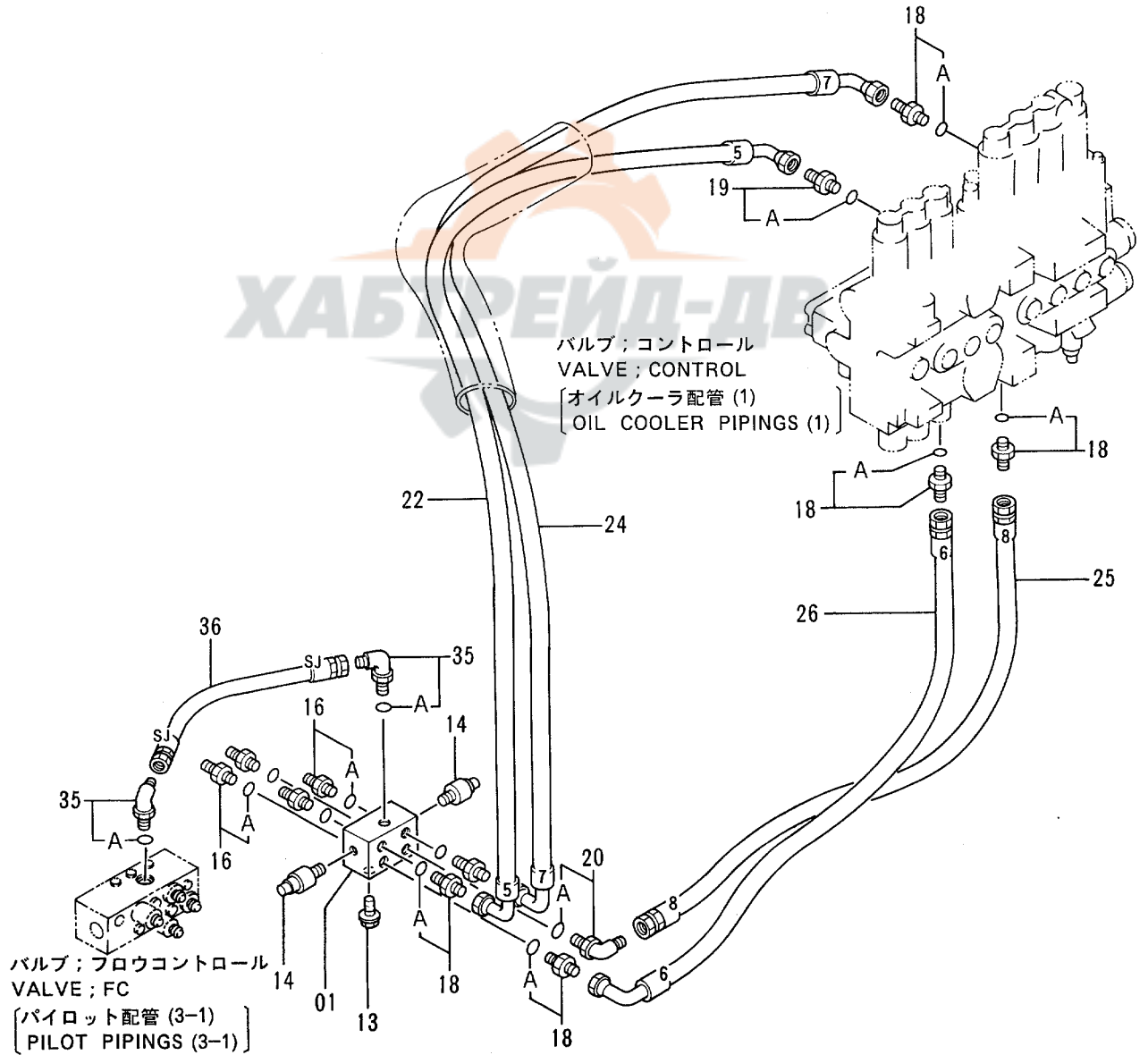
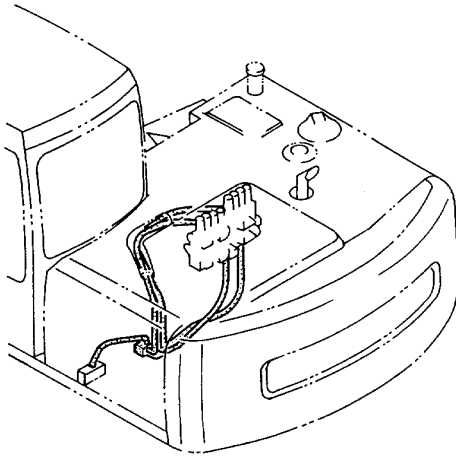

パイロット配管 (3-2)
PILOT PIPINGS (3-2)

40001-

| 符号 ITEM | 部品番号 PART NO. | 部品名 | PART NAME | 数量 QTY | サービス コード S.C | 適用号機 SERIAL NO. | 互換性 ICA | 代替部品 REPLACEABLE PART | |
|------------|------------------|---------------|-----------------|-----------|--------------------|--------------------|------------|-----------------------------|-----------|
| | | | | | | | | 部品番号 PART NO. | 数量 QTY |
| 01 | 4254613 | バルブ;シャトル | VALVE;SHUTTLE | 1 | H | | | | |
| 13 | J010816 | ボルト;セムス | BOLT;SEMS | 2 | | | | | |
| 14 | 4254563 | スイッチ;プレッシャ | SWITCH;PRESSURE | 2 | | | | | |
| 16 | 4200466 | アダプタ;S | ADAPTER;S | 4 | | | | | |
| 16A | 4509180 | ・O-リング | ・O-RING | 1 | | | | | |
| 18 | 4200466 | アダプタ;S | ADAPTER;S | 6 | | | | | |
| 18A | 4509180 | ・O-リング | ・O-RING | 1 | | | | | |
| 19 | 4200467 | アダプタ;S | ADAPTER;S | 1 | | | | | |
| 19A | 957366 | ・O-リング | ・O-RING | 1 | | | | | |
| 20 | 4154671 | エルボ;S | ELBOW;S | 1 | | | | | |
| 20A | 4509180 | ・O-リング | ・O-RING | 1 | | | | | |
| 22 | 4283939 | ホース;ナイロン (5) | HOSE;NYLON (5) | 1 | | | | | |
| 24 | 4283941 | ホース;ナイロン (7) | HOSE;NYLON (7) | 1 | | | | | |
| 25 | 4283942 | ホース;ナイロン (8) | HOSE;NYLON (8) | 1 | | | | | |
| 26 | 4286044 | ホース;ナイロン (6) | HOSE;NYLON (6) | 1 | | | | | |
| 35 | 4154670 | エルボ;S | ELBOW;S | 2 | | | | | |
| 35A | 957366 | ・O-リング | ・O-RING | 1 | | | | | |
| 36 | 4283993 | ホース;ナイロン (SJ) | HOSE;NYLON (SJ) | 1 | | | | | |

パイロット配管 (3-3)
PILOT PIPINGS (3-3)

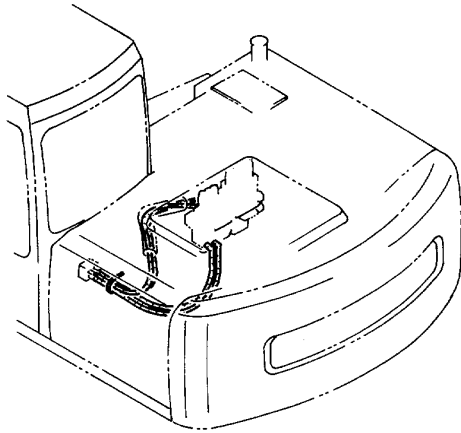

バルブ；コントロール
VALVE；CONTROL
〔オイルクーラ配管 (1)
OIL COOLER PIPINGS (1)〕

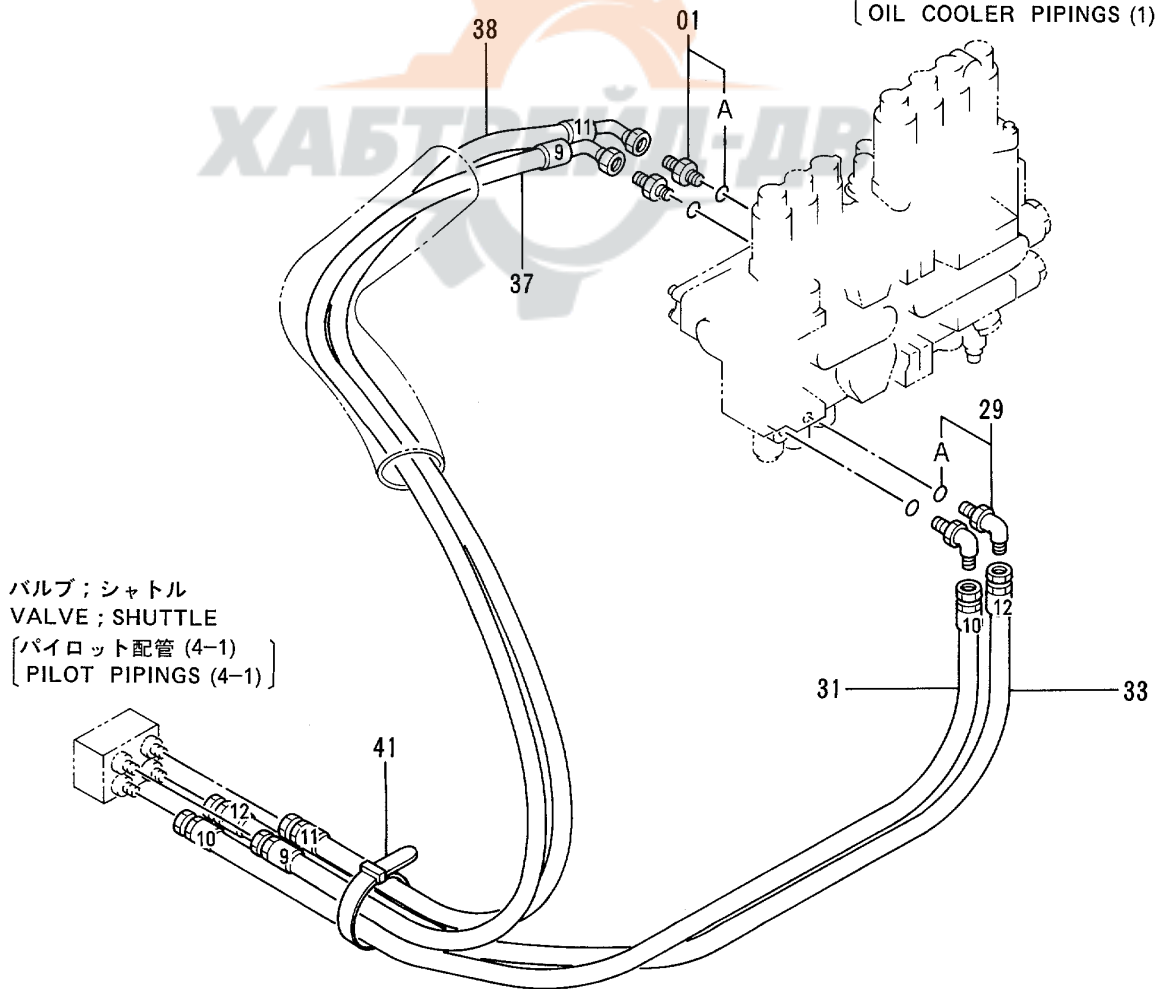

バルブ；シャトル
VALVE；SHUTTLE
〔パイロット配管 (4-1)
PILOT PIPINGS (4-1)〕

パイロット配管 (3-3)
PILOT PIPINGS (3-3)

40001-

| 符号 ITEM | 部品番号 PART NO. | 部品名 | PART NAME | 数量 QTY | サービス コード S.C | 適用号機 SERIAL NO. | 互換性 ICA | 代替部品 REPLACEABLE PART | |
|------------|------------------|---------------|-----------------|-----------|--------------------|--------------------|------------|-----------------------------|-----------|
| | | | | | | | | 部品番号 PART NO. | 数量 QTY |
| 01 | 4200467 | アダプタ;S | ADAPTER;S | 2 | | | | | |
| 01A | 957366 | ・O-リング | ・O-RING | 1 | | | | | |
| 29 | 4156434 | エルボ;S | ELBOW;S | 2 | | | | | |
| 29A | 957366 | ・O-リング | ・O-RING | 1 | | | | | |
| 31 | 4283944 | ホース;ナイロン (10) | HOSE;NYLON (10) | 1 | | | | | |
| 33 | 4283946 | ホース;ナイロン (12) | HOSE;NYLON (12) | 1 | | | | | |
| 37 | 4285681 | ホース;ナイロン (9) | HOSE;NYLON (9) | 1 | | | | | |
| 38 | 4285682 | ホース;ナイロン (11) | HOSE;NYLON (11) | 1 | | | | | |
| 41 | 4055312 | クリップ;バンド | CLIP;BAND | 1 | | | | | |

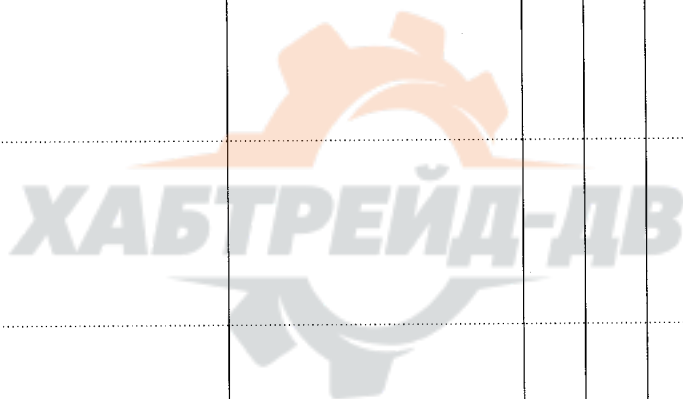

パイロット配管 (4-1)
PILOT PIPINGS (4-1)

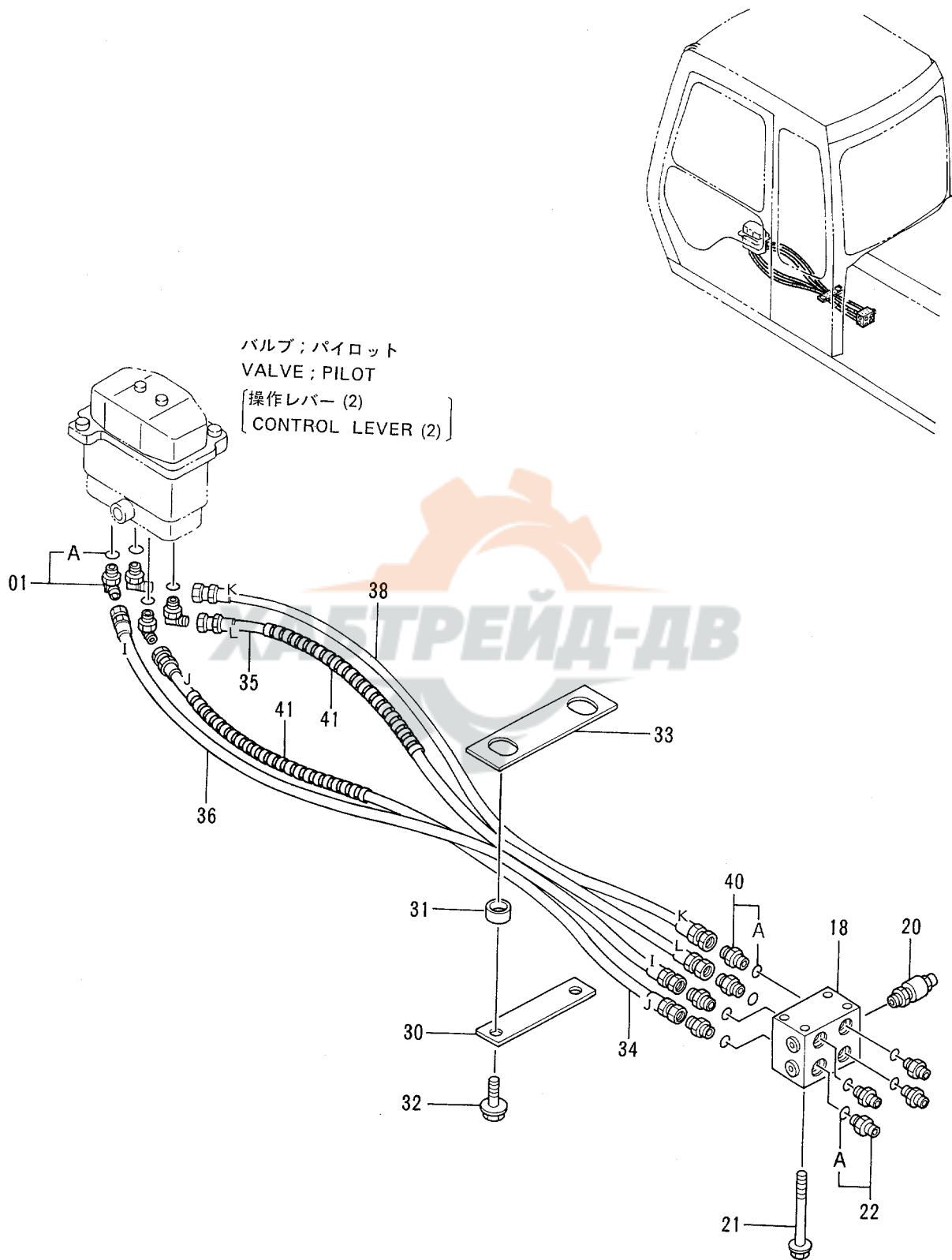

パイロット配管 (4-1)
PILOT PIPINGS (4-1)

40001-

| 符号 ITEM | 部品番号 PART NO. | 部品名 | PART NAME | 数量 QTY | サービス コード S.C | 適用号機 SERIAL NO. | 互換性 ICA | 代替部品 REPLACEABLE PART | |
|------------|------------------|--------------|-----------------|-----------|--------------------|--------------------|------------|-----------------------------|-----------|
| | | | | | | | | 部品番号 PART NO. | 数量 QTY |
| 01 | 4156434 | エルボ;S | ELBOW;S | 4 | | | | | |
| 01A | 957366 | -O-リング | -O-RING | 1 | | | | | |
| 18 | 4254612 | バルブ;シャトル | VALVE;SHUTTLE | 1 | H | | | | |
| 20 | 4254563 | スイッチ;プレッシャ | SWITCH;PRESSURE | 1 | | | | | |
| 21 | J010895 | ボルト;セムス | BOLT;SEMS | 4 | | | | | |
| 22 | 4200466 | アダプタ;S | ADAPTER;S | 4 | | | | | |
| 22A | 4509180 | -O-リング | -O-RING | 1 | | | | | |
| 30 | 9736384 | プレート | PLATE | 1 | | | | | |
| 31 | 4270773 | リング | RING | 2 | | | | | |
| 32 | J021020 | ボルト;セムス | BOLT;SEMS | 2 | | | | | |
| 33 | 4270771 | プレート | PLATE | 1 | | | | | |
| 34 | 4286045 | ホース;ナイロン (J) | HOSE;NYLON (J) | 1 | | | | | |
| 35 | 4286046 | ホース;ナイロン (L) | HOSE;NYLON (L) | 1 | | | | | |
| 36 | 4281535 | ホース;ナイロン (I) | HOSE;NYLON (I) | 1 | | | | | |
| 38 | 4281537 | ホース;ナイロン (K) | HOSE;NYLON (K) | 1 | | | | | |
| 40 | 4200466 | アダプタ;S | ADAPTER;S | 4 | | | | | |
| 40A | 4509180 | -O-リング | -O-RING | 1 | | | | | |
| 41 | 4133527 | プロテクタ | PROTECTOR | 2 | | | | | |

パイロット配管 (4-2)
PILOT PIPINGS (4-2)

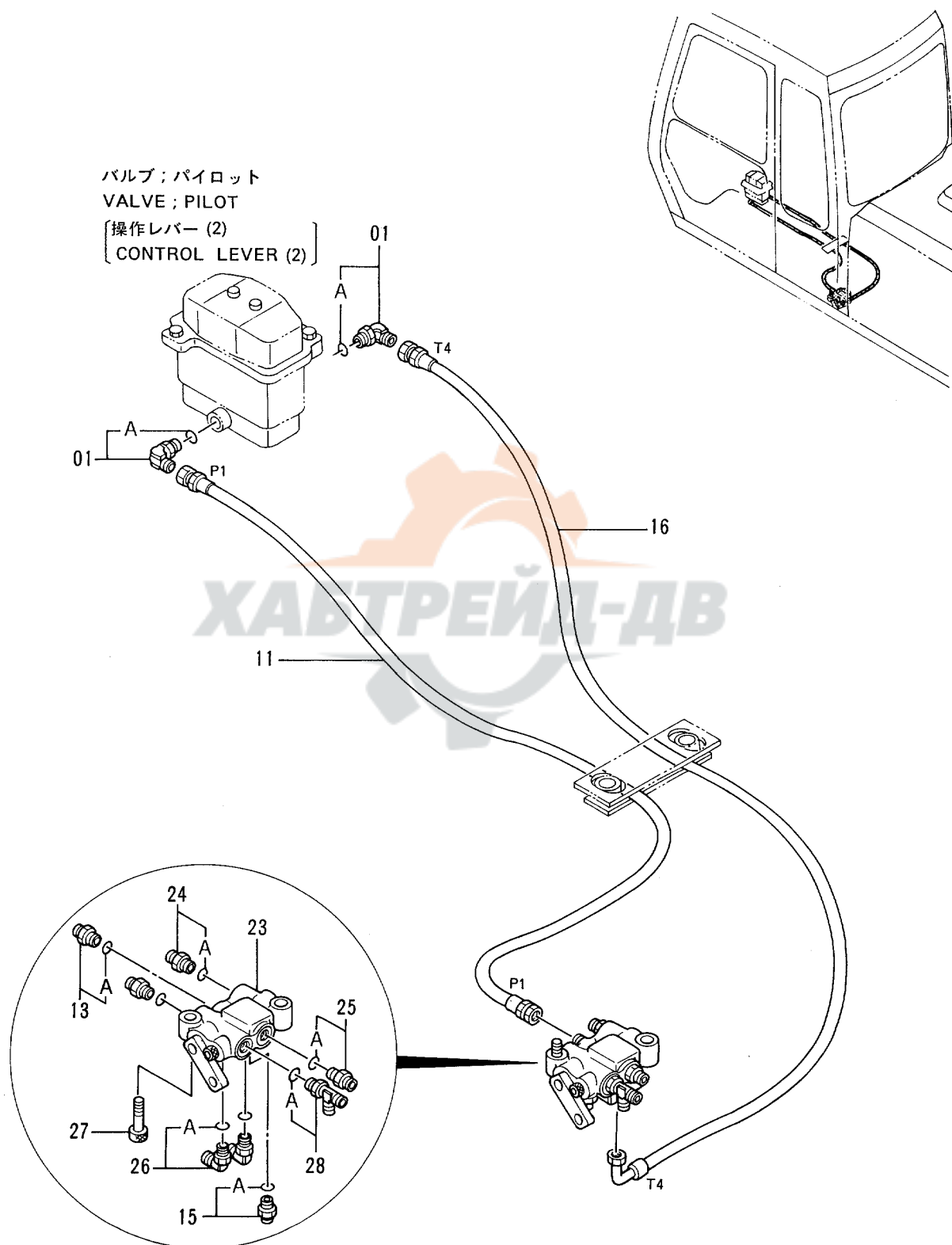

パイロット配管 (4-2)
PILOT PIPINGS (4-2)

40001-

| 符号 ITEM | 部品番号 PART NO. | 部品名 | PART NAME | 数量 QTY | サービス コード S.C | 適用号機 SERIAL NO. | 互換性 ICA | 代替部品 REPLACEABLE PART | |
|------------|------------------|---------------|-----------------|-----------|--------------------|--------------------|------------|-----------------------------|-----------|
| | | | | | | | | 部品番号 PART NO. | 数量 QTY |
| 01 | 4156434 | エルボ;S | ELBOW;S | 2 | | | | | |
| 01A | 957366 | ・O-リング | ・O-RING | 1 | | | | | |
| 11 | 4215624 | ホース;ナイロン (P1) | HOSE;NYLON (P1) | 1 | | | | | |
| 13 | 4261938 | フィルタ | FILTER | 1 | | | | | |
| 13A | 4509180 | ・O-リング | ・O-RING | 1 | | | | | |
| 15 | 4200466 | アダプタ;S | ADAPTER;S | 1 | | | | | |
| 15A | 4509180 | ・O-リング | ・O-RING | 1 | | | | | |
| 16 | 4281530 | ホース;ナイロン (T4) | HOSE;NYLON (T4) | 1 | | | | | |
| 23 | 4254611 | バルブ;ロック | VALVE;LOCK | 1 | H | | | | |
| 24 | 4261938 | フィルタ | FILTER | 2 | | | | | |
| 24A | 4509180 | ・O-リング | ・O-RING | 1 | | | | | |
| 25 | 4200466 | アダプタ;S | ADAPTER;S | 1 | | | | | |
| 25A | 4509180 | ・O-リング | ・O-RING | 1 | | | | | |
| 26 | 4154671 | エルボ;S | ELBOW;S | 2 | | | | | |
| 26A | 4509180 | ・O-リング | ・O-RING | 1 | | | | | |
| 27 | M341045 | ボルト;ソケット | BOLT;SOCKET | 2 | | | | | |
| 28 | 4239713 | チー;S | TEE;S | 1 | | | | | |
| 28A | 4509180 | ・O-リング | ・O-RING | 1 | | | | | |

パイロット配管 (5-1)
PILOT PIPINGS (5-1)

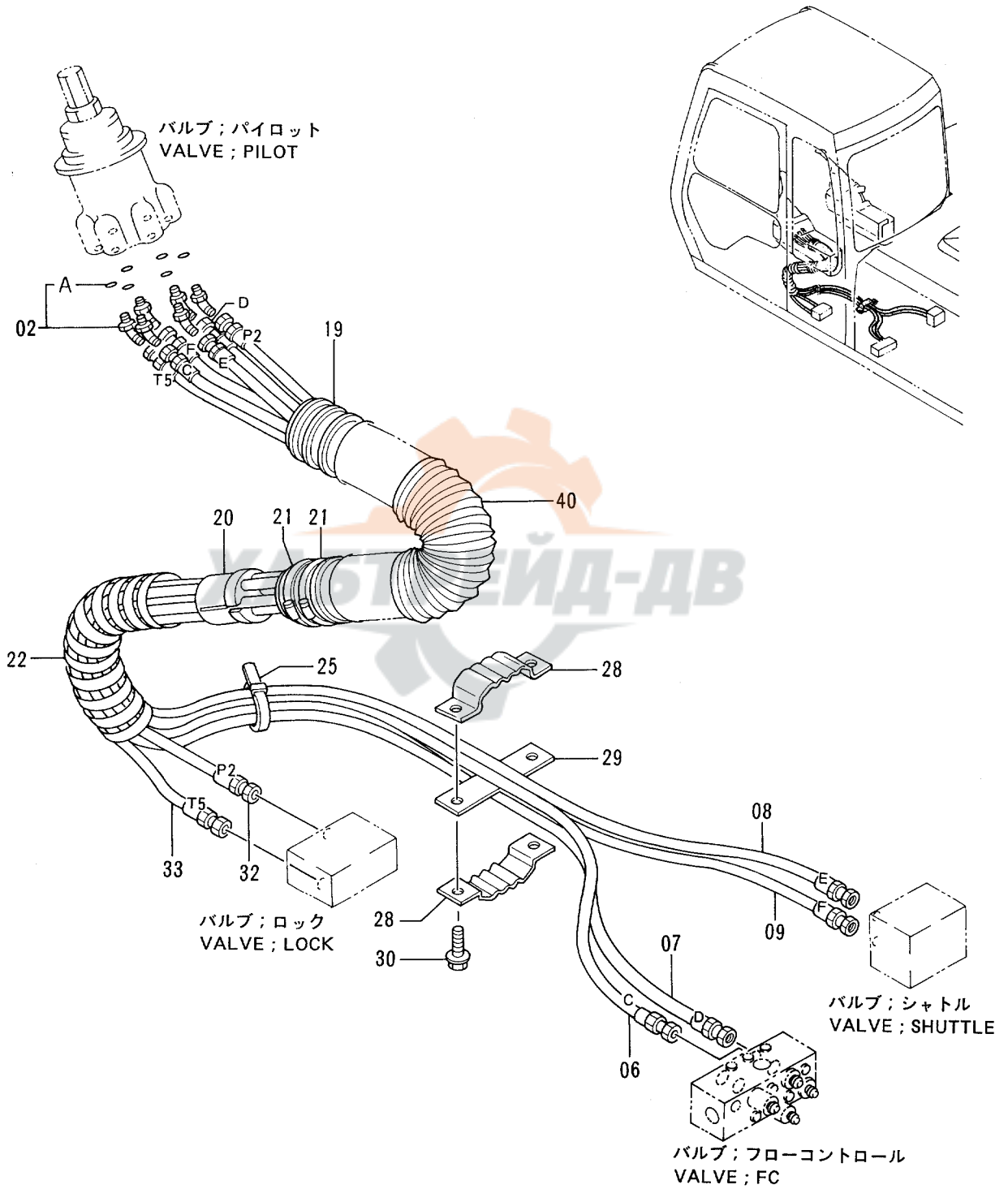

パイロット配管 (5-1)
PILOT PIPINGS (5-1)

40001-

| 符号 ITEM | 部品番号 PART NO. | 部 品 名 | PART NAME | 数量 QTY | サービス コード S.C | 適用号機 SERIAL NO. | 互 換 性 ICA | 代 替 部 品 REPLACEABLE PART | |
|------------|------------------|-------------|-------------|-----------|--------------------|--------------------|--------------------|--------------------------------|-----------|
| | | | | | | | | 部品番号 PART NO. | 数量 QTY |
| 02 | 4286916 | エルブ ; S | ELBOW; S | 6 | | | | | |
| 02A | 957366 | ・O-リング | ・O-RING | 1 | | | | | |
| 06 | 4299086 | ホース (C) | HOSE (C) | 1 | | | | | |
| 07 | 4287097 | ホース (D) | HOSE (D) | 1 | | | | | |
| 08 | 4287518 | ホース (E) | HOSE (E) | 1 | | | | | |
| 09 | 4287522 | ホース (F) | HOSE (F) | 1 | | | | | |
| 19 | 4333115 | ホース | HOSE | 1 | | | | | |
| 20 | 3056040 | ストツパ | STOPPER | 1 | | | | | |
| 21 | 4504491 | クランプ ; ホース | CLAMP; HOSE | 2 | | | | | |
| 22 | 4044420 | ブ ロテクタ | PROTECTOR | 1 | | | | | |
| 25 | 4055312 | クリツフ ; バ ント | CLIP; BAND | 1 | | | | | |
| 28 | 9727638 | クランプ ; ホース | CLAMP; HOSE | 2 | | | | | |
| 29 | 9727636 | プ レート | PLATE | 1 | | | | | |
| 30 | J021035 | ボ ルト ; セムス | BOLT; SEMS | 2 | | | | | |
| 32 | 4304411 | ホース (P2) | HOSE (P2) | 1 | | | | | |
| 33 | 4299085 | ホース (T5) | HOSE (T5) | 1 | | | | | |
| 40 | 4329965 | ホース | HOSE | 1 | | | | | |

パイロット配管 (5-2)
PILOT PIPINGS (5-2)

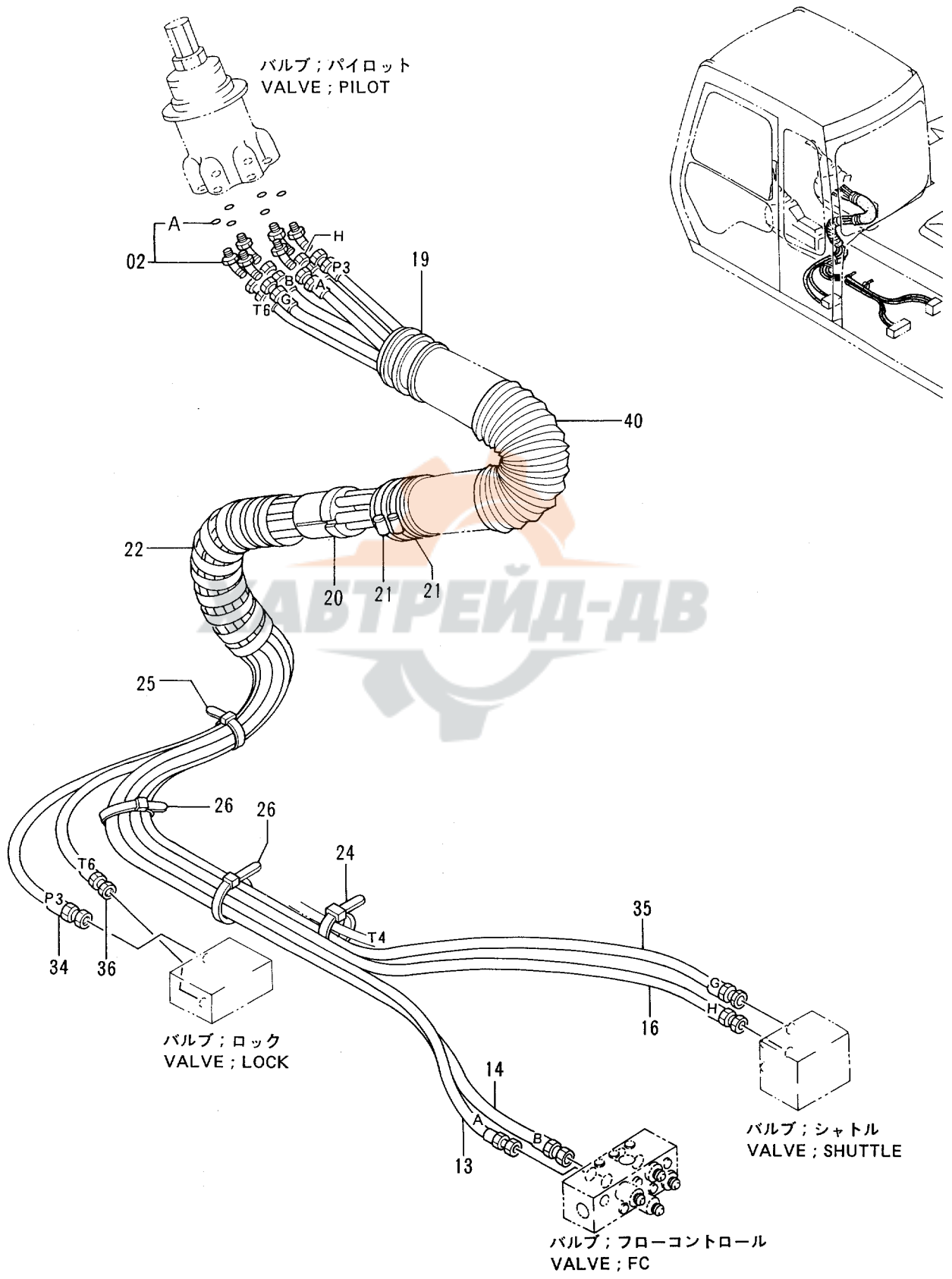

パイロット配管 (5-2)
PILOT PIPINGS (5-2)

40001-

| 符号 ITEM | 部品番号 PART NO. | 部 品 名 | PART NAME | 数量 QTY | サービス コード S.C | 適用号機 SERIAL NO. | 互 換 性 ICA | 代替部品 REPLACEABLE PART | |
|------------|------------------|-----------|------------|-----------|--------------------|--------------------|--------------------|-----------------------------|-----------|
| | | | | | | | | 部品番号 PART NO. | 数量 QTY |
| 02 | 4286916 | エルボ ;S | ELBOW;S | 6 | | | | | |
| 02A | 957366 | ・Oリング | ・O-RING | 1 | | | | | |
| 13 | 4287547 | ホース (A) | HOSE (A) | 1 | | | | | |
| 14 | 4287700 | ホース (B) | HOSE (B) | 1 | | | | | |
| 16 | 4289056 | ホース (H) | HOSE (H) | 1 | | | | | |
| 19 | 4333115 | ホース | HOSE | 1 | | | | | |
| 20 | 3056040 | ストッパ | STOPPER | 1 | | | | | |
| 21 | 4504491 | クランプ ;ホース | CLAMP;HOSE | 2 | | | | | |
| 22 | 4044420 | プロテクタ | PROTECTOR | 1 | | | | | |
| 24 | 4055311 | クリップ ;バンド | CLIP;BAND | 1 | | | | | |
| 25 | 4055312 | クリップ ;バンド | CLIP;BAND | 1 | | | | | |
| 26 | 4121859 | クリップ ;バンド | CLIP;BAND | 2 | | | | | |
| 34 | 4287527 | ホース (P3) | HOSE (P3) | 1 | | | | | |
| 35 | 4289050 | ホース (G) | HOSE (G) | 1 | | | | | |
| 36 | 4287546 | ホース (T6) | HOSE (T6) | 1 | | | | | |
| 40 | 4329965 | ホース | HOSE | 1 | | | | | |

パイロット配管 (6-1)
PILOT PIPINGS (6-1)

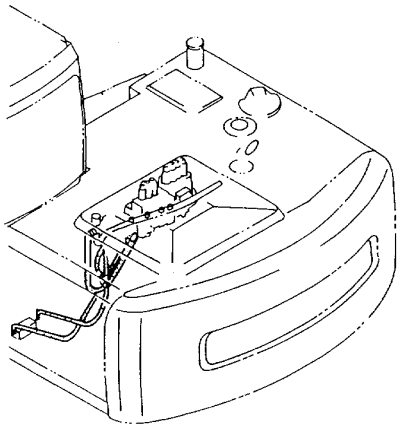

バルブ; コントロール
VALVE; CONTROL

バルブ; ソレノイド
VALVE; SOLENOID

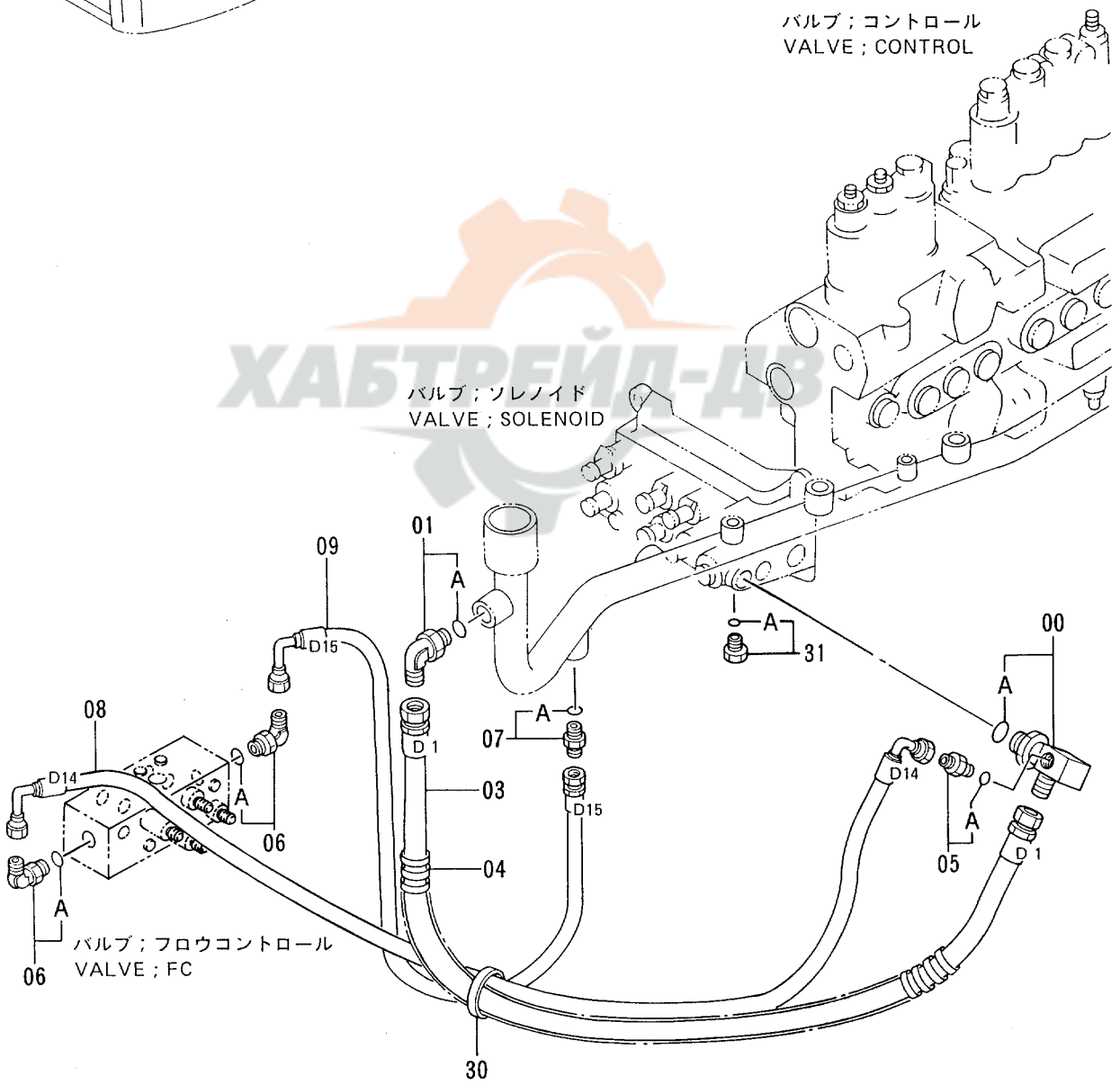

パイロット配管 (6-1)
PILOT PIPINGS (6-1)

40001-

| 符号 ITEM | 部品番号 PART NO. | 部 品 名 | PART NAME | 数量 QTY | サービス コード S.C | 適用号機 SERIAL NO. | 互 換 性 ICA | 代替部品 REPLACEABLE PART | |
|------------|------------------|------------------|--------------------|-----------|--------------------|--------------------|--------------------|-----------------------------|-----------|
| | | | | | | | | 部品番号 PART NO. | 数量 QTY |
| 00 | 4283986 | アダプタ | ADAPTER | 1 | | | | | |
| 00A | 4506418 | ・Oリング | ・O-RING | 1 | | | | | |
| 01 | 4154672 | エルボ ; S | ELBOW ; S | 1 | | | | | |
| 01A | 4506418 | ・Oリング | ・O-RING | 1 | | | | | |
| 03 | 4285785 | ホース ; ナイロン (D1) | HOSE ; NYLON (D1) | 1 | | | | | |
| 04 | 4044420 | プロテクタ | PROTECTOR | 1 | | | | | |
| 05 | 4261938 | フィルタ | FILTER | 1 | | | | | |
| 05A | 4509180 | ・Oリング | ・O-RING | 1 | | | | | |
| 06 | 4154671 | エルボ ; S | ELBOW ; S | 2 | | | | | |
| 06A | 4509180 | ・Oリング | ・O-RING | 1 | | | | | |
| 07 | 4200466 | アダプタ ; S | ADAPTER ; S | 1 | | | | | |
| 07A | 4509180 | ・Oリング | ・O-RING | 1 | | | | | |
| 08 | 4283880 | ホース ; ナイロン (D14) | HOSE ; NYLON (D14) | 1 | | | | | |
| 09 | 4283881 | ホース ; ナイロン (D15) | HOSE ; NYLON (D15) | 1 | | | | | |
| 30 | 4055312 | クリップ ; バンド | CLIP ; BAND | 1 | | | | | |
| 31 | 4092534 | プラグ | PLUG | 1 | | | | | |
| 31A | 4509180 | ・Oリング | ・O-RING | 1 | | | | | |

パイロット配管 (6-2)
PILOT PIPINGS (6-2)

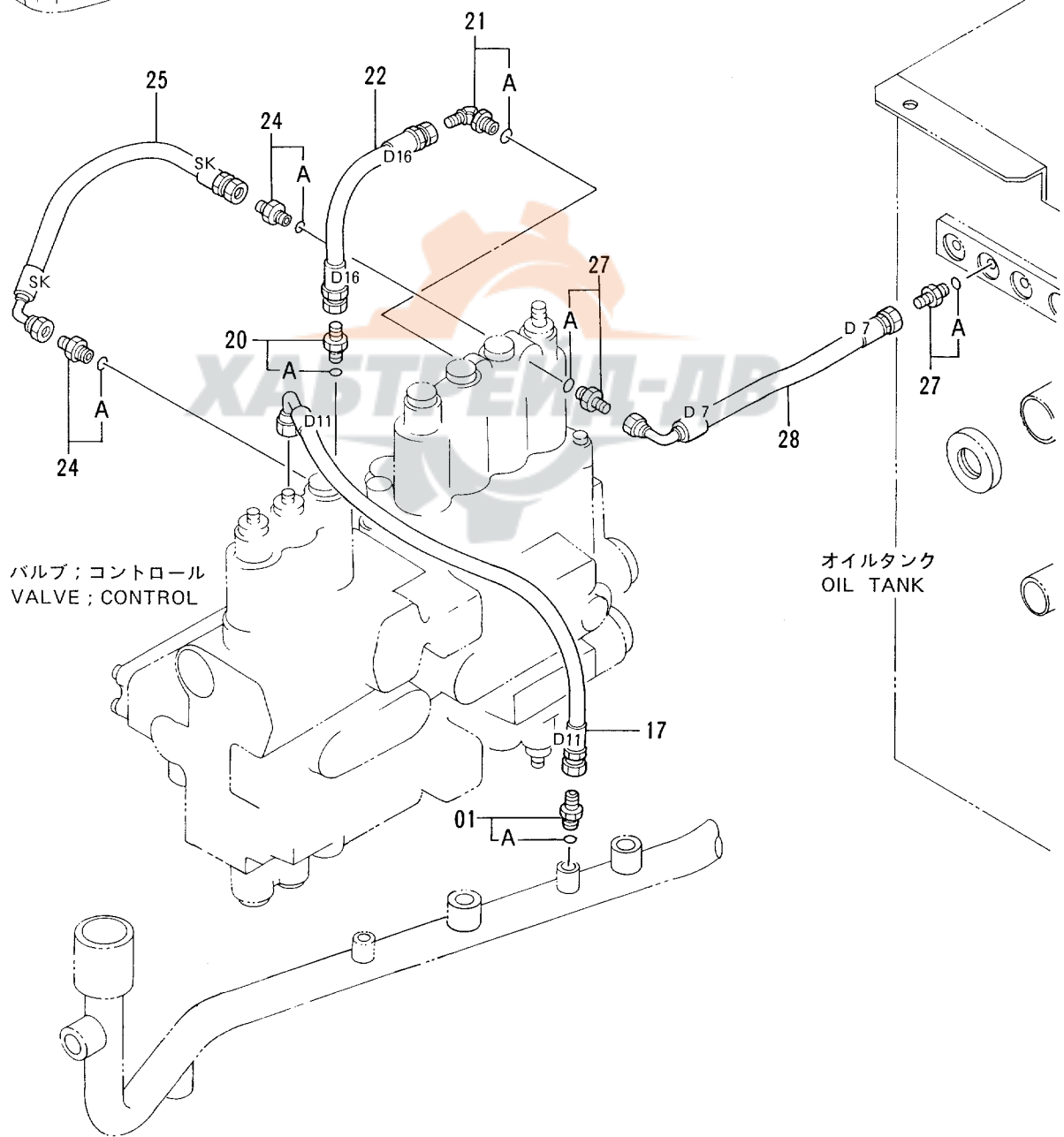
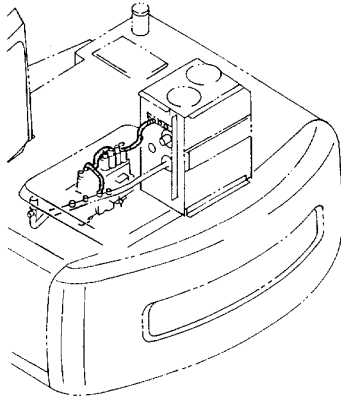

コンソール (右)
CONSOLE (R)

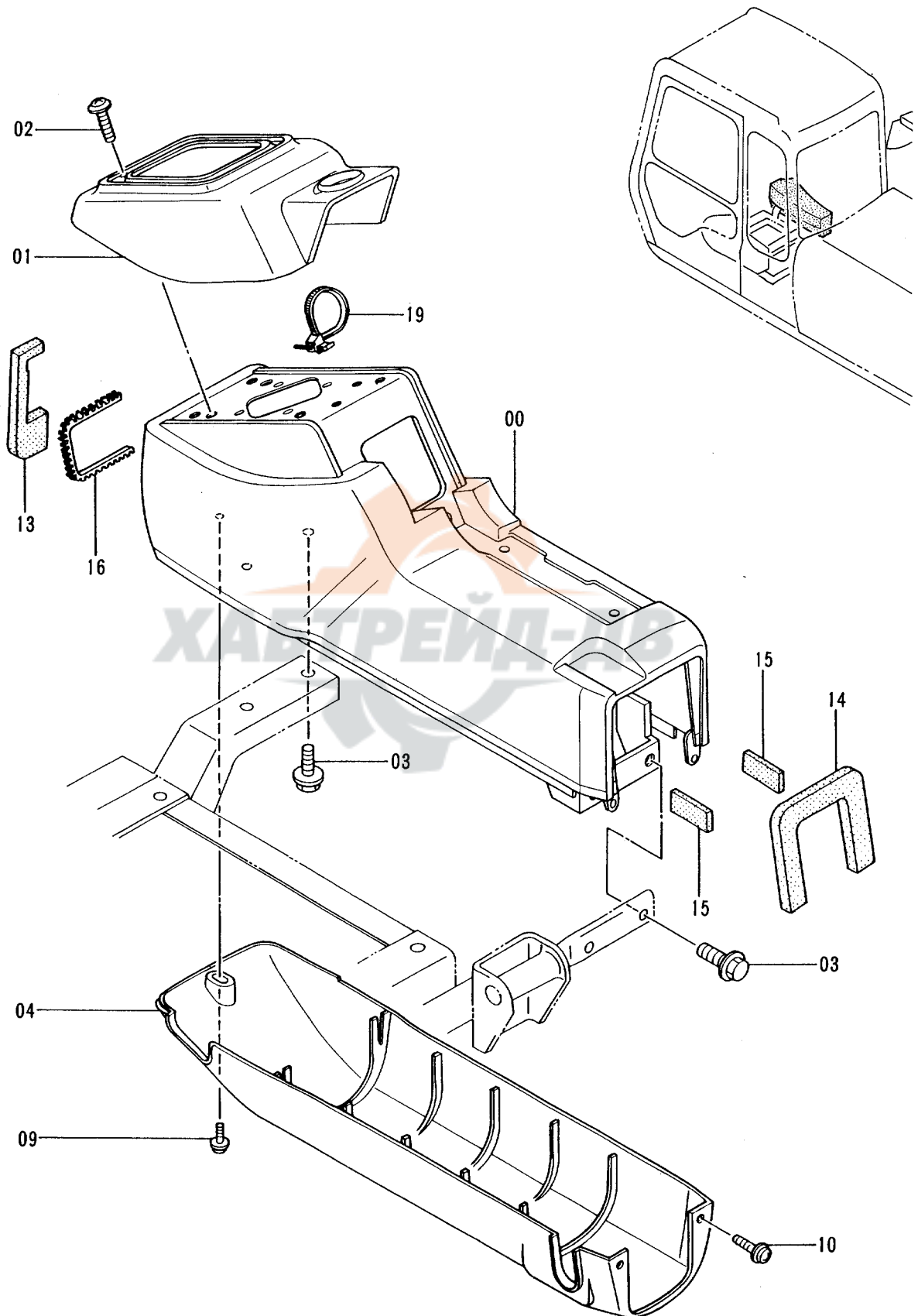

コンソール (右)
CONSOLE (R)

40001-

| 符号 ITEM | 部品番号 PART NO. | 部 品 名 | PART NAME | 数量 QTY | サービス コード S.C | 適用号機 SERIAL NO. | 互 換 性 ICA | 代 替 部 品 REPLACEABLE PART | |
|------------|------------------|-----------|------------|-----------|--------------------|--------------------|--------------------|--------------------------------|-----------|
| | | | | | | | | 部品番号 PART NO. | 数量 QTY |
| 00 | 5004145 | スタンド | STAND | 1 | | | | | |
| 01 | 1015022 | カバー | COVER | 1 | | | | | |
| 02 | J460635 | スクリュー;セムス | SCREW;SEMS | 4 | | | | | |
| 03 | J011030 | ボルト;セムス | BOLT;SEMS | 4 | | | | | |
| 04 | 1015021 | カバー | COVER | 1 | | | | | |
| 09 | J680625 | スクリュー;セムス | SCREW;SEMS | 1 | | | | | |
| 10 | J680614 | スクリュー;セムス | SCREW;SEMS | 2 | | | | | |
| 13 | 4287918 | ラバー | RUBBER | 1 | | | | | |
| 14 | 4289705 | ラバー | RUBBER | 1 | | | | | |
| 15 | 4289706 | ラバー | RUBBER | 2 | | | | | |
| 16 | 4289707 | ブッシュ | BUSHING | 1 | | | | | |
| 19 | 4300351 | クリップ;バンド | CLIP;BAND | 1 | | | | | |

コンソール (左)
CONSOLE (L)

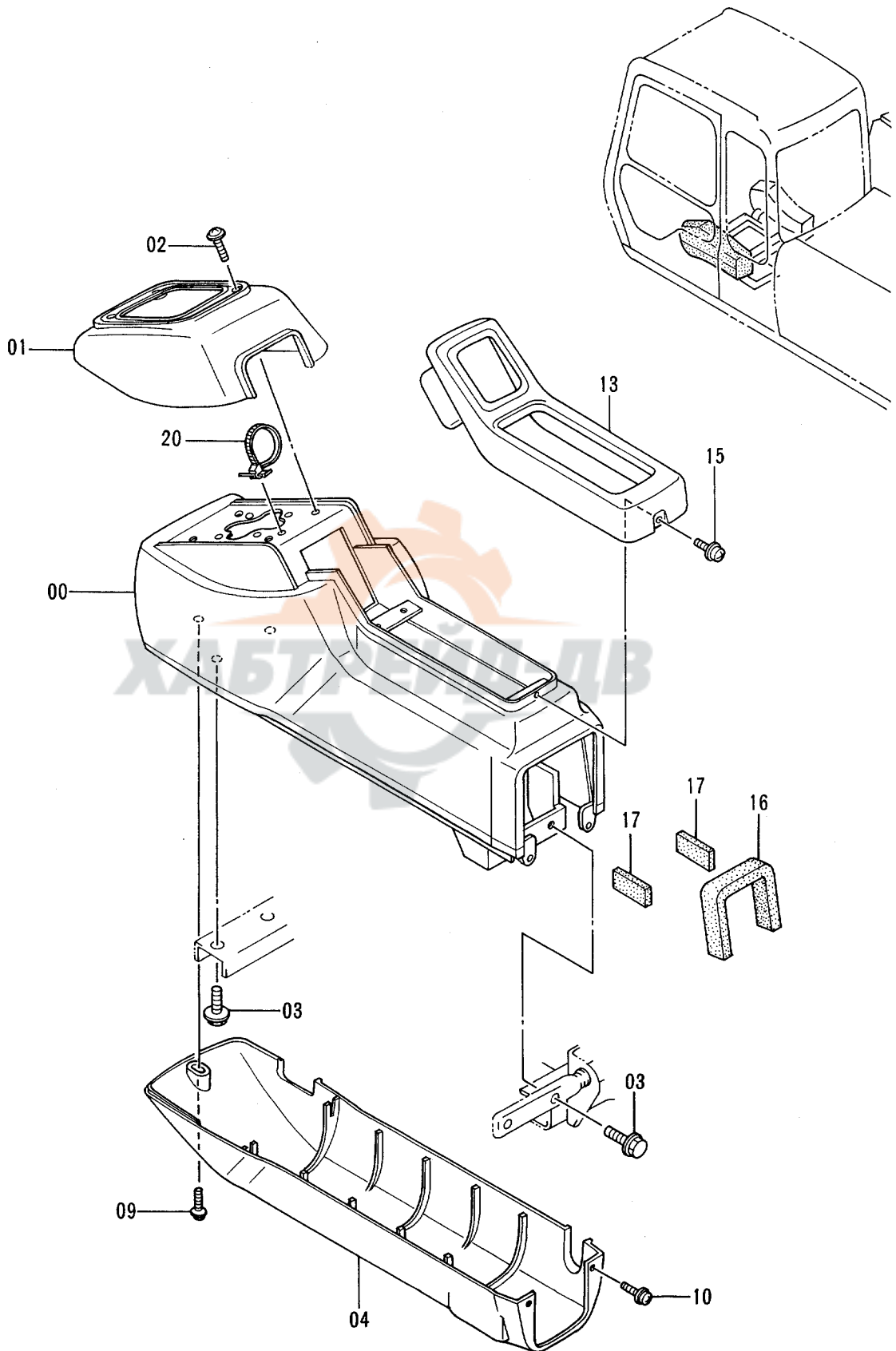

コンソール (左)
CONSOLE (L)

40001-

| 符号 ITEM | 部品番号 PART NO. | 部 品 名 | PART NAME | 数量 Q'TY | サービス コード S.C | 適用号機 SERIAL NO. | 互 換 性 ICA | 代 替 部 品 REPLACEABLE PART | |
|------------|------------------|-----------|------------|------------|--------------------|--------------------|--------------------|--------------------------------|------------|
| | | | | | | | | 部品番号 PART NO. | 数量 Q'TY |
| 00 | 5003051 | スタンド | STAND | 1 | | | | | |
| 01 | 1015067 | カバー | COVER | 1 | | | | | |
| 02 | J460635 | スクリュー;セムス | SCREW;SEMS | 4 | | | | | |
| 03 | J011030 | ボルト;セムス | BOLT;SEMS | 4 | | | | | |
| 04 | 1015072 | カバー | COVER | 1 | | | | | |
| 09 | J680625 | スクリュー;セムス | SCREW;SEMS | 1 | | | | | |
| 10 | J680614 | スクリュー;セムス | SCREW;SEMS | 2 | | | | | |
| 13 | 8058685 | フレーム | FRAME | 1 | | | | | |
| 15 | J680516 | スクリュー;セムス | SCREW;SEMS | 1 | | | | | |
| 16 | 4289705 | ラバー | RUBBER | 1 | | | | | |
| 17 | 4289706 | ラバー | RUBBER | 2 | | | | | |
| 20 | 4300351 | クリップ;バンド | CLIP;BAND | 1 | | | | | |

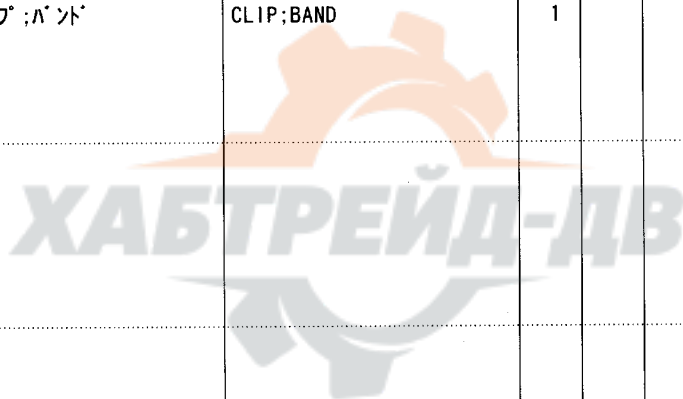

スイッチボックス SWITCH BOX

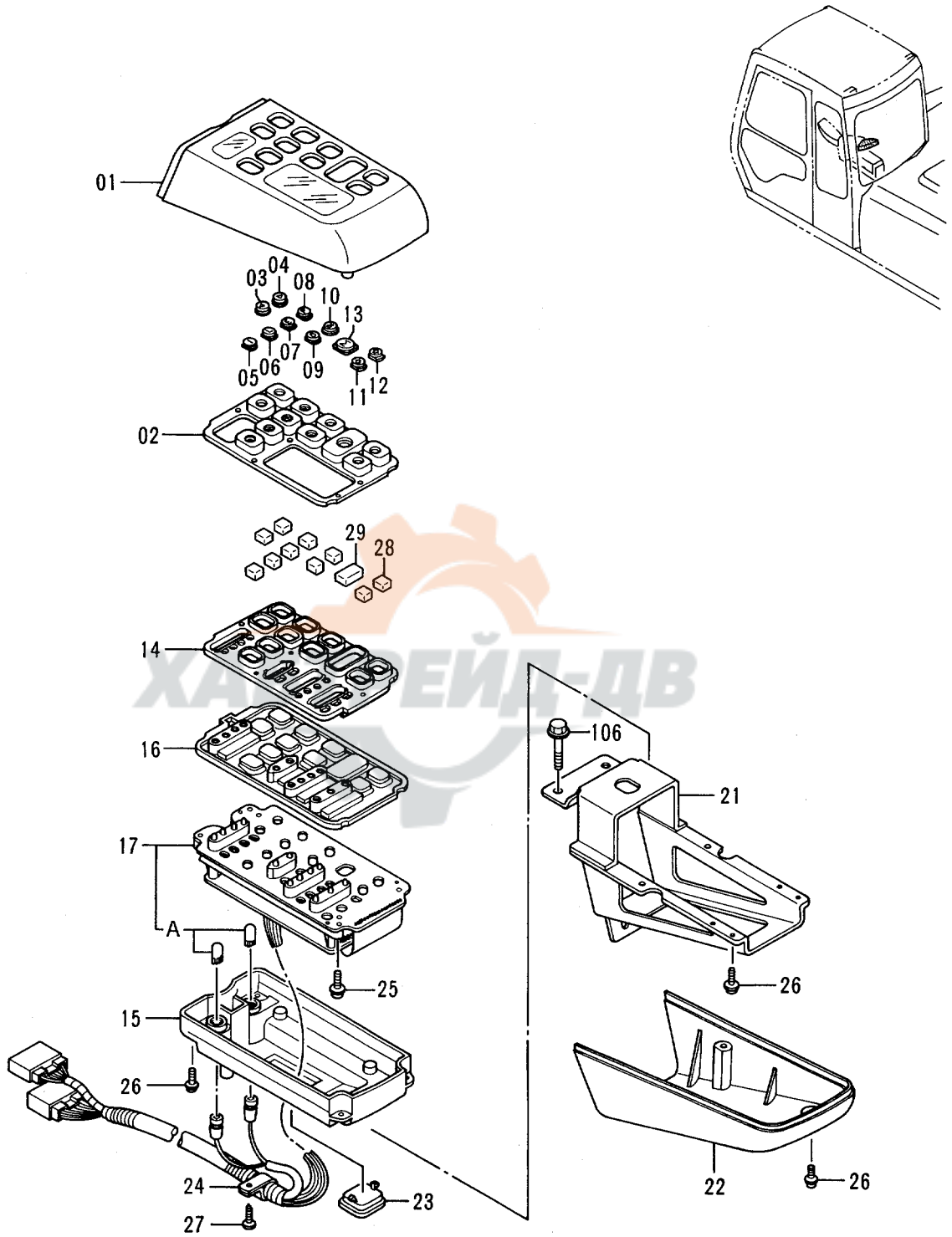

スイッチ ボックス
SWITCH BOX

40001-

| 符号 ITEM | 部品番号 PART NO. | 部 品 名 | PART NAME | 数量 QTY | サービス コード S.C | 適用号機 SERIAL NO. | 互換性 ICA | 代替部品 REPLACEABLE PART | |
|------------|------------------|-----------|----------------|-----------|--------------------|--------------------|------------|-----------------------------|-----------|
| | | | | | | | | 部品番号 PART NO. | 数量 QTY |
| 01-29 | 4323698 | ボックス;スイッチ | BOX;SWITCH | 1 | | | | | |
| 01 | 4297116 | ・ケース | ・CASE | 1 | | | | | |
| 02 | 4297115 | ・スイッチ;ラバー | ・SWITCH;RUBBER | 1 | | | | | |
| 03 | 4297090 | ・パネル | ・PANEL | 1 | | | | | |
| 04 | 4297091 | ・パネル | ・PANEL | 1 | | | | | |
| 05 | 4297092 | ・パネル | ・PANEL | 1 | | | | | |
| 06 | 4297093 | ・パネル | ・PANEL | 1 | | | | | |
| 07 | 4297094 | ・パネル | ・PANEL | 1 | | | | | |
| 08 | 4297095 | ・パネル | ・PANEL | 1 | | | | | |
| 09 | 4297096 | ・パネル | ・PANEL | 1 | | | | | |
| 10 | 4297097 | ・パネル | ・PANEL | 1 | | | | | |
| 11 | 4297098 | ・パネル | ・PANEL | 1 | | | | | |
| 12 | 4297099 | ・パネル | ・PANEL | 1 | | | | | |
| 13 | 4297100 | ・パネル | ・PANEL | 1 | | | | | |
| 14 | 4297114 | ・ケース | ・CASE | 1 | | | | | |
| 15 | 4297113 | ・ケース | ・CASE | 1 | | | | | |
| 16 | 4297112 | ・スイッチ;ラバー | ・SWITCH;RUBBER | 1 | | | | | |
| 17 | 4341184 | ・ボード アッセン | ・BOARD ASS'Y | 1 | | | | | |
| 17A | 4297110 | ・ランプ | ・LAMP | 2 | | | | | |
| 21 | 4297107 | ・ブラケット | ・BRACKET | 1 | | | | | |
| 22 | 4297106 | ・カバー | ・COVER | 1 | | | | | |
| 23 | 4297105 | ・キャップ | ・CAP | 1 | | | | | |
| 24 | 4297104 | ・クランプ | ・CLAMP | 1 | | | | | |
| 25 | 4297103 | ・スクリュー | ・SCREW | 4 | | | | | |
| 26 | 4297102 | ・スクリュー | ・SCREW | 12 | | | | | |
| 27 | 4297101 | ・スクリュー | ・SCREW | 1 | | | | | |
| 28 | 4311599 | ・スペーサ | ・SPACER | 10 | | | | | |
| 29 | 4311628 | ・スペーサ | ・SPACER | 1 | | | | | |
| 106 | J020816 | ボルト;セムス | BOLT;SEMS | 3 | | | | | |

ゲージパネル
GAUGE PANEL

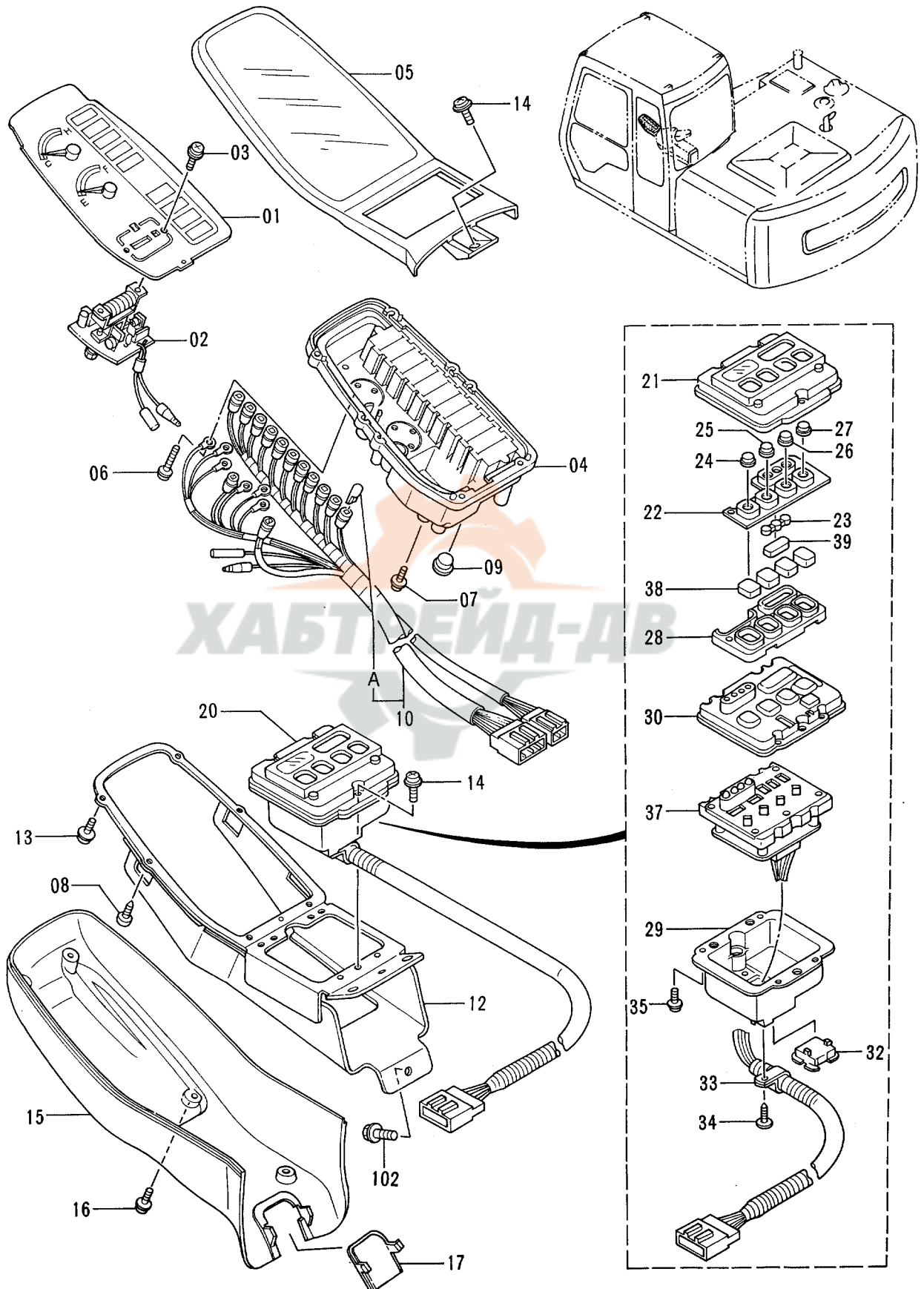

ゲージパネル
GAUGE PANEL

40001-

| 符号 ITEM | 部品番号 PART NO. | 部品名 | PART NAME | 数量 QTY | サービス コード S.C | 適用号機 SERIAL NO. | 代替部品 REPLACEABLE PART | |
|------------|------------------|------------|----------------|-----------|--------------------|--------------------|-----------------------------|------------------|
| | | | | | | | 互換性 ICA | 部品番号 PART NO. |
| 01-39 | 4273796 | パネル;ゲージ | PANEL;GAUGE | 1 | | | | |
| 01 | 4323940 | ・メータ | ・METER | 1 | | | | |
| 02 | 4323939 | ・メータ | ・METER | 1 | | | | |
| 03 | 4323980 | ・スクリュー | ・SCREW | 2 | | | | |
| 04 | 4323720 | ・ケース アツセン | ・CASE ASS'Y | 1 | | | | |
| 05 | 4297131 | ・ケース アツセン | ・CASE ASS'Y | 1 | | | | |
| 06 | 4297130 | ・スクリュー | ・SCREW | 6 | | | | |
| 07 | 4335441 | ・スクリュー | ・SCREW | 3 | | | | |
| 08 | 4297128 | ・スクリュー | ・SCREW | 2 | | | | |
| 09 | 4297127 | ・キャップ | ・CAP | 1 | | | | |
| 10 | 4297126 | ・ハーネス;ワイヤ | ・HARNESS;WIRE | 1 | | | | |
| 10A | 4297110 | ・ランプ | ・LAMP | 14 | | | | |
| 12 | 4297123 | ・ブラケット | ・BRACKET | 1 | | | | |
| 13 | 4297122 | ・スクリュー | ・SCREW | 4 | | | | |
| 14 | 4297102 | ・スクリュー | ・SCREW | 4 | | | | |
| 15 | 4297120 | ・カバー | ・COVER | 1 | | | | |
| 16 | 4297119 | ・スクリュー | ・SCREW | 6 | | | | |
| 17 | 4297118 | ・キャップ | ・CAP | 1 | | | | |
| 20 | 4297124 | ・スイッチ アツセン | ・SWITCH ASS'Y | 1 | | | | |
| 21 | 4298927 | ・ケース | ・CASE | 1 | | | | |
| 22 | 4298926 | ・スイッチ;ラバー | ・SWITCH;RUBBER | 1 | | | | |
| 23 | 4298925 | ・パネル | ・PANEL | 1 | | | | |
| 24 | 4298924 | ・パネル | ・PANEL | 1 | | | | |
| 25 | 4298923 | ・パネル | ・PANEL | 1 | | | | |
| 26 | 4298922 | ・パネル | ・PANEL | 1 | | | | |
| 27 | 4298921 | ・パネル | ・PANEL | 1 | | | | |
| 28 | 4298920 | ・ケース | ・CASE | 1 | | | | |
| 29 | 4298919 | ・ケース | ・CASE | 1 | | | | |
| 30 | 4298918 | ・スイッチ;ラバー | ・SWITCH;RUBBER | 1 | | | | |
| 32 | 4297105 | ・キャップ | ・CAP | 1 | | | | |
| 33 | 4298915 | ・クランプ | ・CLAMP | 1 | | | | |
| 34 | 4298914 | ・スクリュー | ・SCREW | 1 | | | | |
| 35 | 4298913 | ・スクリュー | ・SCREW | 4 | | | | |
| 37 | 4301729 | ・ボード アツセン | ・BOARD ASS'Y | 1 | | | | |
| 38 | 4311599 | ・スペーサ | ・SPACER | 4 | | | | |
| 39 | 4311598 | ・スペーサ | ・SPACER | 1 | | | | |
| 102 | J020816 | ボルト;セムス | BOLT;SEMS | 3 | | | | |

ラジオ RADIO

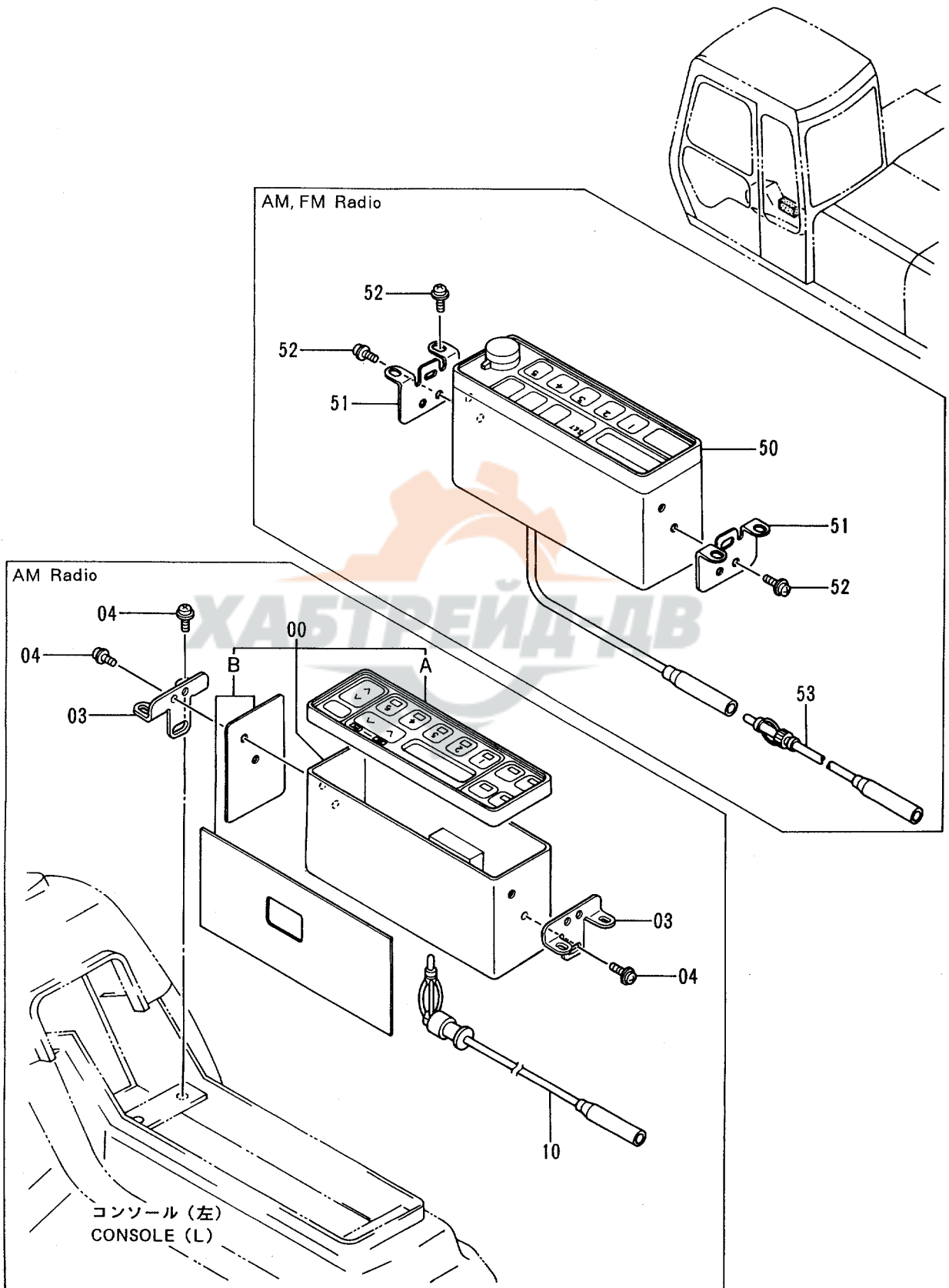

ラジオ
RADIO

40001-

| 符号 ITEM | 部品番号 PART NO. | 部品名 | PART NAME | 数量 QTY | サービス コード S.C | 適用号機 SERIAL NO. | 互換性 ICA | 代替部品 REPLACEABLE PART | |
|------------|------------------|-----------------------|---|-----------|--------------------|--------------------|------------|-----------------------------|-----------|
| | | | | | | | | 部品番号 PART NO. | 数量 QTY |
| 00 | 4330320 | ラジオ (AM) | RADIO (AM) | 1 | | | | | |
| 00A | 4288255 | ・パネル | ・PANEL | 1 | | | | | |
| 00B | 4288256 | ・シート | ・SEAT | 1 | | | | | |
| 03 | 4331241 | ブラケット | BRACKET | 2 | | | | | |
| 04 | J460510 | スクリュー;セムス | SCREW;SEMS | 8 | | | | | |
| 10 | 4321872 | フィーダ | FEEDER | 1 | | | | | |
| 50 | 4286520 | ラジオ (AM, FM) (国内用) | RADIO (AM, FM) AM: 522-1629 KHZ FM: 76.0-90.0 MHZ | 1 | OP | | | | |
| 50 | 4286523 | ラジオ (海外用) | RADIO AM: 522-1629 KHZ FM: 87.5-108.0 MHZ | 1 | OP | | | | |
| 51 | 4294979 | ブラケット | BRACKET | 2 | OP | | | | |
| 52 | J460510 | スクリュー;セムス | SCREW;SEMS | 8 | OP | | | | |
| 53 | 4102096 | フィーダ | FEEDER | 1 | OP | | | | |

電気部品 (1) ELECTRIC PARTS (1)

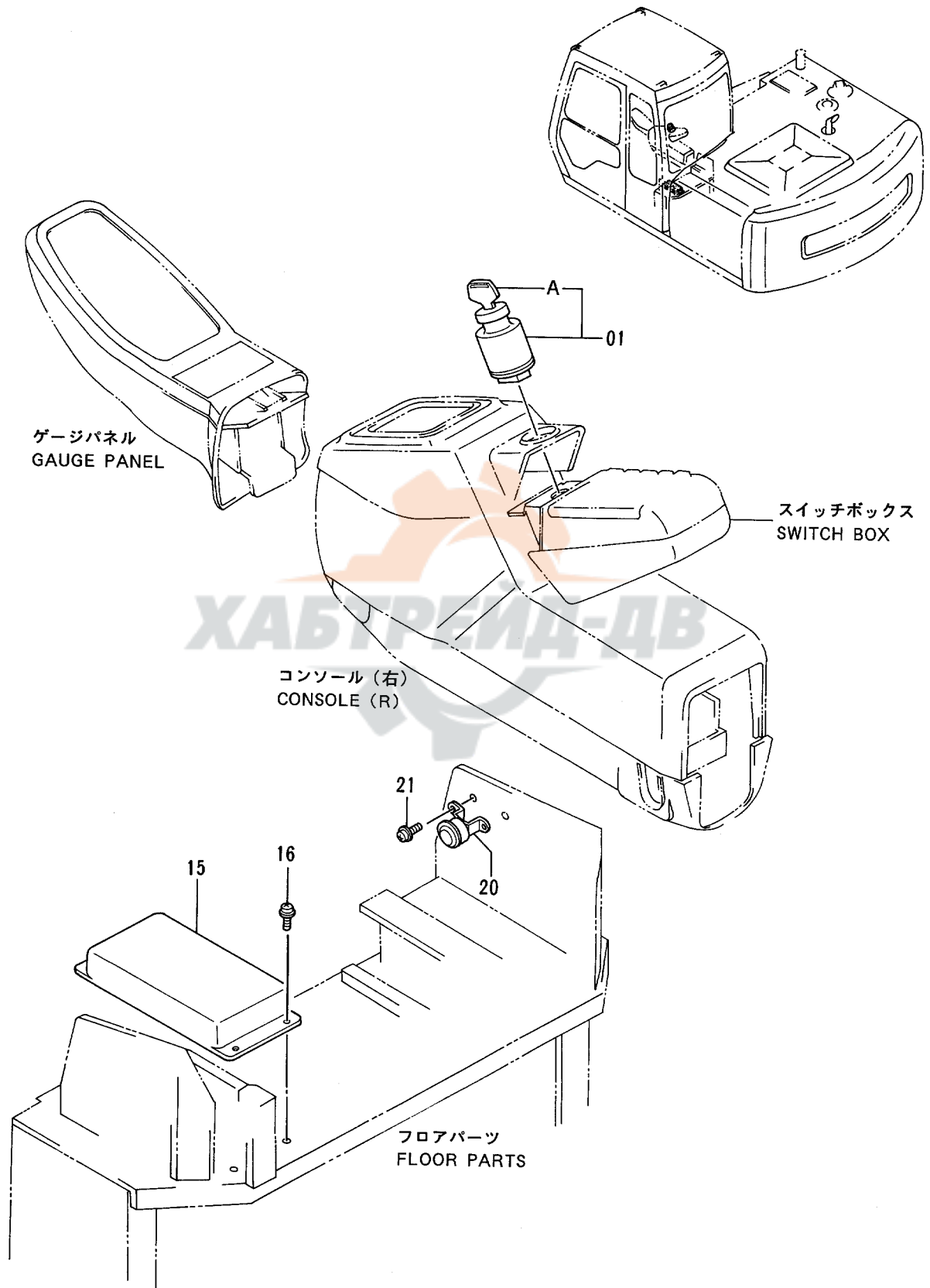

電氣部品 (2) ELECTRIC PARTS (2)

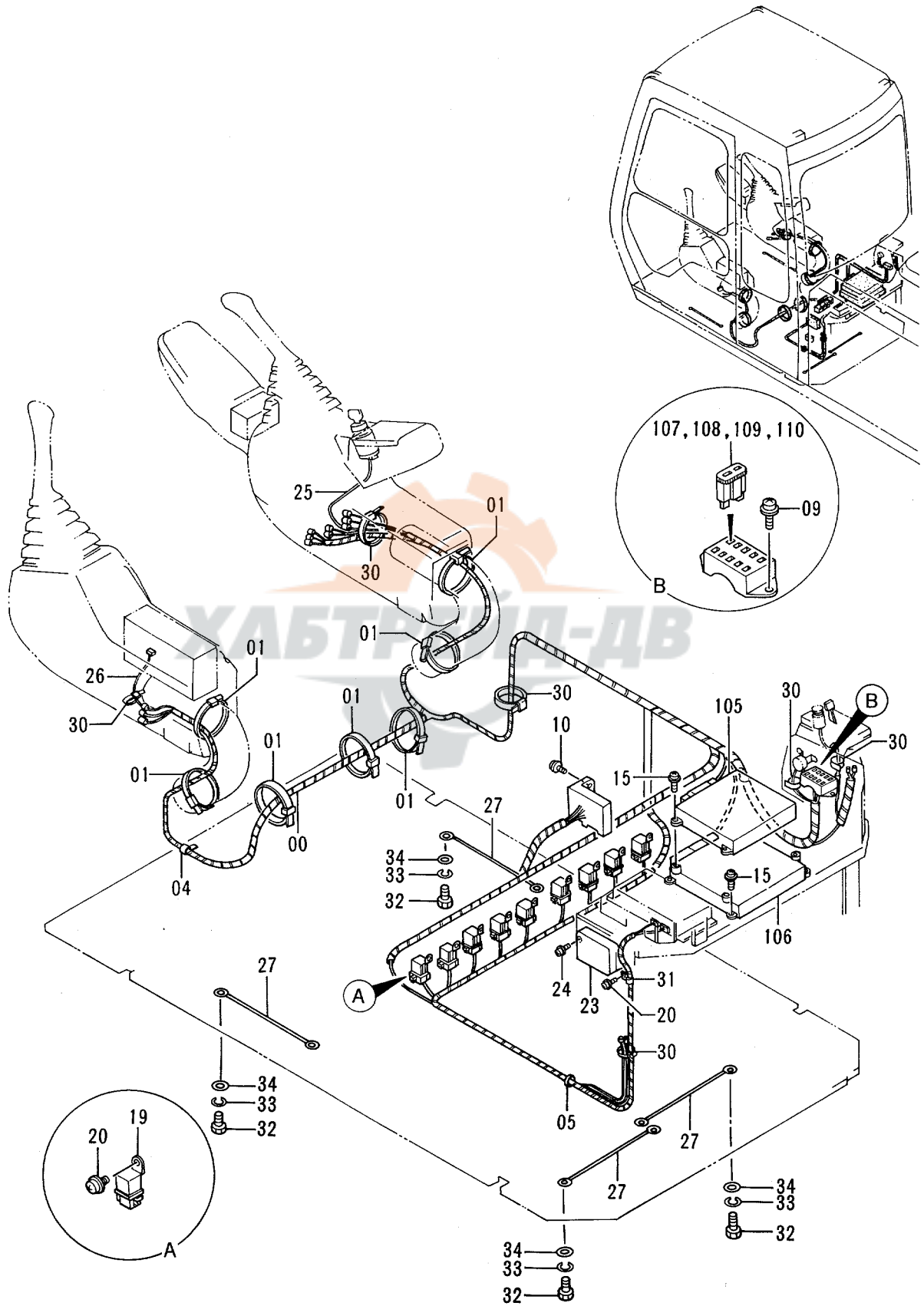

電気部品 (2)
ELECTRIC PARTS (2)

40001-

| 符号 ITEM | 部品番号 PART NO. | 部 品 名 | PART NAME | 数量 QTY | サービ ス コード S.C | 適用号機 SERIAL NO. | 互 換 性 ICA | 代 替 部 品 REPLACEABLE PART | |
|------------|------------------|---------------------------|--------------------------------------|-----------|------------------------|--------------------|--------------------|--------------------------------|-----------|
| | | | | | | | | 部品番号 PART NO. | 数量 QTY |
| 00 | 0001835 | ハーネス;ワイヤ | HARNESS;WIRE | 1 | | | | | |
| 01 | 4121859 | クリップ;バンド | CLIP;BAND | 7 | | | | | |
| 04 | 4190275 | クリップ | CLIP | 1 | | | | | |
| 05 | 4254600 | クリップ | CLIP | 1 | | | | | |
| 09 | J450620 | スクリユ;セムス | SCREW;SEMS | 2 | | | | | |
| 10 | J460620 | スクリユ;セムス | SCREW;SEMS | 2 | | | | | |
| 15 | J460616 | スクリユ;セムス | SCREW;SEMS | 8 | | | | | |
| 19 | 4251588 | リレー | RELAY | 9 | | | | | |
| 20 | J460616 | スクリユ;セムス | SCREW;SEMS | 10 | | | | | |
| 23 | 4325797 | リレー | RELAY | 1 | Z | | | | |
| 24 | J460616 | スクリユ;セムス | SCREW;SEMS | 2 | | | | | |
| 25 | 4277927 | ハーネス;ワイヤ (スタータスイッチ サブ) | HARNESS;WIRE (STARTER SWITCH SUB) | 1 | | | | | |
| 26 | 4277941 | ハーネス;ワイヤ (ラジオ サブ) | HARNESS;WIRE (RADIO SUB) | 1 | | | | | |
| 27 | 4281293 | ハーネス;ワイヤ (ラジオアース) | HARNESS;WIRE (RADIO EARTH) | 4 | | | | | |
| 30 | 4055312 | クリップ;バンド | CLIP;BAND | 6 | | | | | |
| 31 | 4000859 | クリップ;パイプ | CLIP;PIPE | 1 | | | | | |
| 32 | J901016 | ボルト | BOLT | 4 | | | | | |
| 33 | A590910 | ワッシャ;スプリング | WASHER;SPRING | 4 | | | | | |
| 34 | A590110 | ワッシャ;プレーン | WASHER;PLANE | 4 | | | | | |
| 105 | 9131578 | ユニット;EC | UNIT;EC | 1 | | | | | |
| 106 | 9131576 | ユニット;PVC | UNIT;PVC | 1 | | | | | |
| 107 | 4249690 | ヒューズ (1A) | FUSE (1A) | 6 | | | | | |
| 108 | 4195593 | ヒューズ (5A) | FUSE (5A) | 8 | | | | | |
| 109 | 4195594 | ヒューズ (10A) | FUSE (10A) | 3 | | | | | |
| 110 | 4195596 | ヒューズ (20A) | FUSE (20A) | 2 | | | | | |

電気部品 (3-1)
ELECTRIC PARTS (3-1)

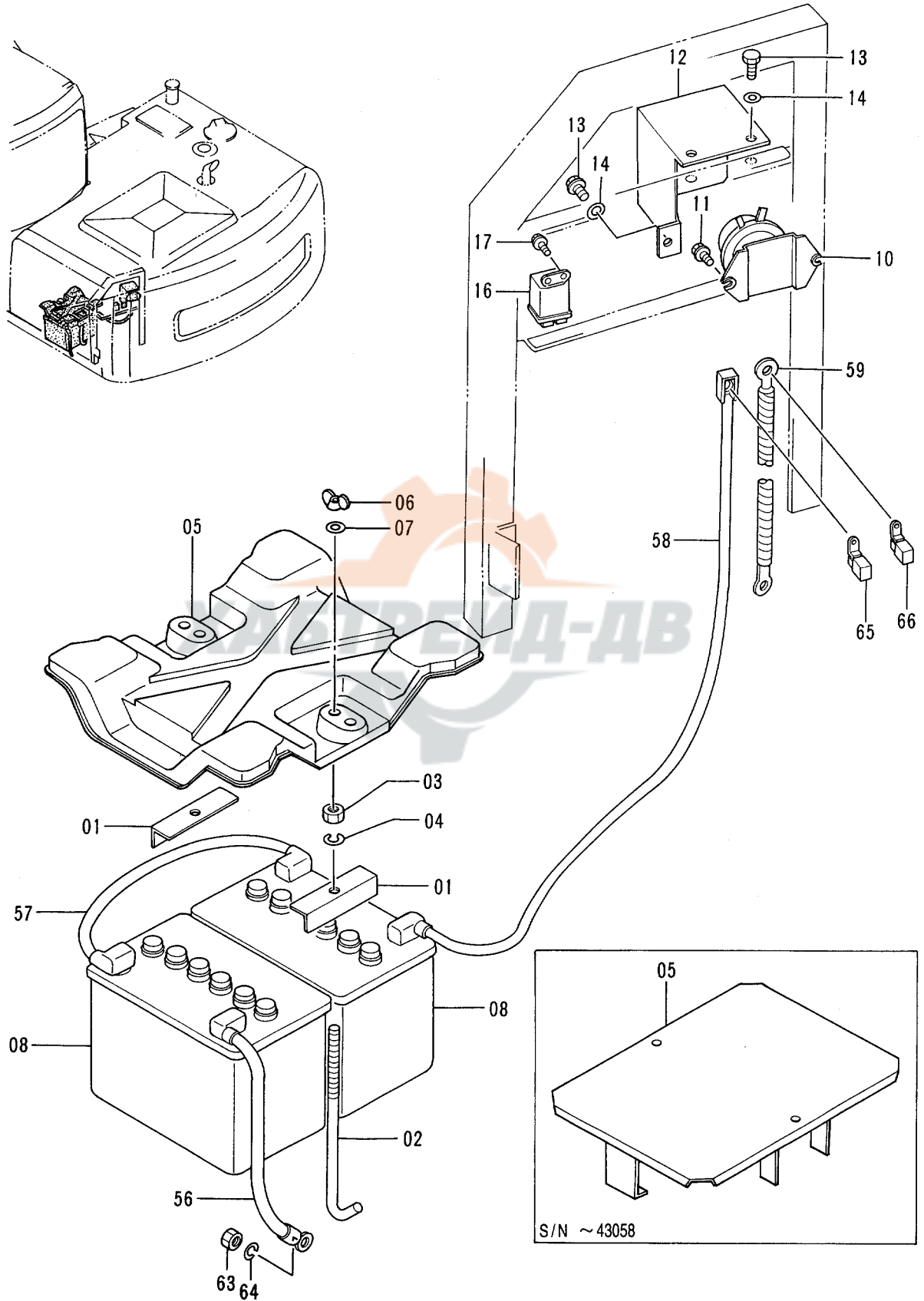

電気部品 (3-1)
ELECTRIC PARTS (3-1)

40001-

| 符号 ITEM | 部品番号 PART NO. | 部 品 名 | PART NAME | 数量 QTY | サービス コード S. C | 適用号機 SERIAL NO. | 互 換 性 ICA | 代 替 部 品 REPLACEABLE PART | |
|------------|------------------|-------------------------------------|---|-----------|---------------------|--------------------|--------------------|--------------------------------|-----------|
| | | | | | | | | 部品番号 PART NO. | 数量 QTY |
| 01 | 4257035 | サポ-ト | SUPPORT | 2 | | | | | |
| 02 | 4257034 | ボ-ルト;フック | BOLT;HOOK | 2 | | -43058 | | | |
| 02 | 4359331 | ボ-ルト;フック | BOLT;HOOK | 2 | # | 43059- | | | |
| 03 | J950010 | ナット | NUT | 2 | | | | | |
| 04 | A590910 | ワッシャ;スプリング | WASHER;SPRING | 2 | | | | | |
| 05 | 8048004 | カバー | COVER | 1 | | -41898 | Y | 8062494 | 1 |
| 05 | 8062494 | カバー | COVER | 1 | | 41899-43058 | T | 4359331 | 2 |
| | | | | | | | | 4351057 | 1 |
| 05 | 4351057 | カバー | COVER | 1 | # | 43059- | | | |
| 06 | M570010 | ナット;ウイング | NUT;WING | 2 | | | | | |
| 07 | A590110 | ワッシャ;プレーン | WASHER;PLANE | 2 | | | | | |
| 08 | 4247929 | バ-ッテリ | BATTERY | 2 | | | | | |
| 10 | 4255762 | リレー;バ-ッテリ | RELAY;BATTERY | 1 | Z | | | | |
| 11 | J020830 | ボ-ルト;セムス | BOLT;SEMS | 2 | | | | | |
| 12 | 3056019 | カバー | COVER | 1 | | | | | |
| 13 | J900816 | ボ-ルト | BOLT | 3 | | | | | |
| 14 | A590108 | ワッシャ;プレーン | WASHER;PLANE | 3 | | | | | |
| 16 | 4251587 | リレー (グローブプラグ) | RELAY (GLOW PLUG) | 1 | | | | | |
| 17 | J020620 | ボ-ルト;セムス | BOLT;SEMS | 2 | | | | | |
| 56 | 4258420 | ハーネス;ワイヤ | HARNESS;WIRE | 1 | | | | | |
| 57 | 4258418 | (バ-ッテリ アース) ハーネス;ワイヤ | (BATTERY EARTH) HARNESS;WIRE | 1 | | | | | |
| 58 | 4258586 | (バ-ッテリ - バ-ッテリ) ハーネス;ワイヤ | (BATTERY - BATTERY) HARNESS;WIRE | 1 | | | | | |
| 59 | 4319217 | (バ-ッテリ リレー - バ-ッテリ リレー) ハーネス;ワイヤ | (BATTERY - BATTERY RELAY) HARNESS;WIRE | 1 | | | | | |
| 63 | J950010 | ナット | NUT | 1 | | | | | |
| 64 | A590910 | ワッシャ;スプリング | WASHER;SPRING | 1 | | | | | |
| 65 | 4270554 | ヒューズ ブリッジ (40A) | FUSIBLE-LINK (40A) | 1 | | | | | |
| 66 | 4270555 | ヒューズ ブリッジ (50A) | FUSIBLE-LINK (50A) | 1 | | | | | |

P12V-1-3

電気部品 (3-2)
ELECTRIC PARTS (3-2)

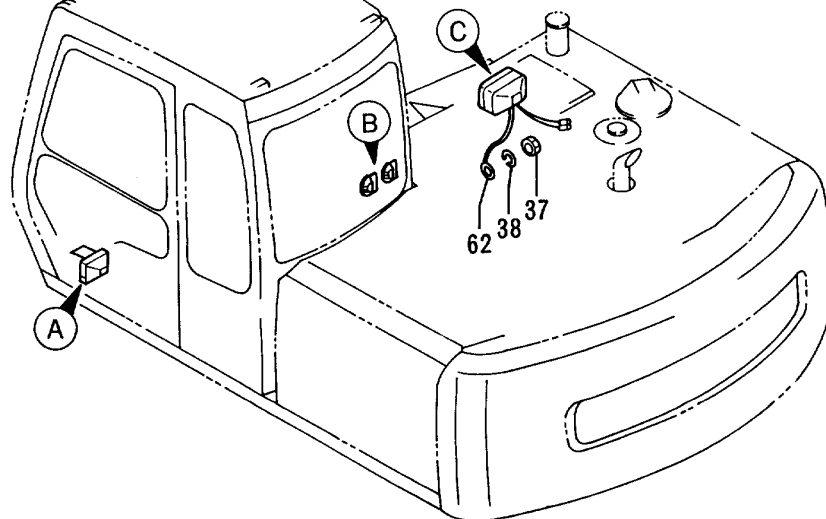
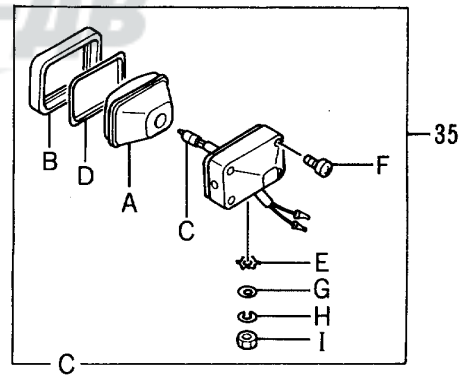
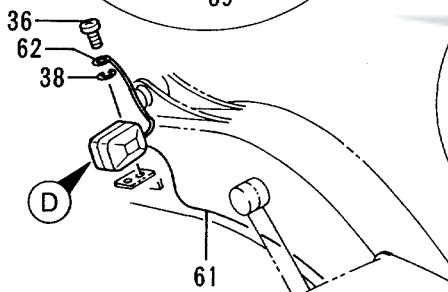
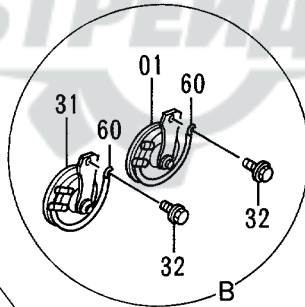
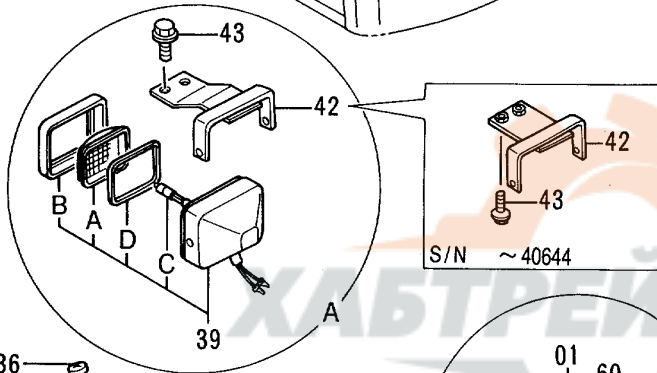
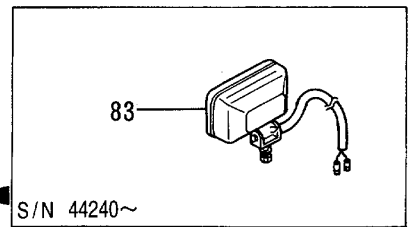
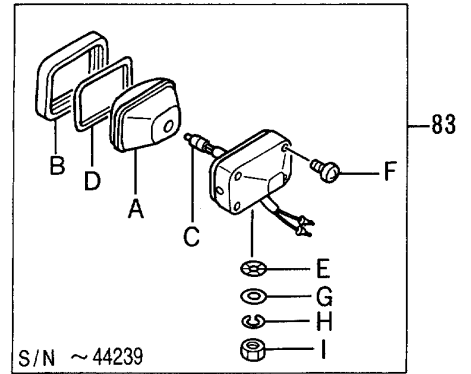
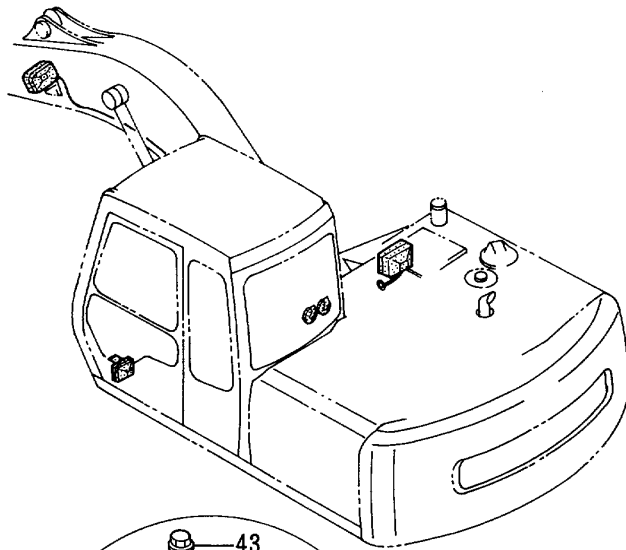

電気部品 (3-2)
ELECTRIC PARTS (3-2)

40001-

| 符号 ITEM | 部品番号 PART NO. | 部 品 名 | PART NAME | 数量 Q'TY | サービス コード S. C | 適用号機 SERIAL NO. | 互 換 性 ICA | 代替部品 REPLACEABLE PART | |
|------------|------------------|------------------------------------|---|------------|---------------------|--------------------|--------------------|-----------------------------|------------|
| | | | | | | | | 部品番号 PART NO. | 数量 Q'TY |
| 01 | 4190705 | ホーン (HI) | HORN (HI) | 1 | | | | | |
| 31 | 4191499 | ホーン (LO) | HORN (LO) | 1 | | | | | |
| 32 | J020825 | ボルト;セムス | BOLT;SEMS | 2 | | | | | |
| 35 | 4336570 | ランプ;ヘッド アッセン (本体組付用) | LAMP;HEAD ASS'Y (for assembly of machine) | 1 | # | | I | 4326800 | 1 |
| 35 | 4326800 | ランプ;ヘッド アッセン (輸送用) | LAMP;HEAD ASS'Y (for transportation) | 1 | #S | | | | |
| 35A | 4326801 | ・レンズ;ユニット | ・LENS;UNIT | 1 | | | | | |
| 35B | 4326802 | ・フレーム | ・FRAME | 1 | | | | | |
| 35C | 4285648 | ・バルブ | ・BULB | 1 | | | | | |
| 35D | 4326803 | ・ガスケット | ・GASKET | 1 | | | | | |
| 35E | 4307026 | ・ワッシャ | ・WASHER | 1 | | | | | |
| 35F | 4307027 | ・スクリュ | ・SCREW | 1 | | | | | |
| 35G | A590114 | ・ワッシャ | ・WASHER | 1 | | | | | |
| 35H | A590914 | ・ワッシャ;スプリング | ・WASHER;SPRING | 1 | | | | | |
| 35I | J952014 | ・ナット | ・NUT | 1 | | | | | |
| 36 | M430613 | スクリュ | SCREW | 1 | | | | | |
| 37 | M500605 | ナット | NUT | 1 | | | | | |
| 38 | A590906 | ワッシャ;スプリング | WASHER;SPRING | 2 | | | | | |
| 39 | 4274478 | ランプ;ヘッド アッセン | LAMP;HEAD ASS'Y | 1 | | | | | |
| 39A | 4285646 | ・レンズ | ・LENS | 1 | | | | | |
| 39B | 4285647 | ・リム | ・RIM | 1 | | | | | |
| 39C | 4285648 | ・バルブ | ・BULB | 1 | | | | | |
| 39D | 4288342 | ・ガスケット | ・GASKET | 1 | | | | | |
| 42 | 8051250 | ブラケット | BRACKET | 1 | | -40644 | | | |
| 42 | 8061439 | ブラケット | BRACKET | 1 | | 40645- | | | |
| 43 | J011025 | ボルト;セムス | BOLT;SEMS | 2 | | | | | |
| 60 | 4254603 | ハーネス;ワイヤ (ホーン アース) | HARNESS;WIRE (HORN EARTH) | 2 | | | | | |
| 61 | 4261622 | ハーネス;ワイヤ | HARNESS;WIRE | 1 | | | | | |
| 62 | 4254604 | (ブーム ライト) ハーネス;ワイヤ (ライト アース) | (BOOM LIGHT) HARNESS;WIRE (LIGHT EARTH) | 2 | | | | | |
| 83 | 4336570 | ランプ;ヘッド アッセン (本体組付用) | LAMP;HEAD ASS'Y (for assembly of machine) | 1 | # | -44239 | I | 4326800 | 1 |
| 83 | 4326800 | ランプ;ヘッド アッセン (輸送用) | LAMP;HEAD ASS'Y (for transportation) | 1 | #S | -44239 | | | |
| 83A | 4326801 | ・レンズ;ユニット | ・LENS;UNIT | 1 | # | -44239 | | | |
| 83B | 4326802 | ・フレーム | ・FRAME | 1 | # | -44239 | | | |
| 83C | 4285648 | ・バルブ | ・BULB | 1 | # | -44239 | | | |

電気部品 (3-2)
ELECTRIC PARTS (3-2)

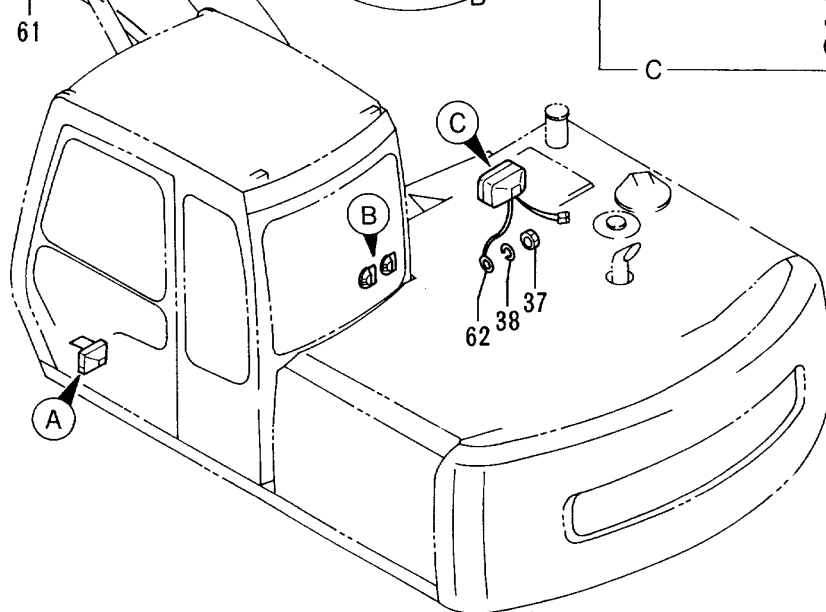
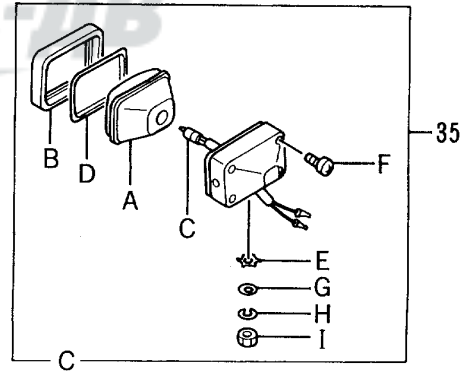
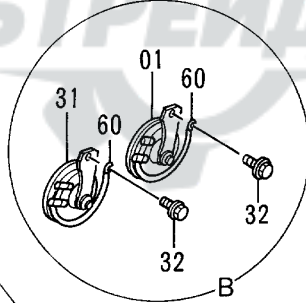
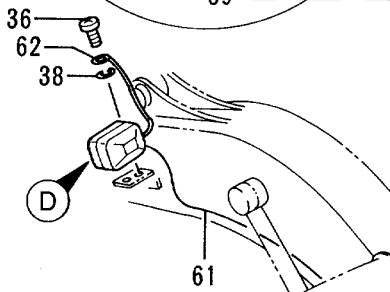
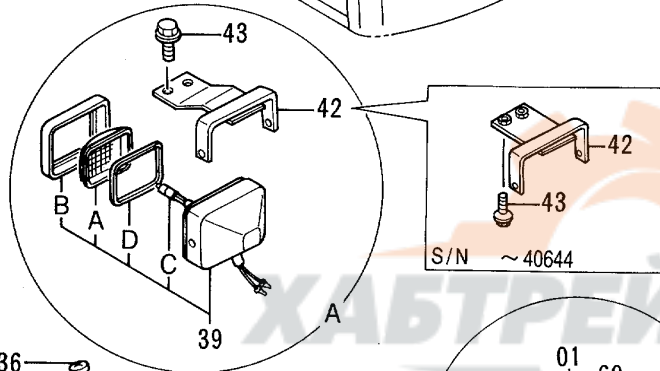
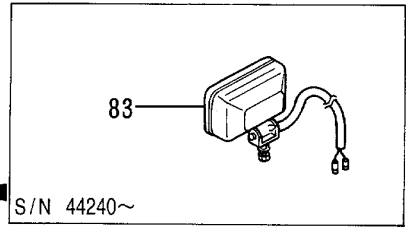
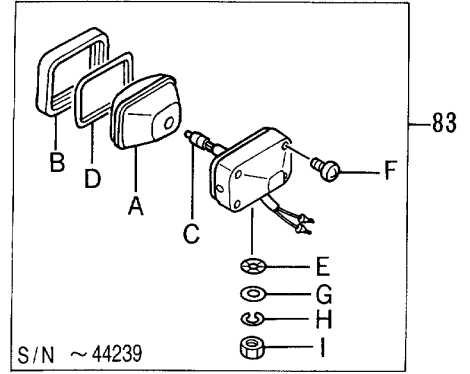
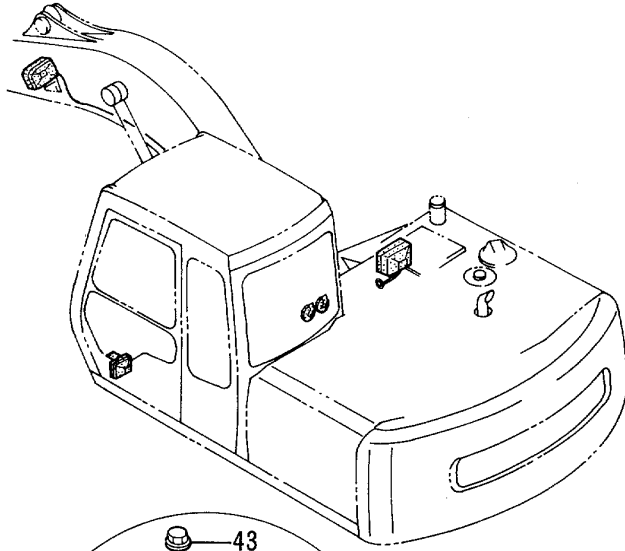

電気部品 (3-3)
ELECTRIC PARTS (3-3)

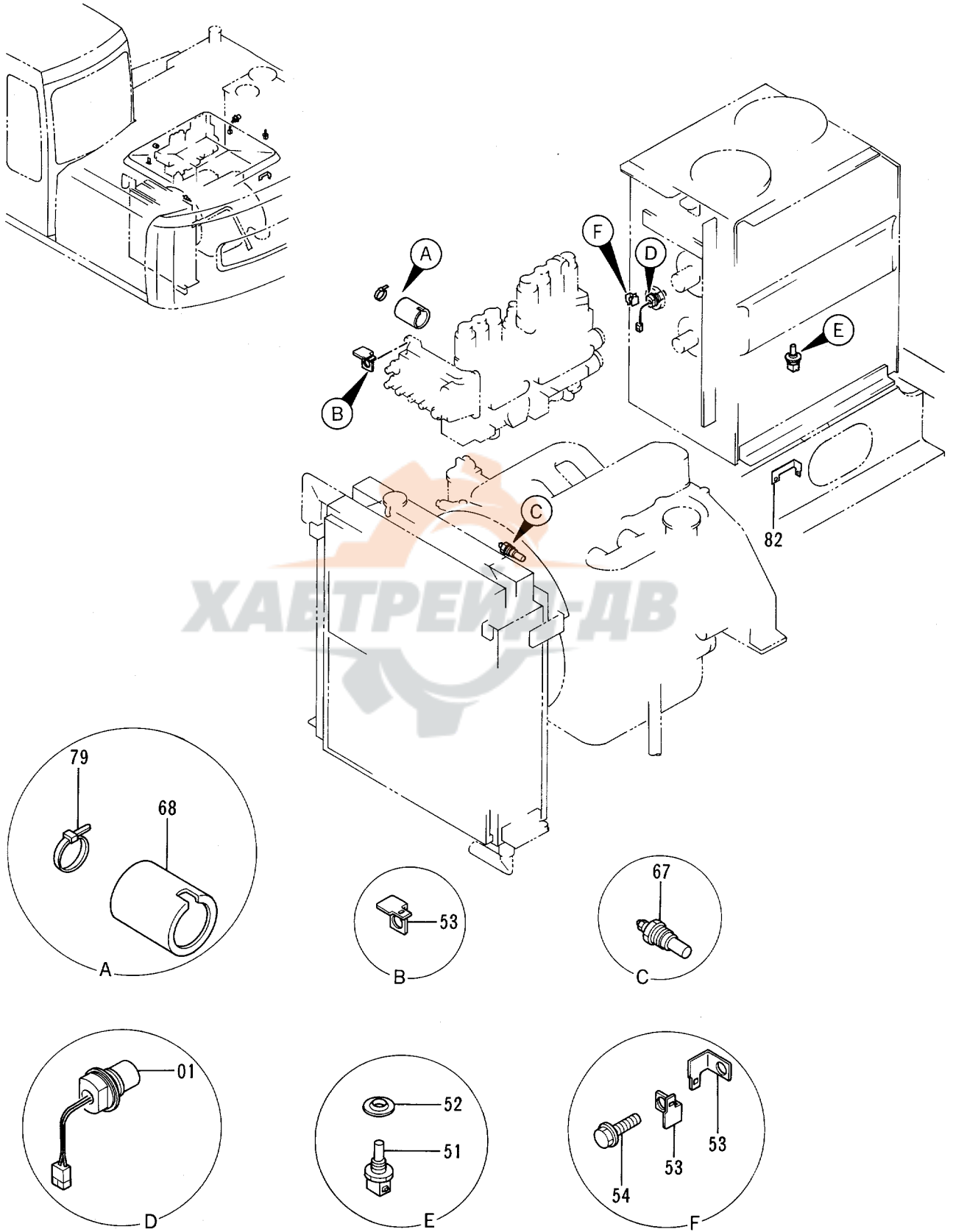

電気部品 (3-4)
ELECTRIC PARTS (3-4)

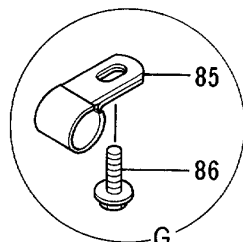
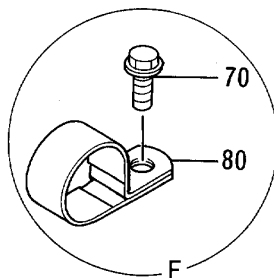
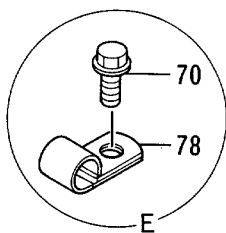
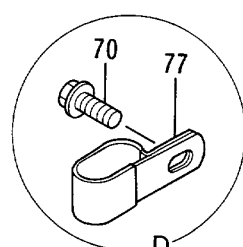
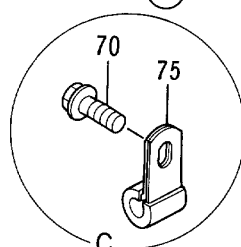
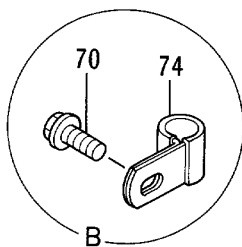
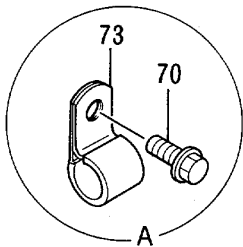
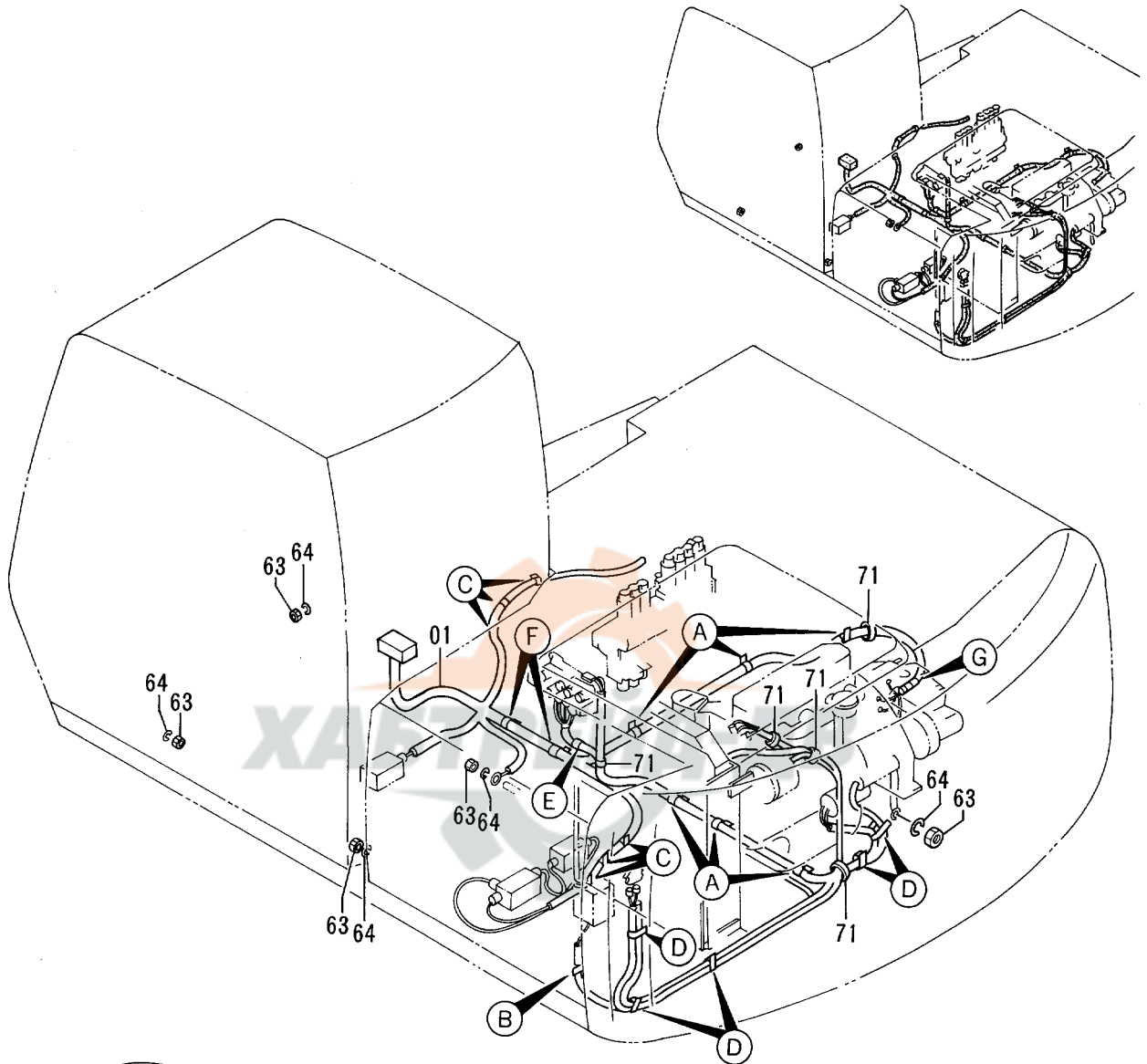

電気部品 (3-4)
ELECTRIC PARTS (3-4)

40001-

| 符号 ITEM | 部品番号 PART NO. | 部 品 名 | PART NAME | 数量 QTY | サービス コード S.C | 適用号機 SERIAL NO. | 互 換 性 ICA | 代 替 部 品 REPLACEABLE PART | |
|------------|------------------|------------|---------------|-----------|--------------------|--------------------|--------------------|--------------------------------|-----------|
| | | | | | | | | 部品番号 PART NO. | 数量 QTY |
| 01 | 0001847 | ハーネス;ワイヤ | HARNESS;WIRE | 1 | | | | | |
| 63 | J950010 | ナット | NUT | 5 | | | | | |
| 64 | A590910 | ワッシャ;スプリング | WASHER;SPRING | 5 | | | | | |
| 70 | J011020 | ボルト;セムス | BOLT;SEMS | 21 | | | | | |
| 71 | 4055311 | クリップ;バンド | CLIP;BAND | 4 | | | | | |
| 73 | 4190274 | クリップ | CLIP | 6 | | | | | |
| 74 | 4190273 | クリップ | CLIP | 1 | | | | | |
| 75 | 4190275 | クリップ | CLIP | 6 | | | | | |
| 77 | 4190282 | クリップ | CLIP | 5 | | | | | |
| 78 | 4190253 | クリップ | CLIP | 1 | | | | | |
| 80 | 4190291 | クリップ | CLIP | 2 | | -41898 | Y | 4190264 | 2 |
| 80 | 4190264 | クリップ | CLIP | 2 | | 41899- | | | |
| 85 | 4000860 | クリップ;パイプ | CLIP;PIPE | 1 | | | | | |
| 86 | J010616 | ボルト;セムス | BOLT;SEMS | 1 | | | | | |

ウィンドウウォッシャー WINDOW WASHER

適用号機 40001~44131
Serial No.

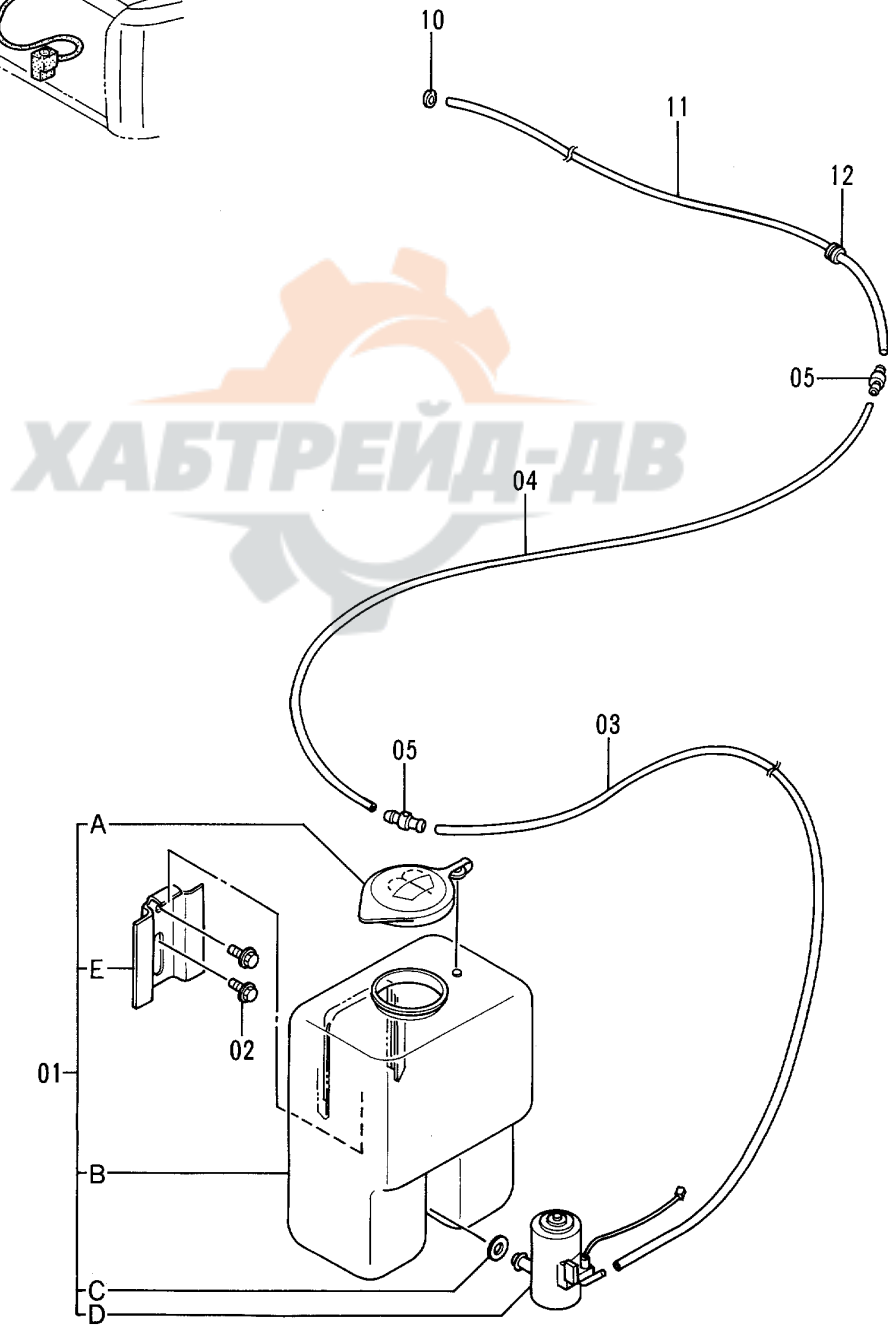
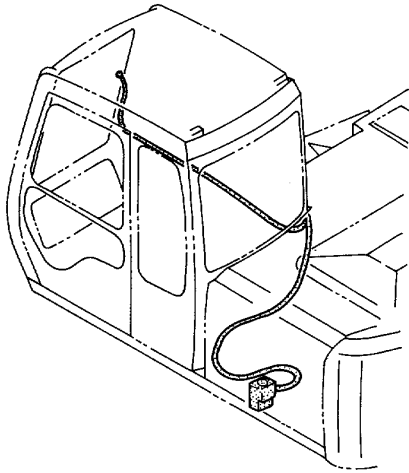

ウインド ウォッシャ
WINDOW WASHER

40001-44131

| 符号 ITEM | 部品番号 PART NO. | 部 品 名 | PART NAME | 数量 QTY | サービス コード S.C | 適用号機 SERIAL NO. | 互 換 性 ICA | 代 替 部 品 REPLACEABLE PART | |
|------------|------------------|------------|----------------|-----------|--------------------|--------------------|--------------------|--------------------------------|-----------|
| | | | | | | | | 部品番号 PART NO. | 数量 QTY |
| 01 | 4282792 | ウインド ウォッシャ | WINDOW-WASHER | 1 | | | | | |
| 01A | 4323353 | ・キャップ | ・CAP | 1 | | | | | |
| 01B | 4323354 | ・タンク | ・TANK | 1 | | | | | |
| 01C | 4323355 | ・ブッシュ | ・BUSHING | 1 | | | | | |
| 01D | 4323356 | ・ポンプ アッセン | ・PUMP ASS'Y | 1 | | | | | |
| 01E | 4323357 | ・クランプ | ・CLAMP | 1 | | | | | |
| 02 | J020616 | ボルト;セムス | BOLT;SEMS | 2 | | | | | |
| 03 | 4285388 | ホース;ビニール | HOSE;VINYL | 1 | | | | | |
| 04 | 4285480 | ホース;ビニール | HOSE;VINYL | 1 | | | | | |
| 05 | 4254237 | ジョイント | JOINT | 2 | | | | | |
| 10 | 4282793 | ノズル | NOZZLE | 1 | | | | | |
| 11 | 4283047 | ホース;ビニール | HOSE;VINYL | 1 | | | | | |
| 12 | 4287903 | ブッシュ;ラバー | BUSHING;RUBBER | 1 | | | | | |

ウインドウォッシャ WINDOW WASHER

適用号機 44132~
Serial No.

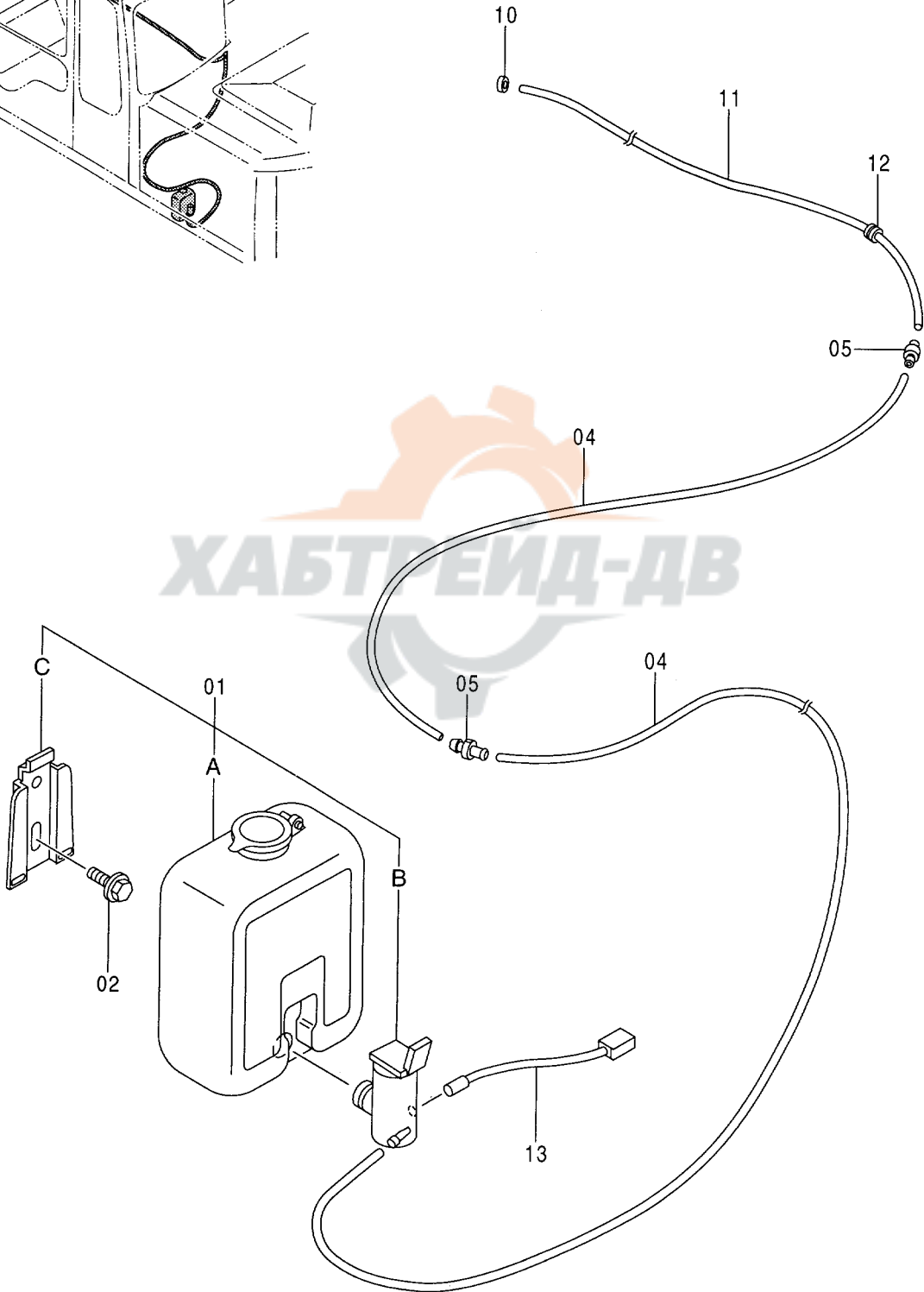
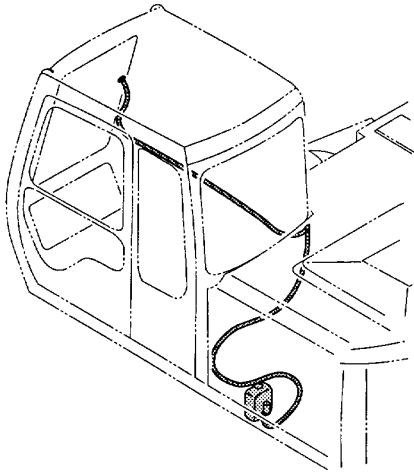

ウインド ウォッシャ
WINDOW WASHER

44132-

| 符号 ITEM | 部品番号 PART NO. | 部 品 名 | PART NAME | 数量 QTY | サービス コード S.C | 適用号機 SERIAL NO. | 互 換 性 ICA | 代 替 部 品 REPLACEABLE PART | |
|------------|------------------|------------|----------------|-----------|--------------------|--------------------|--------------------|--------------------------------|-----------|
| | | | | | | | | 部品番号 PART NO. | 数量 QTY |
| 01 | 4333185 | ウインド ウォッシャ | WINDOW-WASHER | 1 | | | | | |
| 01A | 4369472 | ・タンク | ・TANK | 1 | | | | | |
| 01B | 4326095 | ・モータ | ・MOTOR | 1 | | | | | |
| 01C | 4338974 | ・ブラケット | ・BRACKET | 1 | | | | | |
| 02 | J020616 | ボルト;セムス | BOLT;SEMS | 2 | | | | | |
| 04 | 4285480 | ホース;ビニール | HOSE;VINYL | 2 | | | | | |
| 05 | 4254237 | ジョイント | JOINT | 2 | | | | | |
| 10 | 4282793 | ノズル | NOZZLE | 1 | | | | | |
| 11 | 4283047 | ホース;ビニール | HOSE;VINYL | 1 | | | | | |
| 12 | 4287903 | ブッシング;ラバー | BUSHING;RUBBER | 1 | | | | | |
| 13 | 4365327 | ハーネス;ワイヤ | HARNESS;WIRE | 1 | | | | | |

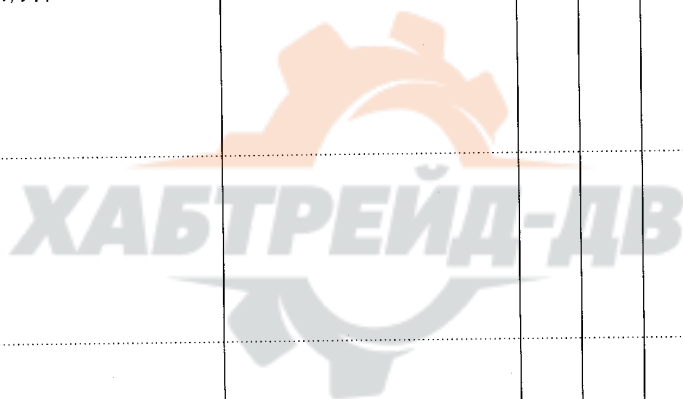

適用号機 40001~40499
Serial No.

カーヒータ CAR HEATER

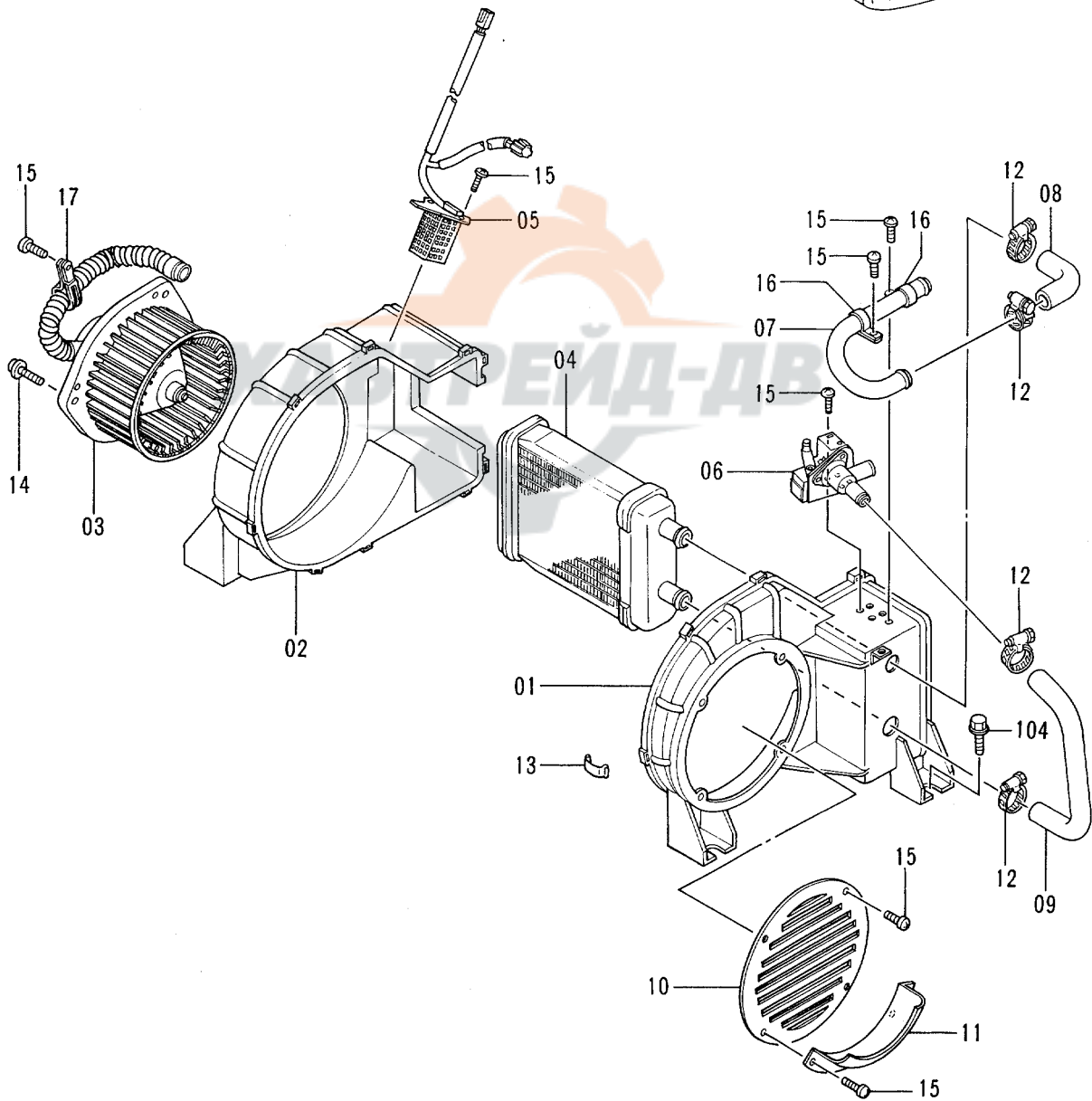
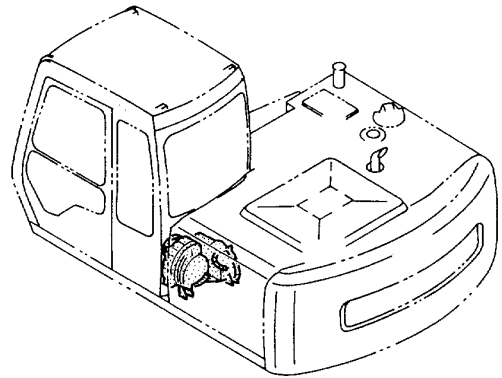

カーヒータ
CAR HEATER

40001-40499

| 符号 ITEM | 部品番号 PART NO. | 部品名 | PART NAME | 数量 QTY | サービス コード S.C | 適用号機 SERIAL NO. | 互換性 ICA | 代替部品 REPLACEABLE PART | |
|------------|------------------|-----------|--------------|-----------|--------------------|--------------------|------------|-----------------------------|-----------|
| | | | | | | | | 部品番号 PART NO. | 数量 QTY |
| 01-17 | 4251649 | ヒータ アツセン | HEATER ASS'Y | 1 | | | | | |
| 01 | 4295532 | ・ケース (L) | ・CASE (L) | 1 | | | Y | 4353158 | 1 |
| 02 | 4295533 | ・ケース (R) | ・CASE (R) | 1 | | | Y | 4353159 | 1 |
| 03 | 4295534 | ・モータ | ・MOTOR | 1 | | | I | 4349942 | 1 |
| 04 | 4295535 | ・コア;ヒータ | ・CORE;HEATER | 1 | | | Y | 4351448 | 1 |
| 05 | 4295536 | ・レジスタ | ・RESISTOR | 1 | | | | | |
| 06 | 4295537 | ・バルブ | ・VALVE | 1 | | | Y | 4351452 | 1 |
| 07 | 4295538 | ・パイプ | ・PIPE | 1 | | | Y | 4353160 | 1 |
| 08 | 4295539 | ・ホース | ・HOSE | 1 | | | Y | 4353161 | 1 |
| 09 | 4295540 | ・ホース | ・HOSE | 1 | | | Y | 4353162 | 1 |
| 10 | 4295541 | ・カバー | ・COVER | 1 | | | Y | 4353163 | 1 |
| 11 | 4295542 | ・カバー | ・COVER | 1 | | | Y | 4353164 | 1 |
| 12 | 4295543 | ・クランプ | ・CLAMP | 4 | | | I | 4351466 | 4 |
| 13 | 4295544 | ・クランプ | ・CLAMP | 9 | | | Y | 4351467 | 9 |
| 14 | 4296797 | ・スクリュ;セムス | ・SCREW;SEMS | 3 | | | Y | J450512 | 3 |
| 15 | 4296798 | ・スクリュ | ・SCREW | 11 | | | Y | 4352934 | 11 |
| 16 | 4296799 | ・クランプ | ・CLAMP | 2 | | | Y | 4353165 | 2 |
| 17 | 4296800 | ・クリップ | ・CLIP | 1 | | | Y | 4353166 | 1 |
| 104 | J021030 | ボルト;セムス | BOLT;SEMS | 4 | | | | | |

適用号機 40500~44517
Serial No.

カーヒータ CAR HEATER

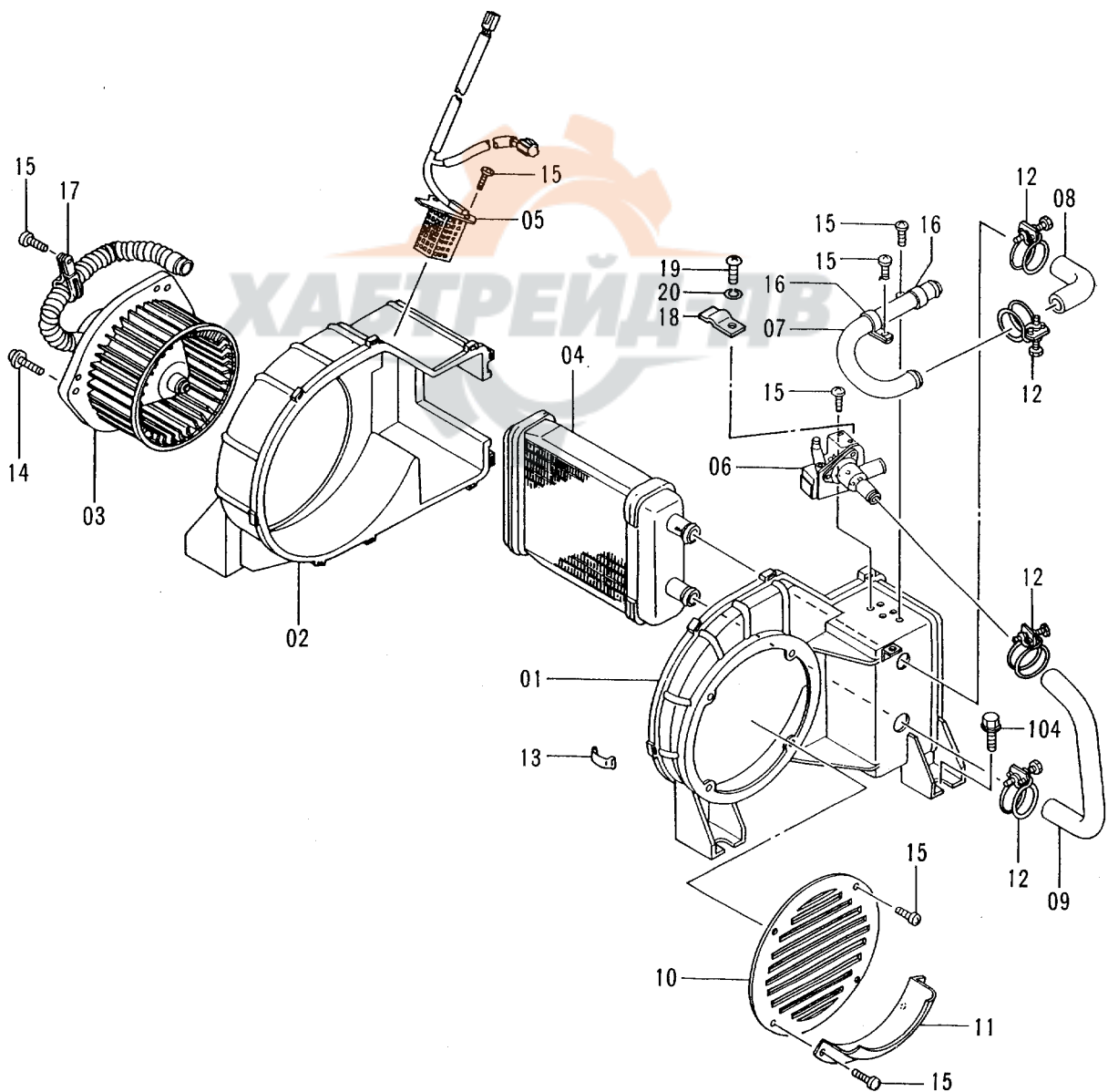
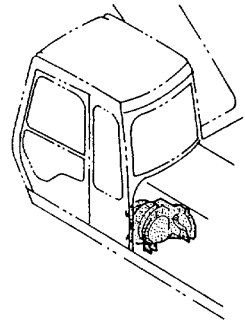

カーヒータ
CAR HEATER

40500-44517

| 符号 ITEM | 部品番号 PART NO. | 部品名 | PART NAME | 数量 QTY | サービス コード S.C | 適用号機 SERIAL NO. | 互 換 性 ICA | 代替部品 REPLACEABLE PART | |
|------------|------------------|------------|-------------|-----------|--------------------|--------------------|--------------------|-----------------------------|-----------|
| | | | | | | | | 部品番号 PART NO. | 数量 QTY |
| 01-20 | 4342603 | ヒータ | HEATER | 1 | | | T | 4363008 | 1 |
| | | | | | | | | 4363028 | 1 |
| 01 | 4353158 | ・ケース | ・CASE | 1 | | | T | 4363008 | 1 |
| | | | | | | | | 4363028 | 1 |
| 02 | 4353159 | ・ケース | ・CASE | 1 | | | T | 4363008 | 1 |
| | | | | | | | | 4363028 | 1 |
| 03 | 4349942 | ・モータ | ・MOTOR | 1 | | | | | |
| 04 | 4351448 | ・コア | ・CORE | 1 | | | | | |
| 05 | 4349943 | ・レジスタ | ・RESISTOR | 1 | | | | | |
| 06 | 4351452 | ・バルブ | ・VALVE | 1 | | | Y | 4376475 | 1 |
| 07 | 4353160 | ・パイプ | ・PIPE | 1 | | | | | |
| 08 | 4353161 | ・ホース | ・HOSE | 1 | | | | | |
| 09 | 4353162 | ・ホース | ・HOSE | 1 | | | | | |
| 10 | 4353163 | ・カバー | ・COVER | 1 | | | | | |
| 11 | 4353164 | ・カバー | ・COVER | 1 | | | | | |
| 12 | 4351466 | ・クランプ | ・CLAMP | 4 | | | | | |
| 13 | 4351467 | ・クリップ | ・CLIP | 9 | | | | | |
| 14 | J450512 | ・スクリュー;セムス | ・SCREW;SEMS | 3 | | | | | |
| 15 | 4352934 | ・スクリュー | ・SCREW | 11 | | | | | |
| 16 | 4353165 | ・クランプ | ・CLAMP | 2 | | | | | |
| 17 | 4353166 | ・クランプ | ・CLAMP | 1 | | | | | |
| 18 | 4351482 | ・クランプ | ・CLAMP | 1 | | | | | |
| 19 | J450412 | ・スクリュー;セムス | ・SCREW;SEMS | 1 | | | | | |
| 20 | 4352933 | ・ワッシャ | ・WASHER | 1 | | | | | |
| 104 | J021030 | ボルト;セムス | BOLT;SEMS | 4 | | | | | |

カーヒータ CAR HEATER

適用号機 44518~
Serial No.

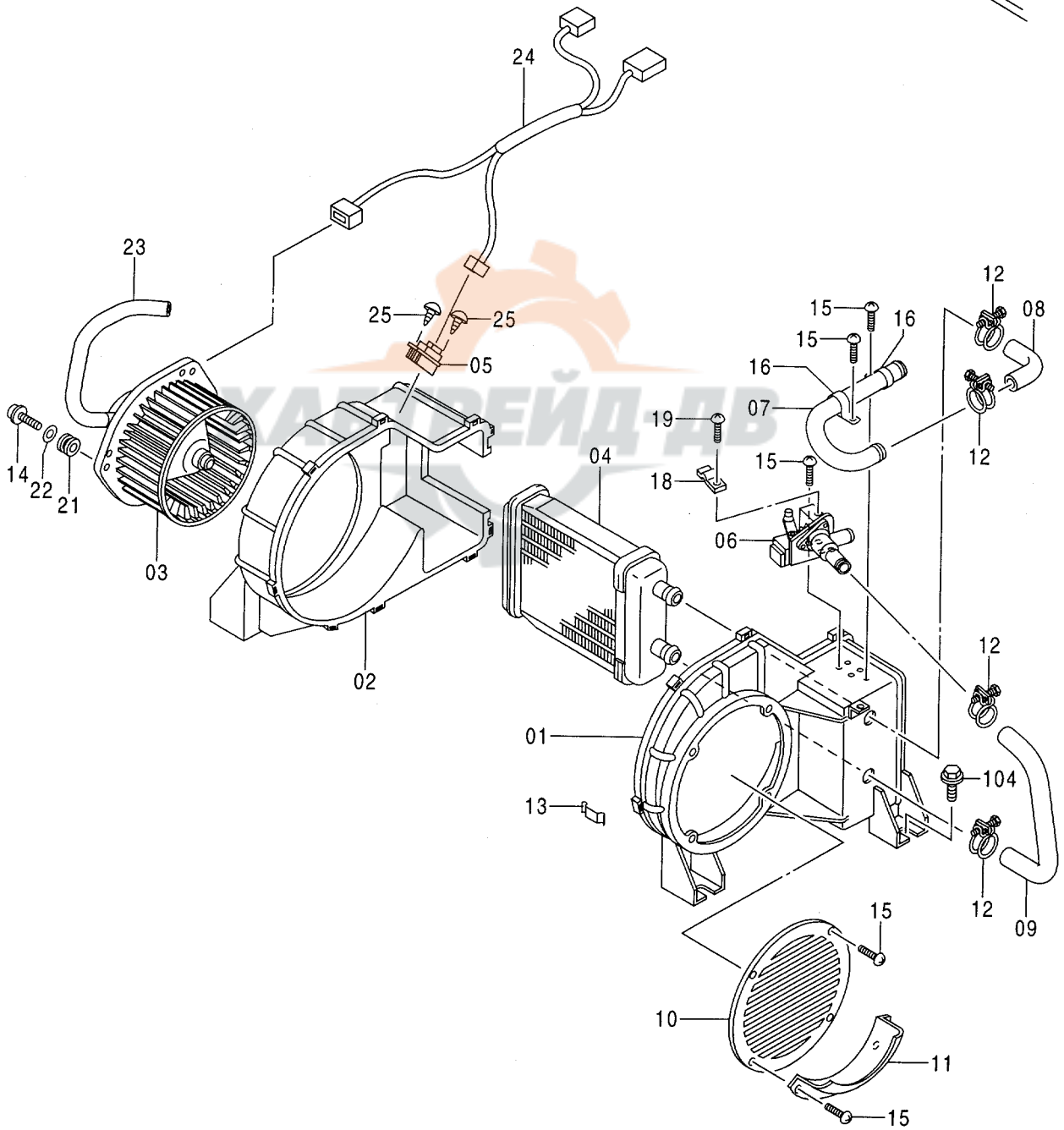
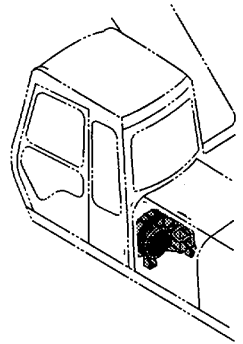

カーヒータ
CAR HEATER

44518-

| 符号 ITEM | 部品番号 PART NO. | 部品名 | PART NAME | 数量 QTY | サービス コード S.C | 適用号機 SERIAL NO. | 互換性 ICA | 代替部品 REPLACEABLE PART | |
|------------|------------------|--------------|-----------------|-----------|--------------------|--------------------|------------|-----------------------------|-----------|
| | | | | | | | | 部品番号 PART NO. | 数量 QTY |
| 01-25 | 4363008 | ヒータ | HEATER | 1 | | | | | |
| 01 | 4376471 | ・ケース | ・CASE | 1 | | | | | |
| 02 | 4376472 | ・ケース | ・CASE | 1 | | | | | |
| 03 | 4376473 | ・モータ | ・MOTOR | 1 | | | | | |
| 04 | 4351448 | ・コア | ・CORE | 1 | | | | | |
| 05 | 4370271 | ・レジスタ | ・RESISTOR | 1 | | | | | |
| 06 | 4376475 | ・バルブ | ・VALVE | 1 | | | | | |
| 07 | 4353160 | ・パイプ | ・PIPE | 1 | | | | | |
| 08 | 4353161 | ・ホース | ・HOSE | 1 | | | | | |
| 09 | 4353162 | ・ホース | ・HOSE | 1 | | | | | |
| 10 | 4353163 | ・カバー | ・COVER | 1 | | | | | |
| 11 | 4353164 | ・カバー | ・COVER | 1 | | | | | |
| 12 | 4351466 | ・クランプ | ・CLAMP | 4 | | | | | |
| 13 | 4351467 | ・クリップ | ・CLIP | 9 | | | | | |
| 14 | 4376476 | ・スクリュー;タッピング | ・SCREW; TAPPING | 3 | | | | | |
| 15 | 4352934 | ・スクリュー | ・SCREW | 8 | | | | | |
| 16 | 4353165 | ・クランプ | ・CLAMP | 2 | | | | | |
| 18 | 4351482 | ・クランプ | ・CLAMP | 1 | | | | | |
| 19 | J460412 | ・スクリュー;セムス | ・SCREW; SEMS | 1 | | | | | |
| 21 | 4370267 | ・アイソレータ | ・ISOLATOR | 3 | | | | | |
| 22 | 4370299 | ・ワッシャ | ・WASHER | 3 | | | | | |
| 23 | 4376479 | ・ホース | ・HOSE | 1 | | | | | |
| 24 | 4376480 | ・ハーネス;ワイヤ | ・HARNES; WIRE | 1 | | | | | |
| 25 | 4370310 | ・スクリュー;タッピング | ・SCREW; TAPPING | 2 | | | | | |
| 104 | J021030 | ・ボルト;セムス | BOLT; SEMS | 4 | | | | | |

カーヒータパーツ CAR HEATER PARTS

適用号機
Serial No. 40001~40499

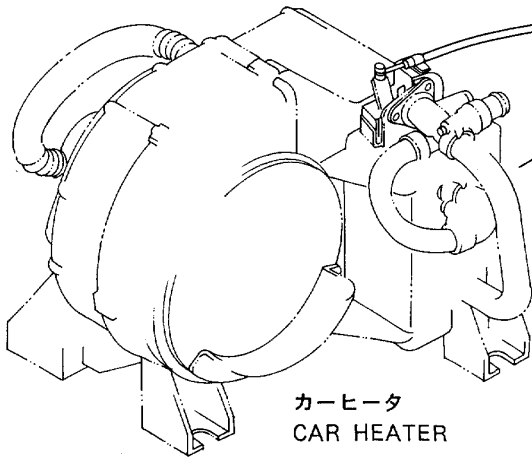
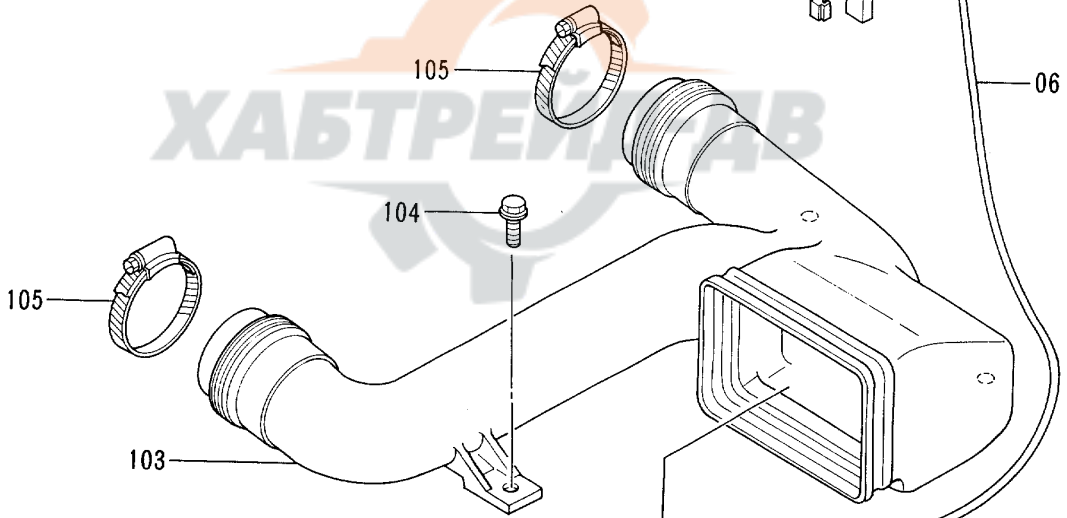
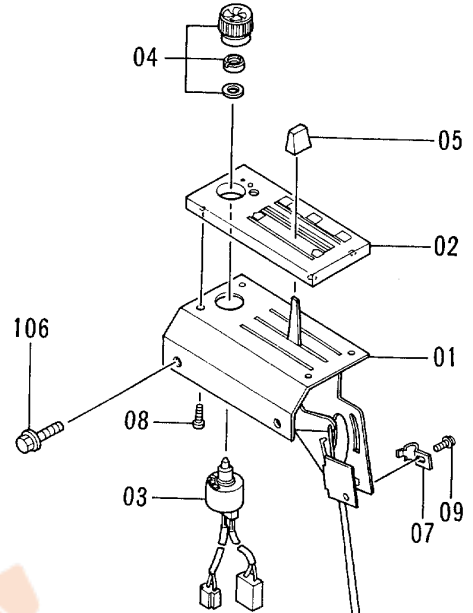
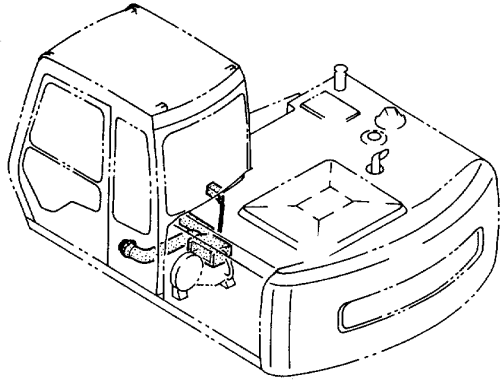

カーヒータ
CAR HEATER

カーヒータ パーツ
CAR HEATER PARTS

40001-40499

| 符号 ITEM | 部品番号 PART NO. | 部品名 | PART NAME | 数量 QTY | サービス コード S.C | 適用号機 SERIAL NO. | 互換性 ICA | 代替部品 REPLACEABLE PART | |
|------------|------------------|-------------|------------------|-----------|--------------------|--------------------|------------|-----------------------------|-----------|
| | | | | | | | | 部品番号 PART NO. | 数量 QTY |
| 01-09 | 4266753 | コントローラ アッセン | CONTROLLER ASS'Y | 1 | | | | | |
| 01 | 4295523 | ・ブラケット | ・BRACKET | 1 | | | | | |
| 02 | 4295524 | ・パネル;コントロール | ・PANEL;CONTROL | 1 | | | Y | 4351523 | 1 |
| 03 | 4295525 | ・スイッチ | ・SWITCH | 1 | | | Y | 4351468 | 1 |
| 04 | 4295528 | ・ノブ | ・KNOB | 1 | | | T | 4351525 | 1 |
| | | | | | | | | 4351521 | 1 |
| | | | | | | | | 4351519 | 1 |
| | | | | | | | | 4351520 | 1 |
| 05 | 4295529 | ・ノブ | ・KNOB | 1 | | | Y | 4351522 | 1 |
| 06 | 4295530 | ・ワイヤ | ・WIRE | 1 | | | Y | 4352935 | 1 |
| 07 | 4295531 | ・クランプ | ・CLAMP | 1 | | | Y | 4351482 | 1 |
| 08 | 4296801 | ・スクリュー | ・SCREW | 4 | | | | | |
| 09 | J460412 | ・スクリュー;セムス | ・SCREW;SEMS | 1 | | | I | J450412 | 1 |
| 103 | 4263177 | ダクト;ヒータ | DUCT;HEATER | 1 | | | | | |
| 104 | J021030 | ボルト;セムス | BOLT;SEMS | 3 | | | | | |
| 105 | 4504491 | クランプ;ホース | CLAMP;HOSE | 2 | | | | | |
| 106 | J010820 | ボルト;セムス | BOLT;SEMS | 2 | | | | | |

カーヒータパーツ CAR HEATER PARTS

適用号機
Serial No. 40500~44517

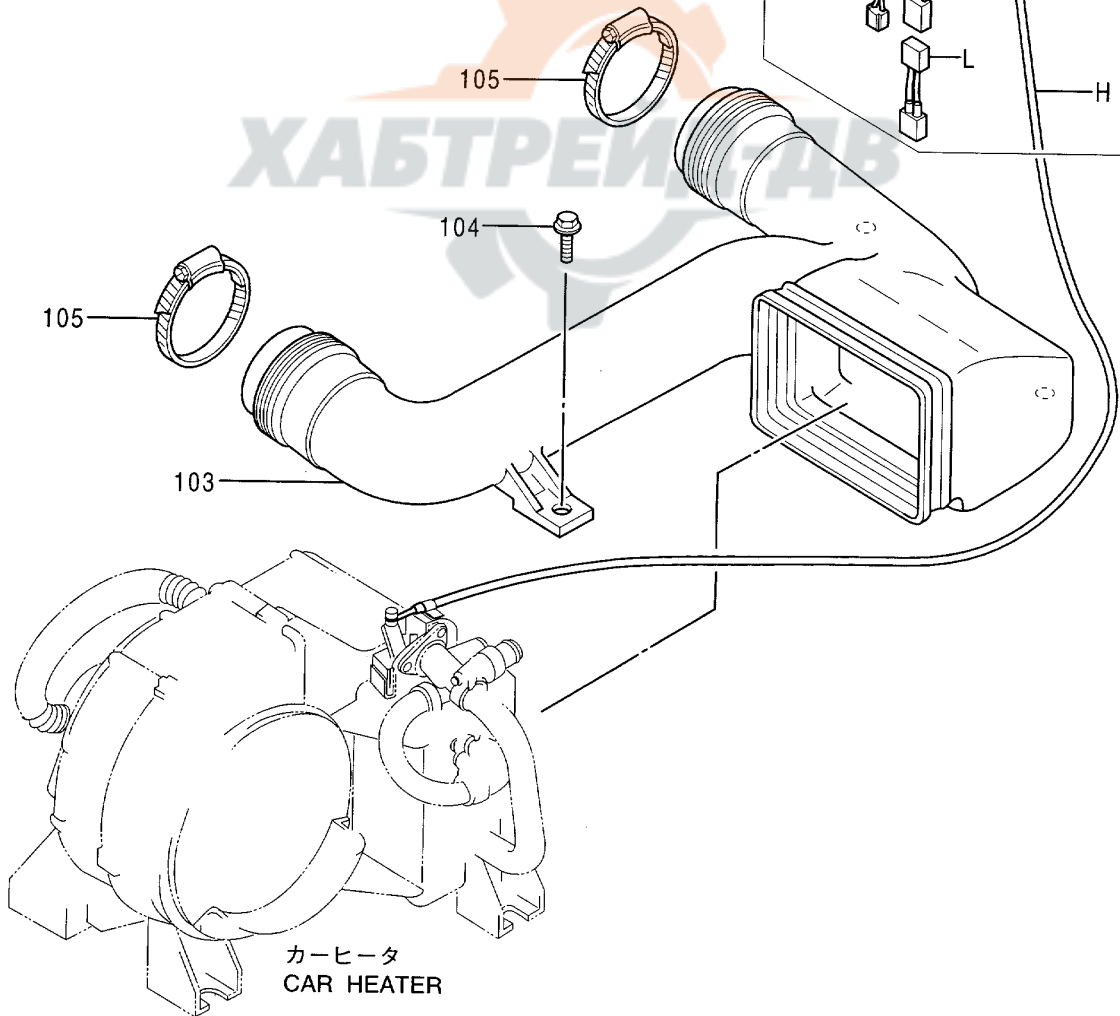
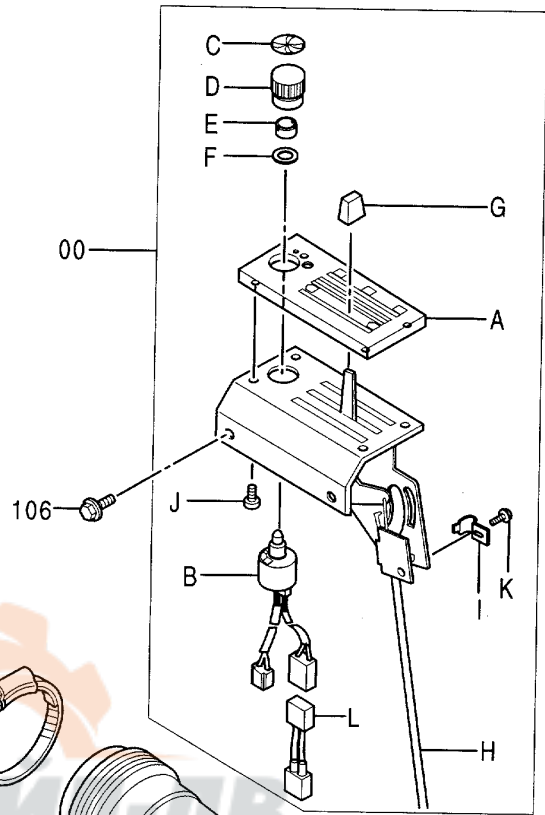
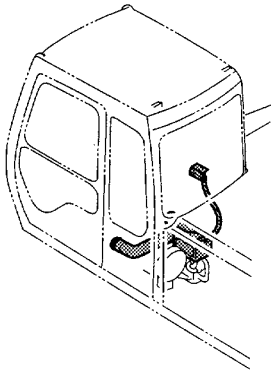

カーヒータ パーツ
CAR HEATER PARTS

40500-44517

| 符号 ITEM | 部品番号 PART NO. | 部品名 | PART NAME | 数量 QTY | サービス コード S.C | 適用号機 SERIAL NO. | 互 換 性 ICA | 代替部品 REPLACEABLE PART | |
|------------|------------------|--------------|----------------|-----------|--------------------|--------------------|--------------------|-----------------------------|-----------|
| | | | | | | | | 部品番号 PART NO. | 数量 QTY |
| 00 | 4342342 | コントローラ | CONTROLLER | 1 | | | | | |
| 00A | 4351523 | ・パネル;コントロール | ・PANEL;CONTROL | 1 | | | | | |
| 00B | 4351468 | ・スイッチ | ・SWITCH | 1 | | | | | |
| 00C | 4351525 | ・プレート | ・PLATE | 1 | | | | | |
| 00D | 4351521 | ・ノブ | ・KNOB | 1 | | | | | |
| 00E | 4351519 | ・ナット | ・NUT | 1 | | | | | |
| 00F | 4351520 | ・ワッシャ | ・WASHER | 1 | | | | | |
| 00G | 4351522 | ・ノブ | ・KNOB | 1 | | | | | |
| 00H | 4352935 | ・ケーブル;コントロール | ・CABLE;CONTROL | 1 | | | | | |
| 00I | 4351482 | ・クランプ | ・CLAMP | 1 | | | | | |
| 00J | 4296801 | ・スクリュー | ・SCREW | 4 | | | | | |
| 00K | J450412 | ・スクリュー;セムス | ・SCREW;SEMS | 1 | | | | | |
| 00L | 4349944 | ・ワイヤ;エレクトリック | ・WIRE;ELECTRIC | 1 | | | | | |
| 103 | 4263177 | ダクト;ヒータ | DUCT;HEATER | 1 | | | | | |
| 104 | J021030 | ボルト;セムス | BOLT;SEMS | 3 | | | | | |
| 105 | 4504491 | クランプ;ホース | CLAMP;HOSE | 2 | | | | | |
| 106 | J010820 | ボルト;セムス | BOLT;SEMS | 2 | | | | | |

カーヒータパーツ CAR HEATER PARTS

適用号機 44518~
Serial No.

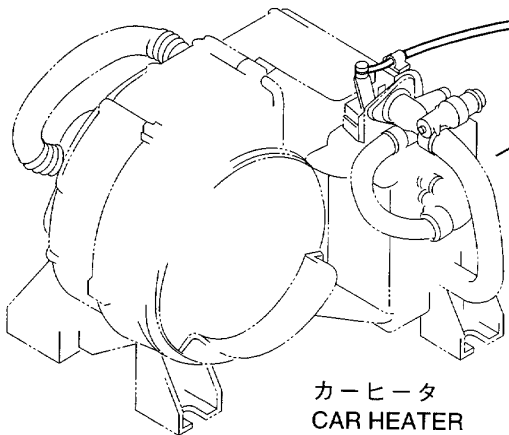
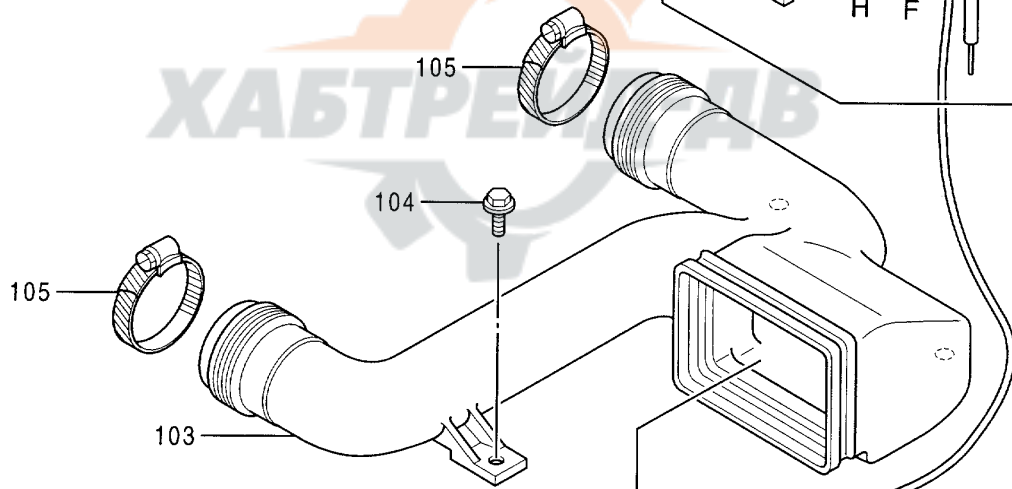
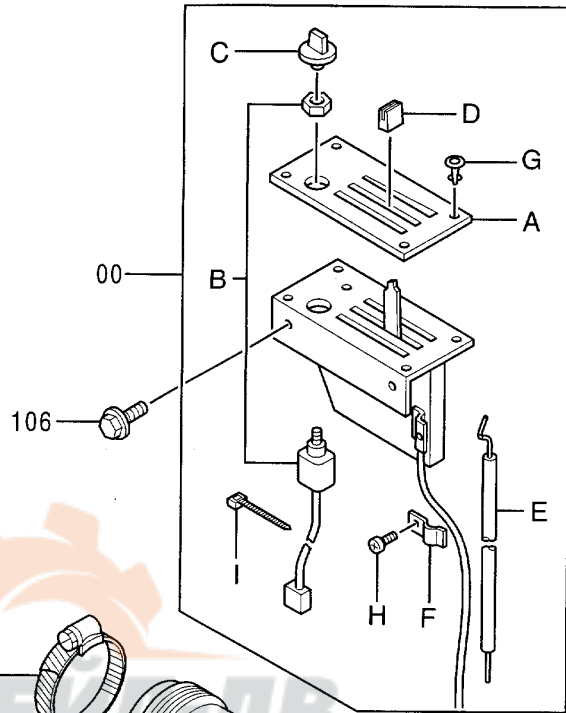
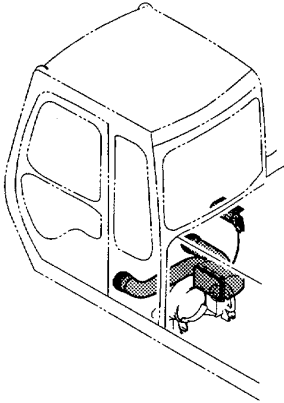

カーヒータ
CAR HEATER

カーヒータ パーツ
CAR HEATER PARTS

44518-

| 符号 ITEM | 部品番号 PART NO. | 部 品 名 | PART NAME | 数量 QTY | サービス コード S.C | 適用号機 SERIAL NO. | 互 換 性 ICA | 代 替 部 品 REPLACEABLE PART | |
|------------|------------------|--------------|----------------|-----------|--------------------|--------------------|--------------------|--------------------------------|-----------|
| | | | | | | | | 部品番号 PART NO. | 数量 QTY |
| 00 | 4363028 | コントローラ | CONTROLLER | 1 | | | | | |
| 00A | 4376482 | ・パネル;コントロール | ・PANEL;CONTROL | 1 | | | | | |
| 00B | 4368709 | ・スイッチ | ・SWITCH | 1 | | | | | |
| 00C | 4368720 | ・ノブ | ・KNOB | 1 | | | | | |
| 00D | 4368718 | ・ノブ | ・KNOB | 1 | | | | | |
| 00E | 4376483 | ・ケーブル;コントロール | ・CABLE;CONTROL | 1 | | | | | |
| 00F | 4368716 | ・クランプ | ・CLAMP | 1 | | | | | |
| 00G | 4302681 | ・クランプ | ・CLAMP | 4 | | | | | |
| 00H | M430508 | ・スクリュー | ・SCREW | 1 | | | | | |
| 00I | 4368721 | ・クリップ;バンド | ・CLIP;BAND | 1 | | | | | |
| 103 | 4263177 | ダクト;ヒータ | DUCT;HEATER | 1 | | | | | |
| 104 | J021030 | ボルト;セムス | BOLT;SEMS | 3 | | | | | |
| 105 | 4504491 | クランプ;ホース | CLAMP;HOSE | 2 | | | | | |
| 106 | J010820 | ボルト;セムス | BOLT;SEMS | 2 | | | | | |

温水配管 HEATER PIPINGS

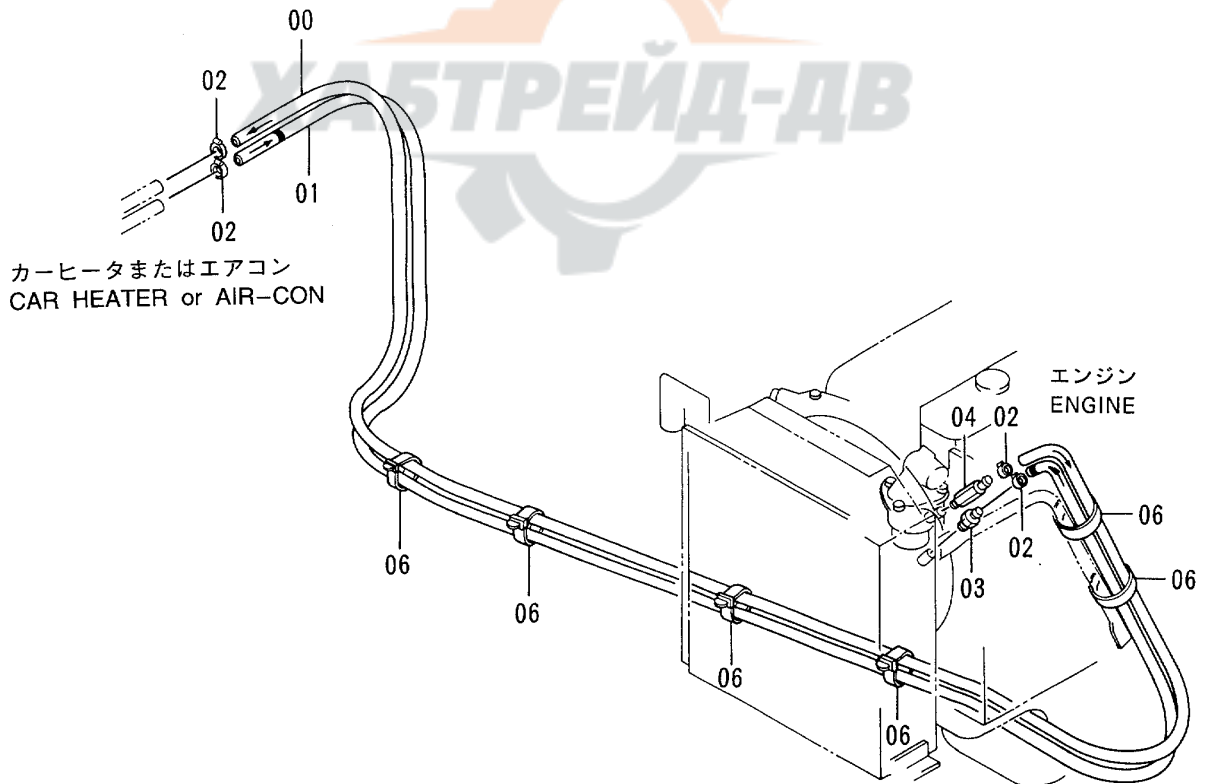
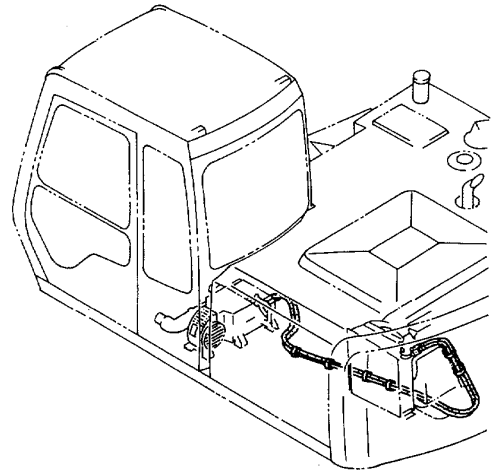

キャブグループ (1)
CAB GROUP (1)

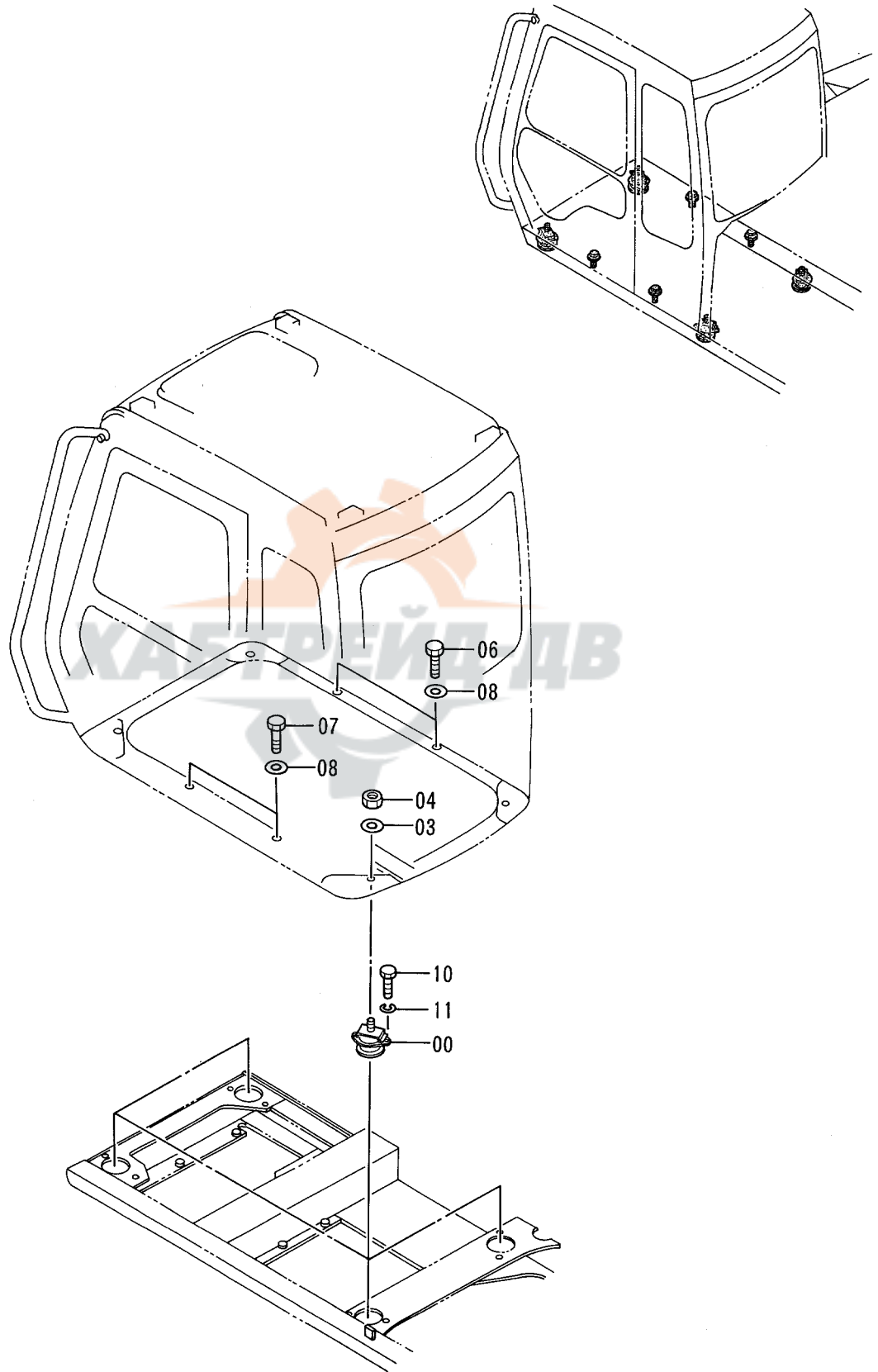

キャブ グループ (1)
CAB GROUP (1)

40001-

| 符号 ITEM | 部品番号 PART NO. | 部品名 | PART NAME | 数量 QTY | サービス コード S.C | 適用号機 SERIAL NO. | 互換性 ICA | 代替部品 REPLACEABLE PART | |
|------------|------------------|------------|---------------|-----------|--------------------|--------------------|------------|-----------------------------|-----------|
| | | | | | | | | 部品番号 PART NO. | 数量 QTY |
| 00 | 4336903 | ラバー | RUBBER | 4 | | -44587 | | | |
| 00 | 4366825 | ラバー | RUBBER | 4 | # | 44588- | | | |
| 03 | J222016 | ワッシャ | WASHER | 4 | | | | | |
| 04 | M660016 | ナット;U | NUT;U | 4 | | | | | |
| 06 | 4208498 | ボルト;ソケット | BOLT;SOCKET | 2 | | -41898 | Y | J781035 | 2 |
| 06 | J781035 | ボルト;ソケット | BOLT;SOCKET | 2 | | 41899- | | | |
| 07 | J901030 | ボルト | BOLT | 2 | | | | | |
| 08 | J222010 | ワッシャ | WASHER | 4 | | | | | |
| 10 | 4330785 | ボルト | BOLT | 8 | | | | | |
| 11 | A590912 | ワッシャ;スプリング | WASHER;SPRING | 8 | | | | | |

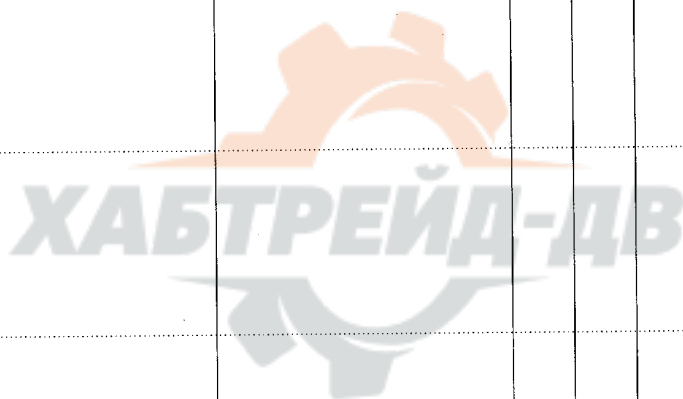

キャブグループ (2)
CAB GROUP (2)

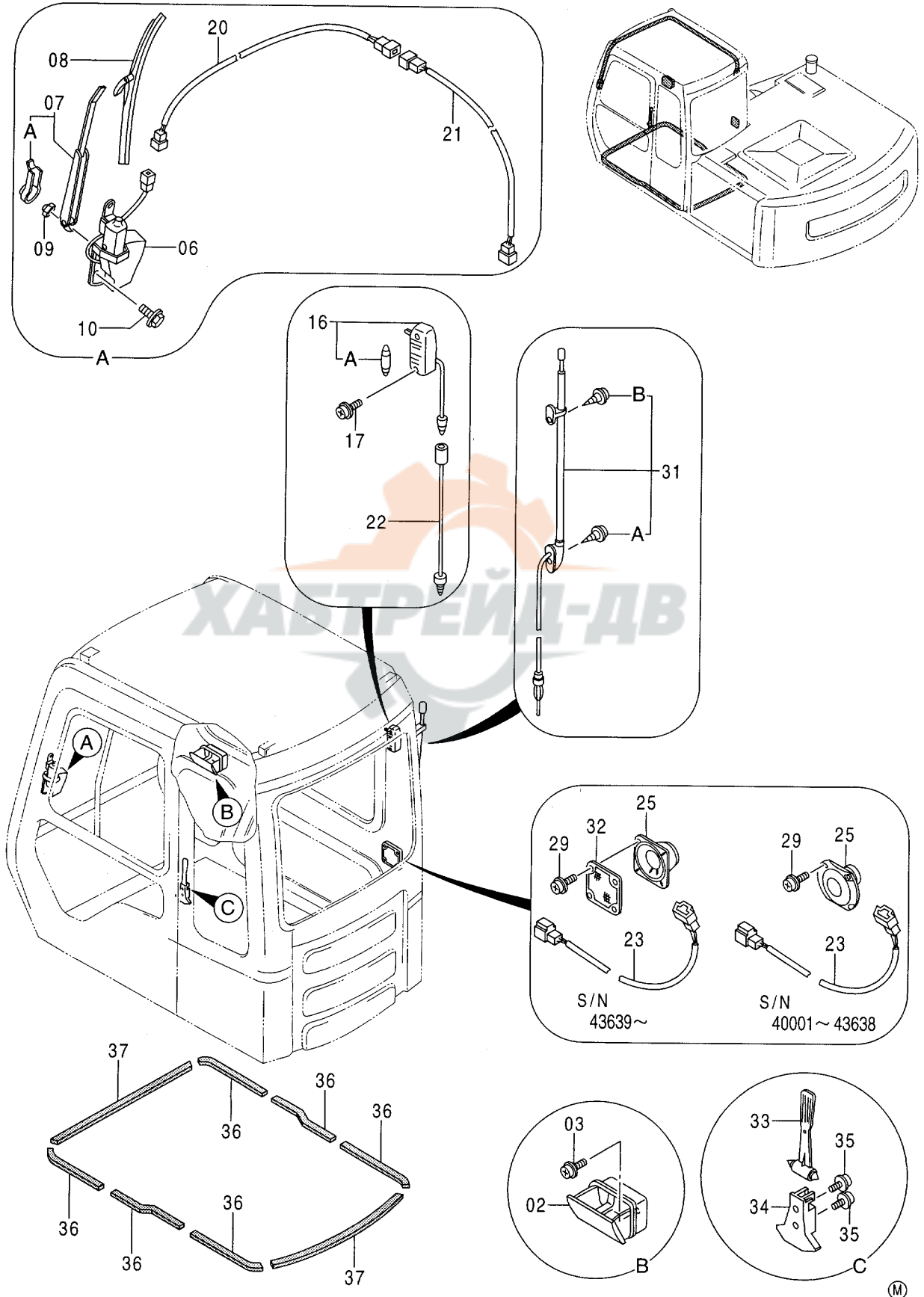

キャブ グループ (2)
CAB GROUP (2)

40001-

| 符号 ITEM | 部品番号 PART NO. | 部 品 名 | PART NAME | 数量 QTY | サービス コード S.C | 適用号機 SERIAL NO. | 互 換 性 ICA | 代 替 部 品 REPLACEABLE PART | |
|------------|------------------|-----------------------|-----------------------------|-----------|--------------------|--------------------|--------------------|--------------------------------|-----------|
| | | | | | | | | 部品番号 PART NO. | 数量 QTY |
| 02 | 4298985 | アッシュトレイ | ASHTRAY | 1 | | | | | |
| 03 | J450510 | スクリュ;セムス | SCREW;SEMS | 2 | | | | | |
| 06 | 4256364 | ワイパ-モータ | WIPER-MOTOR | 1 | | | | | |
| 07 | 4257131 | ワイパ-ア-ム | WIPER-ARM | 1 | | | | | |
| 07A | 4311679 | ・カバー | -COVER | 1 | | | | | |
| 08 | 4257132 | ワイパ-ブレード | WIPER-BLADE | 1 | | | | | |
| 09 | M500807 | ナツト | NUT | 1 | | | | | |
| 10 | J020612 | ボルト;セムス | BOLT;SEMS | 3 | | | | | |
| 16 | 4187082 | ランプ;ルーム | LAMP;ROOM | 1 | | | | | |
| 16A | 4187083 | ・バルブ | -BULB | 1 | | | | | |
| 17 | J450514 | スクリュ;セムス | SCREW;SEMS | 2 | | | | | |
| 20 | 4260367 | ハーネス;ワイヤ (ワイパ-) | HARNESS;WIRE (WIPER) | 1 | | | | | |
| 21 | 4260368 | ハーネス;ワイヤ (ワイパ-) | HARNESS;WIRE (WIPER) | 1 | | | | | |
| 22 | 4260369 | ハーネス;ワイヤ (ランプ;ルーム) | HARNESS;WIRE (LAMP;ROOM) | 1 | | | | | |
| 23 | 4260370 | ハーネス;ワイヤ (スピーカ) | HARNESS;WIRE (SPEAKER) | 1 | | | | | |
| 25 | 4257148 | スピーカ | SPEAKER | 1 | | -43638 | T | 4361302 | 1 |
| | | | | | | | | 4364504 | 1 |
| 25 | 4361302 | スピーカ | SPEAKER | 1 | # | 43639- | | | |
| 29 | J670414 | スクリュ;セムス | SCREW;SEMS | 4 | # | -43638 | I | 4372608 | 4 |
| 29 | 4372608 | スクリュ;セムス | SCREW;SEMS | 4 | # | 43639- | | | |
| 31 | 4280527 | アンテナ | ANTENNA | 1 | | | | | |
| 31A | 4210412 | ・スクリュ | -SCREW | 1 | | | | | |
| 31B | 4210413 | ・スクリュ | -SCREW | 1 | | | | | |
| 32 | 4364504 | スピーカ-グリル | GRILLE | 1 | # | 43639- | | | |
| 33 | 4362700 | ハンマ | HAMMER | 1 | # | 44210- | | | |
| 34 | 2038764 | ブラケット | BRACKET | 1 | # | 44210- | | | |
| 35 | J460516 | スクリュ;セムス | SCREW;SEMS | 2 | # | 44210- | | | |
| 36 | 4334065 | ラバー | RUBBER | 6 | # | | | | |
| 37 | 4334066 | ラバー | RUBBER | 2 | # | | | | |

バックミラー
REARVIEW MIRROR

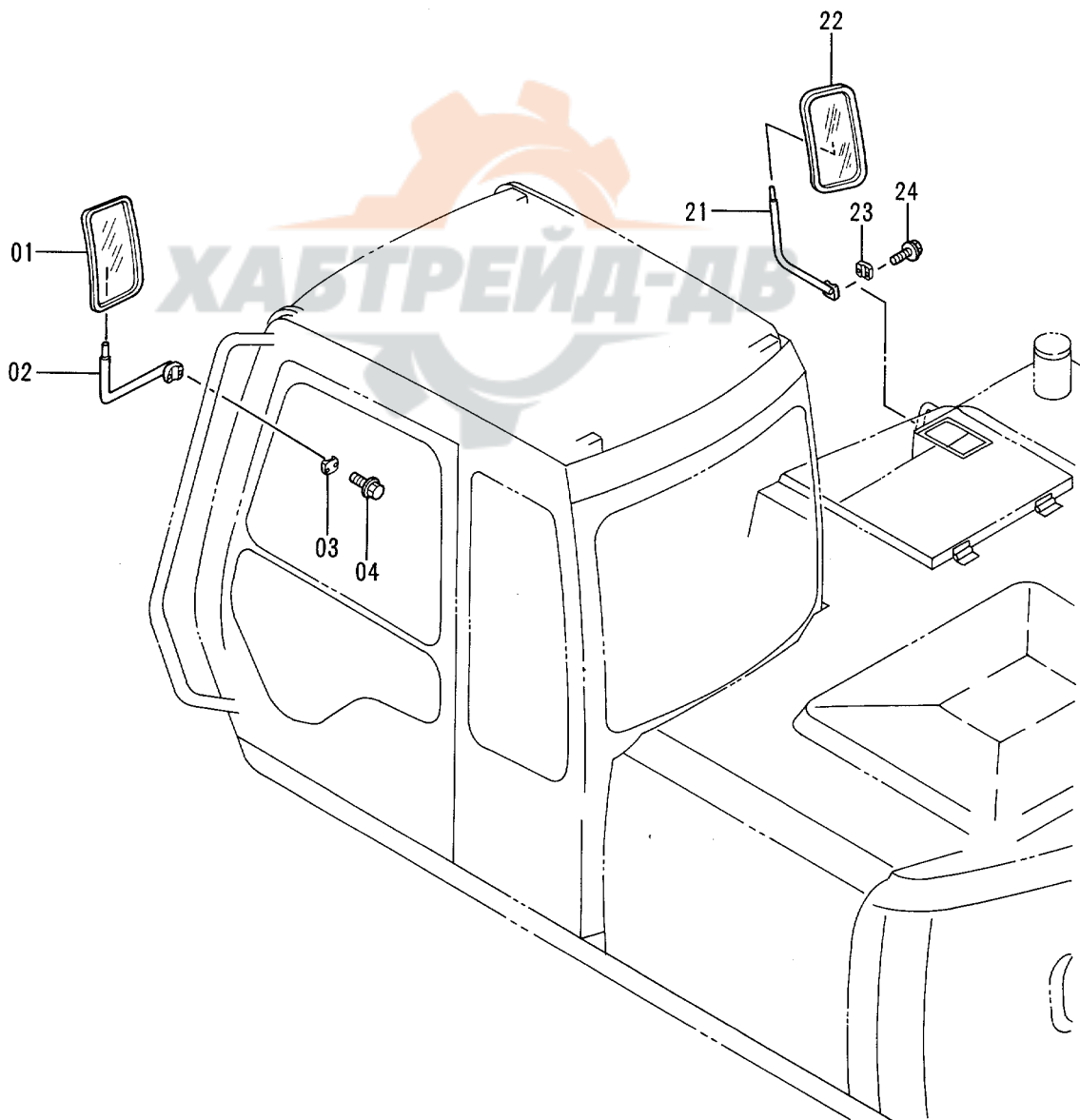
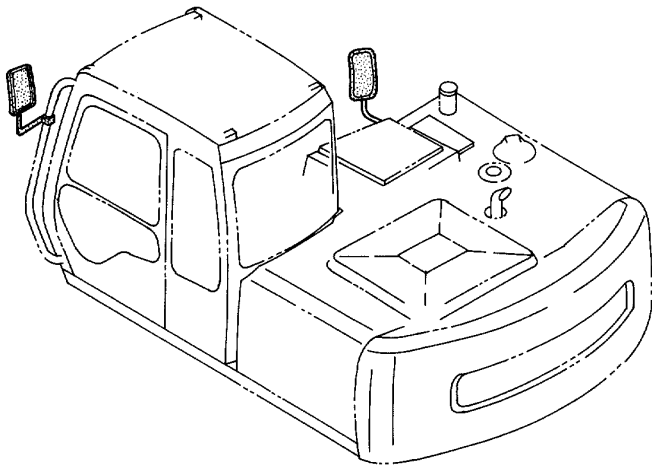

キャブ
CAB

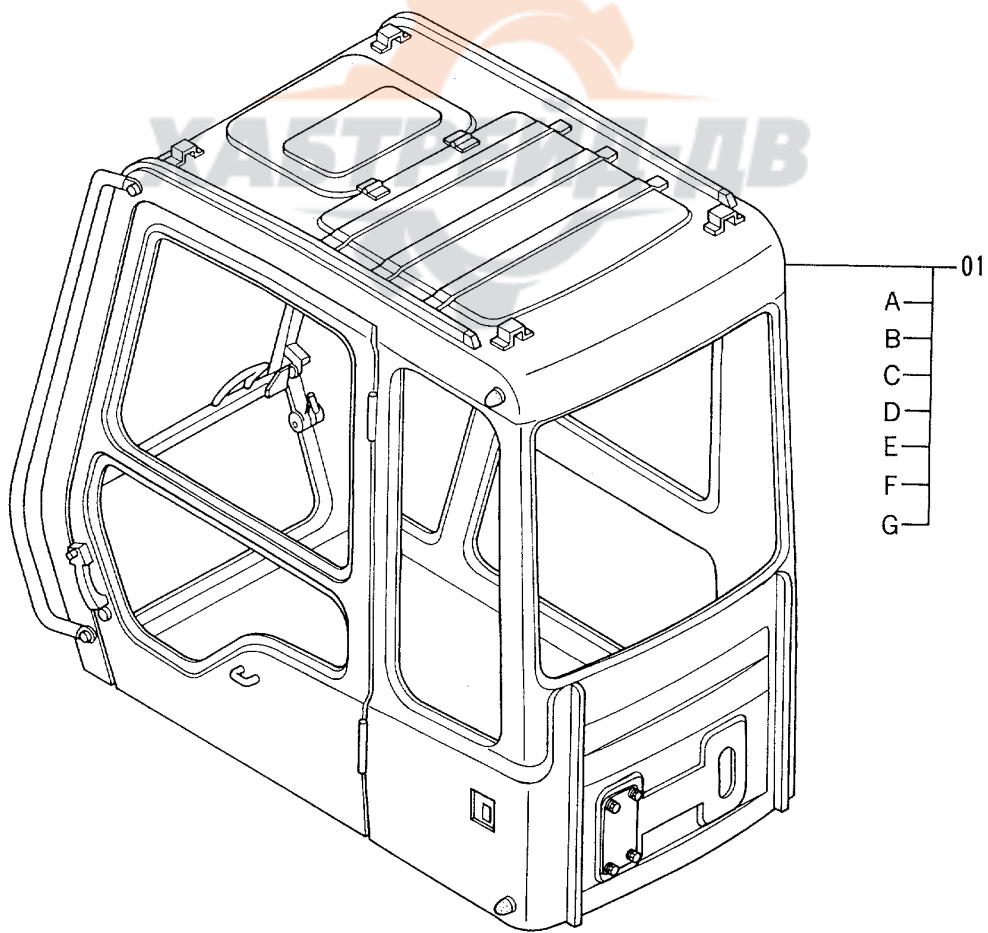
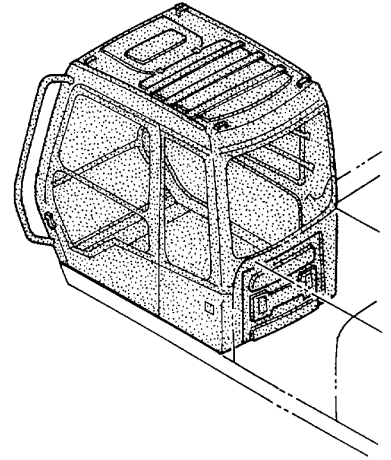

01
A
B
C
D
E
F
G

キャブ
CAB

40001-

| 符号 ITEM | 部品番号 PART NO. | 部 品 名 | PART NAME | 数量 Q'TY | サービス コード S.C | 適用号機 SERIAL NO. | 互 換 性 ICA | 代 替 部 品 REPLACEABLE PART | |
|------------|------------------|----------------------------|--|------------|--------------------|--------------------|--------------------|--------------------------------|------------|
| | | | | | | | | 部品番号 PART NO. | 数量 Q'TY |
| 01 | 4330317 | キャブ アッセン | CAB ASS'Y | 1 | | | | | |
| 01A | +++++++ | ・キャブ (1) <詳細ハ 別ハ°-ジ 参照> | ・CAB (1) <for details: see separate page> | 1 | | | | | |
| 01B | +++++++ | ・キャブ (2) <詳細ハ 別ハ°-ジ 参照> | ・CAB (2) <for details: see separate page> | 1 | | | | | |
| 01C | +++++++ | ・キャブ (3) <詳細ハ 別ハ°-ジ 参照> | ・CAB (3) <for details: see separate page> | 1 | | | | | |
| 01D | +++++++ | ・キャブ (4) <詳細ハ 別ハ°-ジ 参照> | ・CAB (4) <for details: see separate page> | 1 | | | | | |
| 01E | +++++++ | ・キャブ (5) <詳細ハ 別ハ°-ジ 参照> | ・CAB (5) <for details: see separate page> | 1 | | | | | |
| 01F | +++++++ | ・キャブ (6) <詳細ハ 別ハ°-ジ 参照> | ・CAB (6) <for details: see separate page> | 1 | | | | | |
| 01G | 4295579 | ・テープ アッセン | ・TAPE ASS'Y | 1 | | | | | |

キャブ (1)
CAB (1)

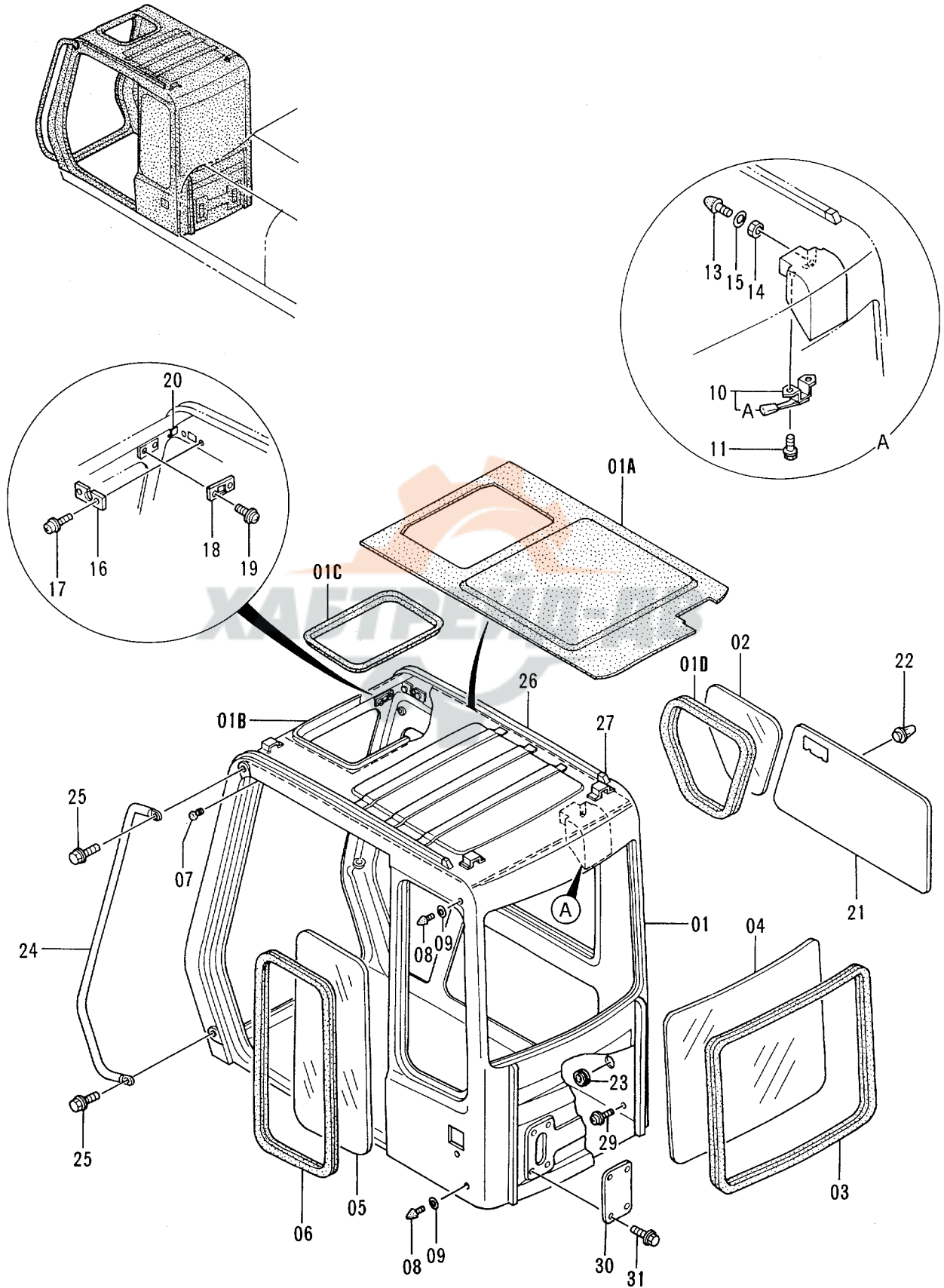

キャブ (1)
CAB (1)

40001-

| 符号 ITEM | 部品番号 PART NO. | 部 品 名 | PART NAME | 数量 Q'TY | サービス コード S.C | 適用号機 SERIAL NO. | 代替部品 REPLACEABLE PART | |
|------------|------------------|-----------|----------------|------------|--------------------|--------------------|-----------------------------|------------------|
| | | | | | | | 互換性 ICA | 部品番号 PART NO. |
| 01 | 4341185 | キャブ | CAB | 1 | | | | |
| 01A | 4320143 | ・トリム;パッド | ・TRIM;PAD | 1 | | | | |
| 01B | 4295420 | ・ホルダ | ・HOLDER | 1 | | | | |
| 01C | 4341218 | ・ラバー | ・RUBBER | 1 | | | | |
| 01D | 4289528 | ・ラバー;H | ・RUBBER;H | 1 | | | | |
| 02 | 4289527 | ガラス | GLASS | 1 | | | | |
| 03 | 4289532 | ラバー;Z | RUBBER;Z | 1 | | | | |
| 04 | 4289531 | ガラス | GLASS | 1 | | | | |
| 05 | 4289529 | ガラス | GLASS | 1 | | | | |
| 06 | 4289530 | ラバー;Z | RUBBER;Z | 1 | | | | |
| 07 | 4172321 | ラバー | RUBBER | 1 | | | | |
| 08 | 4204586 | ストッパ | STOPPER | 2 | | | | |
| 09 | 4204587 | スペーサ | SPACER | 2 | | | | |
| 10 | 4320144 | ロック | LOCK | 1 | | | | |
| 10A | 4320145 | カバー | COVER | 1 | | | | |
| 11 | J010816 | ボルト;セムス | BOLT;SEMS | 2 | | | | |
| 13 | 4204586 | ストッパ | STOPPER | 1 | | | | |
| 14 | 4204563 | ナット | NUT | 1 | | | | |
| 15 | A590110 | ワッシャ;プレーン | WASHER;PLANE | 1 | | | | |
| 16 | 4204599 | ブラケット | BRACKET | 1 | | | | |
| 17 | J460410 | スクリュ;セムス | SCREW;SEMS | 2 | | | | |
| 18 | 4204600 | ブラケット | BRACKET | 1 | | | | |
| 19 | J460310 | スクリュ;セムス | SCREW;SEMS | 2 | | | | |
| 20 | 4295422 | クリップ | CLIP | 1 | | | | |
| 21 | 4320146 | トリム;パッド | TRIM;PAD | 1 | | -44459 | 1 | 4372271 |
| 21 | 4372271 | トリム;パッド | TRIM;PAD | 1 | # | 44460- | | |
| 22 | 4320147 | クリップ | CLIP | 10 | | | | |
| 23 | 4204608 | ブッシング;ラバー | BUSHING;RUBBER | 1 | | | | |
| 24 | 4341187 | ハンドレール | HANDRAIL | 1 | | | | |
| 25 | 4320149 | ボルト;セムス | BOLT;SEMS | 2 | | | | |
| 26 | 4295425 | ウエルト | WELT | 2 | | | | |
| 27 | 4295426 | カバー | COVER | 2 | | | | |
| 29 | 4320150 | ボルト;セムス | BOLT;SEMS | 1 | | | | |
| 30 | 4300089 | カバー | COVER | 1 | | | | |
| 31 | J020816 | ボルト;セムス | BOLT;SEMS | 4 | # | | | |

キャブ (2) CAB (2)

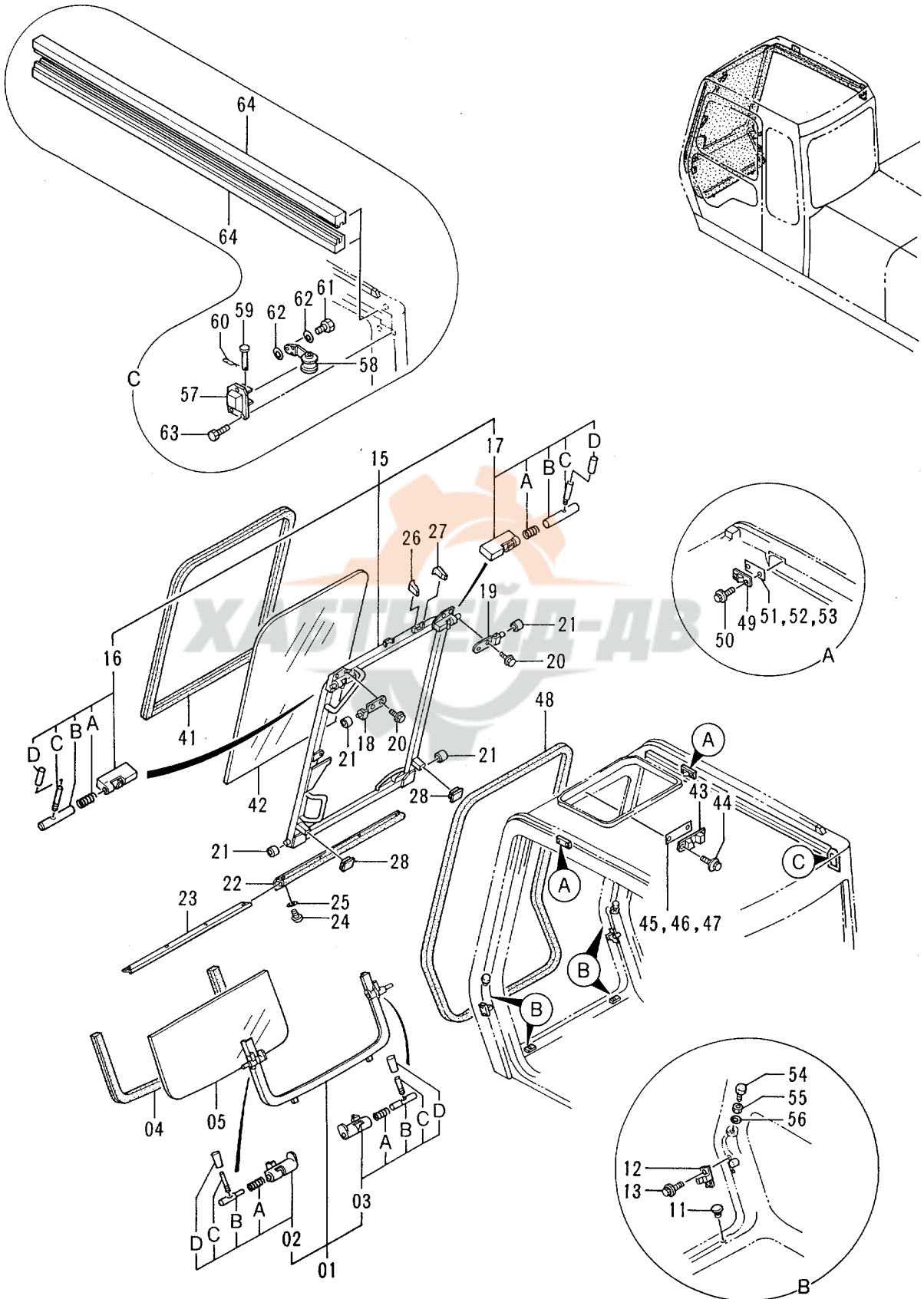

キャブ (2)
CAB (2)

40001-

| 符号 ITEM | 部品番号 PART NO. | 部 品 名 | PART NAME | 数量 QTY | サービス コード S.C | 適用号機 SERIAL NO. | 互 換 性 ICA | 代 替 部 品 REPLACEABLE PART | |
|------------|------------------|---------------|--------------------|-----------|--------------------|--------------------|--------------------|--------------------------------|-----------|
| | | | | | | | | 部品番号 PART NO. | 数量 QTY |
| 01-05 | 4289520 | ロアウインド アッセン | LOWER WINDOW ASS'Y | 1 | | | | | |
| 01 | 4311738 | ・フレーム | ・FRAME | 1 | | | | | |
| 02 | 4295478 | ・・ロック;L アッセン | ・・LOCK;L ASS'Y | 1 | W | | | | |
| 02A | 4204546 | ・・・スプリング | ・・・SPRING | 1 | | | | | |
| 02B | 4295479 | ・・・ピン | ・・・PIN | 1 | | | | | |
| 02C | 4295480 | ・・・レバー | ・・・LEVER | 1 | | | | | |
| 02D | 4295876 | ・・・カバー | ・・・COVER | 1 | | | | | |
| 03 | 4295486 | ・・ロック;R アッセン | ・・LOCK;R ASS'Y | 1 | W | | | | |
| 03A | 4204546 | ・・・スプリング | ・・・SPRING | 1 | | | | | |
| 03B | 4204547 | ・・・ピン | ・・・PIN | 1 | | | | | |
| 03C | 4295480 | ・・・レバー | ・・・LEVER | 1 | | | | | |
| 03D | 4295876 | ・・・カバー | ・・・COVER | 1 | | | | | |
| 04 | 4289522 | ・ラバー;Z | ・RUBBER;Z | 1 | | | | | |
| 05 | 4289521 | ・ガラス | ・GLASS | 1 | | | | | |
| 11 | 4295489 | クッション | CUSHION | 2 | | | | | |
| 12 | 4204552 | ストッパー | STOPPER | 2 | | | | | |
| 13 | J020612 | ボルト;セムス | BOLT;SEMS | 4 | | | | | |
| 15-28 | 4289517 | フロントウインド アッセン | FRONT WINDOW ASS'Y | 1 | | | | | |
| 15 | 4311737 | ・フレーム | ・FRAME | 1 | | | | | |
| 16 | 4295491 | ・・ロック;L アッセン | ・・LOCK;L ASS'Y | 1 | W | | | | |
| 16A | 494918 | ・・・スプリング | ・・・SPRING | 1 | | | | | |
| 16B | 4204556 | ・・・ピン | ・・・PIN | 1 | | | | | |
| 16C | 4295480 | ・・・レバー | ・・・LEVER | 1 | | | | | |
| 16D | 4295876 | ・・・カバー | ・・・COVER | 1 | | | | | |
| 17 | 4295473 | ・・ロック;R アッセン | ・・LOCK;R ASS'Y | 1 | W | | | | |
| 17A | 494918 | ・・・スプリング | ・・・SPRING | 1 | | | | | |
| 17B | 4204556 | ・・・ピン | ・・・PIN | 1 | | | | | |
| 17C | 4295480 | ・・・レバー | ・・・LEVER | 1 | | | | | |
| 17D | 4295876 | ・・・カバー | ・・・COVER | 1 | | | | | |
| 18 | 4295492 | ・ブラケット;L | ・BRACKET;L | 1 | | | | | |
| 19 | 4295493 | ・ブラケット;R | ・BRACKET;R | 1 | | | | | |
| 20 | J020820 | ・ボルト;セムス | ・BOLT;SEMS | 4 | | | | | |
| 21 | 4204558 | ・ローラ | ・ROLLER | 4 | | | | | |
| 22 | 4204559 | ・ラバー | ・RUBBER | 1 | | | | | |
| 23 | 4295494 | ・プレート | ・PLATE | 1 | | | | | |
| 24 | 4295650 | ・スクリュ | ・SCREW | 4 | | | | | |
| 25 | A590103 | ・ワッシャ;プレーン | ・WASHER;PLANE | 4 | | | | | |
| 26 | 4295545 | ・ラバー | ・RUBBER | 1 | | | | | |
| 27 | 4295546 | ・ラバー | ・RUBBER | 1 | | | | | |
| 28 | 4295547 | ・ラバー | ・RUBBER | 2 | | | | | |

キャブ (2)
CAB (2)

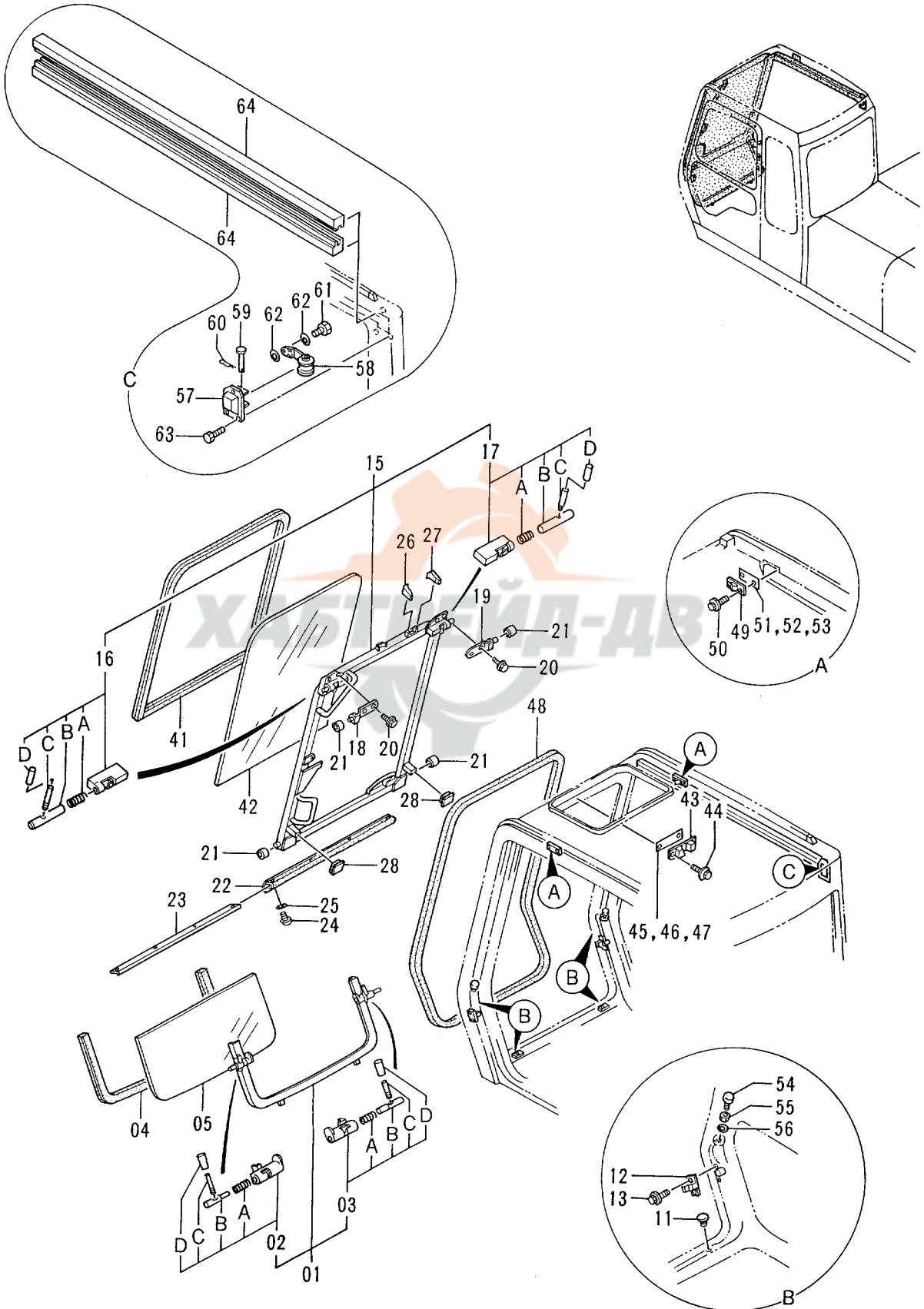

キャブ (2)
CAB (2)

40001-

| 符号 ITEM | 部品番号 PART NO. | 部 品 名 | PART NAME | 数量 QTY | サービス コード S.C | 適用号機 SERIAL NO. | 互 換 性 ICA | 代 替 部 品 REPLACEABLE PART | |
|------------|------------------|-----------|--------------|-----------|--------------------|--------------------|--------------------|--------------------------------|-----------|
| | | | | | | | | 部品番号 PART NO. | 数量 QTY |
| 41 | 4289518 | ラバー;H | RUBBER;H | 1 | | | | | |
| 42 | 4289519 | ガラス | GLASS | 1 | | | | | |
| 43 | 4204564 | ストッパ | STOPPER | 1 | | | | | |
| 44 | J020816 | ボルト;セムス | BOLT;SEMS | 2 | | | | | |
| 45 | 4295548 | シム 1.0 | SHIM 1.0 | 1 | R | | | | |
| 46 | 4295549 | シム 1.2 | SHIM 1.2 | 1 | R | | | | |
| 47 | 4295550 | シム 1.6 | SHIM 1.6 | 1 | R | | | | |
| 48 | 4295551 | ラバー | RUBBER | 1 | | | | | |
| 49 | 4204595 | ストッパ | STOPPER | 2 | | | | | |
| 50 | J020820 | ボルト;セムス | BOLT;SEMS | 4 | | | | | |
| 51 | 4204596 | シム 1.0 | SHIM 1.0 | 1 | R | | | | |
| 52 | 4204597 | シム 1.2 | SHIM 1.2 | 1 | R | | | | |
| 53 | 4204598 | シム 1.6 | SHIM 1.6 | 1 | R | | | | |
| 54 | 4204562 | ストッパ | STOPPER | 2 | | | | | |
| 55 | 4204563 | ナット | NUT | 2 | | | | | |
| 56 | A590110 | ワッシャ;プレーン | WASHER;PLANE | 2 | | | | | |
| 57 | 4295474 | カバー | COVER | 1 | | | | | |
| 58 | 4295475 | スプリング | SPRING | 1 | | | | | |
| 59 | 4295476 | ピン | PIN | 1 | | | | | |
| 60 | 4022697 | ピン;ロック | PIN;LOCK | 1 | | | | | |
| 61 | 4304836 | ボルト | BOLT | 1 | | | | | |
| 62 | 4295621 | ワッシャ;プレーン | WASHER;PLANE | 2 | | | | | |
| 63 | J020616 | ボルト | BOLT | 3 | | | | | |
| 64 | 4295593 | ラバー | RUBBER | 2 | | | | | |

キャブ (3)
CAB (3)

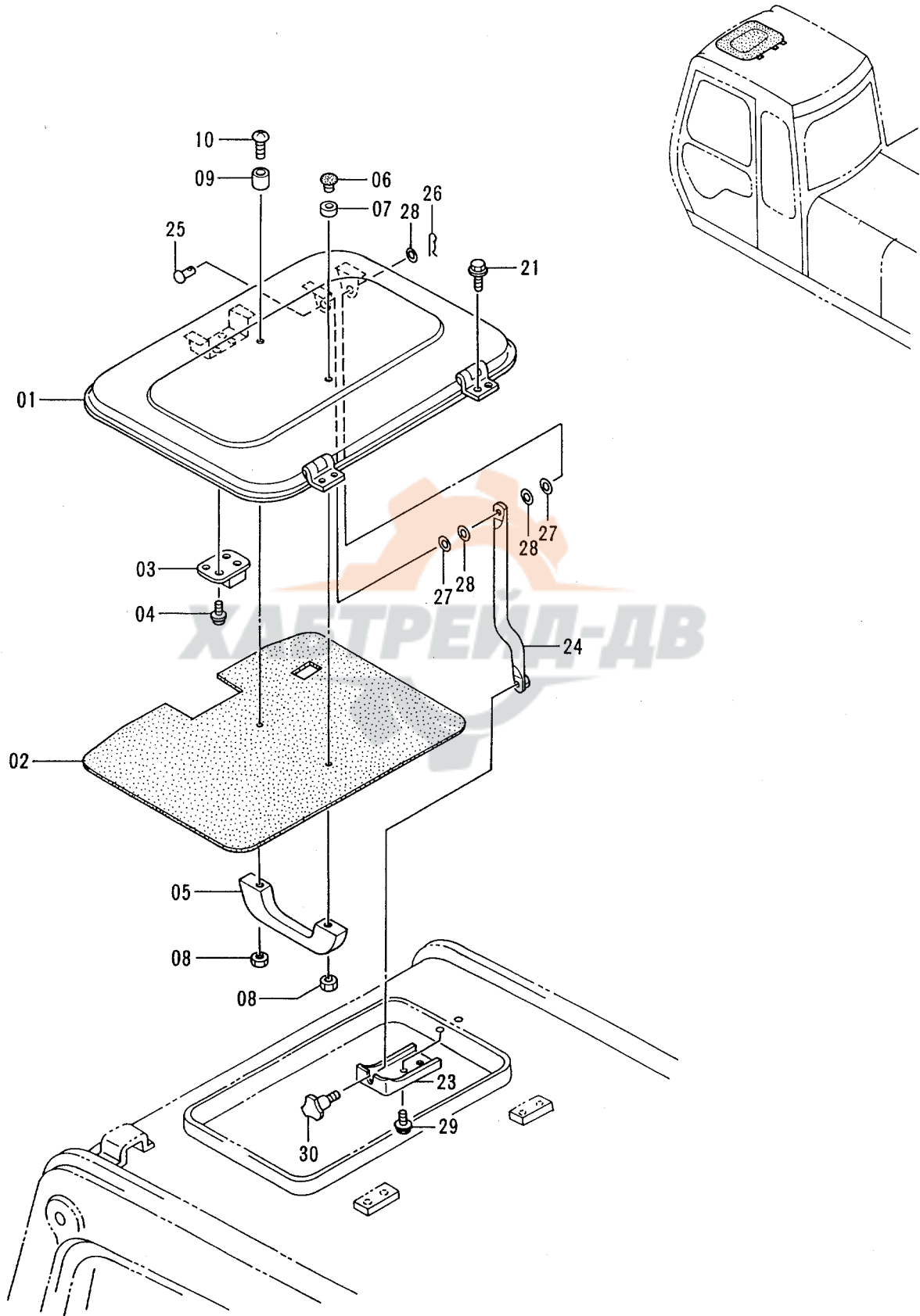

キャブ (3)
CAB (3)

40001-

| 符号 ITEM | 部品番号 PART NO. | 部 品 名 | PART NAME | 数量 QTY | サービス コード S.C | 適用号機 SERIAL NO. | 互 換 性 ICA | 代替部品 REPLACEABLE PART | |
|------------|------------------|-----------|--------------|-----------|--------------------|--------------------|--------------------|-----------------------------|-----------|
| | | | | | | | | 部品番号 PART NO. | 数量 QTY |
| 01-10 | 4341192 | ルーフ アツセン | ROOF ASS'Y | 1 | | | | | |
| 01 | 4341193 | ・カバー | ・COVER | 1 | | | | | |
| 02 | 4320162 | ・トリム;パッド | ・TRIM;PAD | 1 | | | | | |
| 03 | 4204578 | ・ロック | ・LOCK | 1 | | | | | |
| 04 | J460516 | ・スクリュ;セムス | ・SCREW;SEMS | 4 | | | | | |
| 05 | 4204579 | ・ハンドル | ・HANDLE | 1 | | | | | |
| 06 | 4204580 | ・ストッパ | ・STOPPER | 1 | | | | | |
| 07 | 4204581 | ・ラバー | ・RUBBER | 1 | | -D95/11 | | | |
| 08 | M500504 | ・ナット | ・NUT | 2 | | | | | |
| 09 | 4316892 | ・クッション | ・CUSHION | 1 | | | | | |
| 10 | M430530 | ・スクリュ | ・SCREW | 1 | | | | | |
| 21 | 4295487 | ボルト;セムス | BOLT;SEMS | 4 | | | | | |
| 23 | 4341194 | ブラケット | BRACKET | 1 | | | | | |
| 24 | 4341195 | ステー | STAY | 1 | | | | | |
| 25 | 4239991 | リベット | RIVET | 1 | | | | | |
| 26 | 4022696 | ピン;ロック | PIN;LOCK | 1 | | | | | |
| 27 | 4239992 | ワッシャ | WASHER | 2 | | | | | |
| 28 | A590106 | ワッシャ;プレーン | WASHER;PLANE | 3 | | | | | |
| 29 | J020816 | ボルト;セムス | BOLT;SEMS | 2 | | | | | |
| 30 | 4239993 | ノブ | KNOB | 1 | | | | | |

キャブ (4) CAB (4)

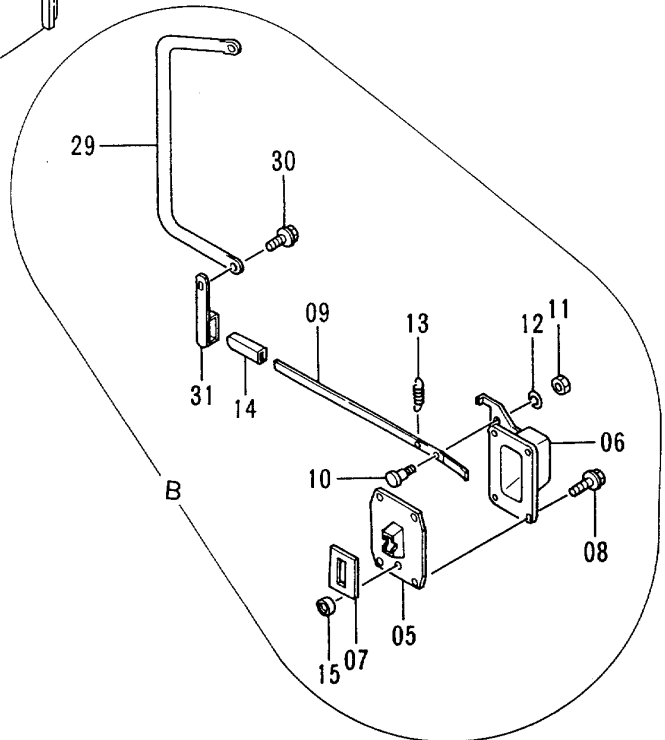
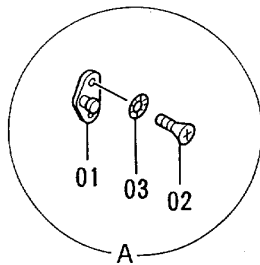
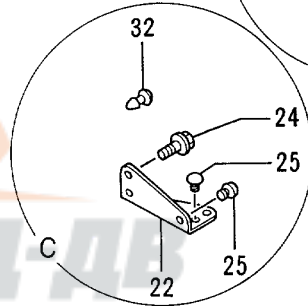
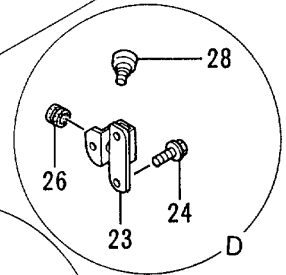
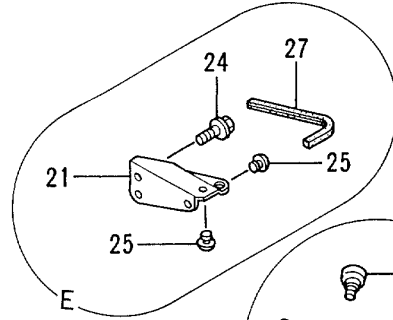
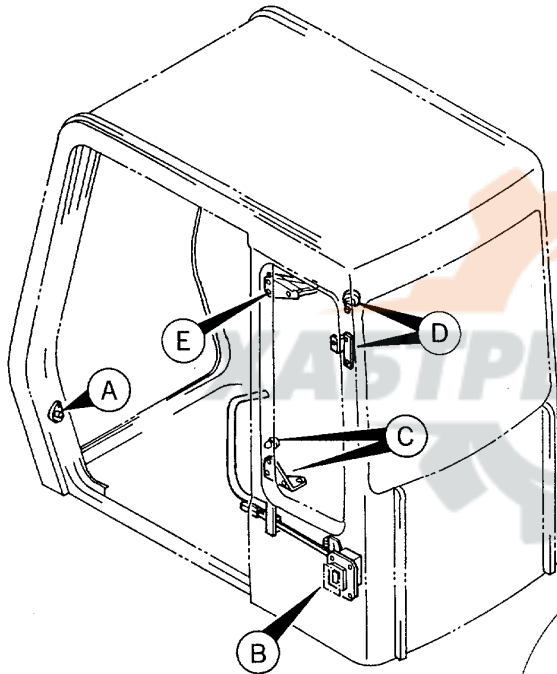
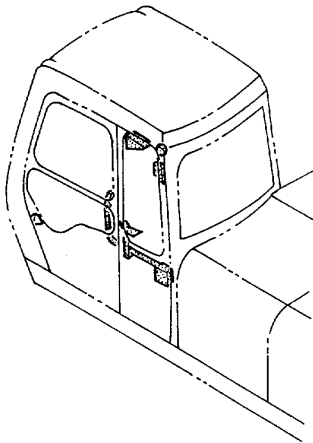

キャブ (4)
CAB (4)

40001-

| 符号 ITEM | 部品番号 PART NO. | 部 品 名 | PART NAME | 数量 Q'TY | サービス コード S.C | 適用号機 SERIAL NO. | 互 換 性 ICA | 代 替 部 品 REPLACEABLE PART | |
|------------|------------------|--------------|------------------|------------|--------------------|--------------------|--------------------|--------------------------------|------------|
| | | | | | | | | 部品番号 PART NO. | 数量 Q'TY |
| 01 | 4128473 | ストライカ | STRIKER | 1 | | | | | |
| 02 | 4320163 | スクリュ | SCREW | 2 | | | | | |
| 03 | 4295660 | ワツシヤ | WASHER | 2 | | | | | |
| 05-15 | 4289533 | キャツチ;ドア アツセン | CATCH;DOOR ASS'Y | 1 | | | | | |
| 05 | 4204588 | ・キャツチ;ドア | ・CATCH;DOOR | 1 | | | | | |
| 06 | 4295560 | ・カバ - | ・COVER | 1 | | | | | |
| 07 | 4204590 | ・ラバ - | ・RUBBER | 1 | | | | | |
| 08 | J010820 | ・ボルト | ・BOLT | 4 | | | | | |
| 09 | 4295561 | ・レバ - | ・LEVER | 1 | | | | | |
| 10 | 4204593 | ・ピン | ・PIN | 1 | | | | | |
| 11 | M500605 | ・ナツト | ・NUT | 1 | | | | | |
| 12 | A590906 | ・ワツシヤ;スプリング | ・WASHER;SPRING | 1 | | | | | |
| 13 | 4208103 | ・スプリング | ・SPRING | 1 | | | | | |
| 14 | 4089012 | ・キャツプ | ・CAP | 1 | | | | | |
| 15 | 4204591 | ・ラバ -;シール | ・RUBBER;SEAL | 1 | | | | | |
| 21 | 4341196 | ブ ラケツト | BRACKET | 1 | | | | | |
| 22 | 4341197 | ブ ラケツト | BRACKET | 1 | | | | | |
| 23 | 4341198 | ブ ラケツト | BRACKET | 1 | | | | | |
| 24 | J020820 | ボルト | BOLT | 6 | | | | | |
| 25 | 4295489 | クツシヨソ | CUSHION | 5 | | | | | |
| 26 | 4204604 | ブ ヲシソグ;ラバ - | BUSHING;RUBBER | 1 | | | | | |
| 27 | 4295607 | ラバ - | RUBBER | 1 | | | | | |
| 28 | 4295573 | フツク | HOOK | 1 | | | | | |
| 29 | 4341199 | ハソド レール | HANDRAIL | 1 | | | | | |
| 30 | J021030 | ボルト;セムス | BOLT;SEMS | 2 | | | | | |
| 31 | 4341200 | ストツハ | STOPPER | 1 | | | | | |
| 32 | 4295858 | クリツプ | CLIP | 1 | | | | | |

キャブ (5)
CAB (5)

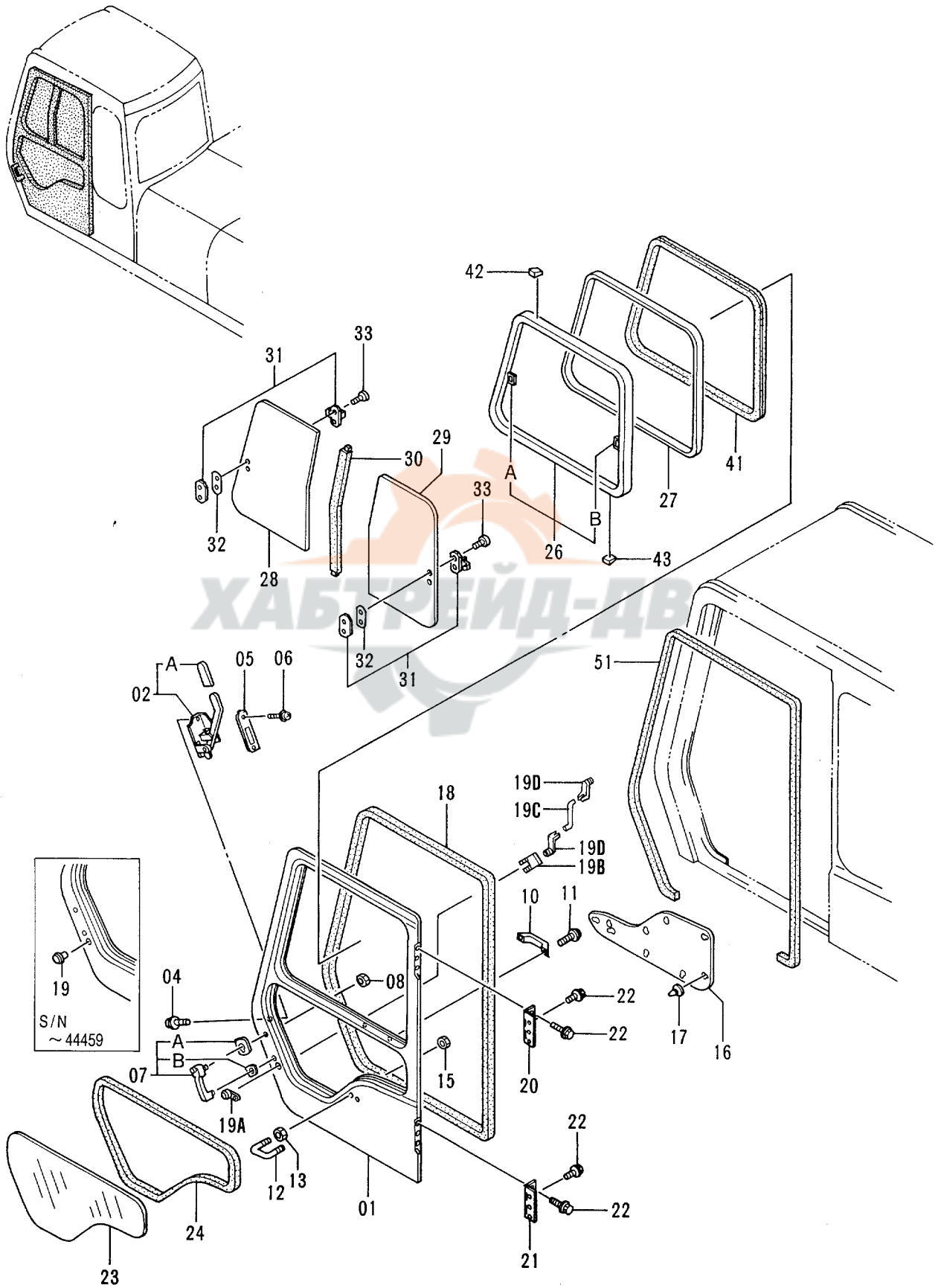

キャブ (5)
CAB (5)

40001-

| 符号 ITEM | 部品番号 PART NO. | 部 品 名 | PART NAME | 数量 QTY | サービス コード S.C | 適用号機 SERIAL NO. | 互 換 性 ICA | 代 替 部 品 REPLACEABLE PART | |
|------------|------------------|-------------|------------------|-----------|--------------------|--------------------|--------------------|--------------------------------|-----------|
| | | | | | | | | 部品番号 PART NO. | 数量 QTY |
| 01-43 | 4341201 | キャブドアアツセン | CAB DOOR ASS'Y | 1 | | | | | |
| 01 | 4341203 | ・ドア | ・DOOR | 1 | | | | | |
| 02 | 4295576 | ・ロック | ・LOCK | 1 | | | | | |
| 02A | 4295577 | ・カバー | ・COVER | 1 | | | | | |
| 04 | 4320168 | ・ボルト;セムス | ・BOLT;SEMS | 4 | | | | | |
| 05 | 4295585 | ・カバー | ・COVER | 1 | | | | | |
| 06 | J460516 | ・スクリュー;セムス | ・SCREW;SEMS | 2 | | | | | |
| 07 | 4295581 | ・ハンドル;アウト | ・HANDLE;OUTER | 1 | | | | | |
| 07A | 4323455 | ・パッキング;ナイロン | ・PACKING;NYLON | 1 | | | | | |
| 07B | 4323456 | ・パッキング;ナイロン | ・PACKING;NYLON | 1 | | | | | |
| 08 | 4321892 | ・ナット | ・NUT | 2 | | | | | |
| 10 | 4204579 | ・ハンドル | ・HANDLE | 1 | | | | | |
| 11 | J460616 | ・スクリュー;セムス | ・SCREW;SEMS | 2 | | | | | |
| 12 | 4295586 | ・ボルト;U | ・BOLT;U | 1 | | | | | |
| 13 | 4295662 | ・ナット | ・NUT | 2 | | | | | |
| 15 | 4295662 | ・ナット | ・NUT | 2 | # | | | | |
| 16 | 4320169 | ・トリム;パッド | ・TRIM;PAD | 1 | | -44459 | | 4372272 | 1 |
| 16 | 4372272 | ・トリム;パッド | ・TRIM;PAD | 1 | # | 44460- | | | |
| 17 | 4320147 | ・クリップ | ・CLIP | 9 | | | | | |
| 18 | 4295587 | ・ウエザーストリップ | ・WEATHER-STRIP | 1 | | | | | |
| 19 | 4295588 | ・ロック | ・LOCK | 1 | | -43420 | | | |
| 19A | 4362135 | ・ロック;ドア | ・LOCK;DOOR | 1 | # | 43421- | | | |
| 19B | 4328638 | ・クリップ | ・CLIP | 1 | # | 43421- | | | |
| 19C | 4362997 | ・リンク | ・LINK | 1 | # | 43421- | | | |
| 19D | 4328639 | ・ホルダ | ・HOLDER | 1 | # | 43421- | | | |
| 20 | 4295589 | ・ヒンジ;ドア | ・HINGE;DOOR | 1 | | | | | |
| 21 | 4295590 | ・ヒンジ;ドア | ・HINGE;DOOR | 1 | | | | | |
| 22 | 4295578 | ・ボルト;セムス | ・BOLT;SEMS | 12 | | | | | |
| 23 | 4289512 | ・ガラス | ・GLASS | 1 | | | | | |
| 24 | 4289513 | ・ラバー;Z | ・RUBBER;Z | 1 | | | | | |
| 26-33 | 4289514 | ・サッシ;ドアアツセン | ・SASH;DOOR ASS'Y | 1 | | | | | |
| 26 | 4295591 | ・サッシ | ・SASH | 1 | | | | | |
| 26A | 4295592 | ・キャッチ | ・CATCH | 1 | W | | | | |
| 26B | 4147893 | ・キャッチ | ・CATCH | 1 | W | | | | |
| 27 | 4295606 | ・ガラスラン | ・GLASS-RUN | 1 | | | | | |
| 28 | 4289516 | ・ガラス | ・GLASS | 1 | | | | | |
| 29 | 4289515 | ・ガラス | ・GLASS | 1 | | | | | |
| 30 | 4295609 | ・ラバー | ・RUBBER | 1 | | | | | |
| 31 | 4295610 | ・ロック | ・LOCK | 2 | | | | | |
| 32 | 4295611 | ・スペーサ | ・SPACER | 2 | | | | | |

キャブ (5)
CAB (5)

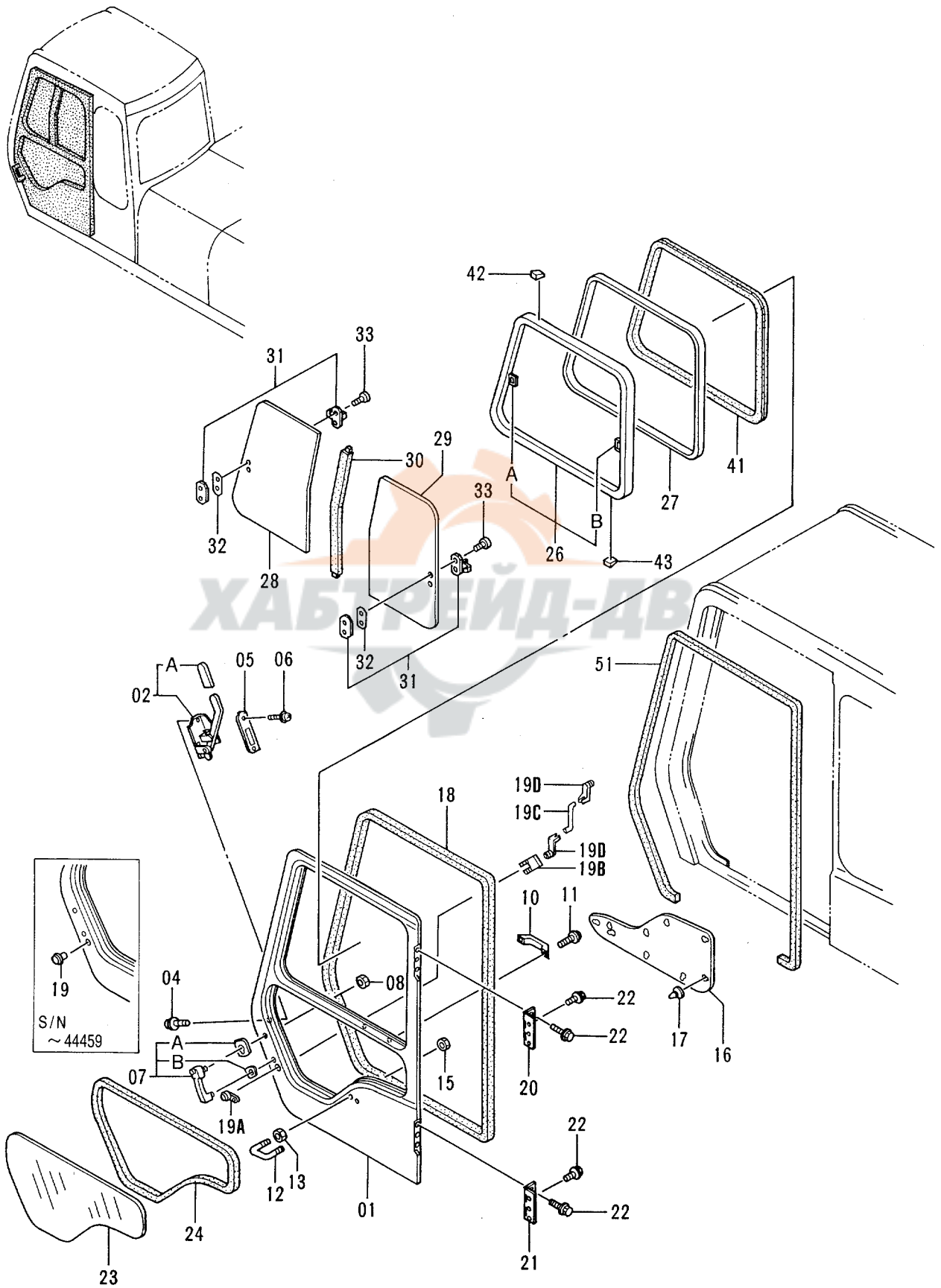

キャブ (6)
CAB (6)

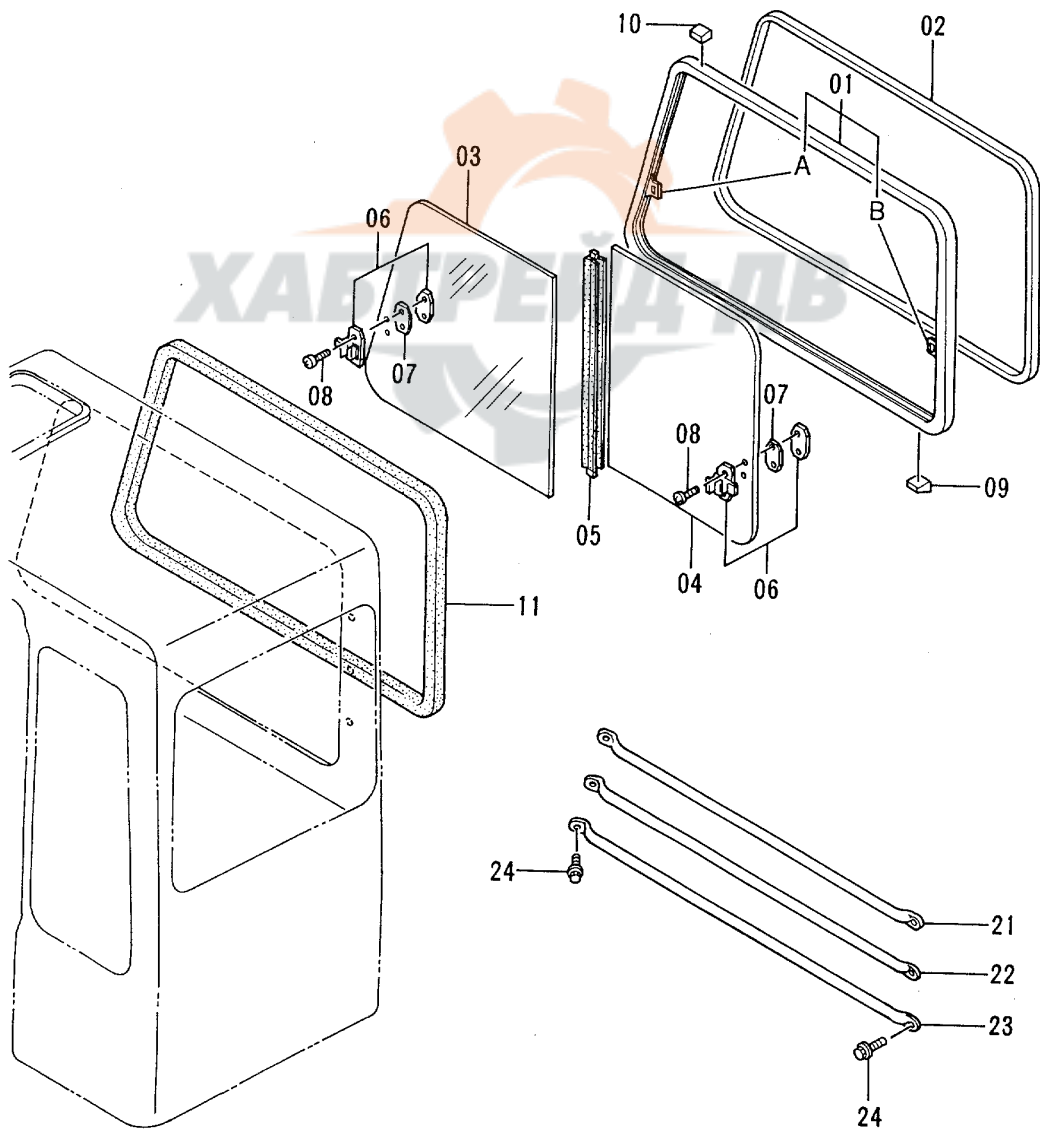
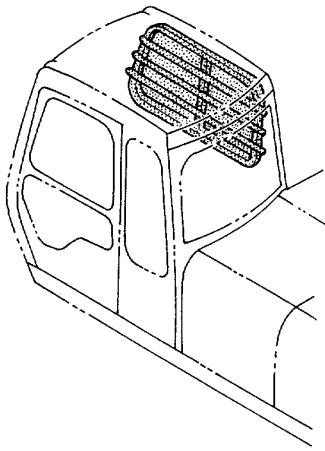

キャブ (6)
CAB (6)

40001-

| 符号 ITEM | 部品番号 PART NO. | 部 品 名 | PART NAME | 数量 QTY | サービス コード S.C | 適用号機 SERIAL NO. | 互 換 性 ICA | 代 替 部 品 REPLACEABLE PART | |
|------------|------------------|-------------|------------------|-----------|--------------------|--------------------|--------------------|--------------------------------|-----------|
| | | | | | | | | 部品番号 PART NO. | 数量 QTY |
| 01-11 | 4289524 | ライトサッシ アッセン | RIGHT SASH ASS'Y | 1 | | | | | |
| 01 | 4295614 | ・サッシ | ・SASH | 1 | | | | | |
| 01A | 4295622 | ・キャッチ | ・CATCH | 1 | W | | | | |
| 01B | 4147893 | ・キャッチ | ・CATCH | 1 | W | | | | |
| 02 | 4295623 | ・ガラスラン | ・GLASS-RUN | 1 | | | | | |
| 03 | 4289525 | ・ガラス | ・GLASS | 1 | | | | | |
| 04 | 4289526 | ・ガラス | ・GLASS | 1 | | | | | |
| 05 | 4295626 | ・ラバー | ・RUBBER | 1 | | | | | |
| 06 | 4295610 | ・ロック | ・LOCK | 2 | | | | | |
| 07 | 4295611 | ・スペーサ | ・SPACER | 2 | | | | | |
| 08 | 4219753 | ・スクリュー | ・SCREW | 4 | | | | | |
| 09 | 4147896 | ・スペーサ | ・SPACER | 9 | | | | | |
| 10 | 4204567 | ・スペーサ | ・SPACER | 3 | | | | | |
| 11 | 4295627 | ・ラバー | ・RUBBER | 1 | | | | | |
| 21 | 4295628 | ガード | GUARD | 1 | | | | | |
| 22 | 4295629 | ガード | GUARD | 1 | | | | | |
| 23 | 4295633 | ガード | GUARD | 1 | | | | | |
| 24 | 4320170 | ボルト;セムス | BOLT;SEMS | 6 | | | | | |

リアカバー (キャブ内) REAR COVER (INSIDE OF CAB)

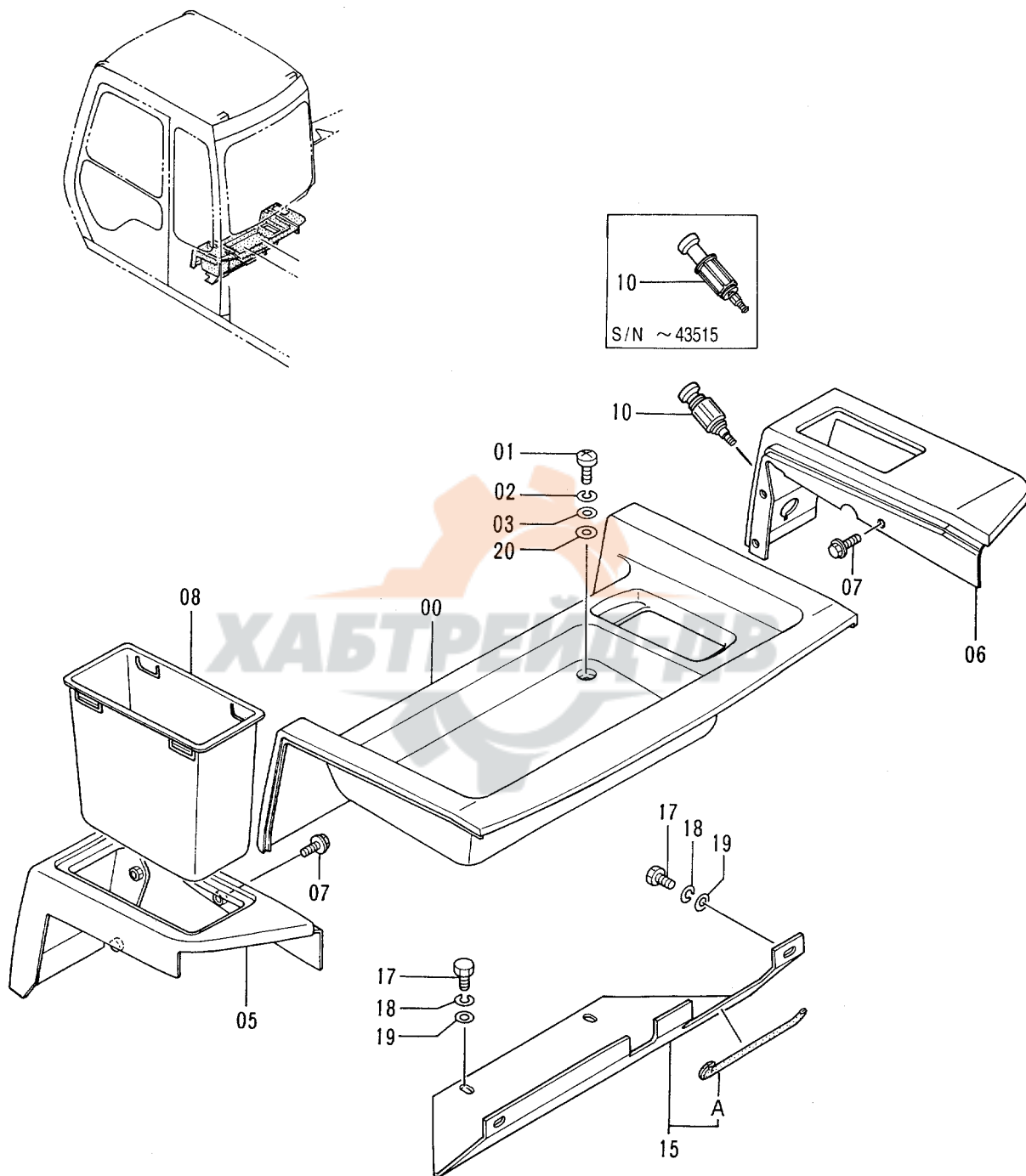

リアカバー (キャブ内)
REAR COVER (INSIDE OF CAB)

40001-

| 符号 ITEM | 部品番号 PART NO. | 部品名 | PART NAME | 数量 QTY | サービス コード S.C | 適用号機 SERIAL NO. | 互換性 ICA | 代替部品 REPLACEABLE PART | |
|------------|------------------|-------------|---------------|-----------|--------------------|--------------------|------------|-----------------------------|----|
| | | | | | | | | 部品番号 | 数量 |
| 00 | 6011272 | カバー | COVER | 1 | | | | | |
| 01 | J850825 | スクリュー | SCREW | 4 | | | | | |
| 02 | J251008 | ワッシャー;スプリング | WASHER;SPRING | 4 | | | | | |
| 03 | J250008 | ワッシャー;プレーン | WASHER;PLANE | 4 | | | | | |
| 05 | 6011274 | カバー | COVER | 1 | | | | | |
| 06 | 6011275 | カバー | COVER | 1 | | | | | |
| 07 | J010820 | ボルト;セムス | BOLT;SEMS | 6 | | | | | |
| 08 | 3052412 | ポケット | POCKET | 1 | | | | | |
| 10 | 4184395 | ライター | LIGHTER | 1 | | -43515 | 1 | 4357862 | 1 |
| 10 | 4357862 | ライター | LIGHTER | 1 | # | 43516- | | | |
| 15 | 8058417 | カバー | COVER | 1 | | | | | |
| 15A | 4337249 | カバー | -RUBBER | 1 | | | | | |
| 17 | J870820 | ボルト | BOLT | 4 | | | | | |
| 18 | J251008 | ワッシャー;スプリング | WASHER;SPRING | 4 | | | | | |
| 19 | J250008 | ワッシャー;プレーン | WASHER;PLANE | 4 | | | | | |
| 20 | 4293414 | ワッシャー | WASHER | 1 | | | | | |

フロアパーツ
FLOOR PARTS

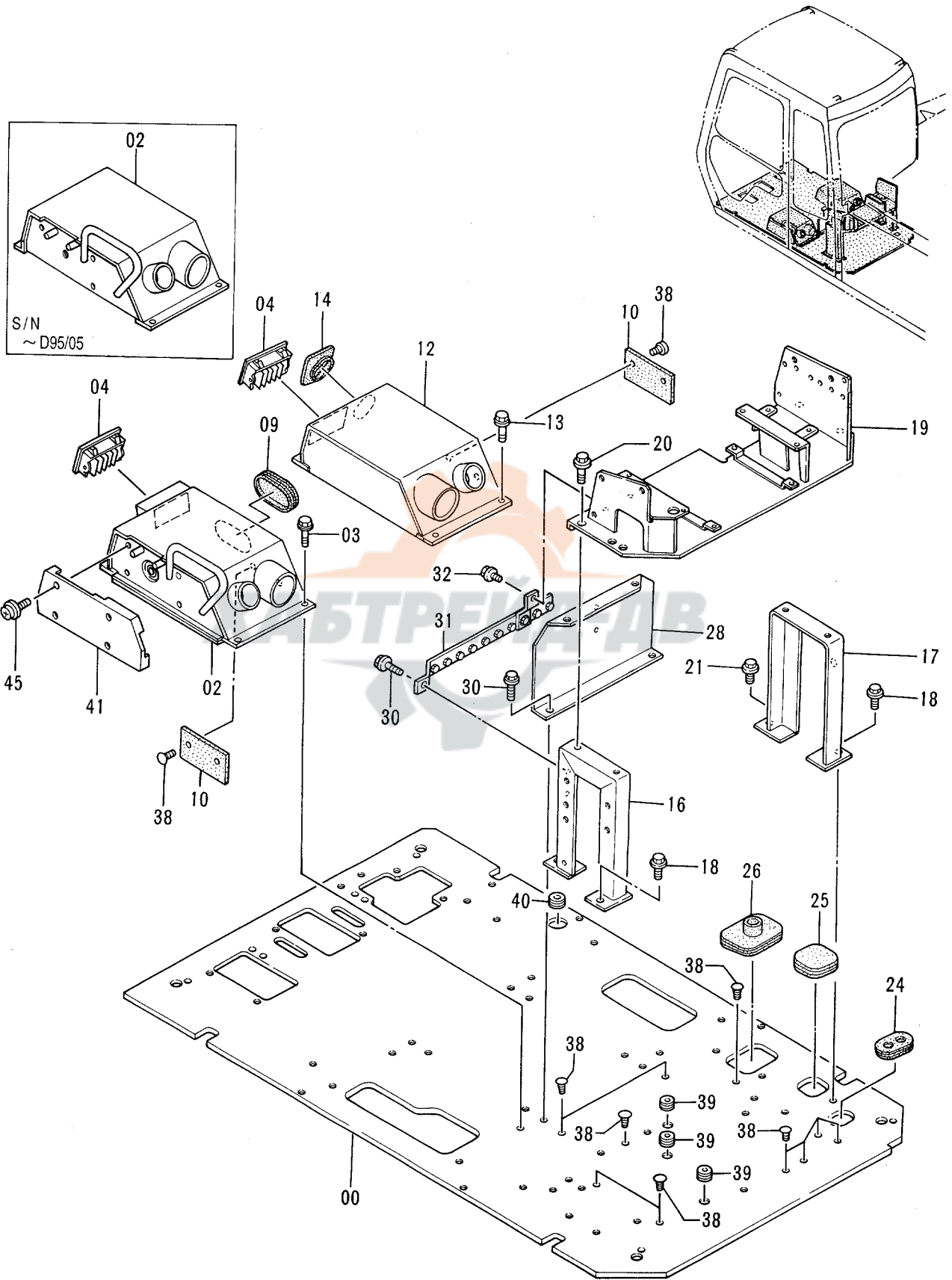

フロア パーツ
FLOOR PARTS

40001-

| 符号 ITEM | 部品番号 PART NO. | 部品名 | PART NAME | 数量 QTY | サービス コード S.C | 適用号機 SERIAL NO. | 互換性 ICA | 代替部品 REPLACEABLE PART | |
|------------|------------------|-----------|----------------|-----------|--------------------|--------------------|------------|-----------------------------|-----------|
| | | | | | | | | 部品番号 PART NO. | 数量 QTY |
| 00 | 6013895 | プレート | PLATE | 1 | | | | | |
| 02 | 6011824 | ボックス | BOX | 1 | | -D95/05 | | | |
| 02 | 6015239 | ボックス | BOX | 1 | # | D95/06- | | | |
| 03 | J011030 | ボルト;セムス | BOLT;SEMS | 4 | | | | | |
| 04 | 4259639 | グリル | GRILLE | 2 | | | | | |
| 09 | 4280565 | ブッシング;ラバー | BUSHING;RUBBER | 1 | | | | | |
| 10 | 4287258 | ラバー | RUBBER | 2 | | | | | |
| 12 | 7024363 | ボックス | BOX | 1 | | | | | |
| 13 | J011030 | ボルト;セムス | BOLT;SEMS | 4 | | | | | |
| 14 | 4263965 | ブッシング;ラバー | BUSHING;RUBBER | 1 | | -D94/08 | | | |
| 16 | 8056790 | サポート | SUPPORT | 1 | | | | | |
| 17 | 8056789 | サポート | SUPPORT | 1 | | | | | |
| 18 | J011030 | ボルト;セムス | BOLT;SEMS | 3 | | | | | |
| 19 | 6013491 | ブラケット | BRACKET | 1 | | | | | |
| 20 | J011020 | ボルト;セムス | BOLT;SEMS | 4 | | | | | |
| 21 | J021030 | ボルト;セムス | BOLT;SEMS | 1 | | | | | |
| 24 | 4276794 | ブッシング;ラバー | BUSHING;RUBBER | 1 | | | | | |
| 25 | 4205080 | ブッシング;ラバー | BUSHING;RUBBER | 1 | | | | | |
| 26 | 4276792 | ブッシング;ラバー | BUSHING;RUBBER | 1 | | | | | |
| 28 | 8056791 | プレート | PLATE | 1 | | | | | |
| 30 | J011030 | ボルト;セムス | BOLT;SEMS | 3 | | | | | |
| 31 | 8058561 | ブラケット | BRACKET | 1 | | | | | |
| 32 | J010816 | ボルト;セムス | BOLT;SEMS | 1 | | | | | |
| 38 | 4280359 | クリップ | CLIP | 15 | | | | | |
| 39 | 4205084 | ブッシング;ラバー | BUSHING;RUBBER | 3 | | | | | |
| 40 | 4288445 | ブッシング | BUSHING | 1 | | | | | |
| 41 | 1016676 | カバー | COVER | 1 | | | | | |
| 45 | J680645 | スクリュ;セムス | SCREW;SEMS | 4 | | | | | |

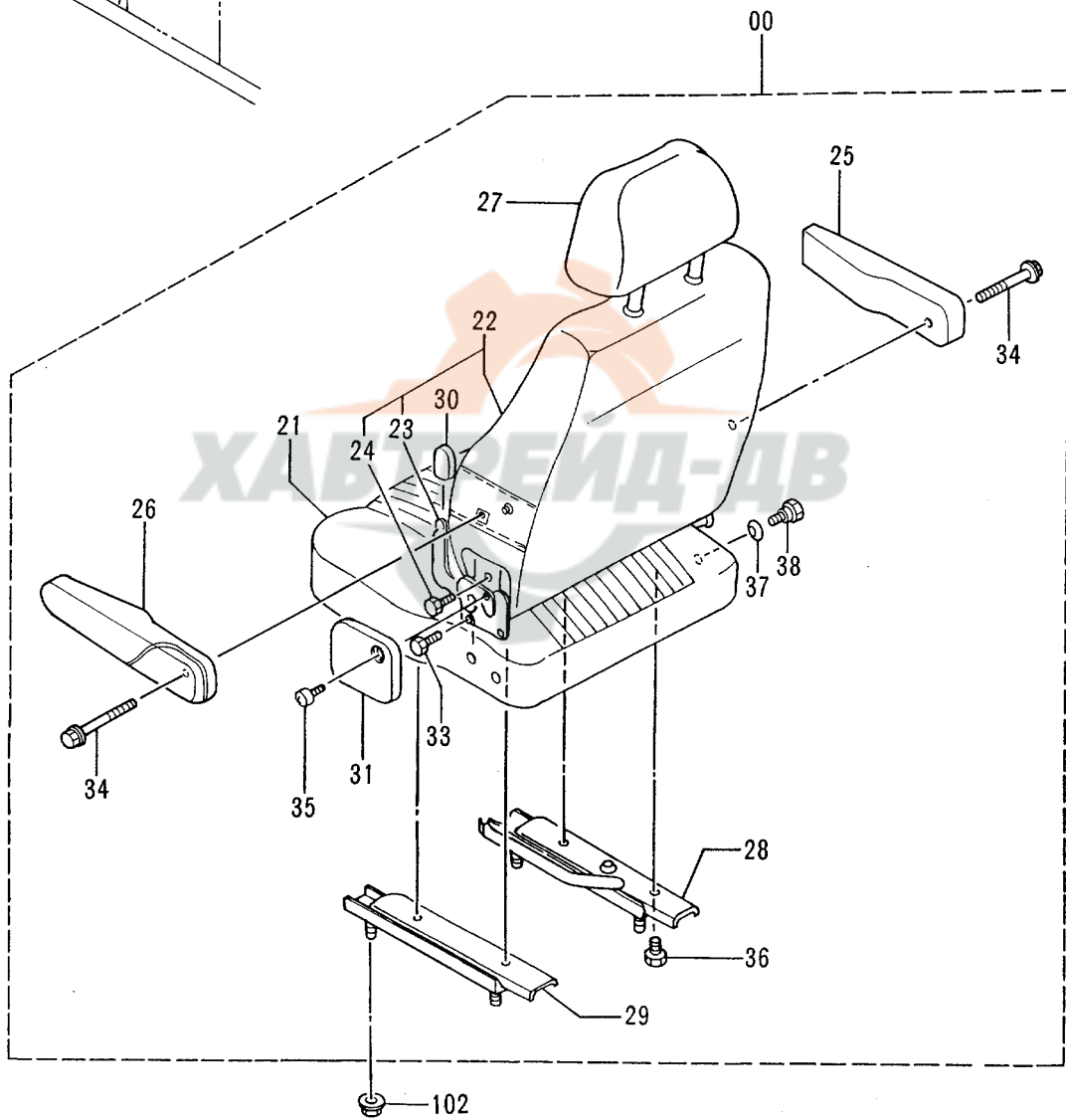
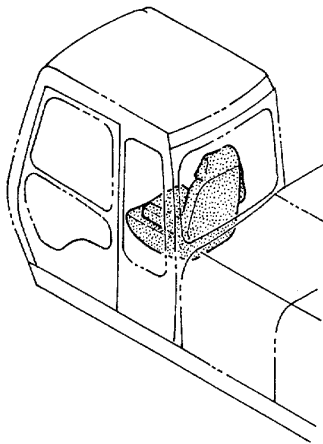
シート
SEAT

シート
SEAT

40001-

| 符号 ITEM | 部品番号 PART NO. | 部 品 名 | PART NAME | 数量 QTY | サービス コード S.C | 適用号機 SERIAL NO. | 互 換 性 ICA | 代 替 部 品 REPLACEABLE PART | |
|------------|------------------|---------------|----------------|-----------|--------------------|--------------------|--------------------|--------------------------------|-----------|
| | | | | | | | | 部品番号 PART NO. | 数量 QTY |
| 00 | 4330318 | シート | SEAT | 1 | | | | | |
| 21 | 4341205 | ・クッション;シート | ・CUSHION;SEAT | 1 | | | | | |
| 22 | 4341206 | ・シート;バック | ・SEAT;BACK | 1 | | | | | |
| 23 | 4222852 | ・デバイス | ・DEVICE | 1 | | | | | |
| 24 | 4222853 | ・ボルト | ・BOLT | 2 | | | | | |
| 25 | 4341207 | ・レスト;アーム (RH) | ・REST;ARM (RH) | 1 | | | | | |
| 26 | 4341208 | ・レスト;アーム (LH) | ・REST;ARM (LH) | 1 | | | | | |
| 27 | 4341209 | ・レスト;ヘッド | ・REST;HEAD | 1 | | | | | |
| 28 | 4282809 | ・スライド (RH) | ・SLIDE (RH) | 1 | | | | | |
| 29 | 4282808 | ・スライド (LH) | ・SLIDE (LH) | 1 | | | | | |
| 30 | 4282805 | ・デバイス;ノブ | ・DEVICE;KNOB | 1 | | | | | |
| 31 | 4282810 | ・デバイス;カバー | ・DEVICE;COVER | 1 | | | | | |
| 33 | 4222853 | ・ボルト | ・BOLT | 2 | | | | | |
| 34 | 4345839 | ・ボルト | ・BOLT | 2 | | | | | |
| 35 | 4273197 | ・スクリュー | ・SCREW | 1 | | | | | |
| 36 | 4222865 | ・ボルト | ・BOLT | 4 | | | | | |
| 37 | 4368256 | ・ブッシング | ・BUSHING | 1 | # | | | | |
| 38 | 4368257 | ・ボルト | ・BOLT | 1 | # | | | | |
| 102 | M669008 | ナット;サラバネツキ | NUT;C-SW | 4 | | | | | |

シートサスペンション SEAT SUSPENSION

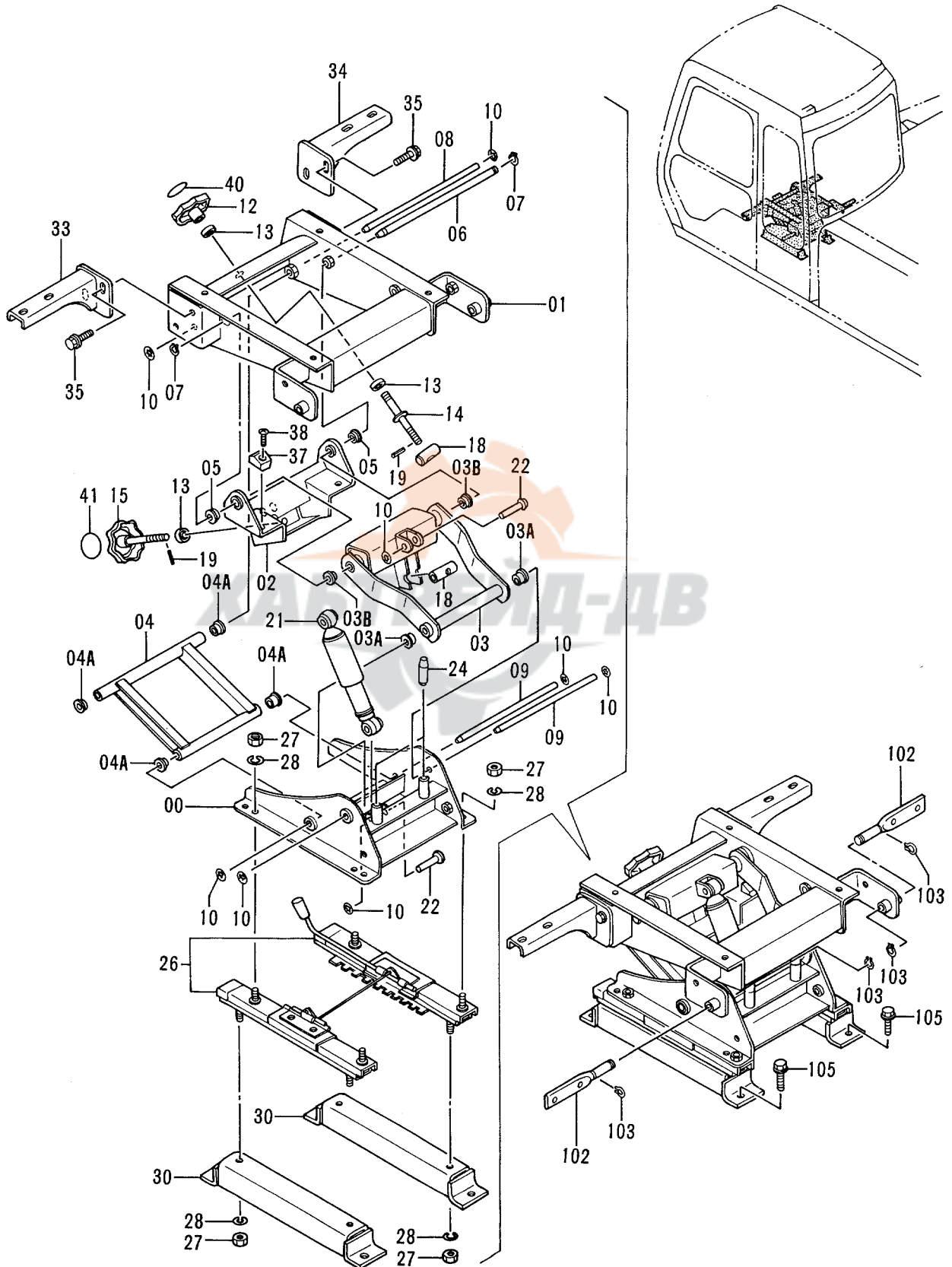

シート サスペンション
SEAT SUSPENSION

40001-

| 符号 ITEM | 部品番号 PART NO. | 部品名 | PART NAME | 数量 QTY | サービス コード S.C | 適用号機 SERIAL NO. | 互換性 ICA | 代替部品 REPLACEABLE PART | |
|------------|------------------|------------------|------------------|-----------|--------------------|--------------------|------------|-----------------------------|-----------|
| | | | | | | | | 部品番号 PART NO. | 数量 QTY |
| 00-41 | 9129161 | サスペンション | SUSPENSION | 1 | | | | | |
| 00 | 7027949 | ・スタント | ・STAND | 1 | | | | | |
| 01 | 6013889 | ・スタント | ・STAND | 1 | | | | | |
| 02 | 7027950 | ・ブラケット | ・BRACKET | 1 | | | | | |
| 03 | 8056366 | ・リンク | ・LINK | 1 | | | | | |
| 03A | 4331616 | ・ブッシュ | ・BUSHING | 2 | | | | | |
| 03B | 4313811 | ・ブッシュ | ・BUSHING | 2 | | | | | |
| 04 | 8057533 | ・リンク | ・LINK | 1 | | | | | |
| 04A | 4331616 | ・ブッシュ | ・BUSHING | 4 | | | | | |
| 05 | 4313811 | ・ブッシュ | ・BUSHING | 2 | | | | | |
| 06 | 4313809 | ・ピン | ・PIN | 1 | | | | | |
| 07 | 991339 | ・リング ;リテイニング | ・RING;RETAINING | 2 | | | | | |
| 08 | 4322829 | ・シャフト | ・SHAFT | 1 | | | | | |
| 09 | 4322828 | ・シャフト | ・SHAFT | 2 | | | | | |
| 10 | 4315424 | ・リング ;リテイニング | ・RING;RETAINING | 8 | | | | | |
| 12 | 4322392 | ・ハンドル ASS'Y | ・HANDLE ASS'Y | 1 | | | | | |
| 13 | 950416 | ・ベアリング ;ボール | ・BRG.;BALL | 3 | | | | | |
| 14 | 9741857 | ・ボルト | ・BOLT | 1 | | | | | |
| 15 | 9741883 | ・ハンドル | ・HANDLE | 1 | | | | | |
| 18 | 4327179 | ・ピン | ・PIN | 2 | | | | | |
| 19 | 4116300 | ・ピン ;スプリング | ・PIN;SPRING | 2 | | | | | |
| 21 | 4327614 | ・ダンパー | ・DAMPER | 1 | | | | | |
| 22 | 4315423 | ・リベット | ・RIVET | 2 | | | | | |
| 24 | 4315425 | ・SUTOPPER;RUBBER | ・SUTOPPER;RUBBER | 2 | | | | | |
| 26 | 4327108 | ・スライダ | ・SLIDER | 1 | | | | | |
| 27 | J952010 | ・ナット | ・NUT | 8 | | | | | |
| 28 | A590910 | ・ワッシャー ;スプリング | ・WASHER;SPRING | 8 | | | | | |
| 30 | 8058010 | ・ブラケット | ・BRACKET | 2 | | | | | |
| 33 | 8058180 | ・ブラケット | ・BRACKET | 1 | | | | | |
| 34 | 8058181 | ・ブラケット | ・BRACKET | 1 | | | | | |
| 35 | J021025 | ・ボルト ;セムス | ・BOLT;SEMS | 4 | | | | | |
| 37 | 4335253 | ・ストッパー ;ラバー | ・STOPPER;RUBBER | 2 | | | | | |
| 38 | M440616 | ・スクリュー | ・SCREW | 2 | | | | | |
| 40 | 4327935 | ・ネームプレート | ・NAME-PLATE | 1 | | | | | |
| 41 | 4322386 | ・シール | ・SEAL | 1 | | | | | |
| 102 | 3064981 | ピン | PIN | 2 | | | | | |
| 103 | D910536 | リング ;リテイニング | RING;RETAINING | 4 | | | | | |
| 105 | J011025 | ボルト ;セムス | BOLT;SEMS | 4 | | | | | |

シートベルト SEAT BELT

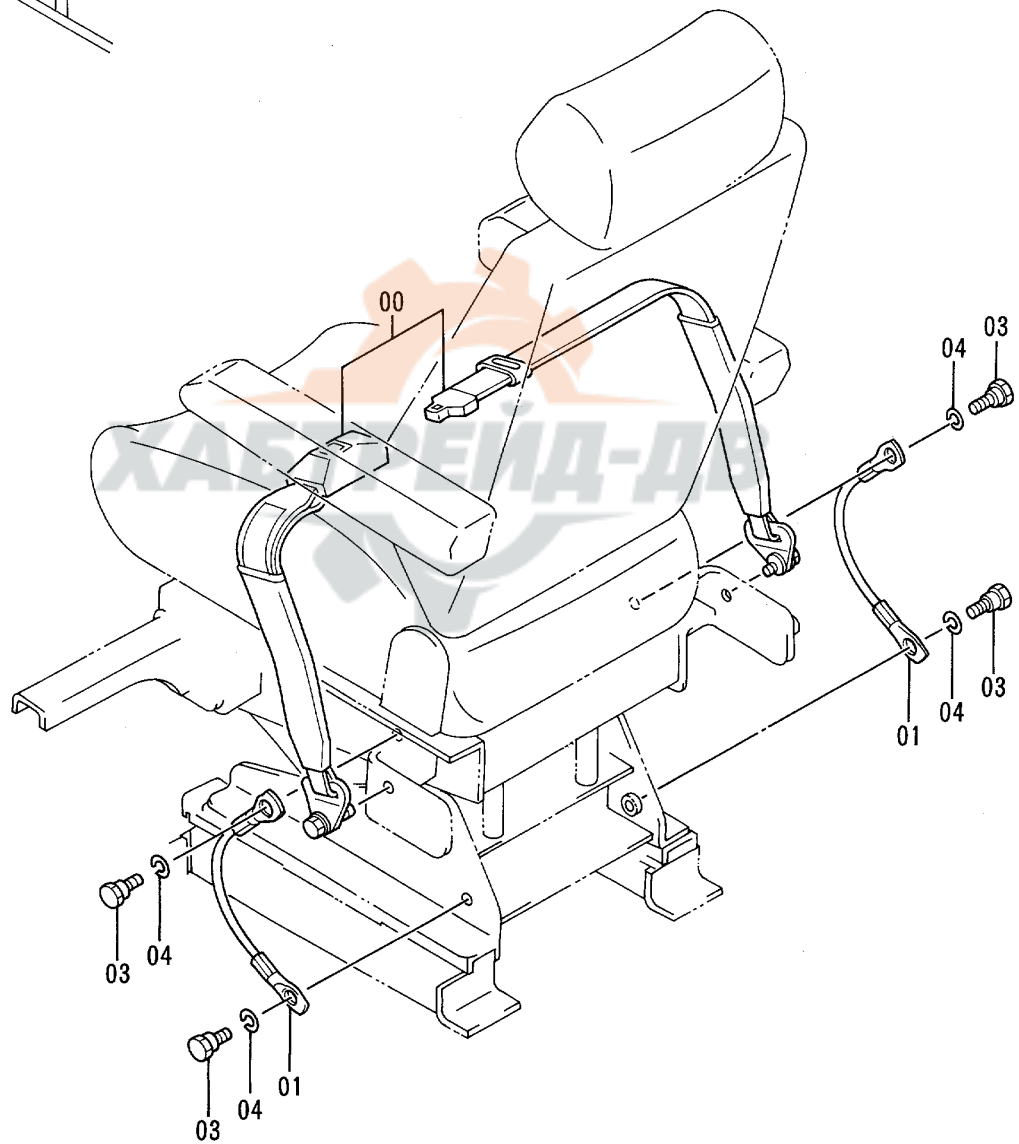
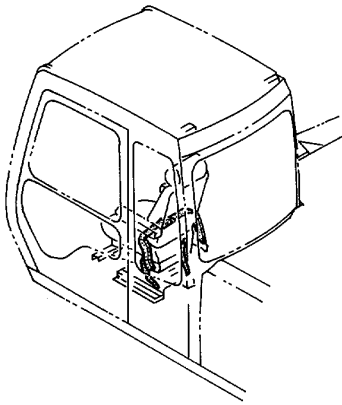

カバー (1-1)
COVER (1-1)

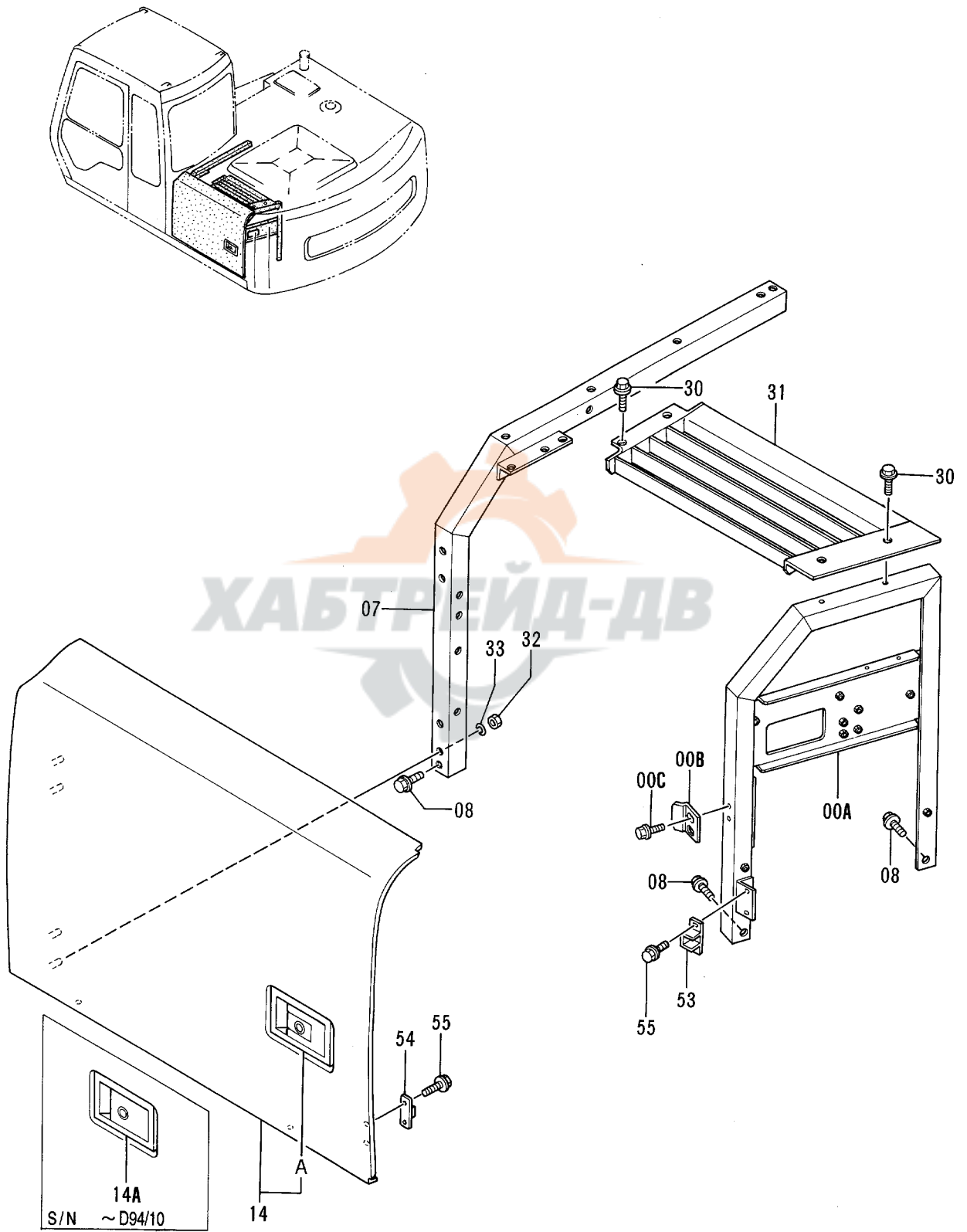

カバー (1-1)
COVER (1-1)

40001-

| 符号 ITEM | 部品番号 PART NO. | 部品名 | PART NAME | 数量 QTY | サービス コード S.C | 適用号機 SERIAL NO. | 互換性 ICA | 代替部品 REPLACEABLE PART | |
|------------|------------------|--------------------------|---|-----------|--------------------|--------------------|------------|-----------------------------|-----------|
| | | | | | | | | 部品番号 PART NO. | 数量 QTY |
| 00A | 8059909 | サポート | SUPPORT | 1 | | | | | |
| 00B | 4259298 | ストッパ | STOPPER | 1 | | | | | |
| 00C | J031030 | ボルト;セムス | BOLT;SEMS | 2 | | | | | |
| 07 | 7024532 | サポート | SUPPORT | 1 | | | | | |
| 08 | J021025 | ボルト;セムス | BOLT;SEMS | 3 | | | | | |
| 14 | 5004390 | ドア | DOOR | 1 | | | | | |
| 14A | 7017924 | ドアロック (2) <詳細は別ページ参照> | DOOR LOCK (2) <for details: see separate page> | 1 | W | -D94/10 | Y | 4354012 | 1 |
| 14A | 4354012 | ドアロック (4) <詳細は別ページ参照> | DOOR LOCK (4) <for details: see separate page> | 1 | W | D94/11-D95/04 | I | 4361637 | 1 |
| 14A | 4361637 | ドアロック (4) <詳細は別ページ参照> | DOOR LOCK (4) <for details: see separate page> | 1 | #W | D95/05- | | | |
| 30 | J021025 | ボルト;セムス | BOLT;SEMS | 4 | | | | | |
| 31 | 7028183 | カバー | COVER | 1 | | | | | |
| 32 | J950010 | ナット | NUT | 4 | | | | | |
| 33 | A590910 | ワッシャ;スプリング | WASHER;SPRING | 4 | | | | | |
| 53 | 4175253 | ブラケット | BRACKET | 1 | | | | | |
| 54 | 4175254 | ストッパ | STOPPER | 1 | | | | | |
| 55 | J020614 | ボルト;セムス | BOLT;SEMS | 4 | | | | | |

カバー (1-2)
COVER (1-2)

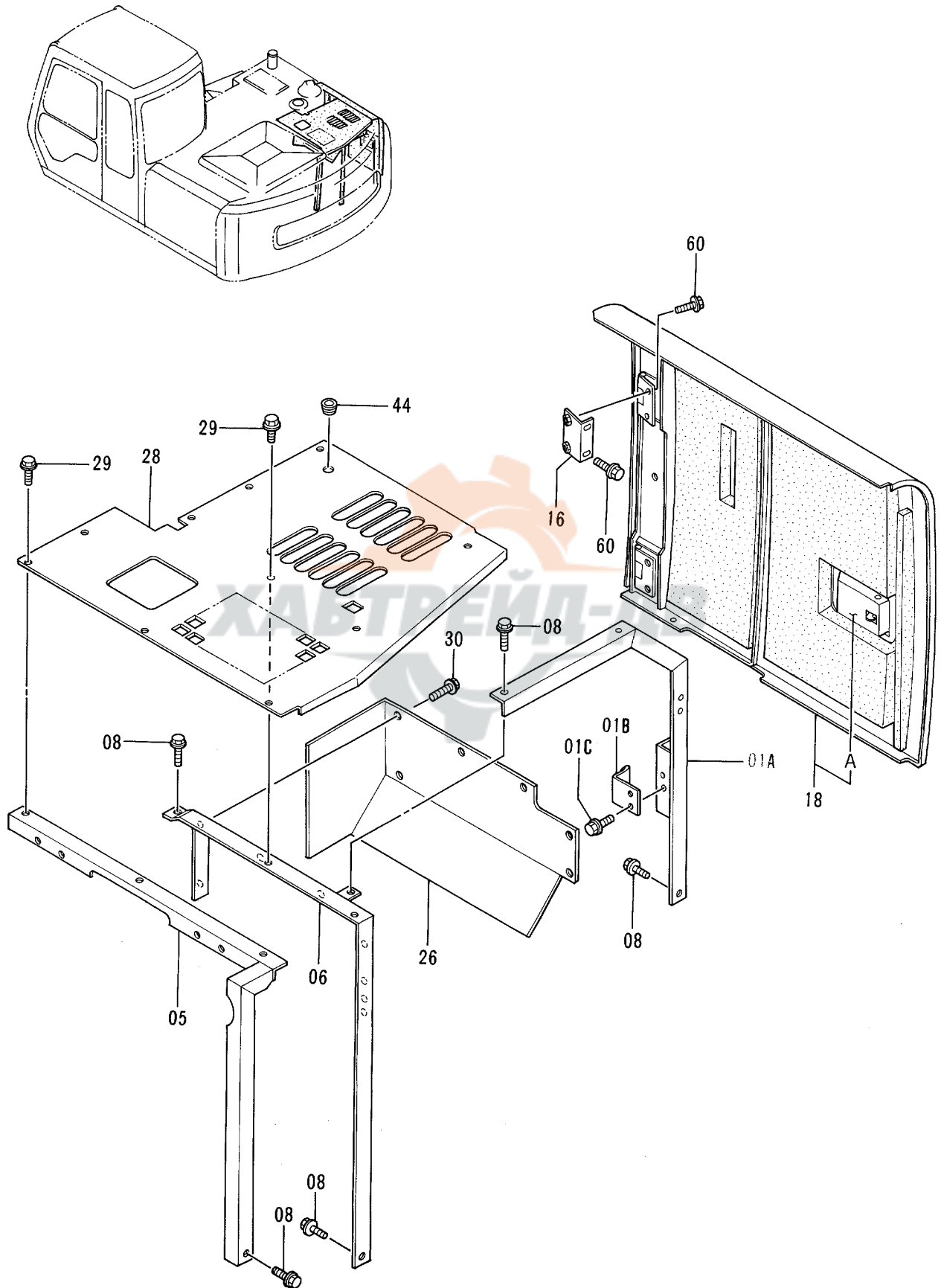

カバー (1-2)
COVER (1-2)

40001-

| 符号 ITEM | 部品番号 PART NO. | 部品名 | PART NAME | 数量 QTY | サービス コード S.C | 適用号機 SERIAL NO. | 互換性 ICA | 代替部品 REPLACEABLE PART | |
|------------|------------------|----------------------------|--|-----------|--------------------|--------------------|------------|-----------------------------|-----------|
| | | | | | | | | 部品番号 PART NO. | 数量 QTY |
| 01A | 7023156 | サポ-ト | SUPPORT | 1 | | | | | |
| 01B | 4257087 | ストッパ | STOPPER | 1 | | | | | |
| 01C | J031030 | ボルト;セムス | BOLT;SEMS | 2 | | | | | |
| 05 | 7024046 | サポ-ト | SUPPORT | 1 | | | | | |
| 06 | 7023157 | サポ-ト | SUPPORT | 1 | | | | | |
| 08 | J021025 | ボルト;セムス | BOLT;SEMS | 5 | | | | | |
| 16 | 8048338 | ブラケット | BRACKET | 2 | | | | | |
| 18 | 5003396 | ドア | DOOR | 1 | | | | | |
| 18A | 7017862 | ・ドアロック (1) <詳細ハ 別ページ参照> | ・DOOR LOCK (1) <for details: see separate page> | 1 | W | -D94/10 | Y | 4354011 | 1 |
| 18A | 4354011 | ・ドアロック (3) <詳細ハ 別ページ参照> | ・DOOR LOCK (3) <for details: see separate page> | 1 | W | D94/11-D95/04 | I | 4361768 | 1 |
| 18A | 4361768 | ・ドアロック (3) <詳細ハ 別ページ参照> | ・DOOR LOCK (3) <for details: see separate page> | 1 | #W | D95/05- | | | |
| 26 | 2036683 | カバー | COVER | 1 | | | | | |
| 28 | 2032093 | カバー | COVER | 1 | | | | | |
| 29 | J031030 | ボルト;セムス | BOLT;SEMS | 10 | | | | | |
| 30 | J021025 | ボルト;セムス | BOLT;SEMS | 6 | | | | | |
| 44 | 94-2806 | ブッシング;ラバー | BUSHING;RUBBER | 1 | | | | | |
| 60 | J031025 | ボルト;セムス | BOLT;SEMS | 8 | | | | | |

カバー (1-3)
COVER (1-3)

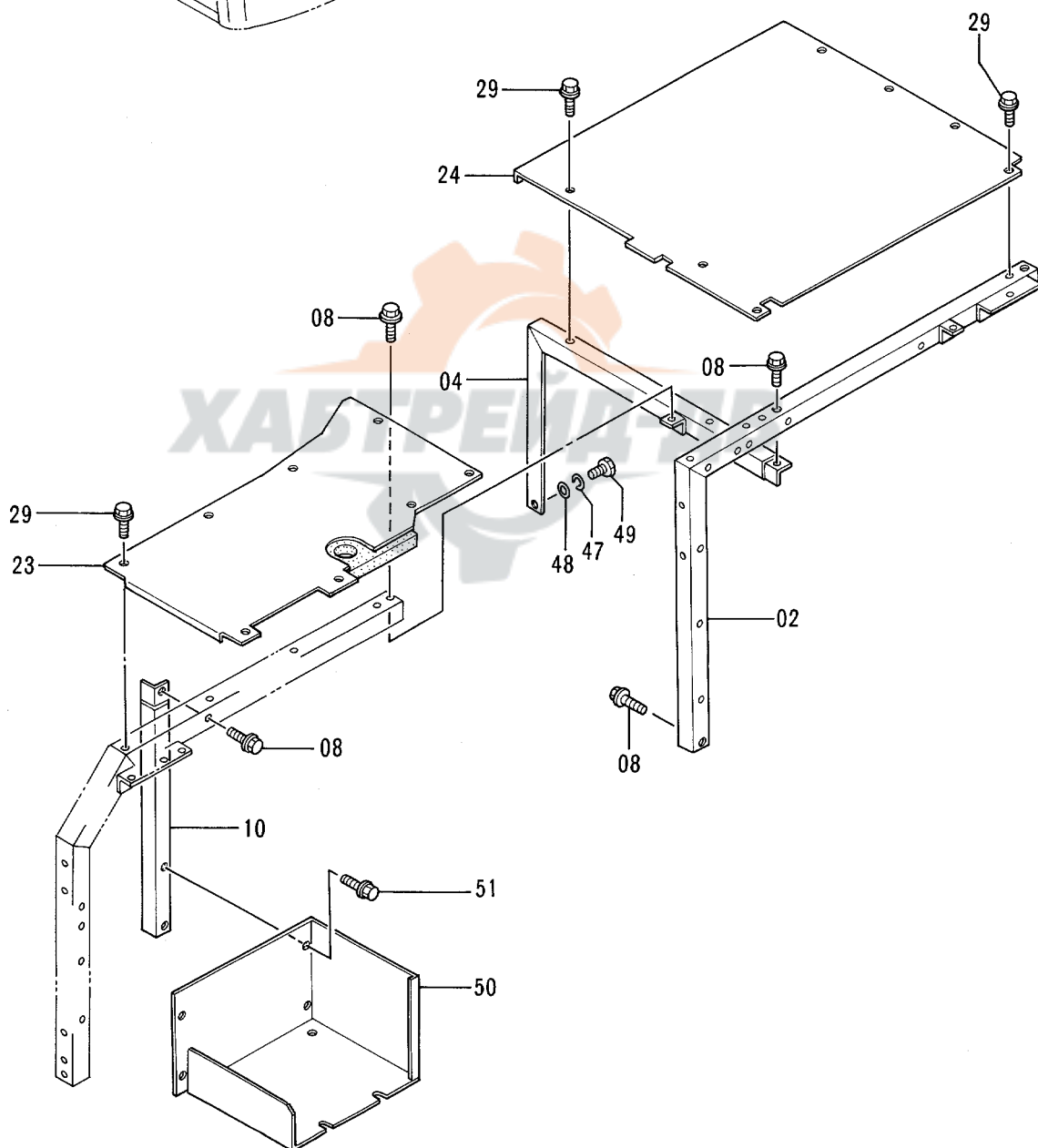
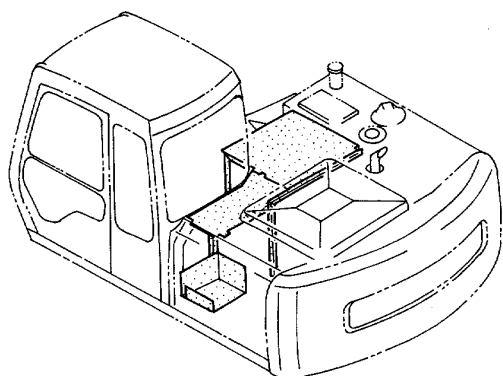

カバー (1-3)
COVER (1-3)

40001-

| 符号 ITEM | 部品番号 PART NO. | 部品名 | PART NAME | 数量 QTY | サービス コード S.C | 適用号機 SERIAL NO. | 互換性 ICA | 代替部品 REPLACEABLE PART | |
|------------|------------------|------------|---------------|-----------|--------------------|--------------------|------------|-----------------------------|-----------|
| | | | | | | | | 部品番号 PART NO. | 数量 QTY |
| 02 | 7023154 | サポート | SUPPORT | 1 | | | | | |
| 04 | 8048346 | サポート | SUPPORT | 1 | | | | | |
| 08 | J021025 | ボルト;セムス | BOLT;SEMS | 4 | | | | | |
| 10 | 9737927 | サポート | SUPPORT | 1 | | | | | |
| 23 | 8050575 | カバー | COVER | 1 | | | | | |
| 24 | 8048350 | カバー | COVER | 1 | | | | | |
| 29 | J031030 | ボルト;セムス | BOLT;SEMS | 15 | | | | | |
| 47 | A590910 | ワッシャ;スプリング | WASHER;SPRING | 1 | | | | | |
| 48 | A590110 | ワッシャ;プレーン | WASHER;PLANE | 1 | | | | | |
| 49 | J901016 | ボルト | BOLT | 1 | | | | | |
| 50 | 2032080 | ボックス | BOX | 1 | | | | | |
| 51 | J021025 | ボルト;セムス | BOLT;SEMS | 6 | | | | | |

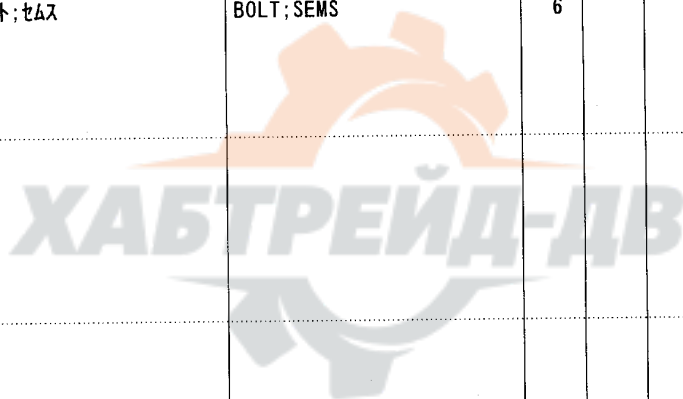

カバー (1-4)
COVER (1-4)

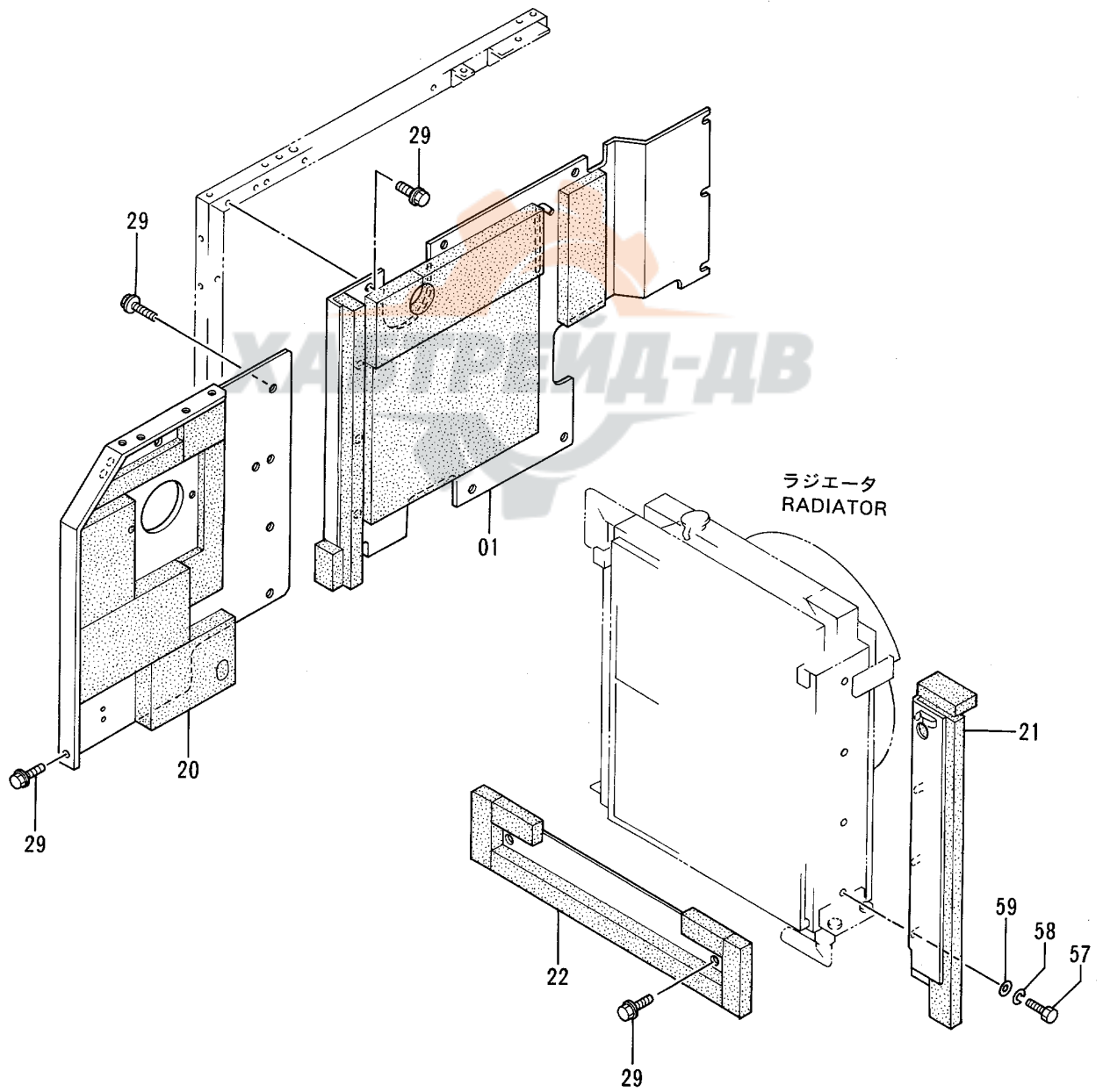
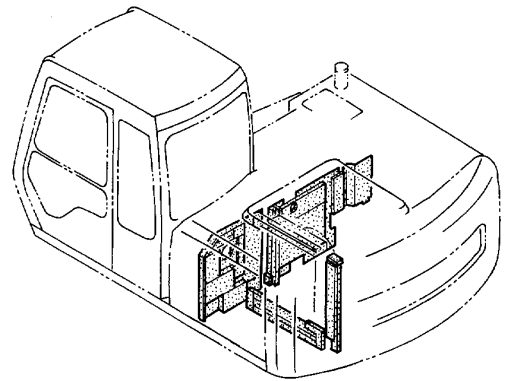

カバー (1-4)
COVER (1-4)

40001-

| 符号 ITEM | 部品番号 PART NO. | 部品名 | PART NAME | 数量 QTY | サービス コード S.C | 適用号機 SERIAL NO. | 互 換 性 ICA | 代替部品 REPLACEABLE PART | |
|------------|------------------|------------|---------------|-----------|--------------------|--------------------|--------------------|-----------------------------|----|
| | | | | | | | | 部品番号 | 数量 |
| 01 | 6014420 | カバー | COVER | 1 | | | | | |
| 20 | 7029042 | カバー | COVER | 1 | | | | | |
| 21 | 7029044 | カバー | COVER | 1 | | | | | |
| 22 | 8048348 | カバー | COVER | 1 | | | | | |
| 29 | J031030 | ボルト;セムス | BOLT;SEMS | 17 | | | | | |
| 57 | J901025 | ボルト | BOLT | 2 | | | | | |
| 58 | A590910 | ワッシャ;スプリング | WASHER;SPRING | 2 | | | | | |
| 59 | A590110 | ワッシャ;プレーン | WASHER;PLANE | 2 | | | | | |

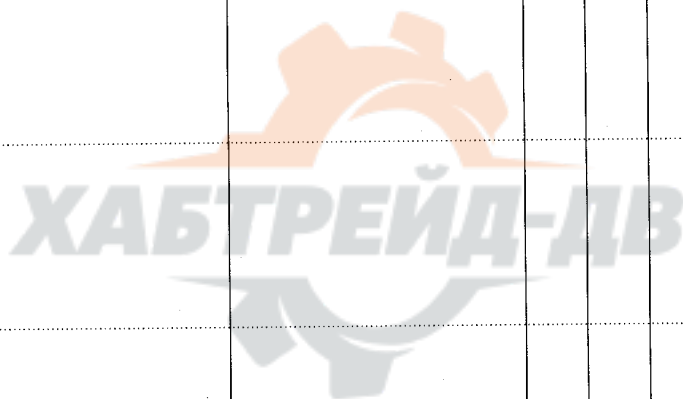

カバー (1-5)
COVER (1-5)

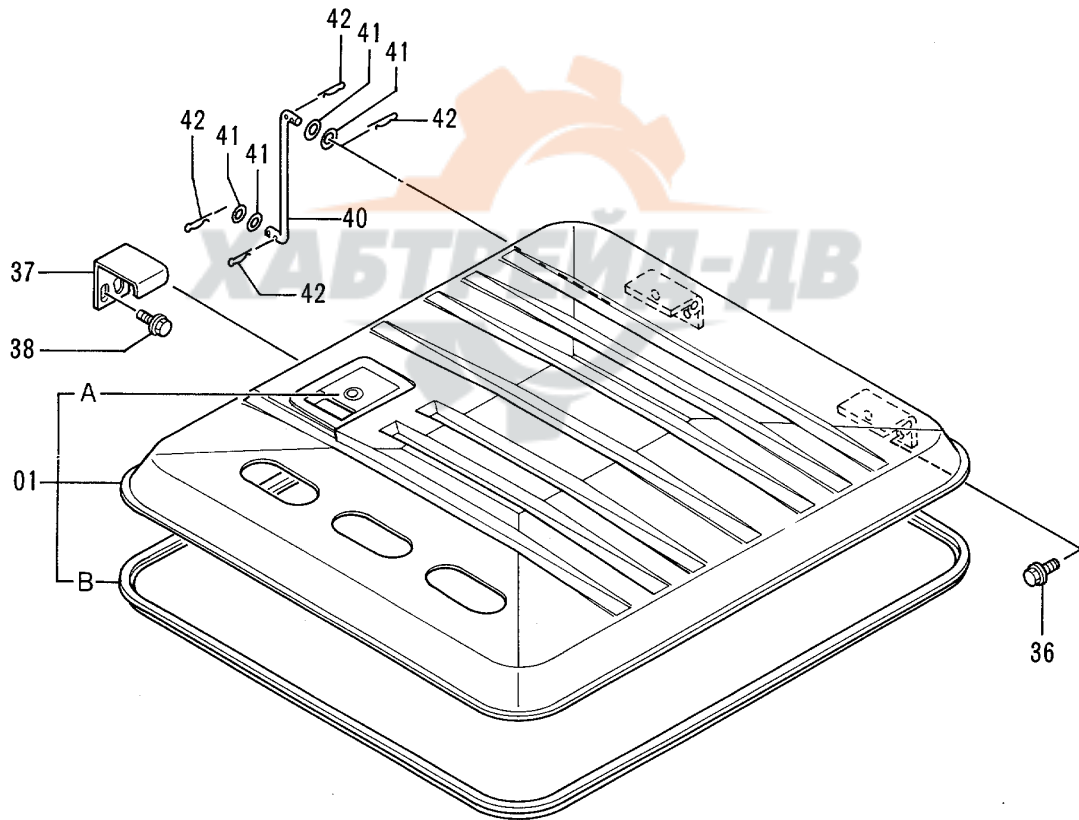
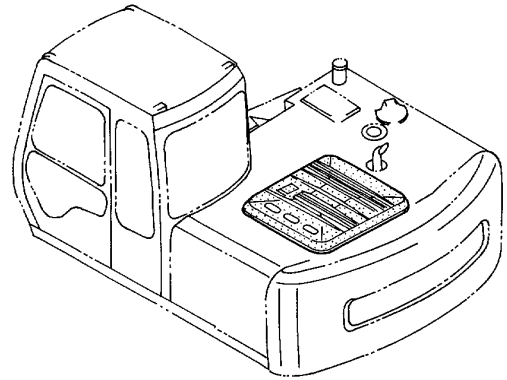

カバー (1-5)
COVER (1-5)

40001-

| 符号 ITEM | 部品番号 PART NO. | 部 品 名 | PART NAME | 数量 QTY | サービス コード S.C | 適用号機 SERIAL NO. | 互 換 性 ICA | 代替部品 REPLACEABLE PART | |
|------------|------------------|--------------------------|---|-----------|--------------------|--------------------|--------------------|-----------------------------|-----------|
| | | | | | | | | 部品番号 PART NO. | 数量 QTY |
| 01 | 6013487 | カバー;エンジン | COVER;ENGINE | 1 | | | | | |
| 01A | 7017862 | ドアロック (1) <詳細は別ページ参照> | DOOR LOCK (1) <for details: see separate page> | 1 | W | -D95/04 | 1 | 7031001 | 1 |
| 01A | 7031001 | ドアロック (1) <詳細は別ページ参照> | DOOR LOCK (1) <for details: see separate page> | 1 | #W | D95/05- | | | |
| 01B | 4278165 | ラバー | RUBBER | 1 | | | | | |
| 36 | J021025 | ボルト;セムス | BOLT;SEMS | 4 | | | | | |
| 37 | 4272541 | ストッパ | STOPPER | 1 | | | | | |
| 38 | J031030 | ボルト;セムス | BOLT;SEMS | 2 | | | | | |
| 40 | 4272572 | ステー | STAY | 1 | | | | | |
| 41 | J217083 | ワッシャ | WASHER | 4 | | | | | |
| 42 | 4022698 | ピン;ロック | PIN;LOCK | 4 | | | | | |

カバー (2-1)
COVER (2-1)

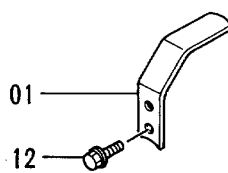
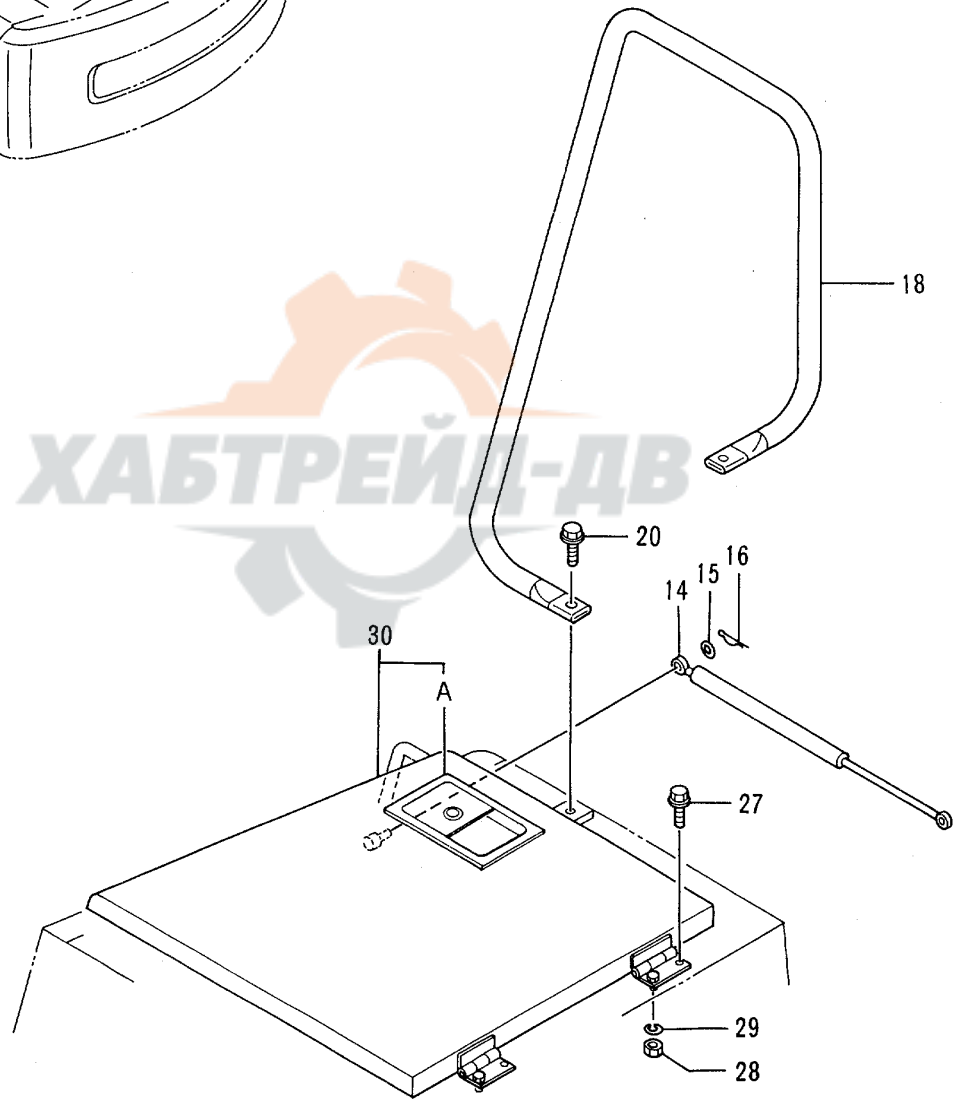
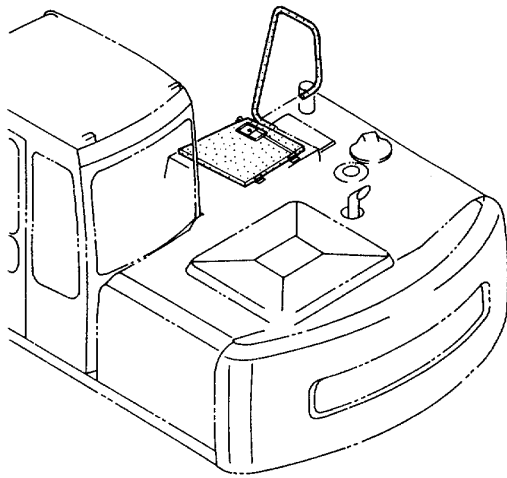

カバー (2-1)
COVER (2-1)

40001-

| 符号 ITEM | 部品番号 PART NO. | 部 品 名 | PART NAME | 数量 QTY | サービス コード S.C | 適用号機 SERIAL NO. | 互 換 性 ICA | 代 替 部 品 REPLACEABLE PART | |
|------------|------------------|---------------------------|--|-----------|--------------------|--------------------|--------------------|--------------------------------|-----------|
| | | | | | | | | 部品番号 PART NO. | 数量 QTY |
| 01 | 9736904 | ブラケット | BRACKET | 1 | | | | | |
| 12 | J031030 | ボルト;セムス | BOLT;SEMS | 2 | | | | | |
| 14 | 4196560 | ステー | STAY | 1 | | | | | |
| 15 | A590108 | ワッシャ;プレーン | WASHER;PLANE | 2 | | | | | |
| 16 | 4022697 | ピン;ロック | PIN;LOCK | 2 | | | | | |
| 18 | 8047346 | ステー | STAY | 1 | | | | | |
| 20 | J011228 | ボルト;セムス | BOLT;SEMS | 2 | | | | | |
| 27 | J021030 | ボルト;セムス | BOLT;SEMS | 2 | | | | | |
| 28 | J950010 | ナット | NUT | 2 | | | | | |
| 29 | A590910 | ワッシャ;スプリング | WASHER;SPRING | 2 | | | | | |
| 30 | 7024437 | カバー | COVER | 1 | | | | | |
| 30A | 7017862 | ・ドアロック (1) <詳細は別ページ参照> | ・DOOR LOCK (1) <for details: see separate page> | 1 | W | -D95/04 | I | 7031001 | 1 |
| 30A | 7031001 | ・ドアロック (1) <詳細は別ページ参照> | ・DOOR LOCK (1) <for details: see separate page> | 1 | #W | D95/05- | | | |

カバー (2-2)
COVER (2-2)

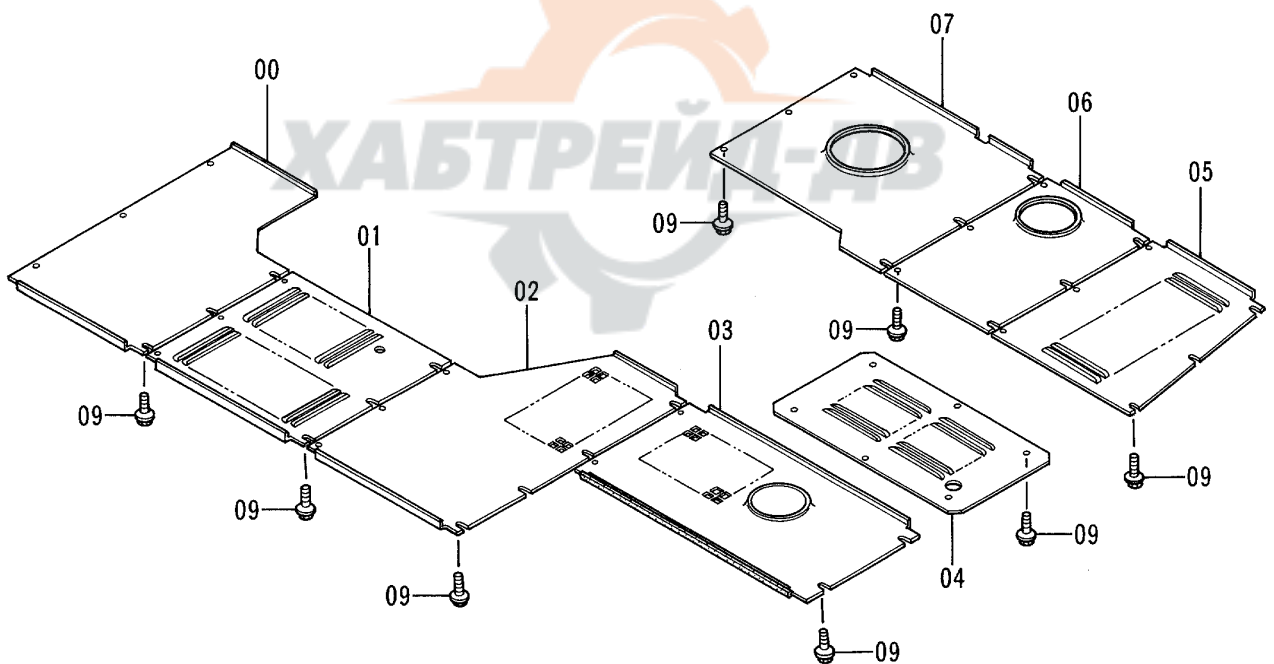
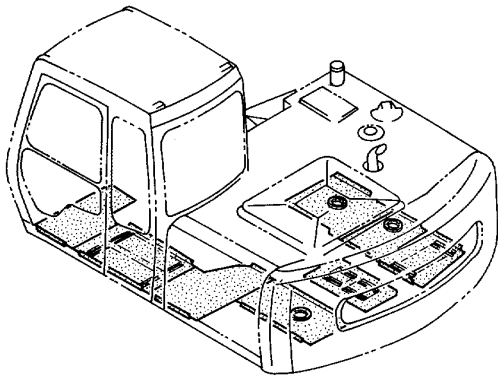

カバー (2-2)
COVER (2-2)

40001-

| 符号 ITEM | 部品番号 PART NO. | 部品名 | PART NAME | 数量 QTY | サービス コード S.C | 適用号機 SERIAL NO. | 互換性 ICA | 代替部品 REPLACEABLE PART | |
|------------|------------------|---------------|-------------|-----------|--------------------|--------------------|------------|-----------------------------|-----------|
| | | | | | | | | 部品番号 PART NO. | 数量 QTY |
| 00 | 3070067 | カバー | COVER | 1 | | | | | |
| 01 | 3070064 | カバー | COVER | 1 | | | | | |
| 02 | 3070068 | カバー | COVER | 1 | | | | | |
| 03 | 8059972 | カバー | COVER | 1 | | | | | |
| 04 | 3051041 | カバー | COVER | 1 | | | | | |
| 05 | 3070008 | カバー | COVER | 1 | | | | | |
| 06 | 3070010 | カバー | COVER | 1 | | | | | |
| 07 | 3070012 | カバー | COVER | 1 | | | | | |
| 09 | J071030 | ボルト;セムス-スクレイブ | BOLT;SEMS-S | 47 | | | | | |

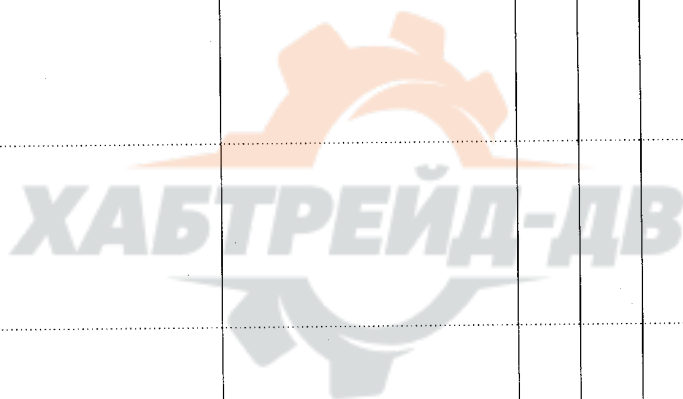

適用号機 40001~D94/10
Serial No.

ドアロック (1) DOOR LOCK (1)

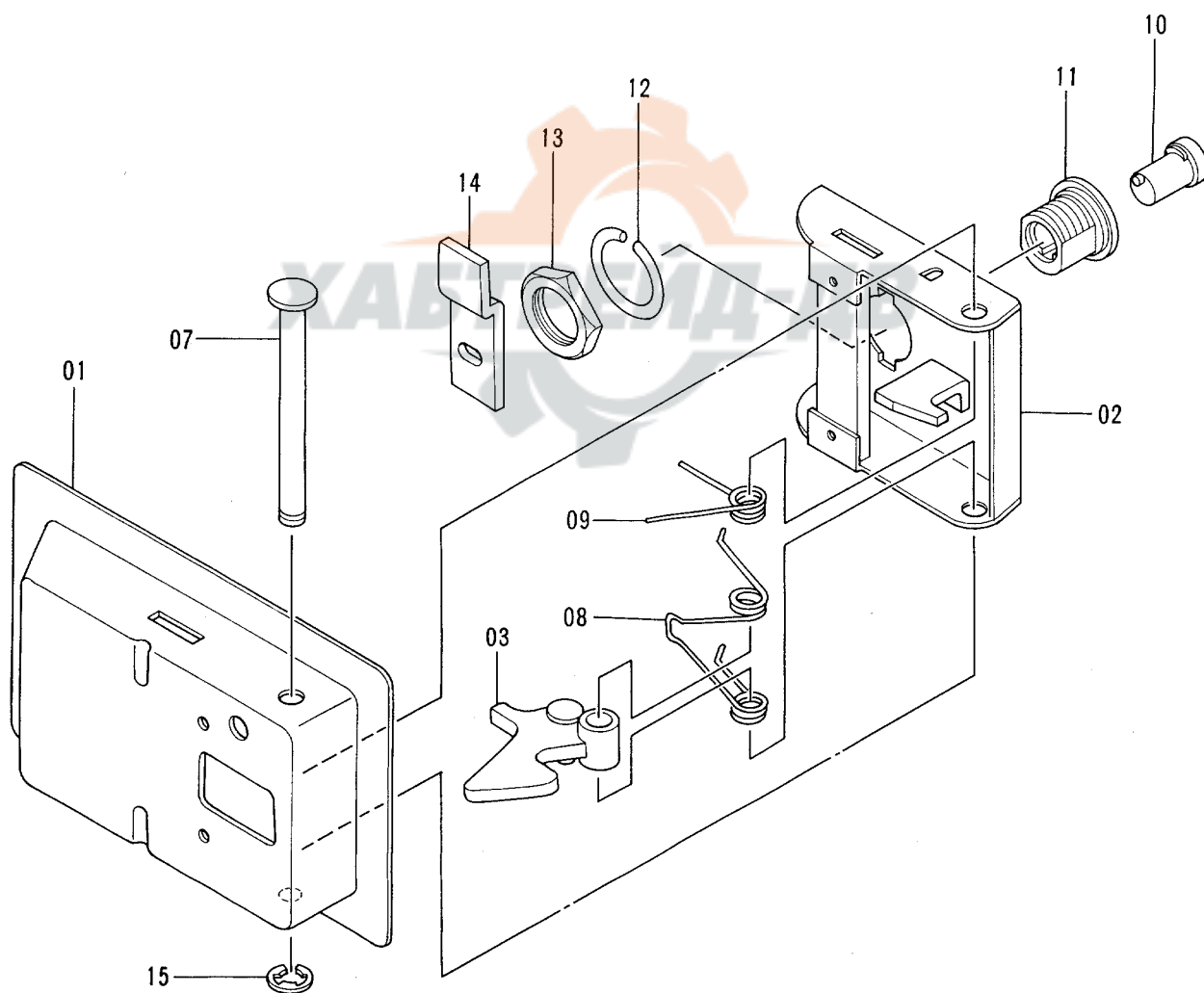
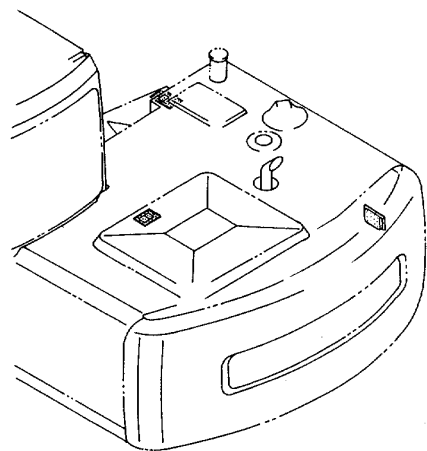

ドア ロック (1)
DOOR LOCK (1)

40001-D94/10

| 符号 ITEM | 部品番号 PART NO. | 部 品 名 | PART NAME | 数量 QTY | サービス コード S.C | 適用号機 SERIAL NO. | 互 換 性 ICA | 代替部品 REPLACEABLE PART | |
|------------|------------------|--------------------|--------------------|-----------|--------------------|--------------------|--------------------|-----------------------------|-----------|
| | | | | | | | | 部品番号 PART NO. | 数量 QTY |
| | 7017862 | ロック アッセン | LOCK ASS'Y | 3 | W | | | | |
| 01 | 8024490 | ・カバー | ・COVER | 1 | | | Y | 4355967 | 1 |
| 02 | 8024463 | ・ラッチ | ・LATCH | 1 | | | Y | 4355969 | 1 |
| 03 | 9717542 | ・レバー | ・LEVER | 1 | | | T | 4355971 | 1 |
| | | | | | | | | 4355973 | 1 |
| 07 | 4134328 | ・シャフト | ・SHAFT | 1 | | | Y | 4355972 | 1 |
| 08 | 4134319 | ・スプリング | ・SPRING | 1 | | | T | 4355971 | 1 |
| | | | | | | | | 4355973 | 1 |
| 09 | 4134320 | ・スプリング | ・SPRING | 1 | | | Y | 4355974 | 1 |
| 10 | 4187085 | ・シリンダ ; ロック (H800) | ・CYL ; LOCK (H800) | 1 | | | Y | 4355976 | 1 |
| 11 | 4187295 | ・ケース | ・CASE | 1 | | | Y | 4355978 | 1 |
| 12 | 4134322 | ・ワッシャ | ・WASHER | 1 | | | Y | 4355979 | 1 |
| 13 | 4134323 | ・ナット | ・NUT | 1 | | | Y | 4355980 | 1 |
| 14 | 4134331 | ・プレート | ・PLATE | 1 | | | Y | 4355981 | 1 |
| 15 | 4112235 | ・リング ; リテイニング | ・RING ; RETAINING | 1 | | | Y | 4355982 | 1 |

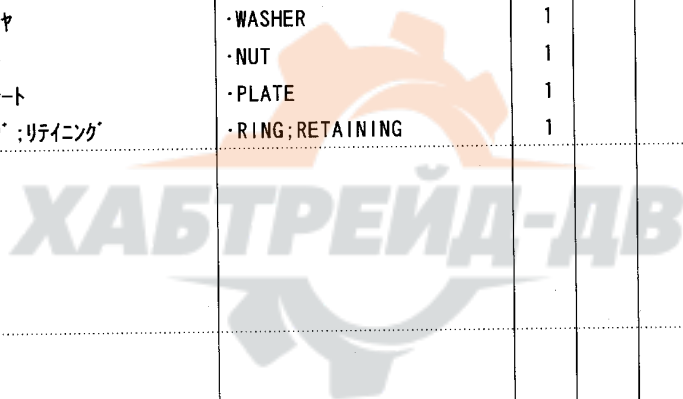

適用号機 D94/11~
Serial No.

ドアロック (1) DOOR LOCK (1)

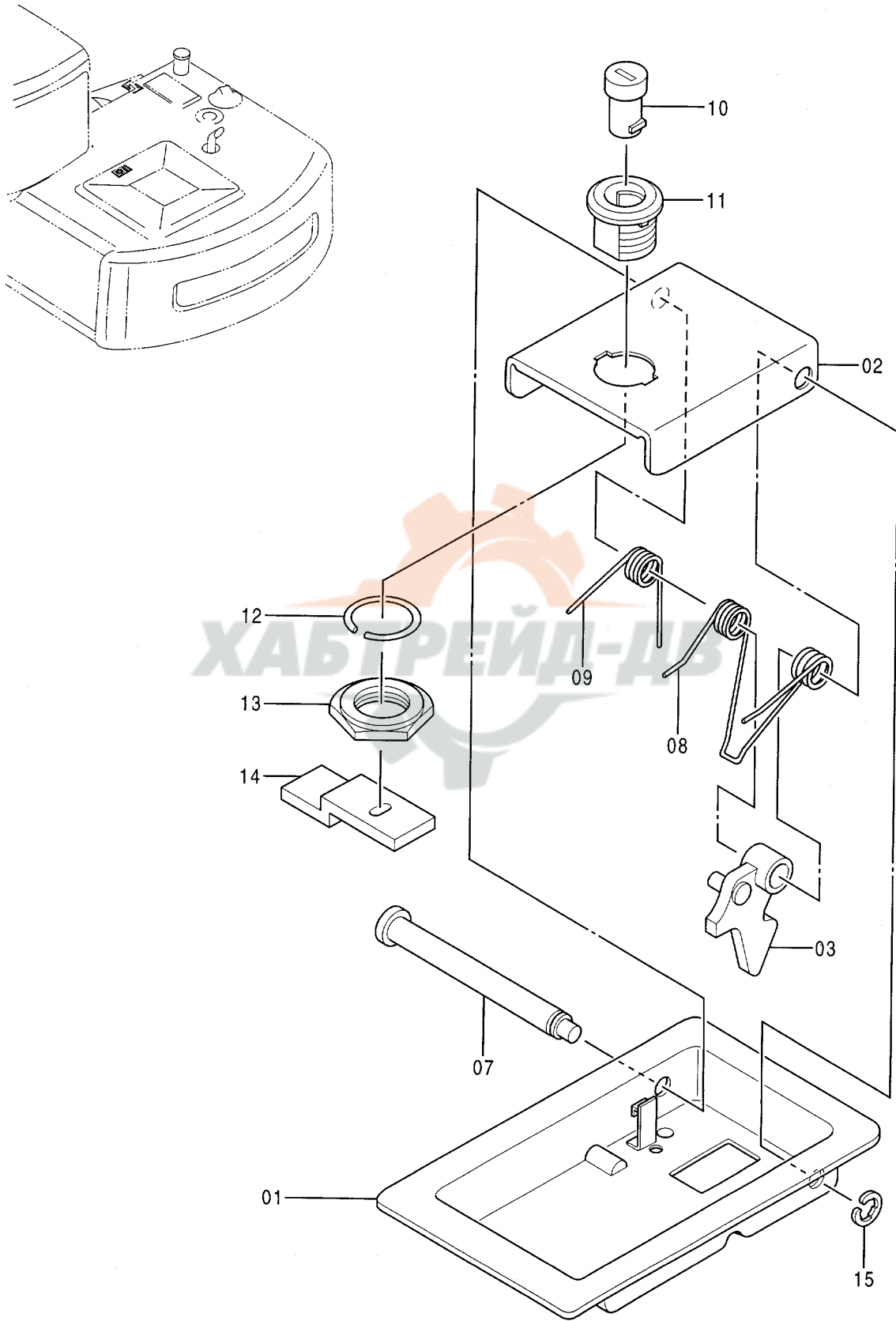

ドア ロック (1)
DOOR LOCK (1)

D94/11-

| 符号 ITEM | 部品番号 PART NO. | 部 品 名 | PART NAME | 数量 QTY | サービス コード S.C | 適用号機 SERIAL NO. | 互 換 性 ICA | 代 替 部 品 REPLACEABLE PART | |
|------------|------------------|------------------------------|-------------------------------|-----------|--------------------|--------------------|--------------------|--------------------------------|-----------|
| | | | | | | | | 部品番号 PART NO. | 数量 QTY |
| | 7017862 | ロック アッセン | LOCK ASS'Y | 2 | W | -D95/04 | 1 | 7031001 | 2 |
| | 7031001 | ロック アッセン | LOCK ASS'Y | 2 | #W | D95/05- | | | |
| 01 | 8024490 | ・カバー | ・COVER | 1 | | | | | |
| 02 | 8024463 | ・ラッチ | ・LATCH | 1 | | | | | |
| 03 | 9717542 | ・レバ | ・LEVER | 1 | | | | | |
| 07 | 4134328 | ・シャフト | ・SHAFT | 1 | | | | | |
| 08 | 4134319 | ・スプリング | ・SPRING | 1 | | | | | |
| 09 | 4134320 | ・スプリング | ・SPRING | 1 | | | | | |
| 10 | 4187085 | ・シリンダ ; ロック (H800) | ・CYL. ; LOCK (H800) | 1 | | -D95/04 | 1 | 4361411 | 1 |
| 10 | 4361411 | ・シリンダ ; ロック (H800 ~ H808) | ・CYL. ; LOCK (H800 ~ H808) | 1 | # | D95/05- | | | |
| 11 | 4187295 | ・ケース | ・CASE | 1 | | | | | |
| 12 | 4134322 | ・ワッシャ | ・WASHER | 1 | | | | | |
| 13 | 4134323 | ・ナット | ・NUT | 1 | | | | | |
| 14 | 4134331 | ・プレート | ・PLATE | 1 | | | | | |
| 15 | 4112235 | ・リング ; リテイニング | ・RING ; RETAINING | 1 | | | | | |

ドアロック (2) DOOR LOCK (2)

適用号機 40001~D94/10
Serial No.

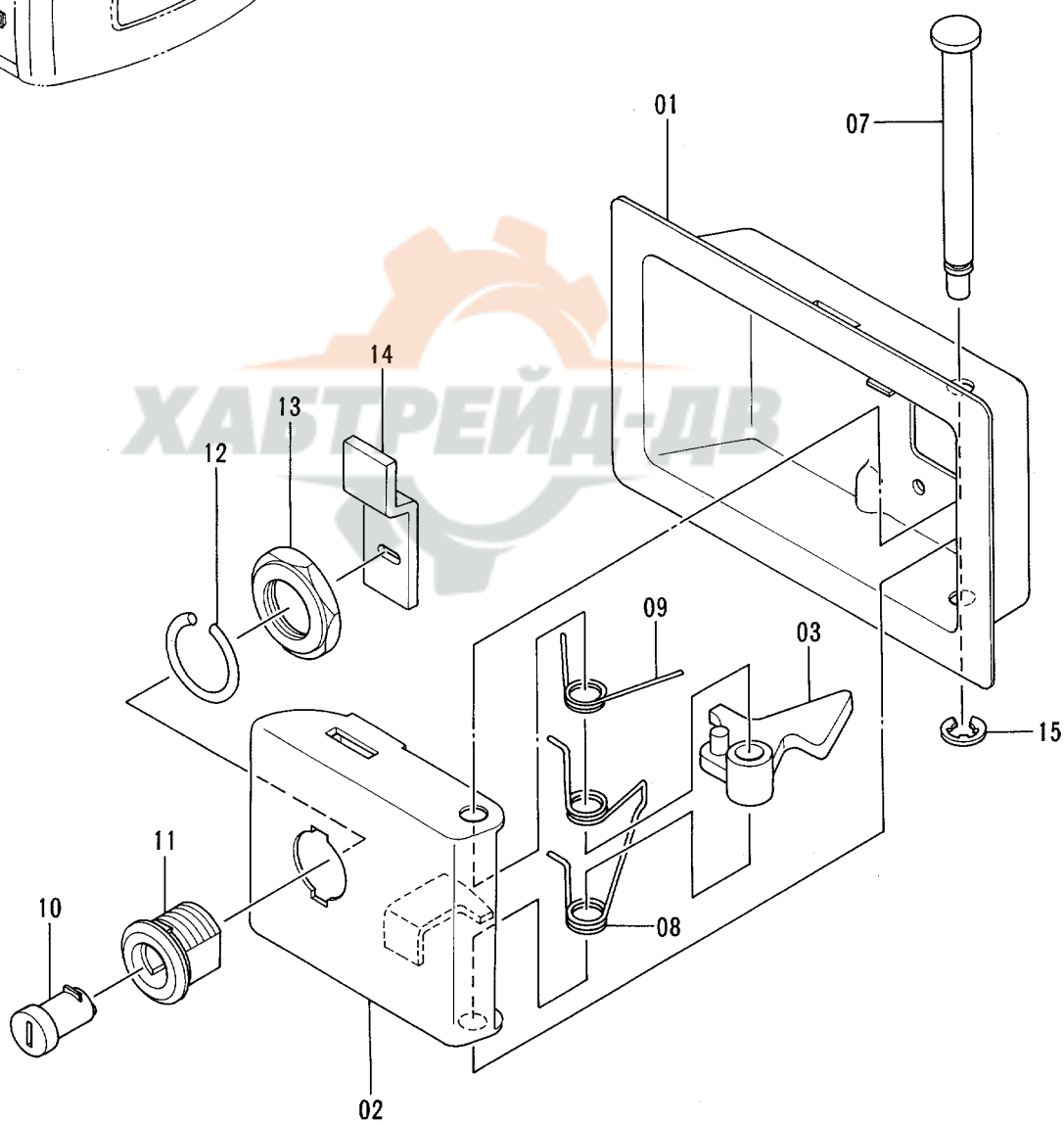
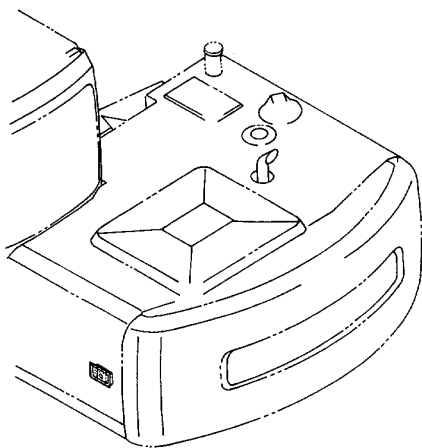

ドア ロック (2)
DOOR LOCK (2)

40001-D94/10

| 符号 ITEM | 部品番号 PART NO. | 部 品 名 | PART NAME | 数量 QTY | サービス コード S . C | 適用号機 SERIAL NO. | 互 換 性 ICA | 代 替 部 品 REPLACEABLE PART | |
|------------|------------------|--------------------|---------------------|-----------|----------------------|--------------------|--------------------|--------------------------------|-----------|
| | | | | | | | | 部品番号 PART NO. | 数量 QTY |
| | 7017924 | ロック アッセン | LOCK ASS'Y | 1 | W | | Y | 4354012 | 1 |
| 01 | 8024462 | ・カバー | ・COVER | 1 | | | Y | 4355968 | 1 |
| 02 | 8024464 | ・ラッチ | ・LATCH | 1 | | | Y | 4355970 | 1 |
| 03 | 9717542 | ・レバー | ・LEVER | 1 | | | T | 4355971 | 1 |
| | | | | | | | | 4355973 | 1 |
| 07 | 4134328 | ・シャフト | ・SHAFT | 1 | | | Y | 4355972 | 1 |
| 08 | 4134319 | ・スプリング | ・SPRING | 1 | | | T | 4355971 | 1 |
| | | | | | | | | 4355973 | 1 |
| 09 | 4134321 | ・スプリング | ・SPRING | 1 | | | Y | 4355975 | 1 |
| 10 | 4187085 | ・シリンダ ; ロック (H800) | ・CYL. ; LOCK (H800) | 1 | | | Y | 4355976 | 1 |
| 11 | 4187295 | ・ケース | ・CASE | 1 | | | Y | 4355978 | 1 |
| 12 | 4134322 | ・ワッシャ | ・WASHER | 1 | | | Y | 4355979 | 1 |
| 13 | 4134323 | ・ナット | ・NUT | 1 | | | Y | 4355980 | 1 |
| 14 | 4134331 | ・プレート | ・PLATE | 1 | | | Y | 4355981 | 1 |
| 15 | 4112235 | ・リング ; リテイニング | ・RING ; RETAINING | 1 | | | Y | 4355982 | 1 |

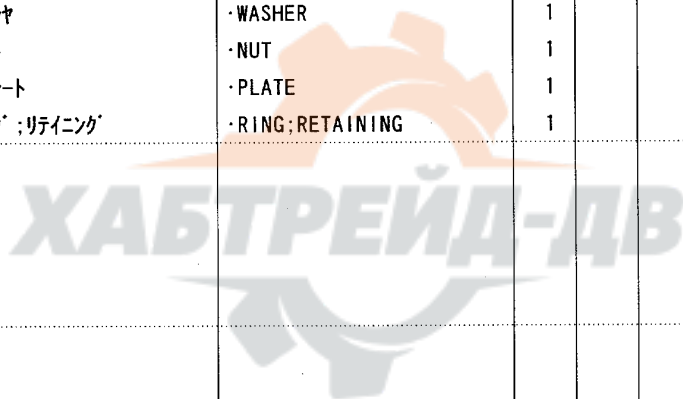

適用号機 D94/11~
Serial No.

ドアロック (3) DOOR LOCK (3)

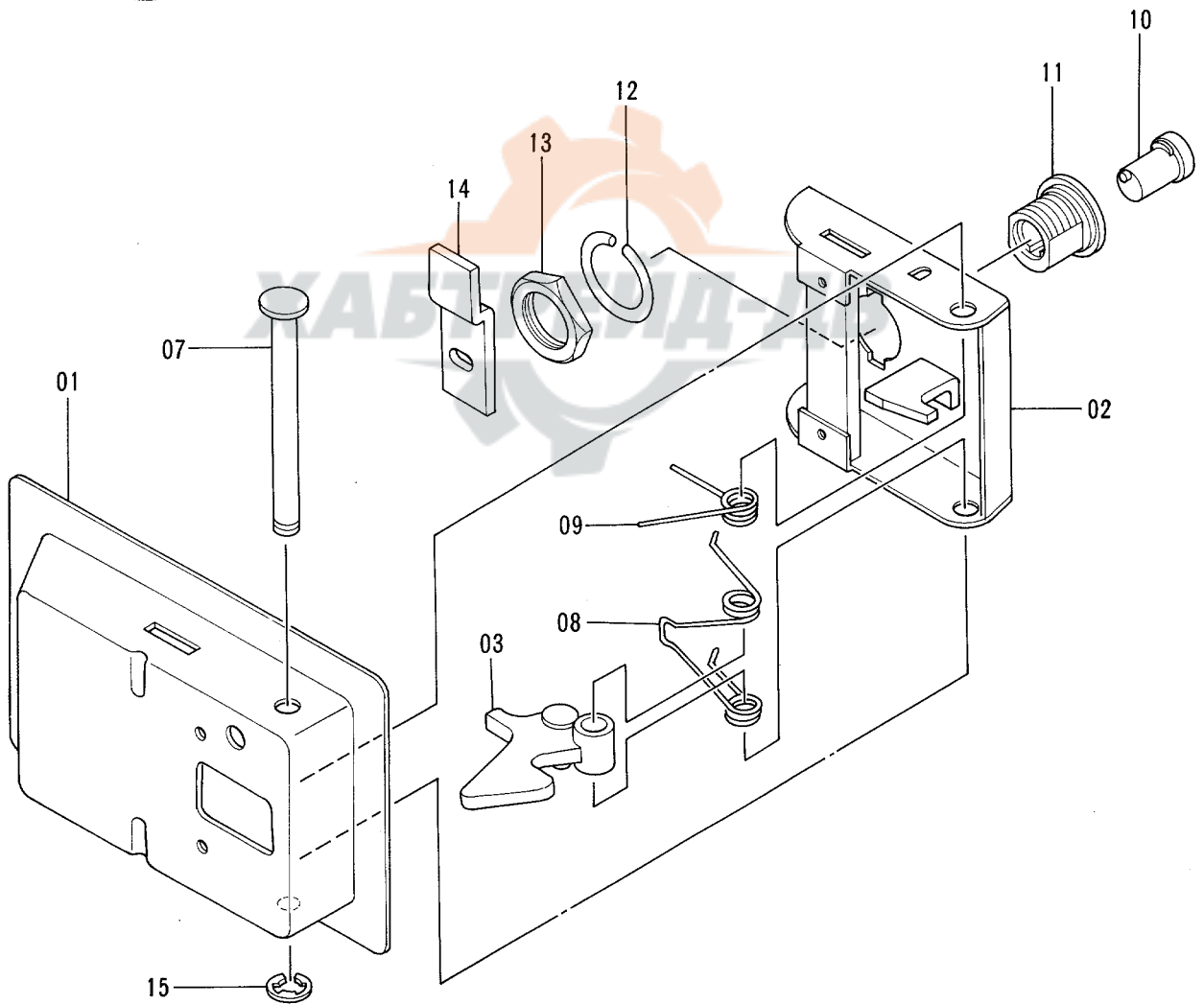
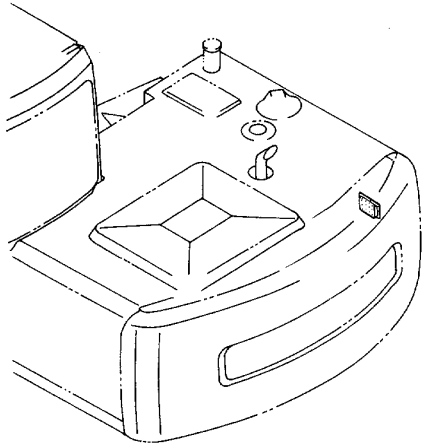

ドア ロック (3)
DOOR LOCK (3)

D94/11-

| 符号 ITEM | 部品番号 PART NO. | 部 品 名 | PART NAME | 数量 Q'TY | サービス コード S.C | 適用号機 SERIAL NO. | 互 換 性 ICA | 代 替 部 品 REPLACEABLE PART | |
|------------|------------------|------------------------------|------------------------------|------------|--------------------|--------------------|--------------------|--------------------------------|------------|
| | | | | | | | | 部品番号 PART NO. | 数量 Q'TY |
| | 4354011 | ロック アッセン | LOCK ASS'Y | 1 | W | -D95/04 | 1 | 4361768 | 1 |
| | 4361768 | ロック アッセン | LOCK ASS'Y | 1 | #W | D95/05- | | | |
| 01 | 4355967 | ・カバー | ・COVER | 1 | | | | | |
| 02 | 4355969 | ・ラッチ | ・LATCH | 1 | | | | | |
| 03 | 4355971 | ・レバー | ・LEVER | 1 | | | | | |
| 07 | 4355972 | ・シャフト | ・SHAFT | 1 | | | | | |
| 08 | 4355973 | ・スプリング | ・SPRING | 1 | | | | | |
| 09 | 4355974 | ・スプリング | ・SPRING | 1 | | | | | |
| 10 | 4355976 | ・シリンダ ; ロック (H800) | ・CYL ; LOCK (H800) | 1 | | -D95/04 | 1 | 4361783 | 1 |
| 10 | 4361783 | ・シリンダ ; ロック (H800 ~ H808) | ・CYL ; LOCK (H800 ~ H808) | 1 | # | D95/05- | | | |
| 11 | 4355978 | ・ケース | ・CASE | 1 | | | | | |
| 12 | 4355979 | ・ワッシャ | ・WASHER | 1 | | | | | |
| 13 | 4355980 | ・ナット | ・NUT | 1 | | | | | |
| 14 | 4355981 | ・プレート | ・PLATE | 1 | | | | | |
| 15 | 4355982 | ・リング ; リテイニング | ・RING ; RETAINING | 1 | | | | | |

適用号機 D94/11~
Serial No.

ドアロック (4) DOOR LOCK (4)

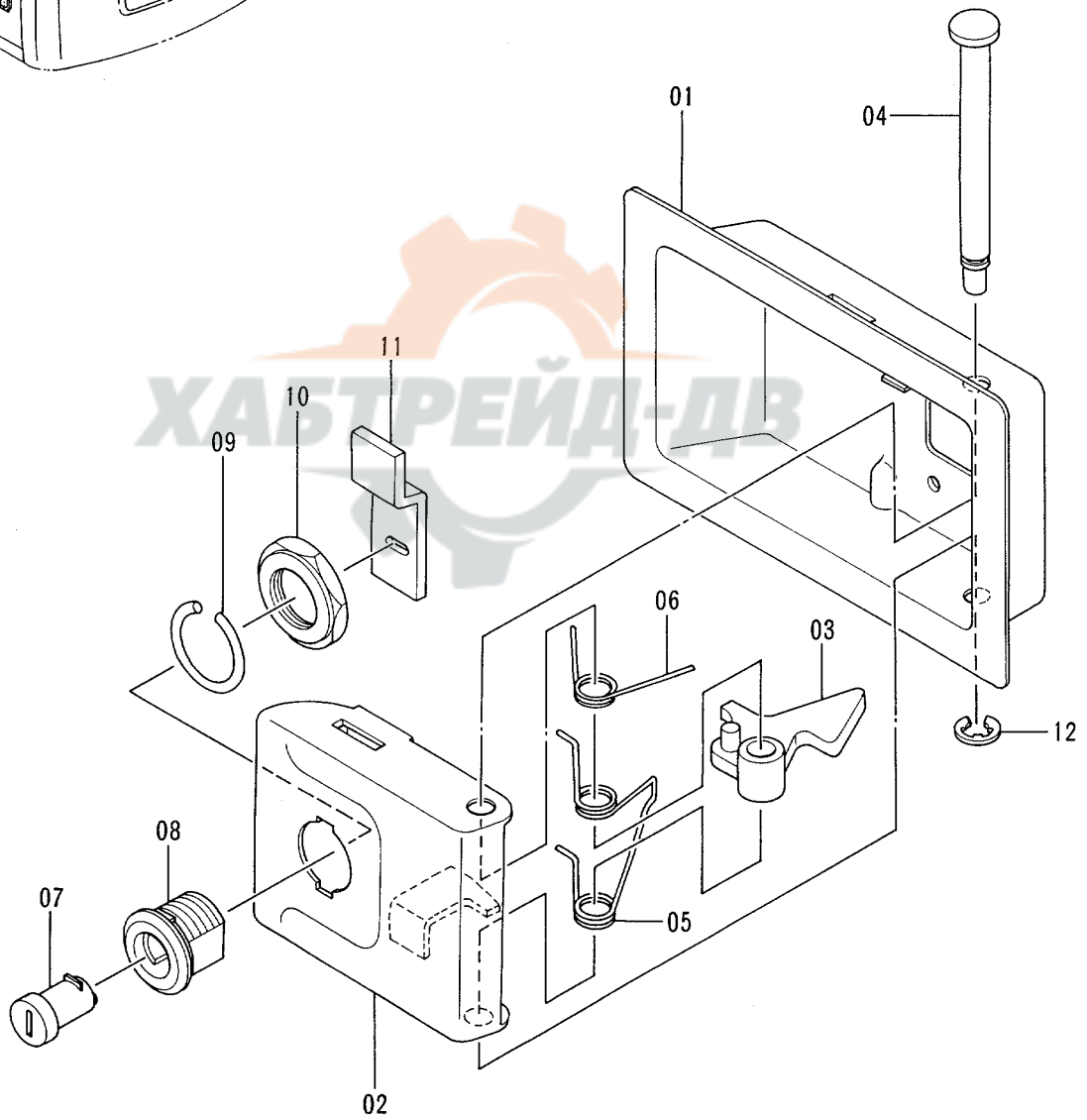
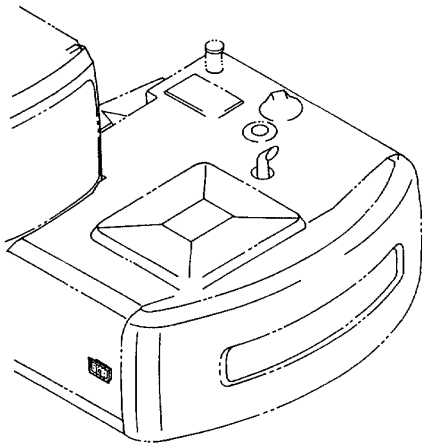

ドア ロック (4)
DOOR LOCK (4)

D94/11-

| 符号 ITEM | 部品番号 PART NO. | 部 品 名 | PART NAME | 数量 QTY | サービス コード S.C | 適用号機 SERIAL NO. | 互 換 性 ICA | 代 替 部 品 REPLACEABLE PART | |
|------------|------------------|------------------------------|-------------------------------|-----------|--------------------|--------------------|--------------------|--------------------------------|-----------|
| | | | | | | | | 部品番号 PART NO. | 数量 QTY |
| | 4354012 | ロック アッセン | LOCK ASS'Y | 1 | W | -D95/04 | I | 4361637 | 1 |
| | 4361637 | ロック アッセン | LOCK ASS'Y | 1 | #W | D95/05- | | | |
| 01 | 4355968 | ・カバー | ・COVER | 1 | | | | | |
| 02 | 4355970 | ・ラッチ | ・LATCH | 1 | | | | | |
| 03 | 4355971 | ・レバー | ・LEVER | 1 | | | | | |
| 04 | 4355972 | ・シャフト | ・SHAFT | 1 | | | | | |
| 05 | 4355973 | ・スプリング | ・SPRING | 1 | | | | | |
| 06 | 4355975 | ・スプリング | ・SPRING | 1 | | | | | |
| 07 | 4355976 | ・シリンダ ; ロック (H800) | ・CYL. ; LOCK (H800) | 1 | | -D95/04 | I | 4361783 | 1 |
| 07 | 4361783 | ・シリンダ ; ロック (H800 ~ H808) | ・CYL. ; LOCK (H800 ~ H808) | 1 | # | D95/05- | | | |
| 08 | 4355978 | ・ケース | ・CASE | 1 | | | | | |
| 09 | 4355979 | ・ワッシャ | ・WASHER | 1 | | | | | |
| 10 | 4355980 | ・ナット | ・NUT | 1 | | | | | |
| 11 | 4355981 | ・プレート | ・PLATE | 1 | | | | | |
| 12 | 4355982 | ・リング ; リテイニング | ・RING ; RETAINING | 1 | | | | | |



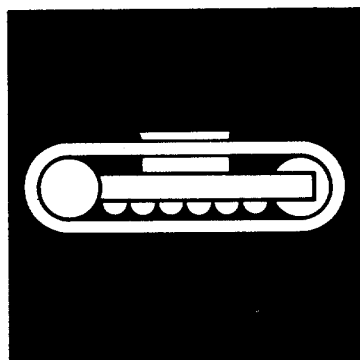

下部走行体
UNDERCARRIAGE



トラックフレーム TRACK FRAME

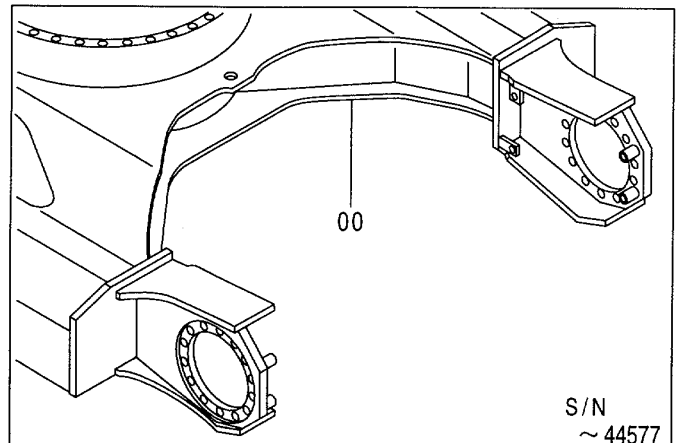
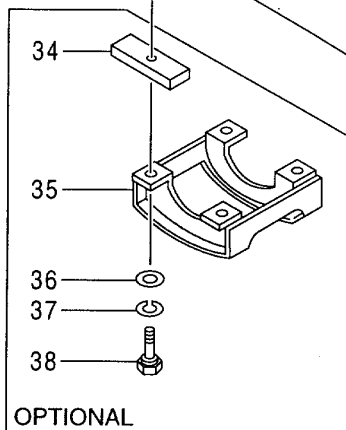
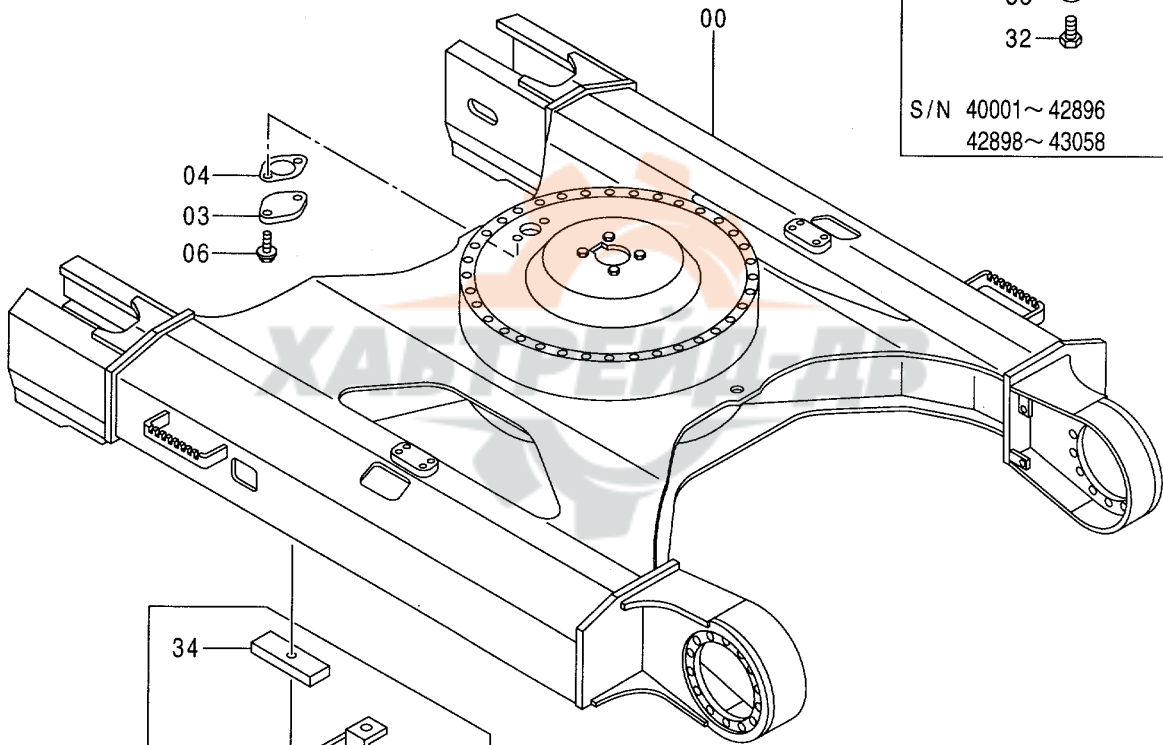
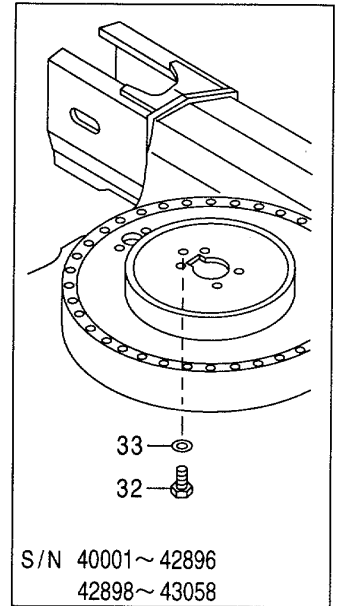
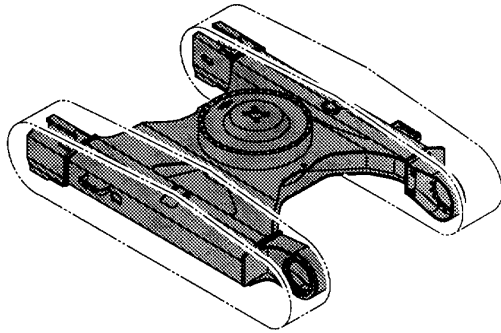

トラック フレーム
TRACK FRAME

40001-

| 符号 ITEM | 部品番号 PART NO. | 部品名 | PART NAME | 数量 QTY | サービス コード S.C | 適用号機 SERIAL NO. | 互換性 ICA | 代替部品 REPLACEABLE PART | |
|------------|------------------|------------|----------------|-----------|--------------------|--------------------|------------|-----------------------------|-----------|
| | | | | | | | | 部品番号 PART NO. | 数量 QTY |
| 00 | 6014369 | フレーム;トラック | FRAME; TRACK | 1 | | -44577 | T | 6014356 | 1 |
| | | | | | | | | 4338005 | 2 |
| | | | | | | | | J901435 | 8 |
| | | | | | | | | J222014 | 8 |
| | | | | | | | | 4334566 | 2 |
| 00 | 6014356 | フレーム;トラック | FRAME; TRACK | 1 | # | 44578- | | | |
| 03 | 4128863 | プレート | PLATE | 1 | | | | | |
| 04 | 4272297 | パッキング | PACKING | 1 | | | | | |
| 06 | J011020 | ボルト;セムス | BOLT; SEMS | 2 | | -42896 | | | |
| | | | | | | 42898-43058 | | | |
| 06 | J011025 | ボルト;セムス | BOLT; SEMS | 2 | # | 42897, | | | |
| | | | | | | 43059- | | | |
| 32 | J901220 | ボルト | BOLT | 1 | | -42896 | | | |
| | | | | | | 42898-43058 | | | |
| 33 | A590112 | ワッシャ;プレーン | WASHER; PLANE | 1 | | -42896 | | | |
| | | | | | | 42898-43058 | | | |
| 34 | 4295387 | シート;スクリュー | SEAT; SCREW | 8 | OPW | | | | |
| 35 | 8053552 | ガード | GUARD | 2 | OP | | | | |
| 36 | J222016 | ワッシャ | WASHER | 8 | OP | | | | |
| 37 | A590916 | ワッシャ;スプリング | WASHER; SPRING | 8 | OP | | | | |
| 38 | 4295195 | ボルト | BOLT | 8 | OP | | | | |

旋回輪 SWING BEARING

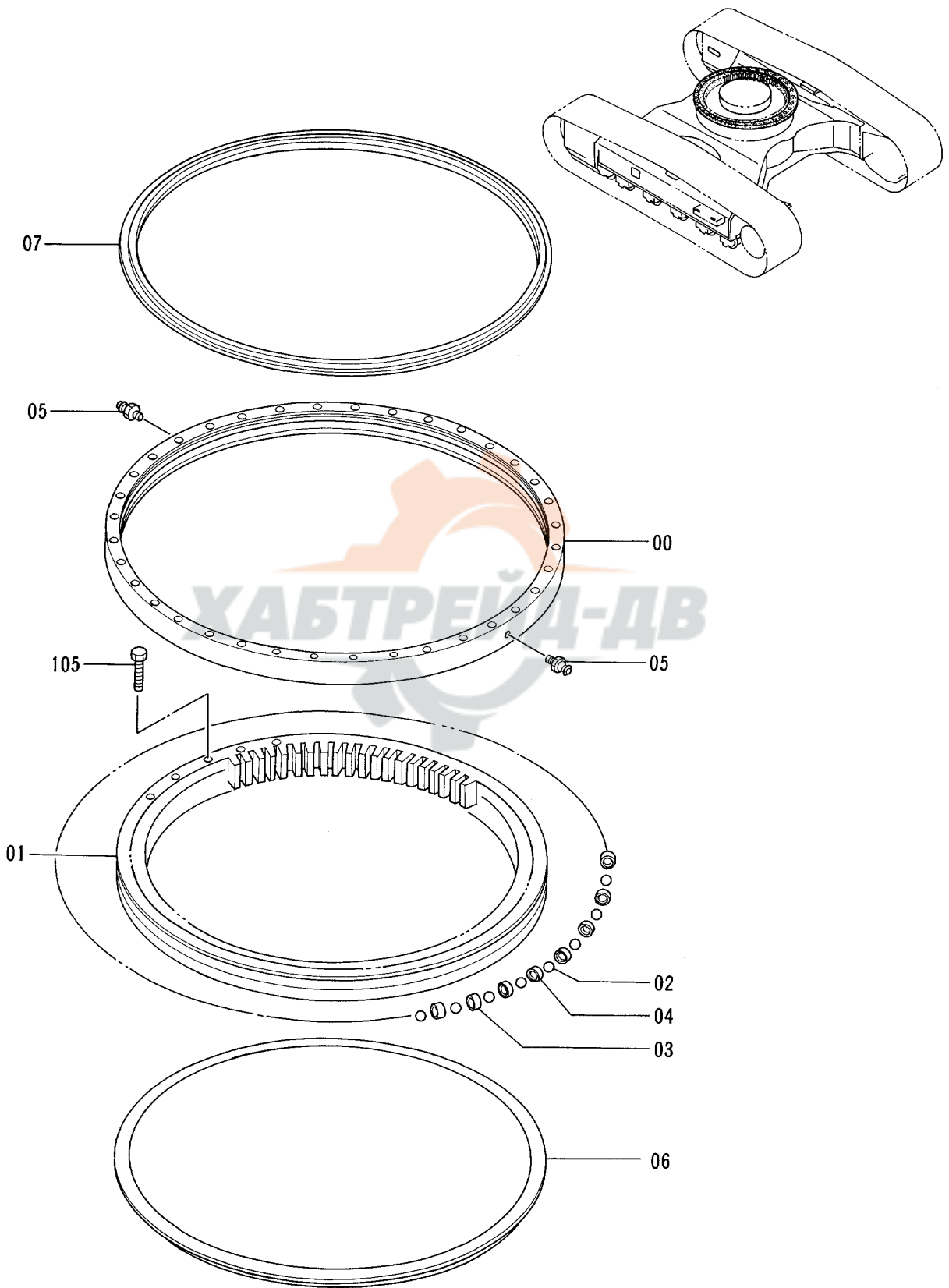

旋回輪
SWING BEARING

40001-

| 符号 ITEM | 部品番号 PART NO. | 部品名 | PART NAME | 数量 QTY | サービス コード S.C | 適用号機 SERIAL NO. | 互換性 ICA | 代替部品 REPLACEABLE PART | |
|------------|------------------|---------------|----------------------------------|-----------|--------------------|--------------------|------------|-----------------------------|-----------|
| | | | | | | | | 部品番号 PART NO. | 数量 QTY |
| 00-07 | 9102726 | センカイン アツセン | SWING BRG. ASS'Y | 1 | | | | | |
| 00 | +++++ | ・レース;アウター | ・RACE;OUTER | 1 | D | | | | |
| 01 | +++++ | ・レース;インナ | ・RACE;INNER | 1 | D | | | | |
| 02 | 4250565 | ・ボール (1=98コ) | ・BALL (1=98 PIECES) | 1 | | -D95/02 | Y | 4355728 | 98 |
| 02 | 4355728 | ・ボール | ・BALL | 98 | # | D95/03- | | | |
| | | (98個ヲ同時ニ交換ノト) | (Replace 98 pieces at same time) | | | | | | |
| 03 | 4127708 | ・サポート | ・SUPPORT | 80 | | | | | |
| 04 | 4127707 | ・サポート | ・SUPPORT | 18 | | | | | |
| 05 | J75481 | ・フィッティング;グリス | ・FITTING;GREASE | 2 | | | | | |
| 06 | 4289757 | ・シール | ・SEAL | 1 | | | | | |
| 07 | 4315493 | ・シール | ・SEAL | 1 | | | | | |
| 105 | J931695 | ボルト | BOLT | 36 | | | | | |

P12V-1-3

走行装置 TRAVEL DEVICE

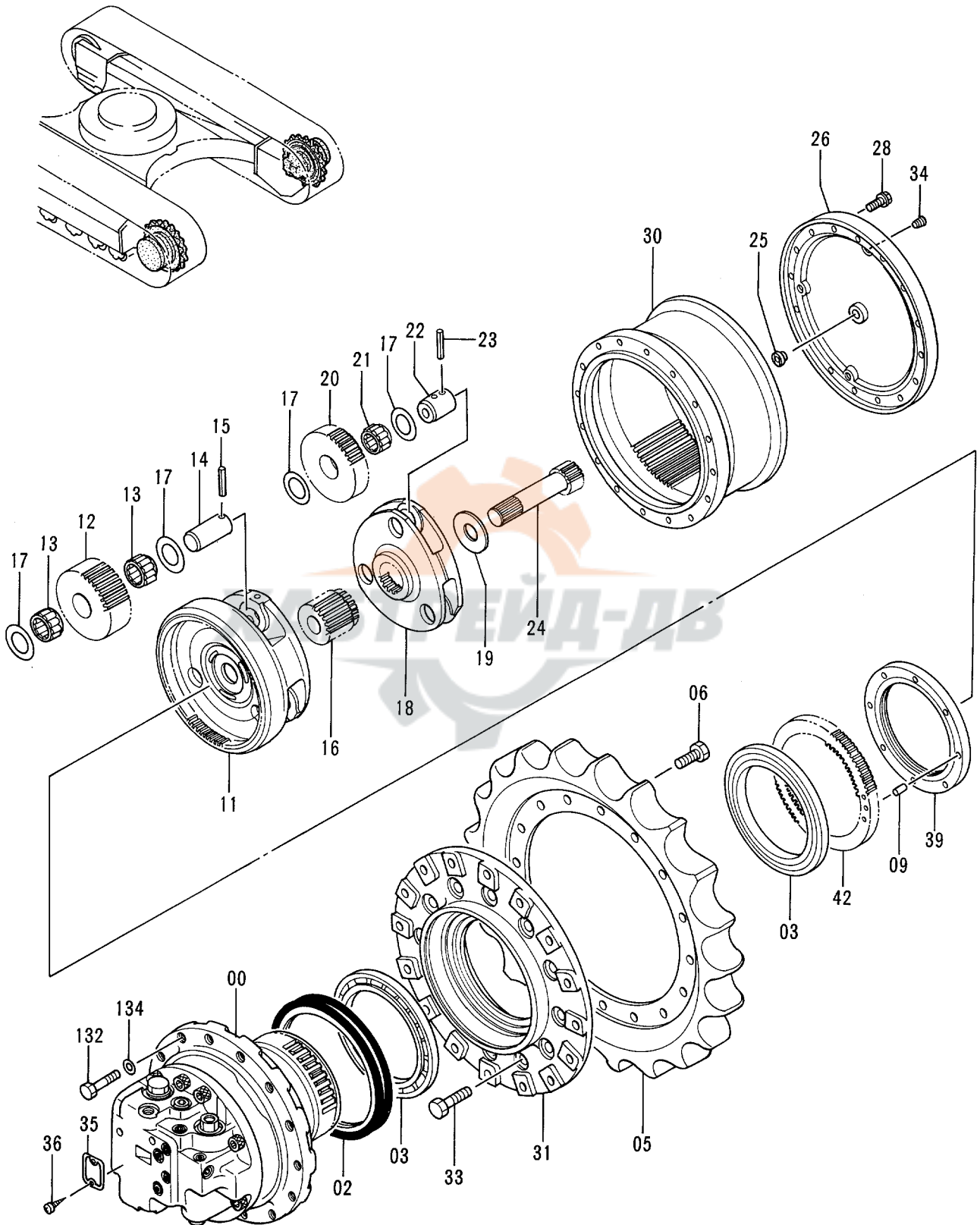

走行装置
TRAVEL DEVICE

40001-

| 符号 ITEM | 部品番号 PART NO. | 部品名 | PART NAME | 数量 QTY | サービス コード S.C | 適用号機 SERIAL NO. | 互換性 ICA | 代替部品 REPLACEABLE PART | |
|------------|------------------|------------------------|--|-----------|--------------------|--------------------|------------|-----------------------------|-----------|
| | | | | | | | | 部品番号 PART NO. | 数量 QTY |
| 00-42 | 9123358 | ソーコソーチ アツセン (本体組付用) | TRAVEL DEVICE ASS'Y (for assembly of machine) | 2 | | | I | 9133211 | 2 |
| 00-42 | (9133211) | ソーコソーチ アツセン (輸送用) | TRAVEL DEVICE ASS'Y (for transportation) | 2 | S | | | | |
| 00 | 9122946 | ・モータ;オイル (本体組付用) | ・MOTOR;OIL (for assembly of machine) | 1 | H | | I | 9133168 | 1 |
| 00 | (9133168) | ・モータ;オイル (輸送用) | ・MOTOR;OIL (for transportation) | 1 | SH | | | | |
| 02 | 4110369 | ・シール;グループ | ・SEAL;GROUP | 1 | | | | | |
| 03 | 4321887 | ・ベアリング;ローラ | ・BRG.;ROL. | 2 | | | | | |
| 05 | 1010325 | ・スプロケット | ・SPROCKET | 1 | | | | | |
| 06 | J931640 | ・ボルト | ・BOLT | 16 | | | | | |
| 09 | 4148012 | ・ピン;ノック | ・PIN;KNOCK | 1 | | | | | |
| 11 | 1014516 | ・キャリア | ・CARRIER | 1 | | | | | |
| 12 | 3049926 | ・ギヤ;プラネタリ | ・GEAR;PLANETARY | 3 | | | | | |
| 13 | 4115435 | ・ベアリング;ニードル | ・BRG.;NEEDLE | 6 | | | | | |
| 14 | 4245966 | ・ピン | ・PIN | 3 | | | | | |
| 15 | 4144020 | ・ピン;スプリング | ・PIN;SPRING | 3 | | | | | |
| 16 | 3043237 | ・ギヤ;サン | ・GEAR;SUN | 1 | | -H11108 | Y | 3072878 | 1 |
| 16 | 3072878 | ・ギヤ;サン | ・GEAR;SUN | 1 | # | H11109- | | | |
| 17 | 4192982 | ・プレート;スラスト | ・PLATE;THRUST | 12 | | | | | |
| 18 | 2028797 | ・キャリア | ・CARRIER | 1 | | | | | |
| 19 | 4252721 | ・スペーサ | ・SPACER | 1 | | | | | |
| 20 | 3049925 | ・ギヤ;プラネタリ | ・GEAR;PLANETARY | 3 | | | | | |
| 21 | 4252658 | ・ベアリング;ニードル | ・BRG.;NEEDLE | 3 | | | | | |
| 22 | 4178203 | ・ピン | ・PIN | 3 | | | | | |
| 23 | 4192020 | ・ピン;スプリング | ・PIN;SPRING | 3 | | | | | |
| 24 | 2028798 | ・シャフト;プロペラ | ・SHAFT;PROP. | 1 | | | | | |
| 25 | 4258916 | ・ピン;ストッパ | ・PIN;STOPPER | 1 | | | | | |
| 26 | 2028800 | ・カバー | ・COVER | 1 | | | | | |
| 28 | J011230 | ・ボルト;セムス | ・BOLT;SEMS | 12 | | | | | |
| 30 | 1016124 | ・ギヤ;リング | ・GEAR;RING | 1 | | | | | |
| 31 | 1016125 | ・ドラム | ・DRUM | 1 | | | | | |
| 33 | J931660 | ・ボルト | ・BOLT | 16 | | | | | |
| 34 | 4245797 | ・プラグ | ・PLUG | 3 | | | | | |
| 35 | 3053559 | ・ネームプレート | ・NAME-PLATE | 1 | | | | | |
| 36 | M492564 | ・スクリュ;ドライブ | ・SCREW;DRIVE | 2 | | | | | |
| 39 | 3057124 | ・ナット | ・NUT | 1 | | | | | |
| 42 | 3059034 | ・ハブ | ・HUB | 1 | | | | | |
| 132 | 4272305 | ・ボルト | BOLT | 28 | | | | | |

走行装置 TRAVEL DEVICE

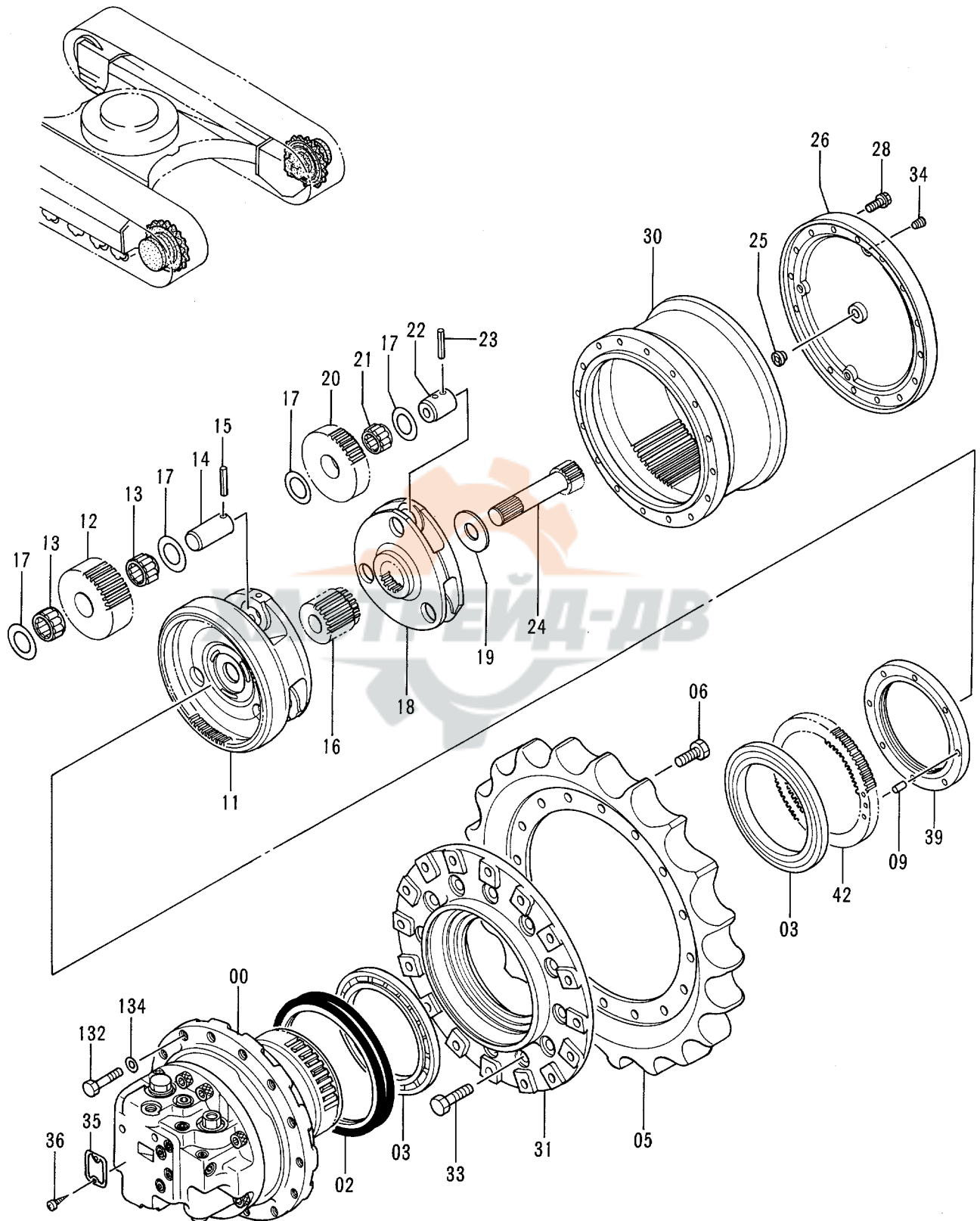

フロントアイドラ
FRONT IDLER

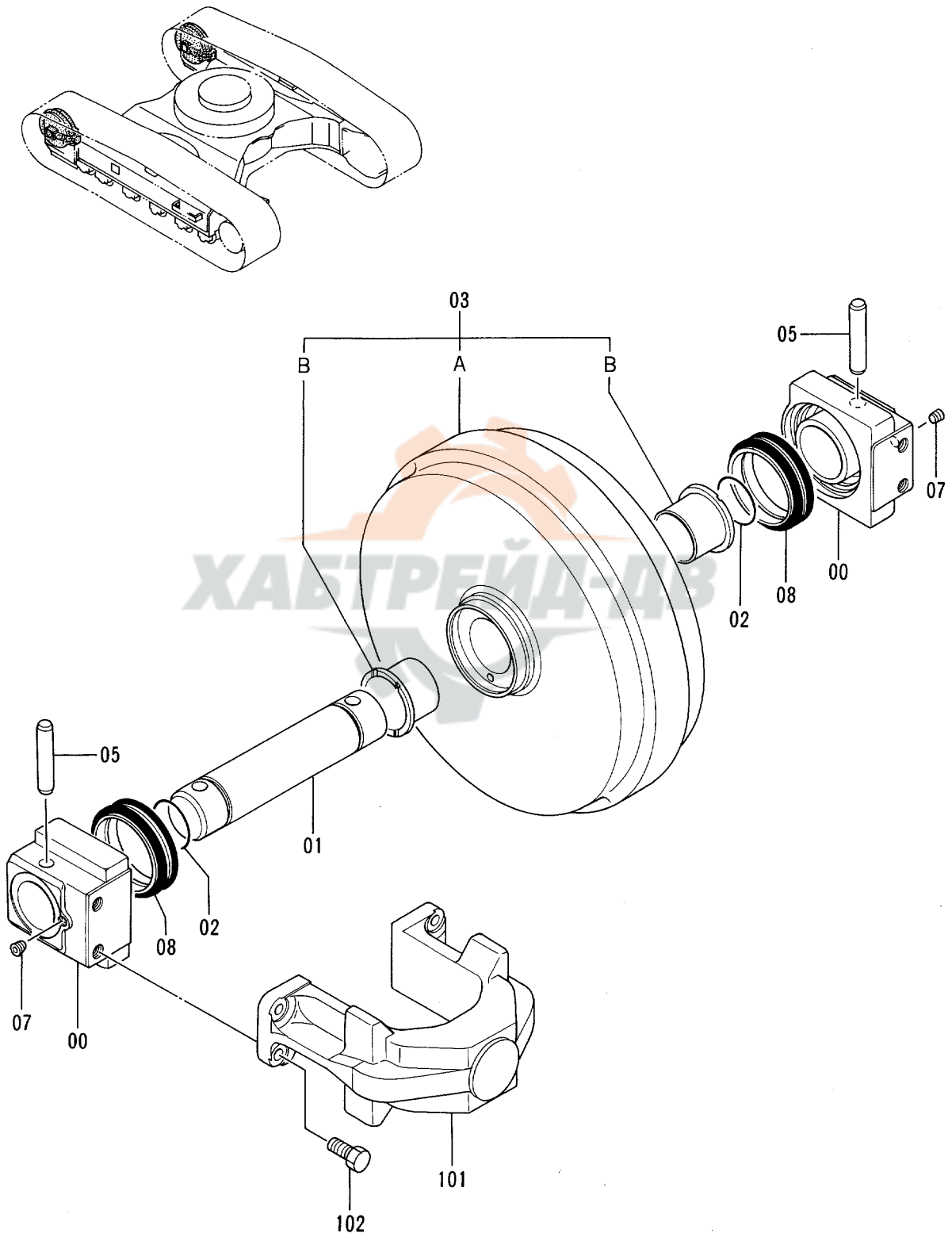

フロントアイドル
FRONT IDLER

40001-

| 符号 ITEM | 部品番号 PART NO. | 部品名 | PART NAME | 数量 QTY | サービス コード S.C | 適用号機 SERIAL NO. | 互換性 ICA | 代替部品 REPLACEABLE PART | |
|------------|------------------|-------------------|-----------------------|-----------|--------------------|--------------------|------------|-----------------------------|----|
| | | | | | | | | 部品番号 | 数量 |
| 00-08 | 9092973 | アイドル アッセン | IDLER ASS'Y | 2 | | -42222 | Y | 9143388 | 2 |
| 00-08 | 9143388 | アイドル アッセン | IDLER ASS'Y | 2 | | 42223- | | | |
| 00 | 2029006 | ・ベアリング | ・BRG. | 2 | | | | | |
| 01 | 3035618 | ・アクスル | ・AXLE | 1 | | | | | |
| 02 | A810060 | ・O-リング | ・O-RING | 2 | | | | | |
| 03 | 9094000 | ・アイドル (ブッシュング ツキ) | ・IDLER (WITH BUSHING) | 1 | | -42222 | Y | 9143389 | 1 |
| 03 | 9143389 | ・アイドル (ブッシュング ツキ) | ・IDLER (WITH BUSHING) | 1 | | 42223- | | | |
| 03A | 7021951 | ・・アイドル | ・・IDLER | 1 | | -42222 | Y | 7030452 | 1 |
| 03A | 7030452 | ・・アイドル | ・・IDLER | 1 | | 42223- | | | |
| 03B | 3056833 | ・・ブッシュング | ・・BUSHING | 2 | | | | | |
| 05 | 4255804 | ・ピン | ・PIN | 2 | | | | | |
| 07 | 94-2011 | ・プラグ | ・PLUG | 2 | | | | | |
| 08 | 4153468 | ・シール;グループ | ・SEAL;GROUP | 2 | | | | | |
| 101 | 1014798 | ヨーク | YOKE | 2 | | | | | |
| 102 | J901635 | ボルト | BOLT | 8 | | | | | |

アジャスタ
ADJUSTER

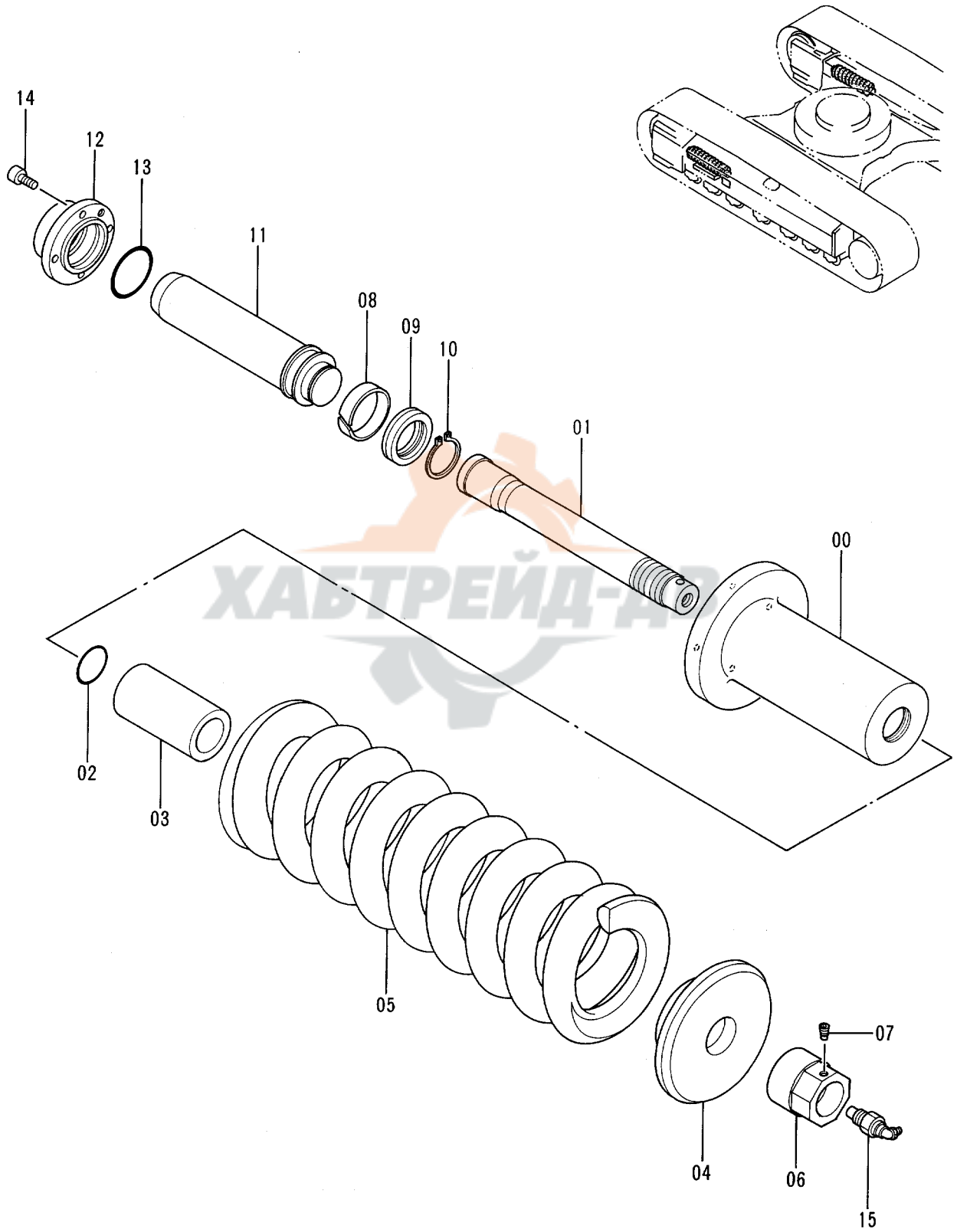

アジヤスタ
ADJUSTER

40001-

| 符号 ITEM | 部品番号 PART NO. | 部 品 名 | PART NAME | 数量 QTY | サービス コード S.C | 適用号機 SERIAL NO. | 互 換 性 ICA | 代 替 部 品 REPLACEABLE PART | |
|------------|------------------|--------------|-----------------|-----------|--------------------|--------------------|--------------------|--------------------------------|-----------|
| | | | | | | | | 部品番号 PART NO. | 数量 QTY |
| | 9092563 | アジヤスタ アッセン | ADJUSTER ASS'Y | 2 | | | | | |
| 00 | 3034933 | ・シリンダ | ・CYL. | 1 | | | | | |
| 01 | 3050431 | ・ロッド | ・ROD | 1 | | | | | |
| 02 | 992444 | ・O-リング | ・O-RING | 1 | | | | | |
| 03 | 4255052 | ・スペーサ | ・SPACER | 1 | | | | | |
| 04 | 4321874 | ・ワッシャ | ・WASHER | 1 | | | | | |
| 05 | 3050436 | ・スプリング | ・SPRING | 1 | | | | | |
| 06 | 4255050 | ・ナット | ・NUT | 1 | | | | | |
| 07 | 4248106 | ・プラグ | ・PLUG | 1 | | | | | |
| 08 | 4182361 | ・リング ;ウエア | ・RING;WEAR | 1 | | | | | |
| 09 | 4179303 | ・パッキン;U-リング | ・PACKING;U-RING | 1 | | | | | |
| 10 | 959499 | ・リング ;リテイニング | ・RING;RETAINING | 1 | | | | | |
| 11 | 3034935 | ・ロッド ;ピストン | ・ROD;PISTON | 1 | | | | | |
| 12 | 3050434 | ・フランジ | ・FLANGE | 1 | | | | | |
| 13 | A811055 | ・O-リング | ・O-RING | 1 | | | | | |
| 14 | M340820 | ・ボルト;ソケット | ・BOLT;SOCKET | 4 | | | | | |
| 15 | 4255055 | ・バルブ | ・VALVE | 1 | | | | | |

上ローラ
UPPER ROLLER

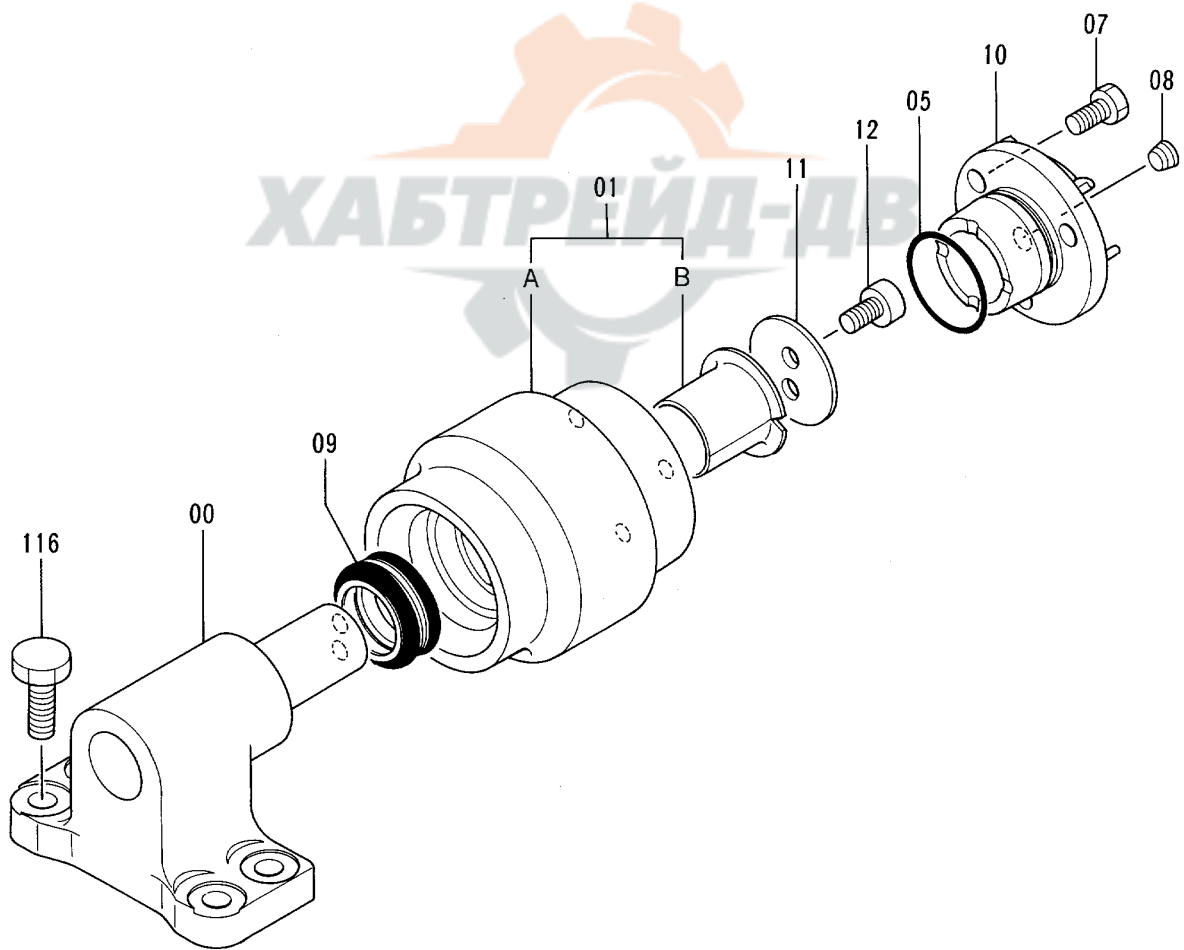
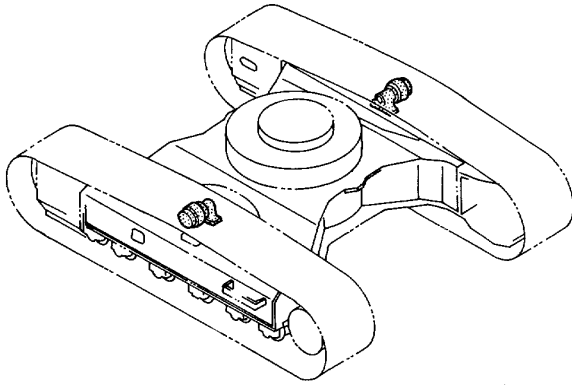

上ローラ
UPPER ROLLER

40001-

| 符号 ITEM | 部品番号 PART NO. | 部 品 名 | PART NAME | 数量 Q'TY | サービス コード S.C | 適用号機 SERIAL NO. | 互 換 性 ICA | 代 替 部 品 REPLACEABLE PART | |
|------------|------------------|------------------|------------------------|------------|--------------------|--------------------|--------------------|--------------------------------|----|
| | | | | | | | | 部品番号 | 数量 |
| 00-12 | 9092400 | ローラ;アツパ アツセン | ROLLER;UPPER ASS'Y | 2 | | | | | |
| 00 | 9092401 | ・ブ ラケット | ・BRACKET | 1 | | | | | |
| 01 | 9092402 | ・ローラ (ブ ツシング ツキ) | ・ROLLER (WITH BUSHING) | 1 | | | | | |
| 01A | 3050357 | ・ローラ | ・ROLLER | 1 | | | | | |
| 01B | 4327613 | ・ブ ツシング | ・BUSHING | 1 | | | | | |
| 05 | A810050 | ・O-リング | ・O-RING | 1 | | | | | |
| 07 | J901020 | ・ボ ルト | ・BOLT | 3 | | | | | |
| 08 | 94-2011 | ・プ ラグ | ・PLUG | 1 | | | | | |
| 09 | 4176379 | ・シール;グループ | ・SEAL;GROUP | 1 | | | | | |
| 10 | 3052512 | ・カバ ー | ・COVER | 1 | | | | | |
| 11 | 4282841 | ・ワッシャ | ・WASHER | 1 | | | | | |
| 12 | M351018 | ・ボ ルト;ソケット | ・BOLT;SOCKET | 2 | | | | | |
| 116 | J931235 | ボ ルト | BOLT | 8 | | | | | |

下ローラ
LOWER ROLLER

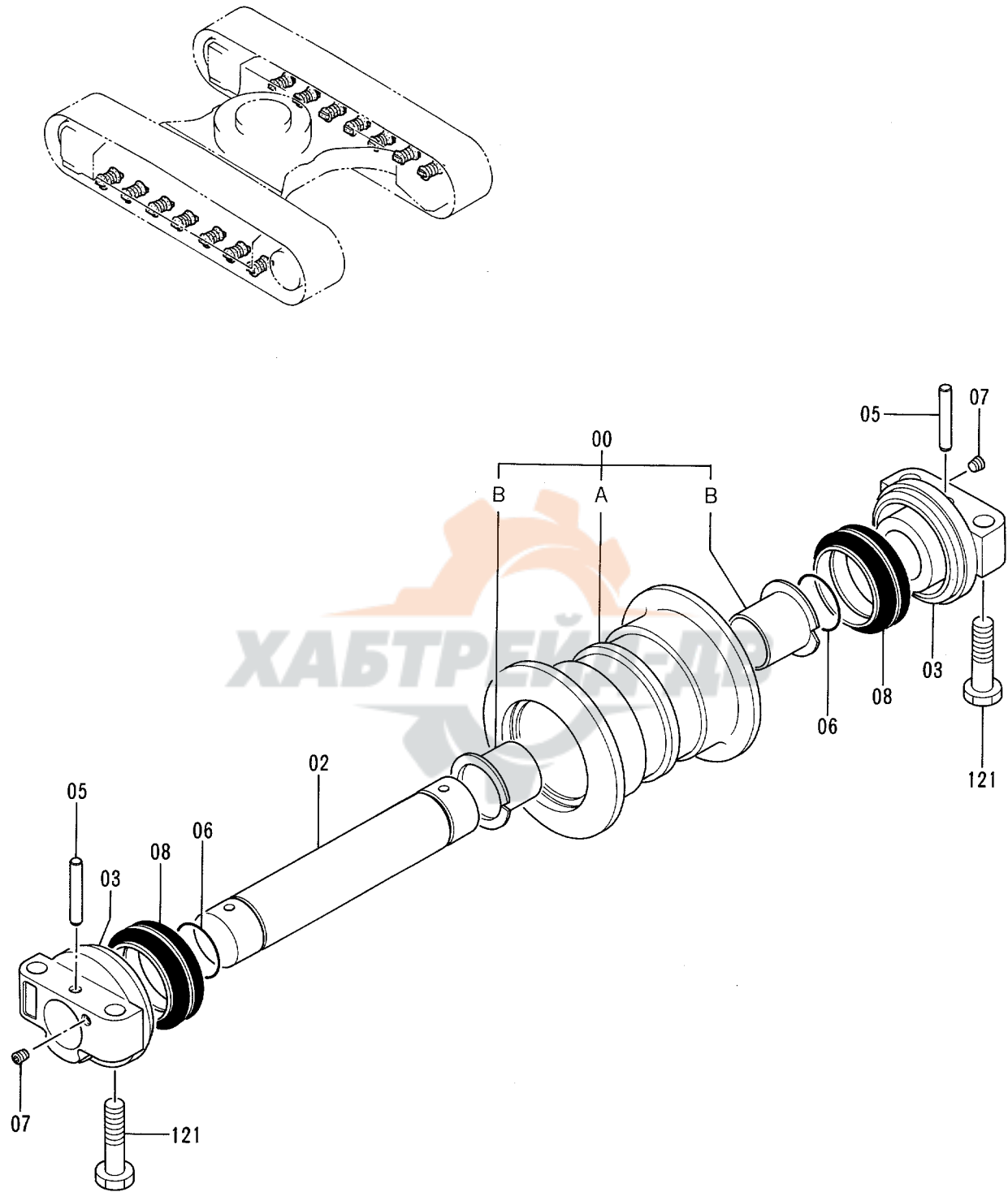

下ローラ
LOWER ROLLER

40001-

| 符号 ITEM | 部品番号 PART NO. | 部品名 | PART NAME | 数量 QTY | サービス コード S.C | 適用号機 SERIAL NO. | 互換性 ICA | 代替部品 REPLACEABLE PART | |
|------------|------------------|------------------|------------------------|-----------|--------------------|--------------------|------------|-----------------------------|-----------|
| | | | | | | | | 部品番号 PART NO. | 数量 QTY |
| 00-08 | 9132600 | ローラ;ロア アッセン | ROLLER;LOWER ASS'Y | 14 | | | | | |
| 00 | 9114664 | ・ローラ (ブッシュング ツキ) | ・ROLLER (WITH BUSHING) | 1 | | | | | |
| 00A | 7021940 | ・・ローラ | ・・ROLLER | 1 | | | | | |
| 00B | 3050414 | ・・ブッシュング | ・・BUSHING | 2 | | | | | |
| 02 | 3022832 | ・アキスル | ・AXLE | 1 | | | | | |
| 03 | 2028952 | ・カラー | ・COLLAR | 2 | | | | | |
| 05 | 4134874 | ・ピン | ・PIN | 2 | | | | | |
| 06 | A810045 | ・O-リング | ・O-RING | 2 | | | | | |
| 07 | 4315607 | ・プラグ | ・PLUG | 2 | | | | | |
| 08 | 4259493 | ・シール;グループ | ・SEAL;GROUP | 2 | | | | | |
| 121 | 4227029 | ボルト | BOLT | 56 | | | | | |

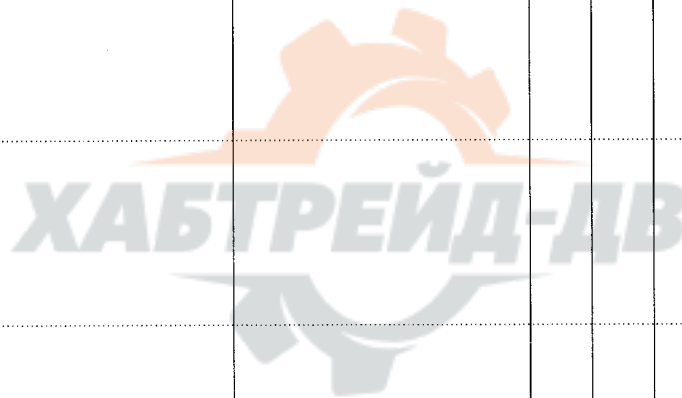

トラックリンク 500G
TRACK-LINK 500G

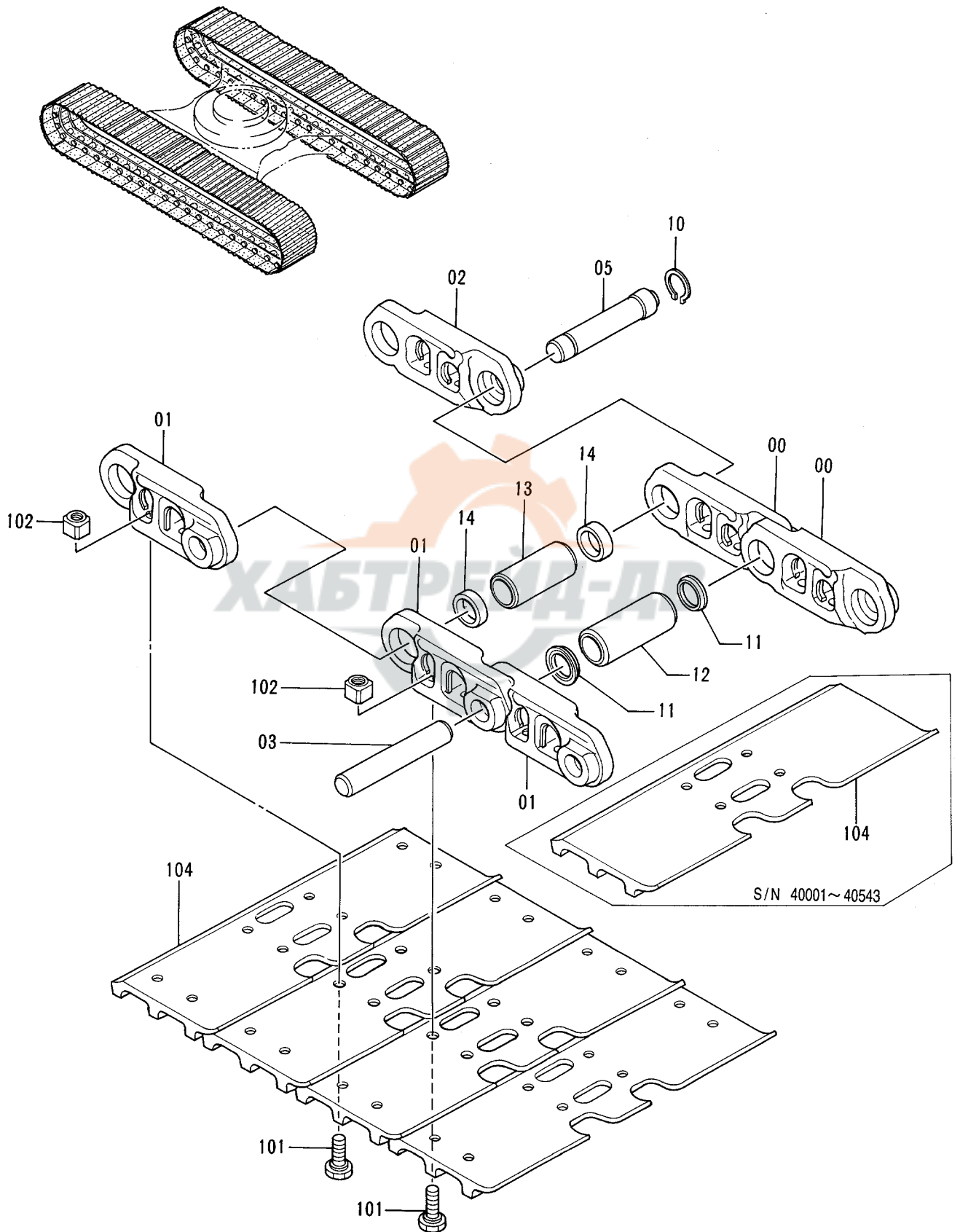

トラツクリンク 500G
TRACK-LINK 500G

40001-

| 符号 ITEM | 部品番号 PART NO. | 部 品 名 | PART NAME | 数量 Q'TY | サービス コード S.C | 適用号機 SERIAL NO. | 互 換 性 ICA | 代 替 部 品 REPLACEABLE PART | |
|------------|------------------|---------------|--------------------|------------|--------------------|--------------------|--------------------|--------------------------------|------------|
| | | | | | | | | 部品番号 PART NO. | 数量 Q'TY |
| | 9092933 | トラツクリンク アツセン | TRACK-LINK ASS' Y | 2 | | -40543 | I | 9135702 | 2 |
| | 9135702 | トラツクリンク アツセン | TRACK-LINK ASS' Y | 2 | | 40544-43959 | Y | 9138746 | 2 |
| | 9138746 | トラツクリンク アツセン | TRACK-LINK ASS' Y | 2 | # | 43960- | | | |
| 00-14 | 9092932 | ・トラツクリンク アツセン | ・TRACK-LINK ASS' Y | 1 | | -43959 | Y | 9138747 | 1 |
| 00-14 | 9138747 | ・トラツクリンク アツセン | ・TRACK-LINK ASS' Y | 1 | # | 43960- | I | 9145315 | 1 |
| 00-14 | 9145315 | ・トラツクリンク アツセン | ・TRACK-LINK ASS' Y | 1 | #S | | | | |
| 00 | 1014776 | ・トラツクリンク;B | ・TRACK-LINK;B | 43 | | -43959 | I | 1022088 | 43 |
| 00 | 1021040 | ・トラツクリンク;B | ・TRACK-LINK;B | 43 | # | 43960- | I | 1022088 | 43 |
| 00 | 1022088 | ・トラツクリンク;B | ・TRACK-LINK;B | 43 | #S | | | | |
| 01 | 1014777 | ・トラツクリンク;B | ・TRACK-LINK;B | 44 | | -43959 | I | 1022089 | 44 |
| 01 | 1021041 | ・トラツクリンク;B | ・TRACK-LINK;B | 44 | # | 43960- | I | 1022089 | 44 |
| 01 | 1022089 | ・トラツクリンク;B | ・TRACK-LINK;B | 44 | #S | | | | |
| 02 | 4255995 | ・トラツクリンク;マスタ | ・TRACK-LINK;M | 1 | | -43959 | I | 4358567 | 1 |
| 02 | 4345682 | ・トラツクリンク;マスタ | ・TRACK-LINK;M | 1 | # | 43960- | I | 4358567 | 1 |
| 02 | 4358567 | ・トラツクリンク;マスタ | ・TRACK-LINK;M | 1 | #S | | | | |
| 03 | 4145301 | ・ピン | ・PIN | 43 | | -41821 | I | 4336075 | 43 |
| 03 | 4336075 | ・ピン | ・PIN | 43 | # | 41822-43959 | I | 4358568 | 43 |
| 03 | 4345321 | ・ピン | ・PIN | 43 | # | 43960- | I | 4358568 | 43 |
| 03 | 4358568 | ・ピン | ・PIN | 43 | #S | | | | |
| 05 | 4257146 | ・ピン;マスタ | ・PIN;MASTER | 1 | | -41821 | I | 4336074 | 1 |
| 05 | 4336074 | ・ピン;マスタ | ・PIN;MASTER | 1 | # | 41822-43959 | I | 4358572 | 1 |
| 05 | 4345326 | ・ピン;マスタ | ・PIN;MASTER | 1 | # | 43960- | I | 4358572 | 1 |
| 05 | 4358572 | ・ピン;マスタ | ・PIN;MASTER | 1 | #S | | | | |
| 10 | 4192665 | ・リング | ・RING | 1 | | | I | 4358574 | 1 |
| 10 | 4358574 | ・リング | ・RING | 1 | #S | | | | |
| 11 | 4347208 | ・シール | ・SEAL | 86 | # | | I | 4358570 | 86 |
| 11 | 4358570 | ・シール | ・SEAL | 86 | #S | | | | |
| 12 | 4255933 | ・ブツシク | ・BUSHING | 43 | | -43959 | I | 4358569 | 43 |
| 12 | 4344785 | ・ブツシク | ・BUSHING | 43 | # | 43960- | I | 4358569 | 43 |
| 12 | 4358569 | ・ブツシク | ・BUSHING | 43 | #S | | | | |
| 13 | 4255934 | ・ブツシク;マスタ | ・BUSHING;MASTER | 1 | | -43959 | I | 4358571 | 1 |
| 13 | 4345599 | ・ブツシク;マスタ | ・BUSHING;MASTER | 1 | # | 43960- | I | 4358571 | 1 |
| 13 | 4358571 | ・ブツシク;マスタ | ・BUSHING;MASTER | 1 | #S | | | | |
| 14 | 4187553 | ・カラー | ・COLLAR | 2 | | -43959 | I | 4358573 | 2 |
| 14 | 4345327 | ・カラー | ・COLLAR | 2 | # | 43960- | I | 4358573 | 2 |
| 14 | 4358573 | ・カラー | ・COLLAR | 2 | #S | | | | |
| 101 | 4253410 | ・ボルト;シュー | ・BOLT;SHOE | 176 | | -41097 | I | 4323872 | 176 |
| 101 | 4323872 | ・ボルト;シュー | ・BOLT;SHOE | 176 | # | 41098-43959 | Y | 4345328 | 176 |
| 101 | 4345328 | ・ボルト;シュー | ・BOLT;SHOE | 176 | # | 43960- | | | |
| 102 | 4253411 | ・ナット | ・NUT | 176 | | | | | |

P12V-1-3

トラックリンク 500G
TRACK-LINK 500G

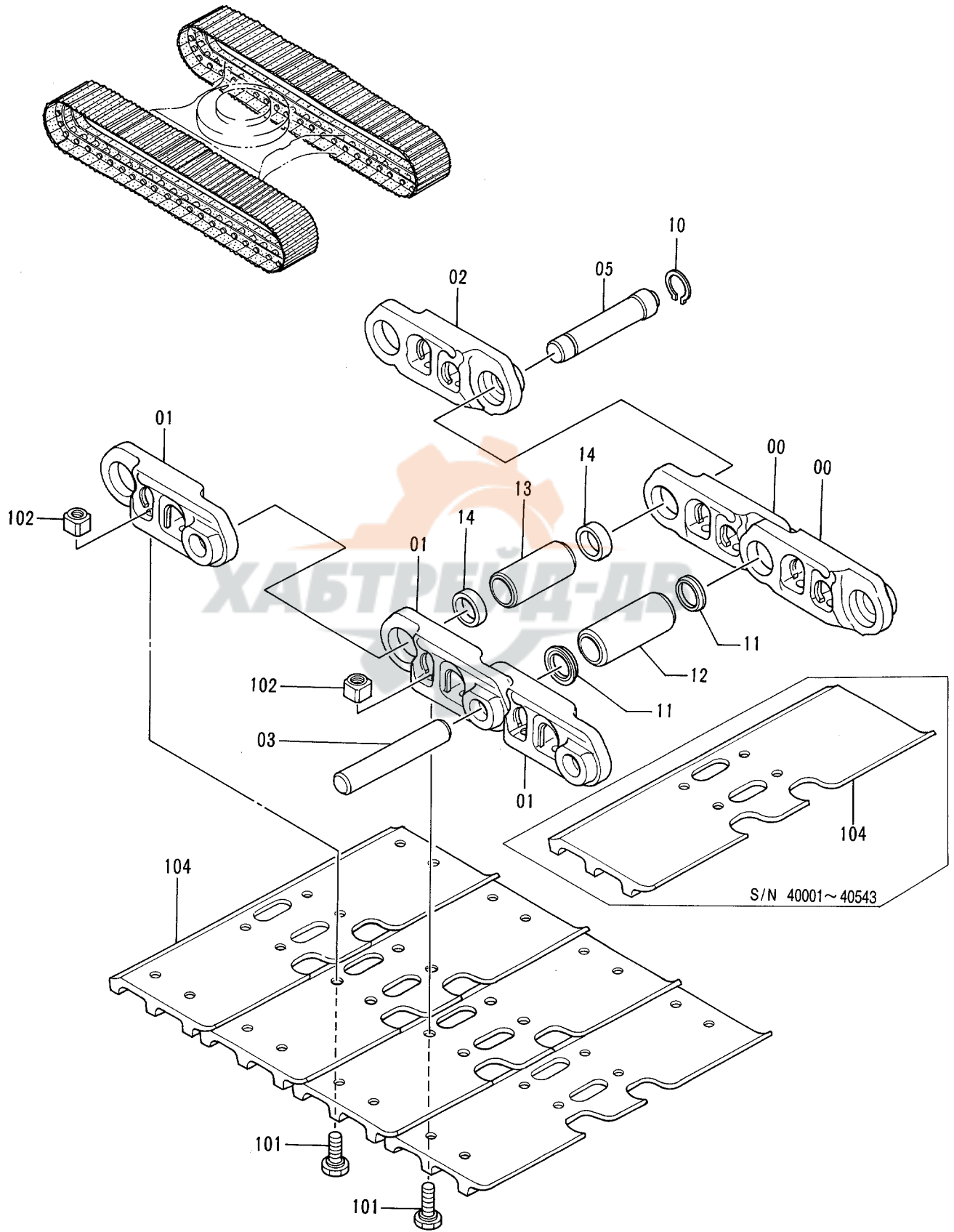

センタージョイント CENTER JOINT

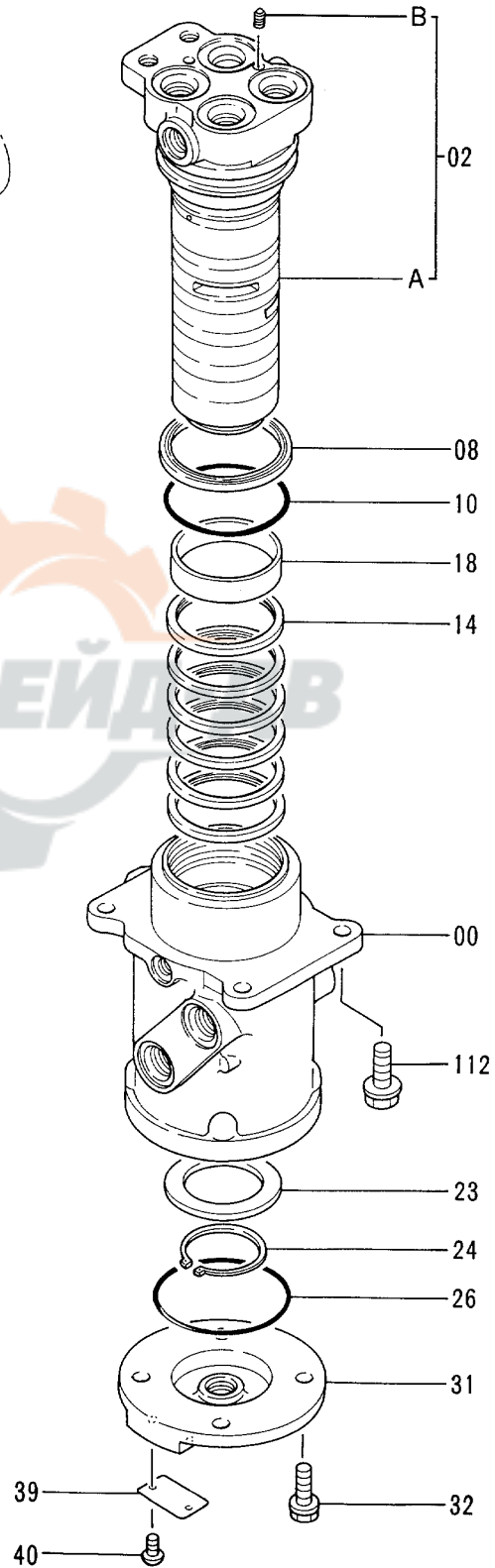
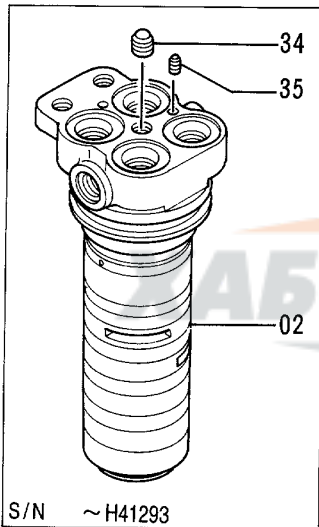
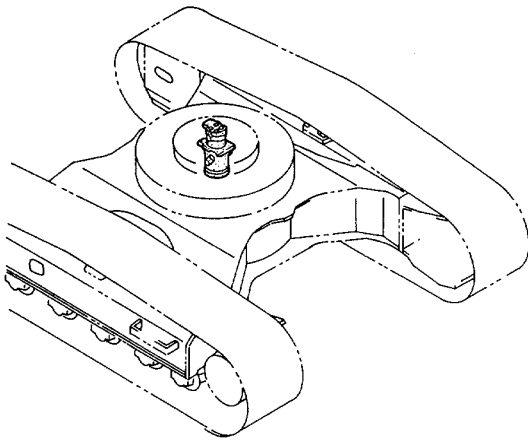

センタージョイント
CENTER JOINT

40001-

| 符号 ITEM | 部品番号 PART NO. | 部品名 | PART NAME | 数量 QTY | サービス コード S.C | 適用号機 SERIAL NO. | 互換性 ICA | 代替部品 REPLACEABLE PART | |
|------------|------------------|-----------------|---------------------|-----------|--------------------|--------------------|------------|-----------------------------|-----------|
| | | | | | | | | 部品番号 PART NO. | 数量 QTY |
| 00-40 | 9101521 | ジョイント; センタ アツセン | JOINT; CENTER ASS'Y | 1 | | | | | |
| 00 | 0001190 | ・ボディ | ・BODY | 1 | | | | | |
| 02 | 0001193 | ・スピンドル | ・SPINDLE | 1 | | -H41293 | I | 9145787 | 1 |
| 02 | 9145787 | ・スピンドル | ・SPINDLE | 1 | | H41294- | | | |
| 02A | +++++ | ・スピンドル | ・SPINDLE | 1 | D | H41294- | | | |
| 02B | +++++ | ・プラグ | ・PLUG | 1 | D | H41294- | | | |
| 08 | 4272803 | ・シール; ダスト | ・SEAL; DUST | 1 | | | | | |
| 10 | 4118147 | ・O-リング | ・O-RING | 1 | | | | | |
| 14 | 4231543 | ・シール; オイル | ・SEAL; OIL | 6 | | | | | |
| 18 | 4241780 | ・ブッシュ | ・BUSHING | 1 | | | | | |
| 23 | 3070250 | ・リング | ・RING | 1 | | | | | |
| 24 | 991347 | ・リング; リテイニング | ・RING; RETAINING | 1 | | | | | |
| 26 | A810100 | ・O-リング | ・O-RING | 1 | | | | | |
| 31 | 2031329 | ・カバー | ・COVER | 1 | | -H24495 | Y | 2034607 | 1 |
| 31 | 2034607 | ・カバー | ・COVER | 1 | | H24496- | | | |
| 32 | J011030 | ・ボルト; セムス | ・BOLT; SEMS | 4 | | | | | |
| 34 | 4239610 | ・プラグ | ・PLUG | 1 | | -H41293 | | | |
| 35 | 4239611 | ・プラグ | ・PLUG | 1 | | -H41293 | | | |
| 39 | 3059221 | ・ネームプレート | ・NAME-PLATE | 1 | | | | | |
| 40 | M492564 | ・スクリュ; ドライブ | ・SCREW; DRIVE | 2 | | | | | |
| 112 | J011235 | ボルト; セムス | BOLT; SEMS | 4 | | | | | |

走行配管 TRAVEL PIPINGS

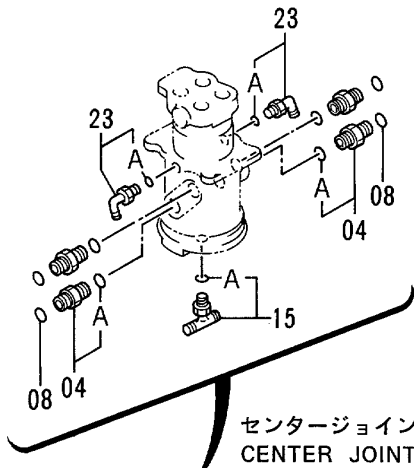

センタージョイント
CENTER JOINT

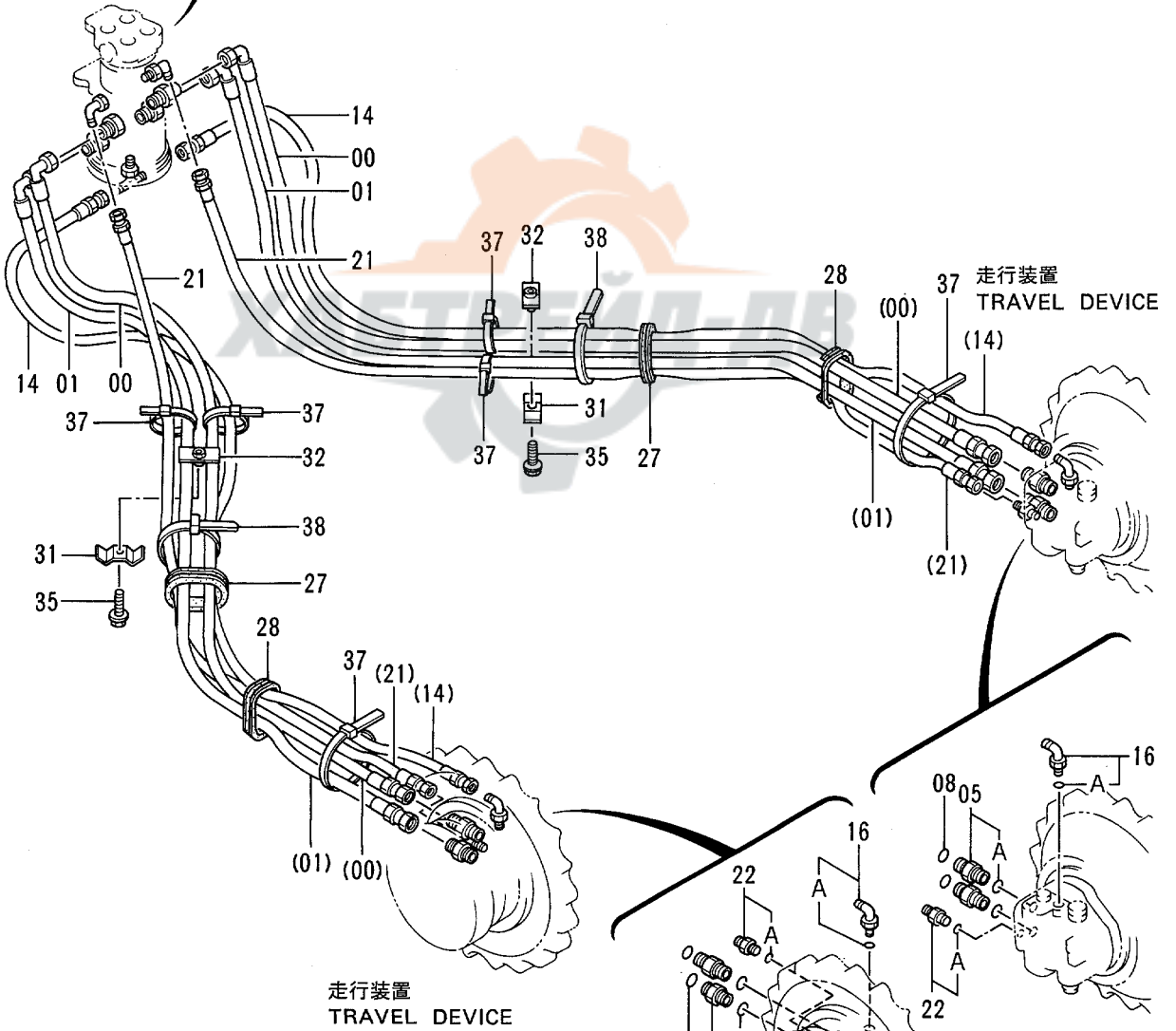
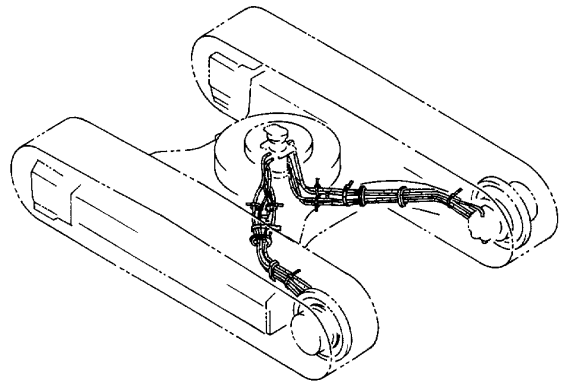

走行装置
TRAVEL DEVICE

走行装置
TRAVEL DEVICE

走行配管
TRAVEL PIPINGS

40001-

| 符号 ITEM | 部品番号 PART NO. | 部 品 名 | PART NAME | 数量 QTY | サービス コード S.C | 適用号機 SERIAL NO. | 互 換 性 ICA | 代替部品 REPLACEABLE PART | |
|------------|------------------|-----------|----------------|-----------|--------------------|--------------------|--------------------|-----------------------------|-----------|
| | | | | | | | | 部品番号 PART NO. | 数量 QTY |
| 00 | 4258286 | ホース | HOSE | 2 | | | | | |
| 01 | 4258287 | ホース | HOSE | 2 | | | | | |
| 04 | 4189619 | アダプタ;S | ADAPTER;S | 4 | | | | | |
| 04A | 4506424 | ・O-リング | ・O-RING | 1 | | | | | |
| 05 | 4189619 | アダプタ;S | ADAPTER;S | 4 | | | | | |
| 05A | 4506424 | ・O-リング | ・O-RING | 1 | | | | | |
| 08 | 4187308 | O-リング | O-RING | 8 | | | | | |
| 14 | 4286513 | ホース | HOSE | 2 | | | | | |
| 15 | 4221224 | チー;S | TEE;S | 1 | | | | | |
| 15A | 4506418 | ・O-リング | ・O-RING | 1 | | | | | |
| 16 | 4154672 | エルボ;S | ELBOW;S | 2 | | | | | |
| 16A | 4506418 | ・O-リング | ・O-RING | 1 | | | | | |
| 21 | 4258886 | ホース | HOSE | 2 | | | | | |
| 22 | 4200465 | アダプタ;S | ADAPTER;S | 2 | | | | | |
| 22A | 957366 | ・O-リング | ・O-RING | 1 | | | | | |
| 23 | 4154670 | エルボ;S | ELBOW;S | 2 | | | | | |
| 23A | 957366 | ・O-リング | ・O-RING | 1 | | | | | |
| 27 | 4259603 | ブッシング;ラバ- | BUSHING;RUBBER | 2 | | -44577 | | | |
| 27 | 4334566 | ブッシング;ラバ- | BUSHING;RUBBER | 2 | # | 44578- | | | |
| 28 | 4259604 | ブッシング;ラバ- | BUSHING;RUBBER | 2 | | | | | |
| 31 | 4202103 | クランプ | CLAMP | 2 | | | | | |
| 32 | 9727822 | クランプ | CLAMP | 2 | | | | | |
| 35 | J011250 | ボルト;セムス | BOLT;SEMS | 2 | | | | | |
| 37 | 4121859 | クリップ;バンド | CLIP;BAND | 6 | | -44577 | | | |
| 38 | 4121859 | クリップ;バンド | CLIP;BAND | 2 | # | 44578- | | | |

走行配管カバー
TRAVEL PIPINGS COVER

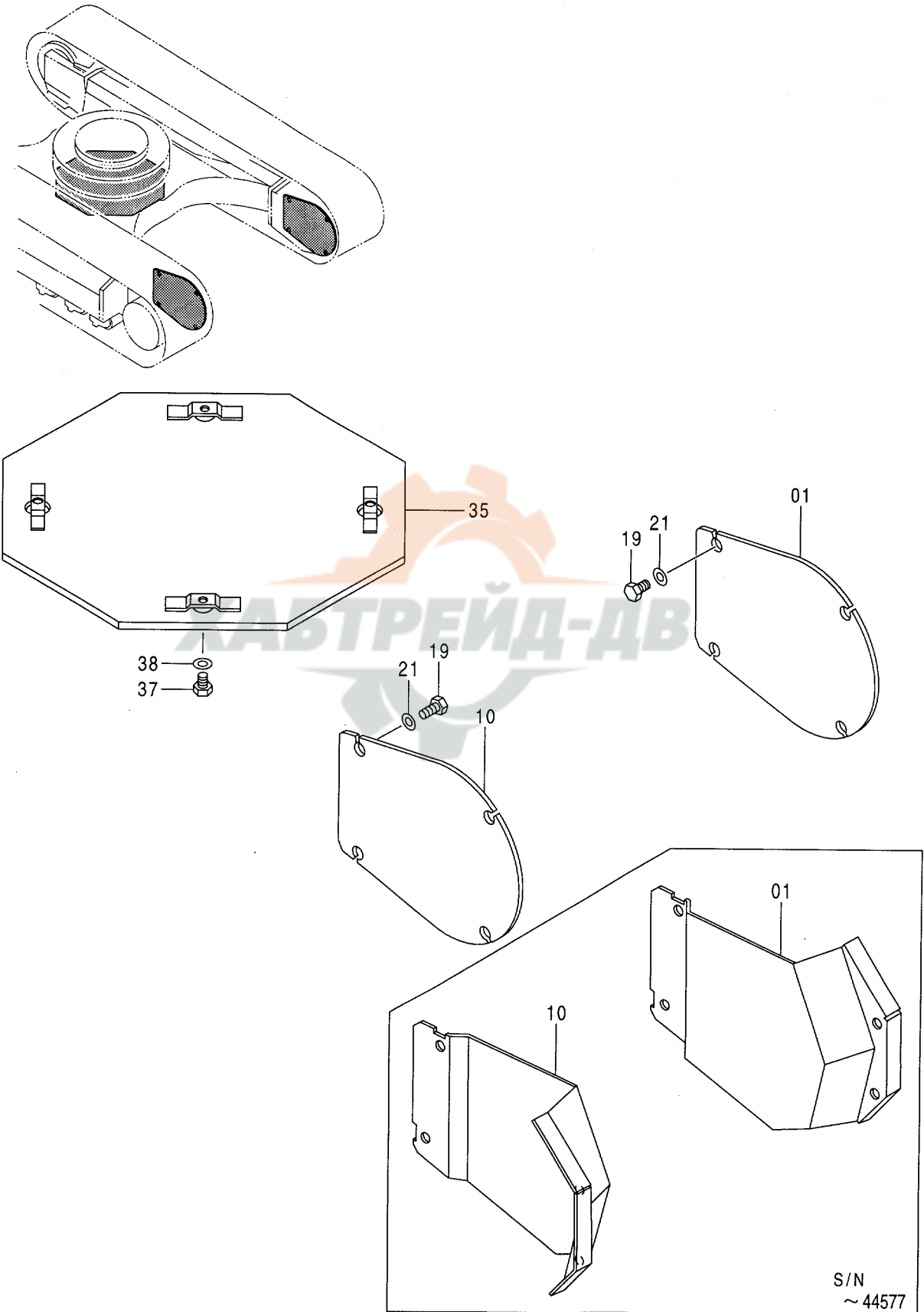

S/N
~ 44577

走行配管カバー
TRAVEL PIPINGS COVER

40001-

| 符号 ITEM | 部品番号 PART NO. | 部品名 | PART NAME | 数量 QTY | サービス コード S.C | 適用号機 SERIAL NO. | 互換性 ICA | 代替部品 REPLACEABLE PART | |
|------------|------------------|---------|-----------|-----------|--------------------|--------------------|------------|-----------------------------|-----------|
| | | | | | | | | 部品番号 PART NO. | 数量 QTY |
| 01 | 7028776 | カバー | COVER | 1 | | -44577 | | | |
| 01 | 4338005 | カバー | COVER | 1 | # | 44578- | | | |
| 10 | 7028775 | カバー | COVER | 1 | | -44577 | | | |
| 10 | 4338005 | カバー | COVER | 1 | # | 44578- | | | |
| 19 | J901225 | ボルト | BOLT | 8 | | -44577 | | | |
| 19 | J901435 | ボルト | BOLT | 8 | # | 44578- | | | |
| 21 | J222012 | ワッシャ | WASHER | 8 | | -44577 | | | |
| 21 | J222014 | ワッシャ | WASHER | 8 | # | 44578- | | | |
| 35 | 8041756 | カバー | COVER | 1 | OP | | | | |
| 37 | J011025 | ボルト;セムス | BOLT;SEMS | 4 | OP | | | | |
| 38 | J217083 | ワッシャ | WASHER | 4 | OP | | | | |



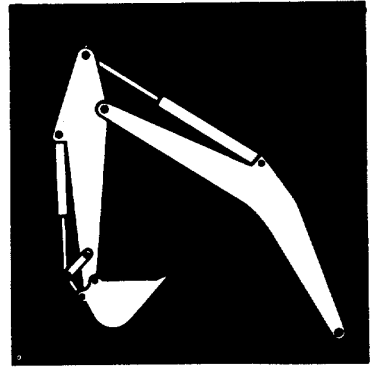

フロントアタッチメント
FRONT-END ATTACHMENTS



ブーム
BOOM

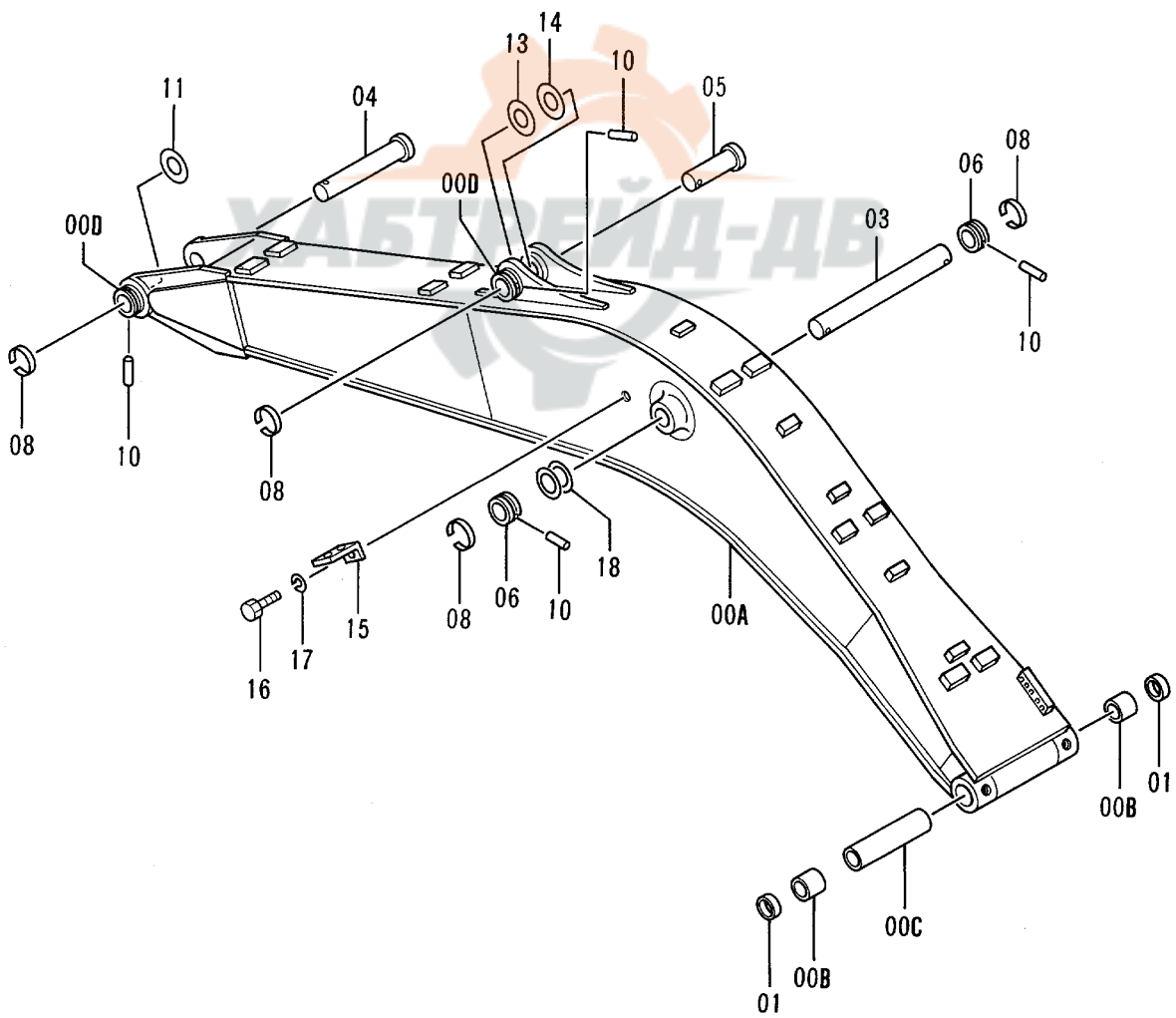
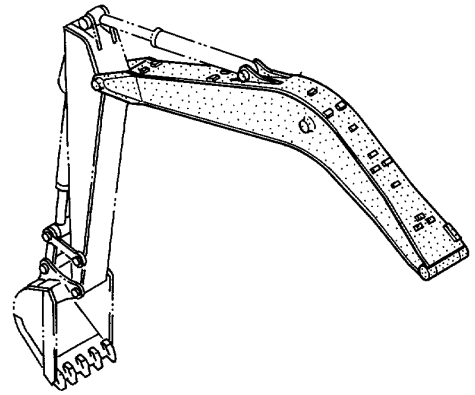

ブーム
BOOM

40001-

| 符号 ITEM | 部品番号 PART NO. | 部 品 名 | PART NAME | 数量 QTY | サービス コード S.C | 適用号機 SERIAL NO. | 互 換 性 ICA | 代 替 部 品 REPLACEABLE PART | |
|------------|------------------|------------|---------------|-----------|--------------------|--------------------|--------------------|--------------------------------|-----------|
| | | | | | | | | 部品番号 PART NO. | 数量 QTY |
| 00A-D | 7023113 | ブーム アッセン | BOOM ASS'Y | 1 | | -43733 | Y | 7029888 | 1 |
| 00A-D | 7029888 | ブーム アッセン | BOOM ASS'Y | 1 | # | 43734- | | | |
| 00A | 5003020 | ・ブーム | ・BOOM | 1 | | -43733 | Y | 5004843 | 1 |
| 00A | 5004843 | ・ブーム | ・BOOM | 1 | # | 43734- | | | |
| 00B | 3051399 | ・ブッシュ | ・BUSHING | 2 | | | | | |
| 00C | 4252337 | ・スペーサ | ・SPACER | 1 | | | | | |
| 00D | 4276106 | ・ストッパ | ・STOPPER | 2 | W | | | | |
| 01 | 4084578 | シール;ダスト | SEAL;DUST | 2 | | | | | |
| 03 | 3051443 | ピン | PIN | 1 | | | | | |
| 04 | 3051444 | ピン | PIN | 1 | | | | | |
| 05 | 3051445 | ピン | PIN | 1 | | | | | |
| 06 | 4276106 | ストッパ | STOPPER | 2 | | | | | |
| 08 | 4098716 | リング | RING | 4 | | | | | |
| 10 | 4106307 | ピン | PIN | 4 | | | | | |
| 11 | 4252331 | シム 1.0 | SHIM 1.0 | 1 | R | | | | |
| 13 | 4097354 | シム 1.2 | SHIM 1.2 | 1 | R | | | | |
| 14 | 4097355 | シム 2.3 | SHIM 2.3 | 1 | R | | | | |
| 15 | 4224631 | ブラケット | BRACKET | 1 | | | | | |
| 16 | J901425 | ボルト | BOLT | 1 | | | | | |
| 17 | A590914 | ワッシャ;スプリング | WASHER;SPRING | 1 | | | | | |
| 18 | 4284058 | シム 1.0 | SHIM 1.0 | 2 | R | | | | |

スタンダードアーム 2.52M STD. ARM 2.52M

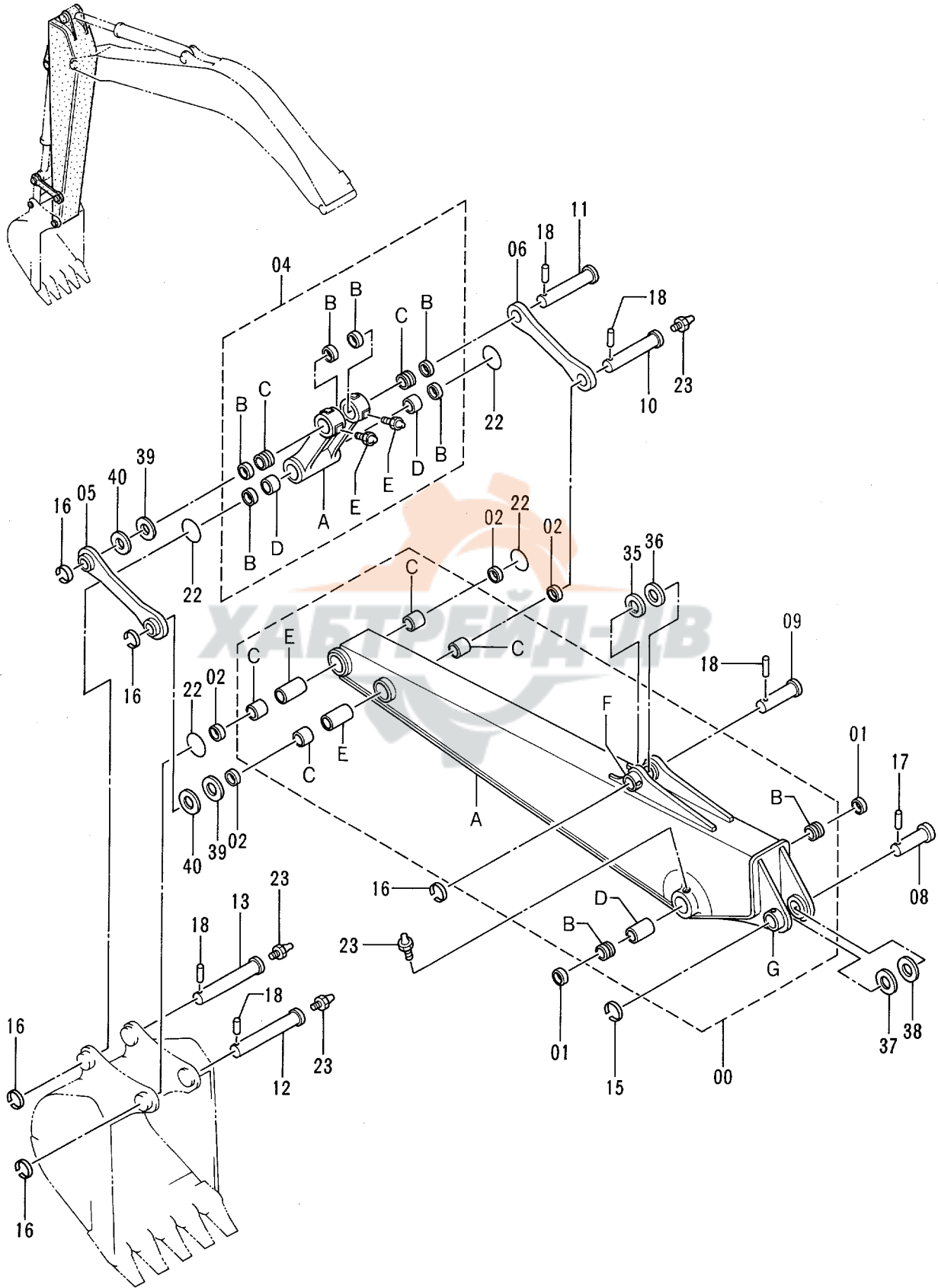

スタンダート アーム 2.52M
STD. ARM 2.52M

40001-

| 符号 ITEM | 部品番号 PART NO. | 部 品 名 | PART NAME | 数量 QTY | サービス コード S.C | 適用号機 SERIAL NO. | 互 換 性 ICA | 代替部品 REPLACEABLE PART | |
|------------|------------------|---------------|-----------------|-----------|--------------------|--------------------|--------------------|-----------------------------|-----------|
| | | | | | | | | 部品番号 PART NO. | 数量 QTY |
| 00 | 7023083 | アーム アッセン | ARM ASS'Y | 1 | | | | | |
| 00A | 6011044 | ・アーム | ・ARM | 1 | | | | | |
| 00B | 3037286 | ・ブッシュ | ・BUSHING | 2 | | | | | |
| 00C | 4196558 | ・ブッシュ | ・BUSHING | 4 | | | | | |
| 00D | 4258181 | ・スペーサ | ・SPACER | 1 | | | | | |
| 00E | 4124575 | ・パイプ | ・PIPE | 2 | | | | | |
| 00F | 4197033 | ・ストッパ | ・STOPPER | 1 | W | | | | |
| 00G | 4276106 | ・ストッパ | ・STOPPER | 1 | W | | | | |
| 01 | 4084578 | シール;ダスト | SEAL;DUST | 2 | | | | | |
| 02 | 4065687 | シール;ダスト | SEAL;DUST | 4 | | | | | |
| 04 | 8050179 | リンク アッセン | LINK ASS'Y | 1 | | | | | |
| 04A | 1016240 | ・リンク | ・LINK | 1 | | | | | |
| 04B | 4065687 | ・シール;ダスト | ・SEAL;DUST | 6 | | | | | |
| 04C | 4188796 | ・ブッシュ | ・BUSHING | 2 | | | | | |
| 04D | 4196558 | ・ブッシュ | ・BUSHING | 2 | | | | | |
| 04E | J75481 | ・フィッティング;グリース | ・FITTING;GREASE | 2 | | | | | |
| 05 | 9735190 | リンク | LINK | 1 | | | | | |
| 06 | 4257933 | リンク | LINK | 1 | | | | | |
| 08 | 3051445 | ピン | PIN | 1 | | | | | |
| 09 | 3037078 | ピン | PIN | 1 | | | | | |
| 10 | 3037079 | ピン | PIN | 1 | | | | | |
| 11 | 3037082 | ピン | PIN | 1 | | | | | |
| 12 | 3037080 | ピン | PIN | 1 | | | | | |
| 13 | 3037081 | ピン | PIN | 1 | | | | | |
| 15 | 4098716 | リング | RING | 1 | | | | | |
| 16 | 4065688 | リング | RING | 5 | | | | | |
| 17 | 4106307 | ピン | PIN | 1 | | | | | |
| 18 | 4065689 | ピン | PIN | 5 | | | | | |
| 22 | 4276696 | O-リング | O-RING | 4 | | | | | |
| 23 | J75481 | フィッティング;グリース | FITTING;GREASE | 5 | | | | | |
| 35 | 4179807 | ワッシャ 1.0 | WASHER 1.0 | 1 | R | | | | |
| 36 | 4284139 | シム 2.0 | SHIM 2.0 | 1 | R | | | | |
| 37 | 4097354 | シム 1.2 | SHIM 1.2 | 1 | R | | | | |
| 38 | 4097355 | シム 2.3 | SHIM 2.3 | 1 | R | | | | |
| 39 | 4075357 | ワッシャ 1.0 | WASHER 1.0 | 2 | R | | | | |
| 40 | 4075358 | ワッシャ 2.0 | WASHER 2.0 | 2 | R | | | | |

バケット 0.5 〈新JIS〉
 BUCKET 0.5 〈JIS 94〉

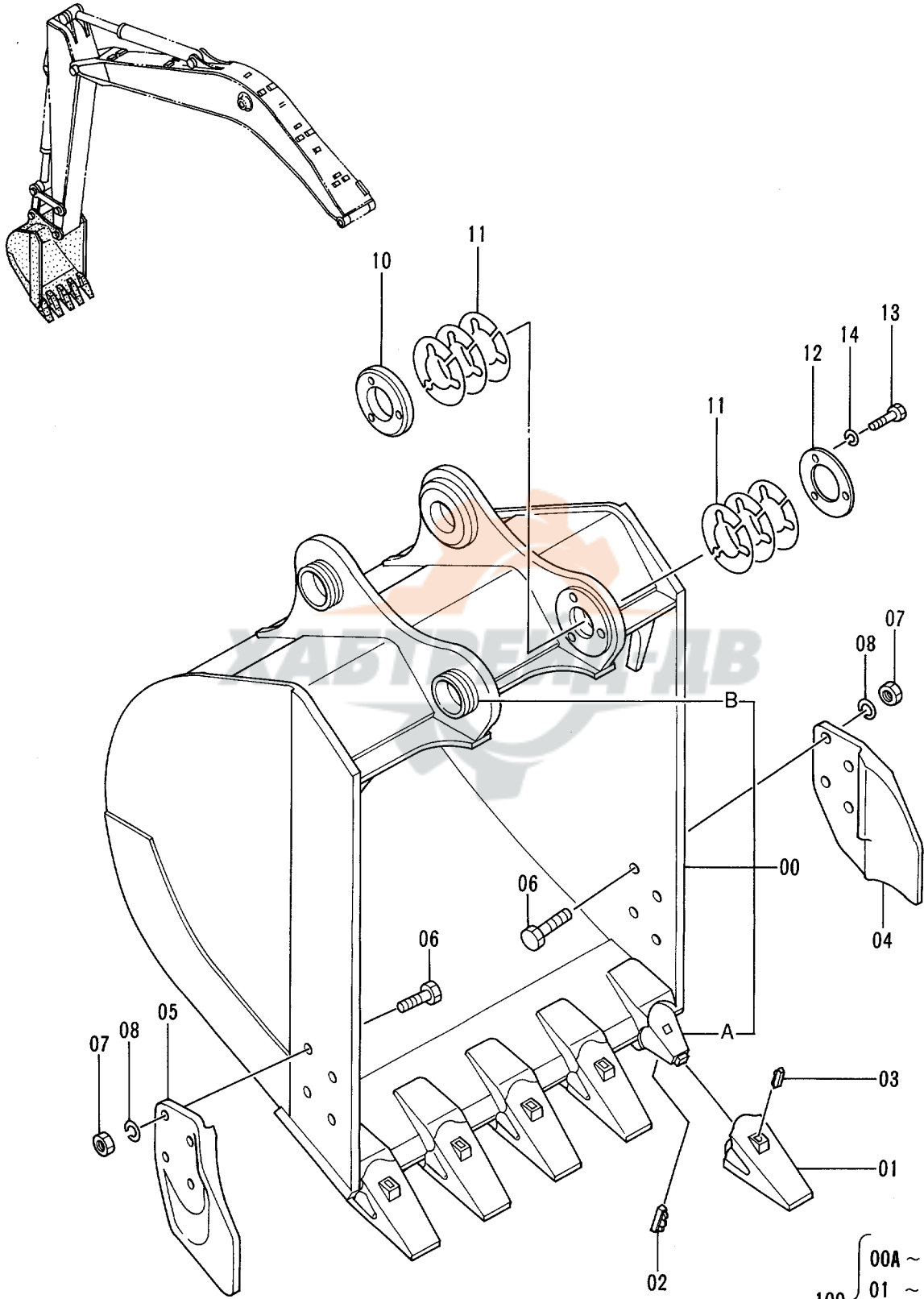

- | | | |
|-----|---|---------|
| 100 | } | 00A ~ 1 |
| | | 01 ~ 1 |
| | | 02 ~ 1 |
| | | 03 ~ 1 |

バケツ 0.5 (新JIS)
BUCKET 0.5 (JIS94)

40001-

| 符号 ITEM | 部品番号 PART NO. | 部 品 名 | PART NAME | 数量 QTY | サービス コード S. C | 適用号機 SERIAL NO. | 互 換 性 ICA | 代 替 部 品 REPLACEABLE PART | |
|------------|------------------|-------------|----------------|-----------|---------------------|--------------------|--------------------|--------------------------------|-----------|
| | | | | | | | | 部品番号 PART NO. | 数量 QTY |
| | 9102556 | バケツ アツセン | BUCKET ASS'Y | 1 | | | | | |
| 00 | 8048260 | ・バケツ | ・BUCKET | 1 | | | | | |
| 00A | 4188013 | ・アダプタ;ツース | ・ADAPTER;TOOTH | 5 | WK | | | | |
| 00B | 4197033 | ・ストツパ | ・STOPPER | 2 | W | | | | |
| 01 | 963228 | ・ポイント;ツース | ・POINT;TOOTH | 5 | K | | | | |
| 02 | 963229 | ・ピン;ロック | ・PIN;LOCK | 5 | K | | | | |
| 03 | 963227 | ・ラバー;ロック | ・RUBBER;LOCK | 5 | K | | | | |
| 04 | 2015428 | ・カッタ;サイド | ・CUTTER;SIDE | 1 | | | | | |
| 05 | 2015429 | ・カッタ;サイド | ・CUTTER;SIDE | 1 | | | | | |
| 06 | J932060 | ・ボルト | ・BOLT | 8 | | | | | |
| 07 | J951020 | ・ナット | ・NUT | 8 | | | | | |
| 08 | A590920 | ・ワッシャ;スプリング | ・WASHER;SPRING | 8 | | | | | |
| 10 | 4276384 | ・ボス | ・BOSS | 1 | | | | | |
| 11 | 4276386 | ・シム 1.0 | ・SHIM 1.0 | 12 | R | | | | |
| 12 | 4276385 | ・プレート | ・PLATE | 1 | | | | | |
| 13 | J901275 | ・ボルト | ・BOLT | 3 | | | | | |
| 14 | A590912 | ・ワッシャ;スプリング | ・WASHER;SPRING | 3 | | | | | |
| 100 | 9075345 | キット;ポイント | KIT;POINT | 5 | | | | | |

フロント配管 (1)
FRONT PIPINGS (1)

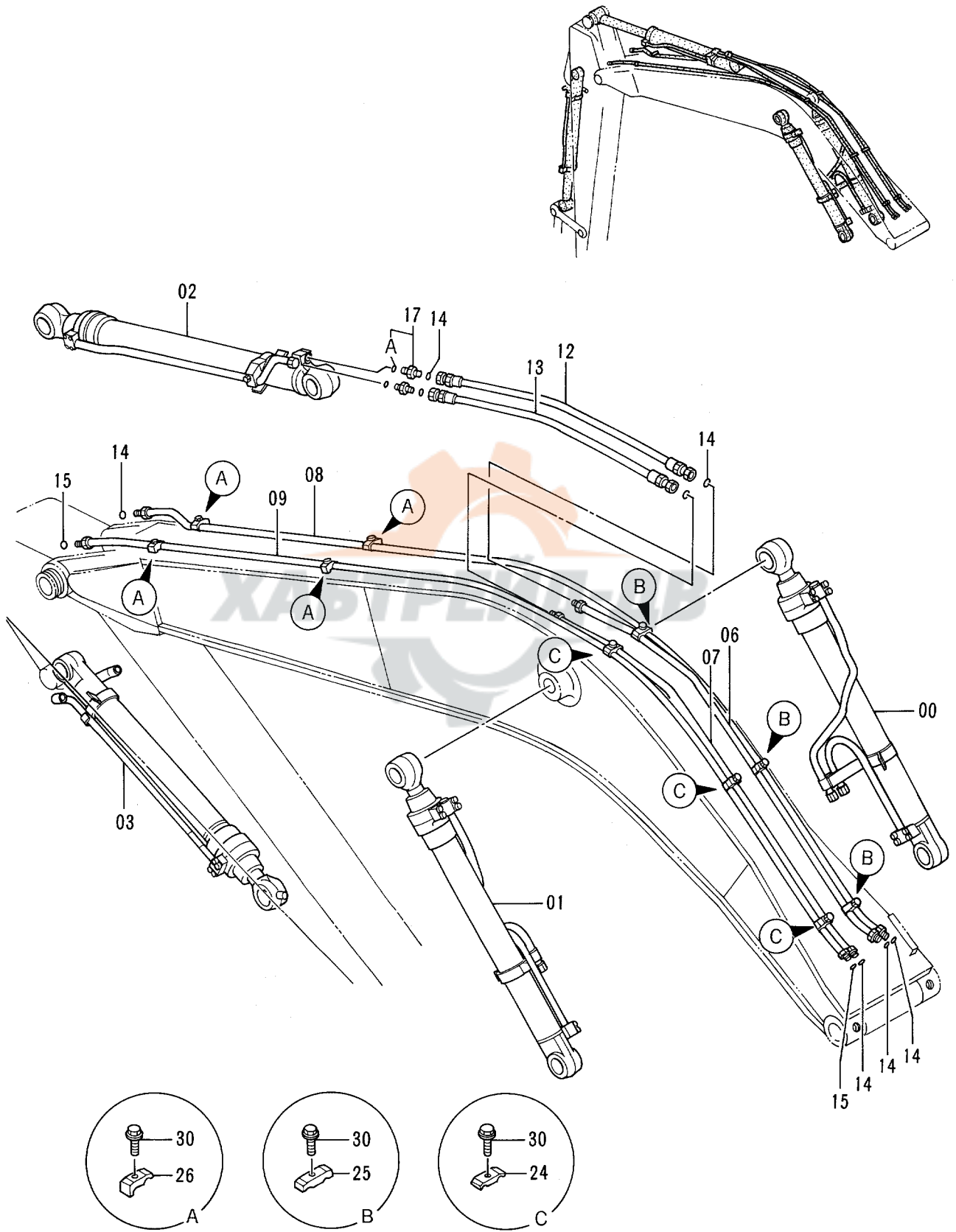

フロント配管 (1)
FRONT PIPINGS (1)

40001-

| 符号 ITEM | 部品番号 PART NO. | 部 品 名 | PART NAME | 数量 QTY | サービス コード S.C | 適用号機 SERIAL NO. | 互 換 性 ICA | 代替部品 REPLACEABLE PART | |
|------------|------------------|-----------------|----------------|-----------|--------------------|--------------------|--------------------|-----------------------------|-----------|
| | | | | | | | | 部品番号 PART NO. | 数量 QTY |
| 00 | 4257642 | シリンダ ;ブーム (ミキ) | CYL. ;BOOM (R) | 1 | H | | | | |
| 01 | 4257643 | シリンダ ;ブーム (ヒダリ) | CYL. ;BOOM (L) | 1 | H | | | | |
| 02 | 4257644 | シリンダ ;アーム | CYL. ;ARM | 1 | H | | | | |
| 03 | 4269538 | シリンダ ;バケツ | CYL. ;BUCKET | 1 | H | | | | |
| 06 | 8048535 | パイプ | PIPE | 1 | | | | | |
| 07 | 8048536 | パイプ | PIPE | 1 | | | | | |
| 08 | 8048538 | パイプ | PIPE | 1 | | | | | |
| 09 | 8048537 | パイプ | PIPE | 1 | | | | | |
| 12 | 4260127 | ホース | HOSE | 1 | | | | | |
| 13 | 4259322 | ホース | HOSE | 1 | | | | | |
| 14 | 4187308 | O-リング | O-RING | 8 | | | | | |
| 15 | 4138938 | O-リング | O-RING | 2 | | | | | |
| 17 | 4189619 | アダプタ ;S | ADAPTER ;S | 2 | | | | | |
| 17A | 4506424 | O-リング | O-RING | 1 | | | | | |
| 24 | 4189858 | クランプ ;パイプ | CLAMP ;PIPE | 3 | | | | | |
| 25 | 4141806 | クランプ ;パイプ | CLAMP ;PIPE | 3 | | | | | |
| 26 | 4190125 | クランプ ;パイプ | CLAMP ;PIPE | 4 | | | | | |
| 30 | J011255 | ボルト ;セムス | BOLT ;SEMS | 10 | | | | | |

フロント配管 (2)
FRONT PIPINGS (2)

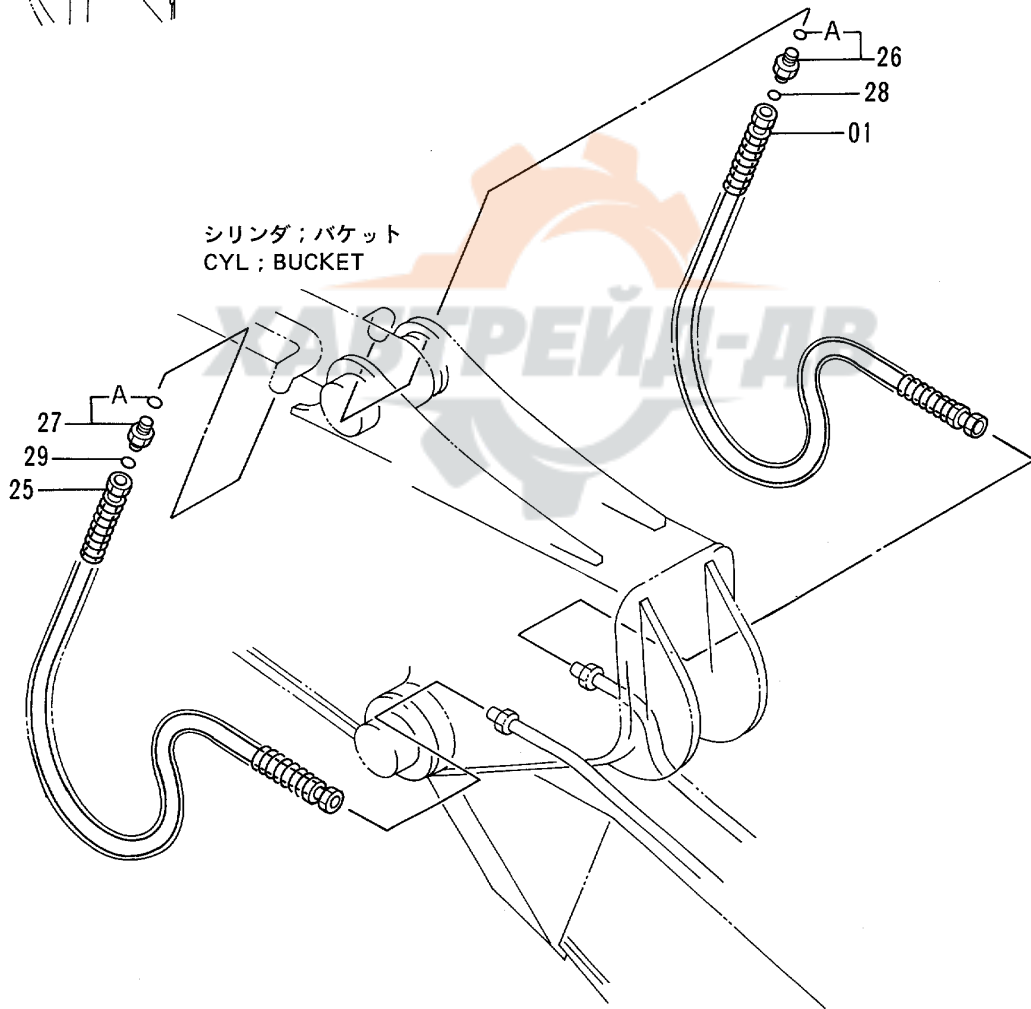
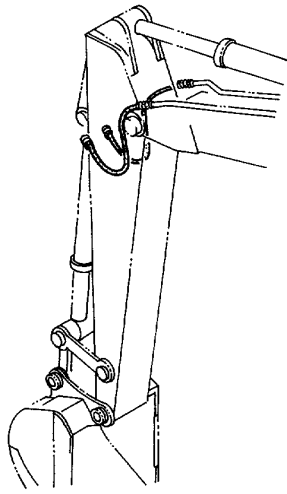

給脂配管 LUBRICATE PIPINGS

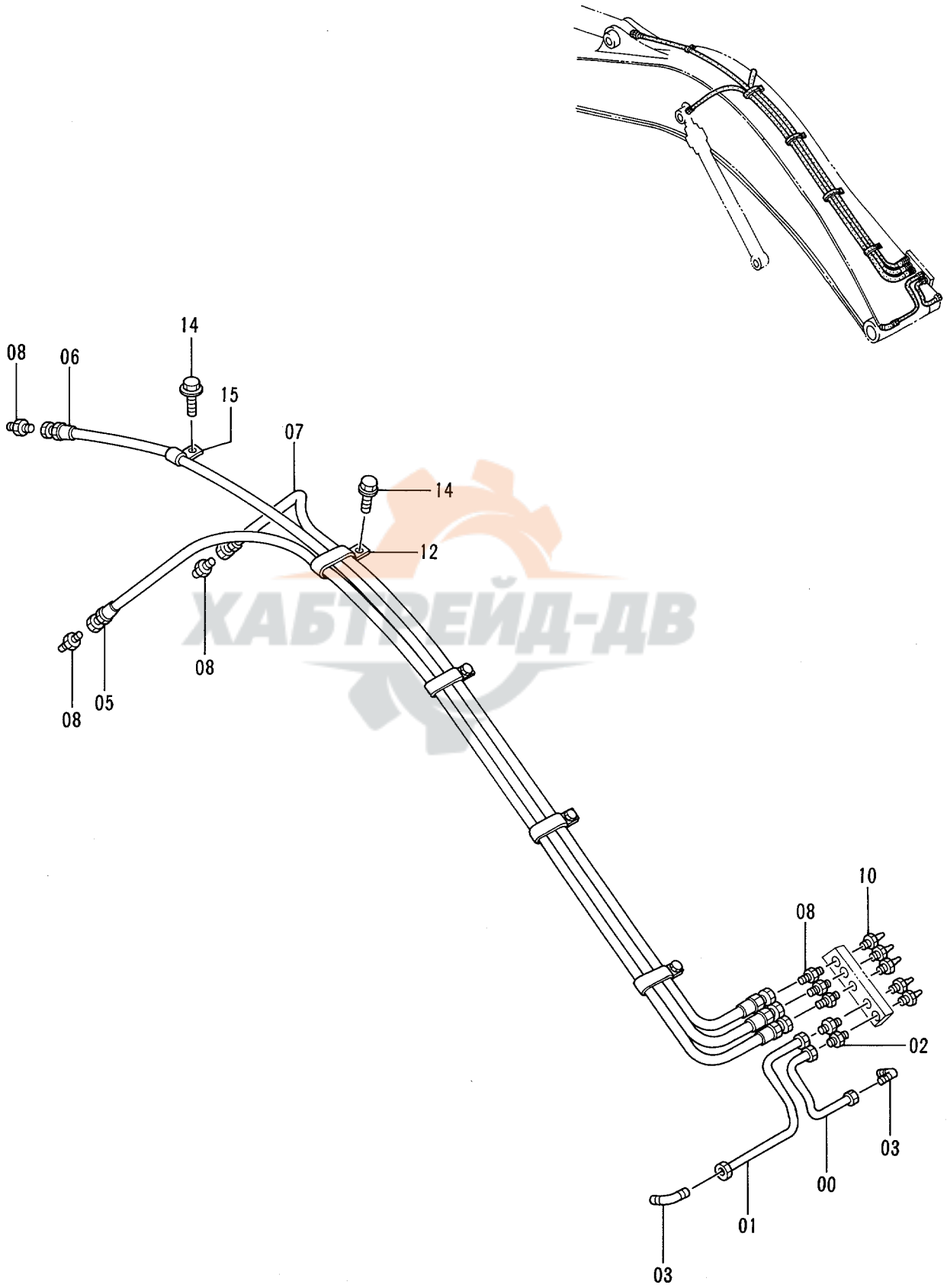

給脂配管
LUBRICATE PIPINGS

40001-

| 符号 ITEM | 部品番号 PART NO. | 部品名 | PART NAME | 数量 QTY | サービス コード S.C | 適用号機 SERIAL NO. | 互換性 ICA | 代替部品 REPLACEABLE PART | |
|------------|------------------|--------------|----------------|-----------|--------------------|--------------------|------------|-----------------------------|-----------|
| | | | | | | | | 部品番号 PART NO. | 数量 QTY |
| 00 | 4252334 | パイプ | PIPE | 1 | | -D95/05 | T | 4361021 | 1 |
| | | | | | | | | 4360981 | 1 |
| | | | | | | | | 4345297 | 1 |
| 00 | 4361021 | パイプ | PIPE | 1 | # | D95/06- | | | |
| 01 | 4252335 | パイプ | PIPE | 1 | | -D95/05 | T | 4361023 | 1 |
| | | | | | | | | 4360981 | 1 |
| | | | | | | | | 4345297 | 1 |
| 01 | 4361023 | パイプ | PIPE | 1 | # | D95/06- | | | |
| 02 | 4130169 | フィッティング;パイプ | FITTING;PIPE | 2 | | -D95/05 | | | |
| 02 | 4360981 | フィッティング;パイプ | FITTING;PIPE | 2 | # | D95/06- | | | |
| 03 | 4130174 | フィッティング;パイプ | FITTING;PIPE | 2 | | -D95/05 | | | |
| 03 | 4345297 | フィッティング;パイプ | FITTING;PIPE | 2 | # | D95/06- | | | |
| 05 | 4260314 | ホース;ナイロン | HOSE;NYLON | 1 | | | | | |
| 06 | 4260316 | ホース;ナイロン | HOSE;NYLON | 1 | | | | | |
| 07 | 4260312 | ホース;ナイロン | HOSE;NYLON | 1 | | | | | |
| 08 | 4154651 | アダプタ;S | ADAPTER;S | 6 | | | | | |
| 10 | J75482 | フィッティング;グリース | FITTING;GREASE | 5 | | | | | |
| 12 | 4252877 | クリップ | CLIP | 4 | | | | | |
| 14 | J011016 | ボルト;セムス | BOLT;SEMS | 5 | | | | | |
| 15 | 4190261 | クリップ | CLIP | 1 | | | | | |

P12V-1-3



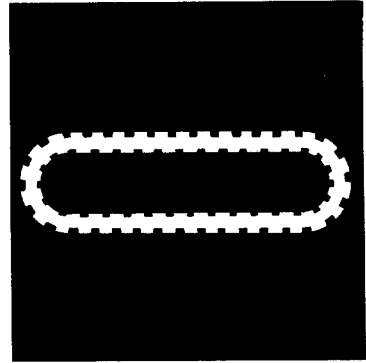

ゴムクローラ関係部品
RUBBER CRAWLER PARTS



トラックフレーム (ゴムクローラ)
TRACK FRAME (RUBBER CRAWLER)

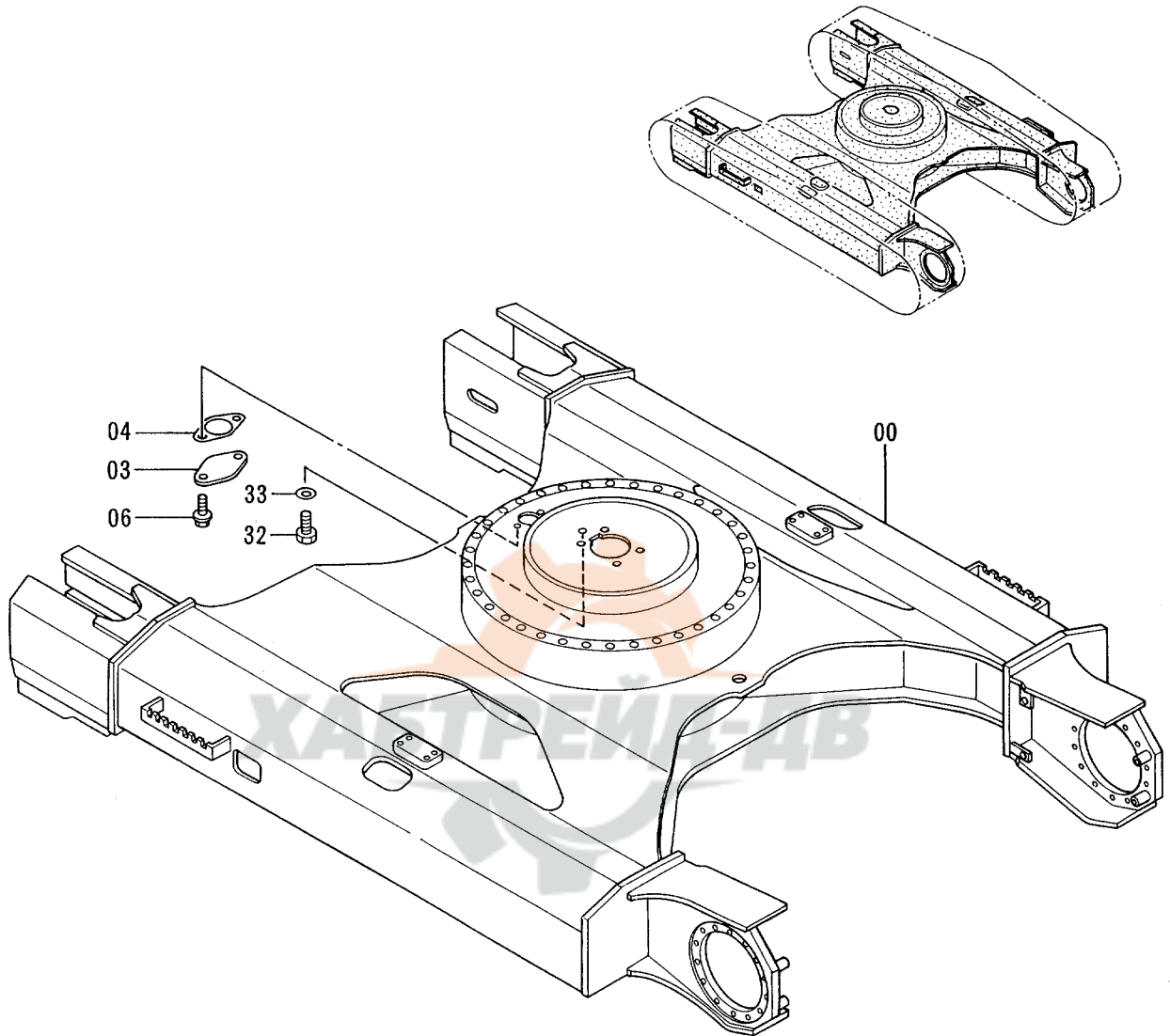

フロントアイドラ (ゴムクローラ)
FRONT IDLER (RUBBER CRAWLER)

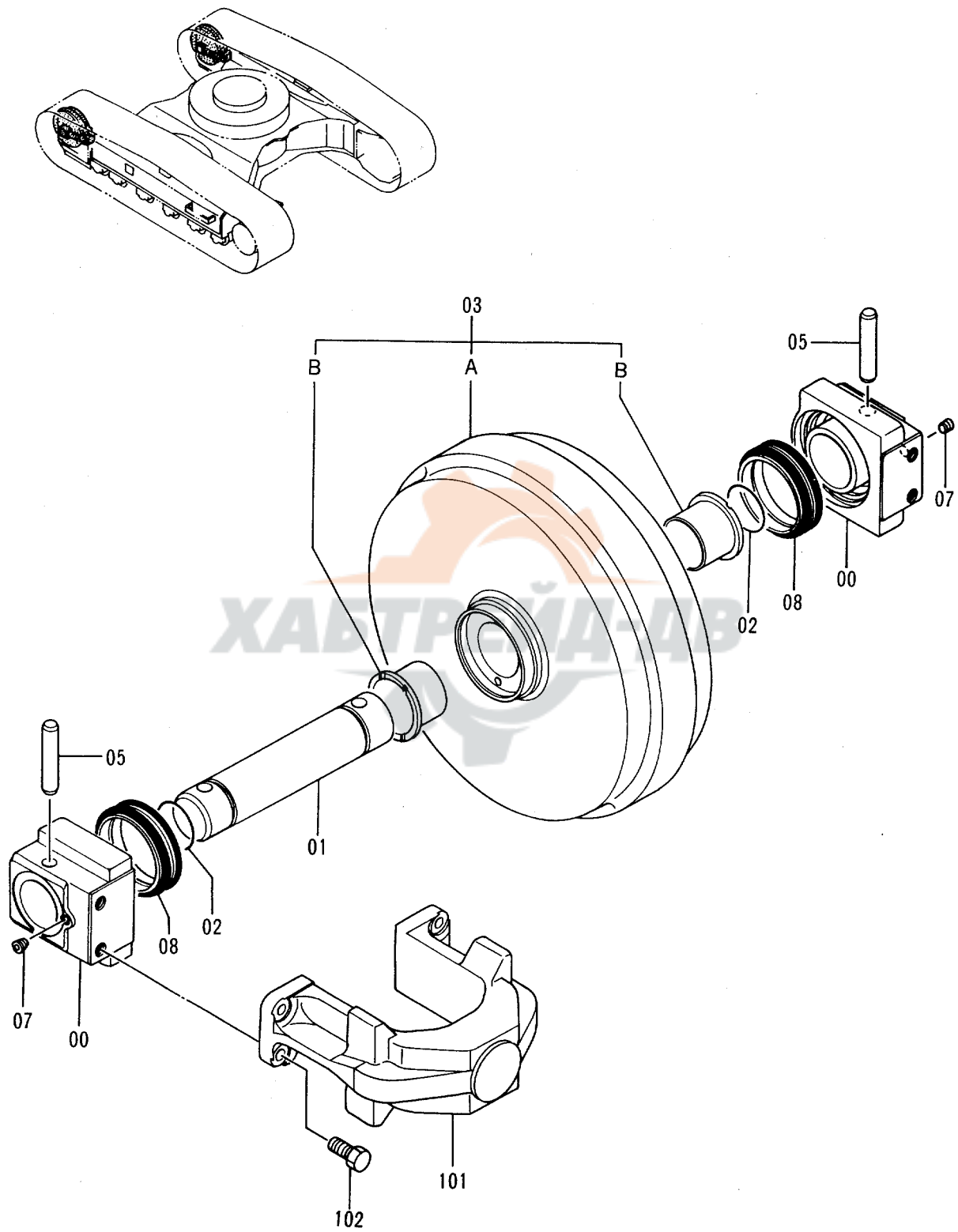

フロントアイドラー (ゴムクローラ)
FRONT IDLER (RUBBER CRAWLER)

40001-

| 符号 ITEM | 部品番号 PART NO. | 部品名 | PART NAME | 数量 QTY | サービス コード S.C | 適用号機 SERIAL NO. | 互換性 ICA | 代替部品 REPLACEABLE PART | |
|------------|------------------|--------------------|-----------------------|-----------|--------------------|--------------------|------------|-----------------------------|-----------|
| | | | | | | | | 部品番号 PART NO. | 数量 QTY |
| 00-08 | 9116595 | アイドラー アッセン | IDLER ASS'Y | 2 | | -42119 | Y | 9143391 | 2 |
| 00-08 | 9143391 | アイドラー アッセン | IDLER ASS'Y | 2 | | 42120- | | | |
| 00 | 2029006 | ・ベアリング | ・BRG. | 2 | | | | | |
| 01 | 3035618 | ・アキスル | ・AXLE | 1 | | | | | |
| 02 | A810060 | ・O-リング | ・O-RING | 2 | | | | | |
| 03 | 9116596 | ・アイドラー (ブッシュング ツキ) | ・IDLER (WITH BUSHING) | 1 | | -42119 | Y | 9143392 | 1 |
| 03 | 9143392 | ・アイドラー (ブッシュング ツキ) | ・IDLER (WITH BUSHING) | 1 | | 42120- | | | |
| 03A | 7025764 | ・アイドラー | ・IDLER | 1 | | -42119 | Y | 7030453 | 1 |
| 03A | 7030453 | ・アイドラー | ・IDLER | 1 | | 42120- | | | |
| 03B | 3056833 | ・ブッシュング | ・BUSHING | 2 | | | | | |
| 05 | 4255804 | ・ピン | ・PIN | 2 | | | | | |
| 07 | 94-2011 | ・プラグ | ・PLUG | 2 | | | | | |
| 08 | 4153468 | ・シール;グループ | ・SEAL;GROUP | 2 | | | | | |
| 101 | 1014798 | ヨーク | YOKE | 2 | | | | | |
| 102 | J901635 | ボルト | BOLT | 8 | | | | | |

アジャスタ (ゴムクローラ)
ADJUSTER (RUBBER CRAWLER)

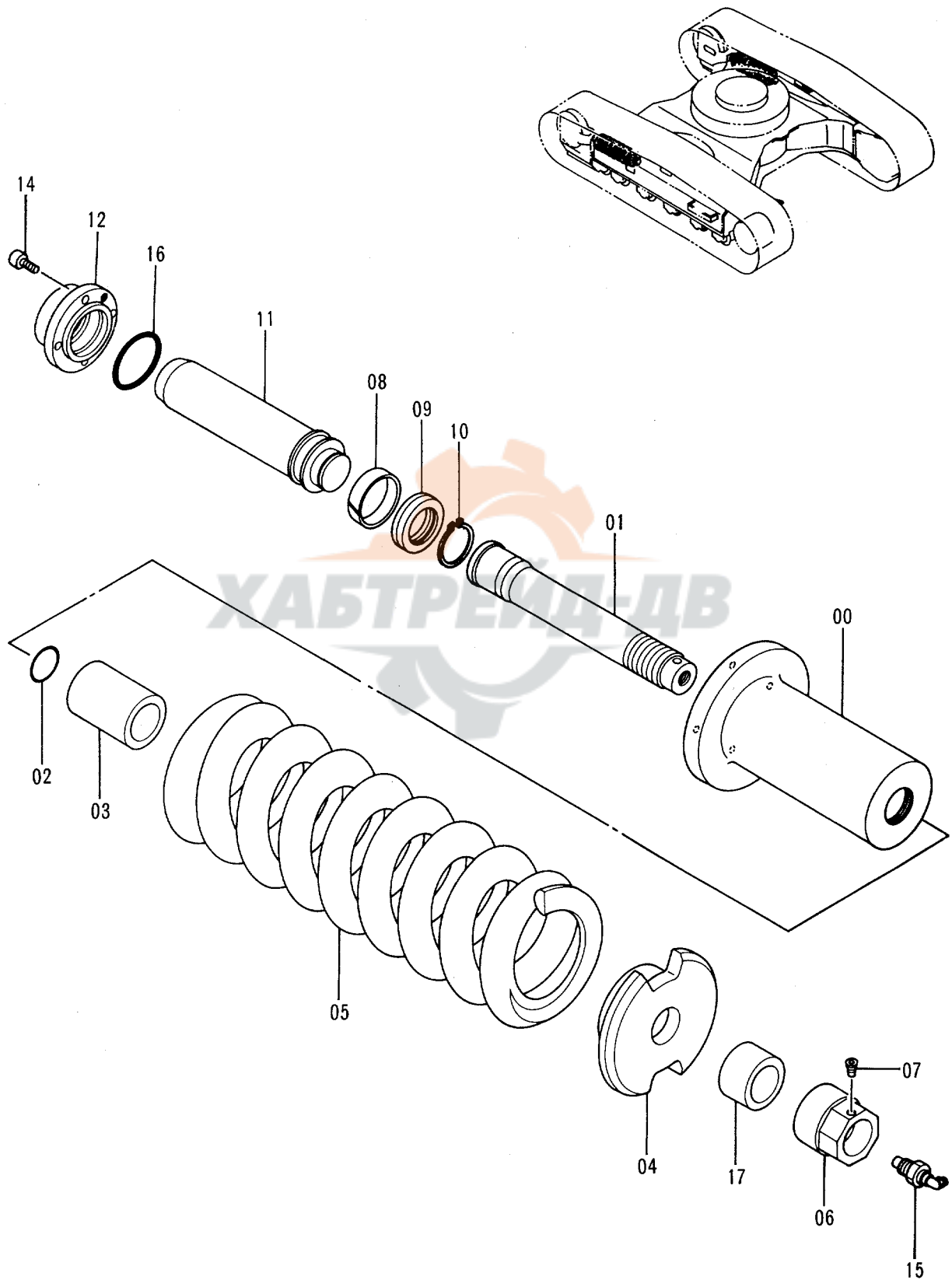

アジャスタ (ゴムクローラ)
ADJUSTER (RUBBER CRAWLER)

40001-

| 符号 ITEM | 部品番号 PART NO. | 部品名 | PART NAME | 数量 Q'TY | サービス コード S.C | 適用号機 SERIAL NO. | 互換性 ICA | 代替部品 REPLACEABLE PART | |
|------------|------------------|--------------|-----------------|------------|--------------------|--------------------|------------|-----------------------------|------------|
| | | | | | | | | 部品番号 PART NO. | 数量 Q'TY |
| | 9117746 | アジャスタ アッセン | ADJUSTER ASS'Y | 2 | | | | | |
| 00 | 3034933 | ・シリンダ | ・CYL. | 1 | | | | | |
| 01 | 3050431 | ・ロッド | ・ROD | 1 | | | | | |
| 02 | 992444 | ・O-リング | ・O-RING | 1 | | | | | |
| 03 | 4255052 | ・スペーサ | ・SPACER | 1 | | | | | |
| 04 | 4186443 | ・ワッシャ | ・WASHER | 1 | | | | | |
| 05 | 3050436 | ・スプリング | ・SPRING | 1 | | | | | |
| 06 | 4255050 | ・ナット | ・NUT | 1 | | | | | |
| 07 | 4248106 | ・プラグ | ・PLUG | 1 | | | | | |
| 08 | 4182361 | ・リング ;ウエア | ・RING;WEAR | 1 | | | | | |
| 09 | 4179303 | ・パッキング;U-リング | ・PACKING;U-RING | 1 | | | | | |
| 10 | 959499 | ・リング ;リテイニング | ・RING;RETAINING | 1 | | | | | |
| 11 | 3034935 | ・ロッド ;ピストン | ・ROD;PISTON | 1 | | | | | |
| 12 | 3050434 | ・フランジ | ・FLANGE | 1 | | | | | |
| 14 | M340820 | ・ボルト;ソケット | ・BOLT;SOCKET | 4 | | | | | |
| 15 | 4293255 | ・バルブ | ・VALVE | 1 | | | | | |
| 16 | A811055 | ・O-リング | ・O-RING | 1 | | | | | |
| 17 | 4307890 | ・スペーサ | ・SPACER | 1 | | | | | |

下ローラ (ゴムクローラ)
 LOWER ROLLER (RUBBER CRAWLER)

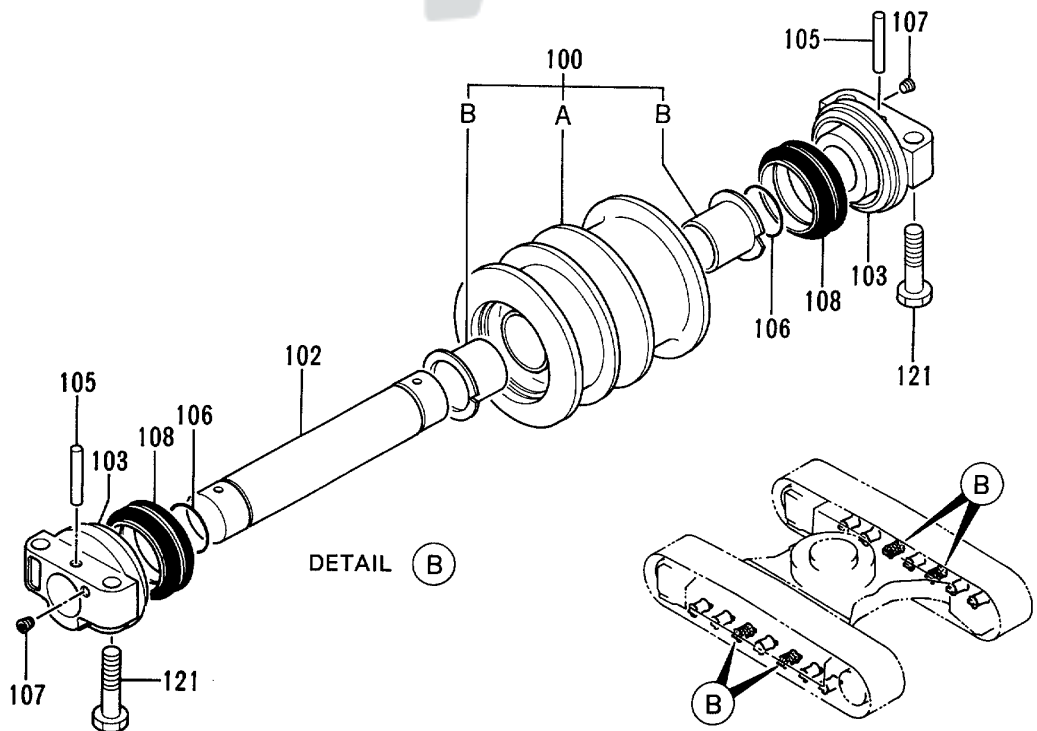
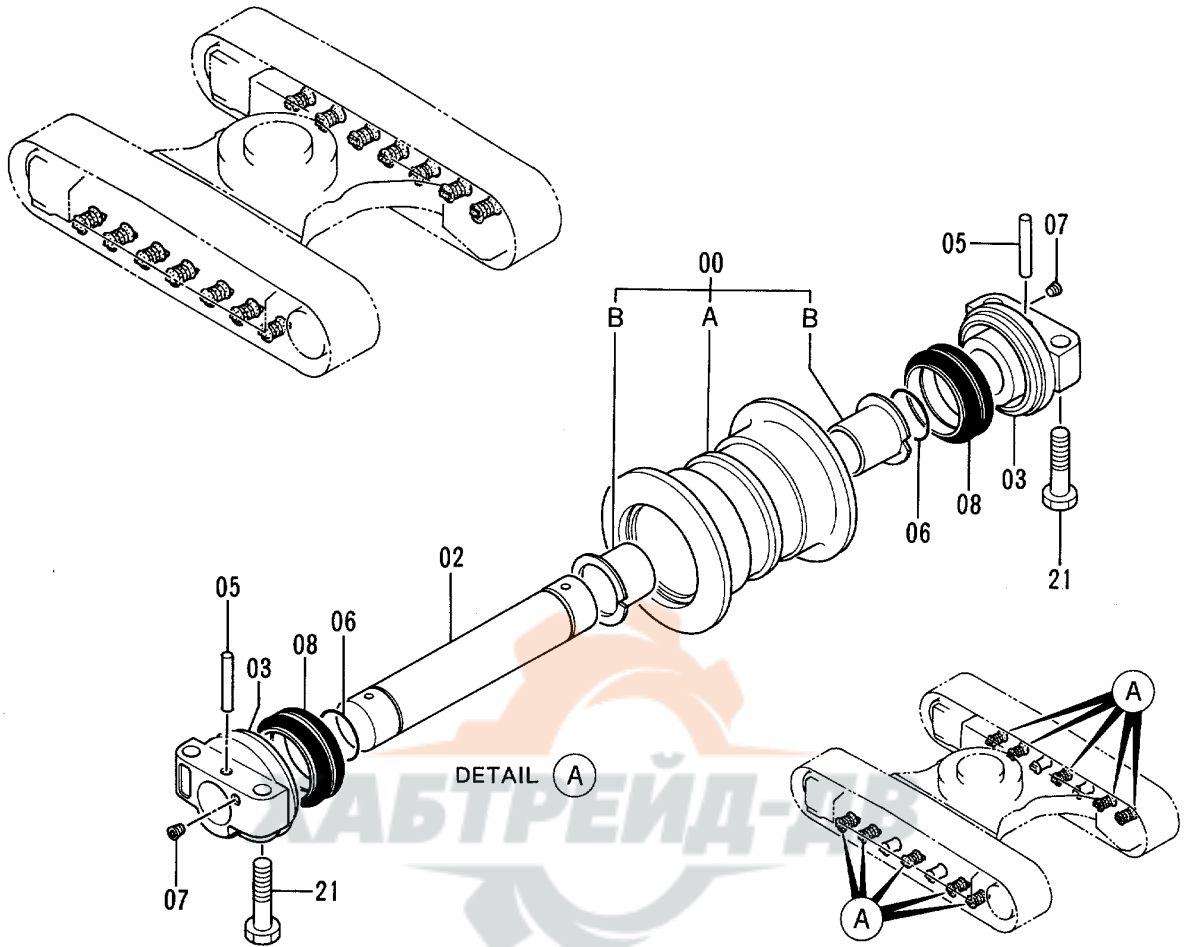

下ローラ (ゴムクローラ)
LOWER ROLLER (RUBBER CRAWLER)

40001-

| 符号 ITEM | 部品番号 PART NO. | 部品名 | PART NAME | 数量 QTY | サービス コード S.C | 適用号機 SERIAL NO. | 互換性 ICA | 代替部品 REPLACEABLE PART | |
|------------|------------------|------------------|------------------------|-----------|--------------------|--------------------|------------|-----------------------------|-----------|
| | | | | | | | | 部品番号 PART NO. | 数量 QTY |
| 00-08 | 9132600 | ローラ;ロア アッセン | ROLLER;LOWER ASS'Y | 10 | | | | | |
| 00 | 9114664 | ・ローラ (ブッシュング ツキ) | ・ROLLER (WITH BUSHING) | 1 | | | | | |
| 00A | 7021940 | ・ローラ | ・ROLLER | 1 | | | | | |
| 00B | 3050414 | ・ブッシュング | ・BUSHING | 2 | | | | | |
| 02 | 3022832 | ・アクスル | ・AXLE | 1 | | | | | |
| 03 | 2028952 | ・カラー | ・COLLAR | 2 | | | | | |
| 05 | 4134874 | ・ピン | ・PIN | 2 | | | | | |
| 06 | A810045 | ・Oリング | ・O-RING | 2 | | | | | |
| 07 | 4315607 | ・プラグ | ・PLUG | 2 | | | | | |
| 08 | 4259493 | ・シール;グループ | ・SEAL;GROUP | 2 | | | | | |
| 21 | 4227029 | ボルト | BOLT | 40 | | | | | |
| 100- | 9116591 | ローラ;ロア アッセン | ROLLER;LOWER ASS'Y | 4 | | | | | |
| 108 | | | | | | | | | |
| 100 | 9116592 | ・ローラ (ブッシュング ツキ) | ・ROLLER (WITH BUSHING) | 1 | | | | | |
| 100A | 7025804 | ・ローラ | ・ROLLER | 1 | | | | | |
| 100B | 3050414 | ・ブッシュング | ・BUSHING | 2 | | | | | |
| 102 | 3022832 | ・アクスル | ・AXLE | 1 | | | | | |
| 103 | 2028952 | ・カラー | ・COLLAR | 2 | | | | | |
| 105 | 4134874 | ・ピン | ・PIN | 2 | | | | | |
| 106 | A810045 | ・Oリング | ・O-RING | 2 | | | | | |
| 107 | 94-2011 | ・プラグ | ・PLUG | 2 | | | | | |
| 108 | 4259493 | ・シール;グループ | ・SEAL;GROUP | 2 | | | | | |
| 121 | 4227029 | ボルト | BOLT | 16 | | | | | |

ゴムクローラ
RUBBER CRAWLER

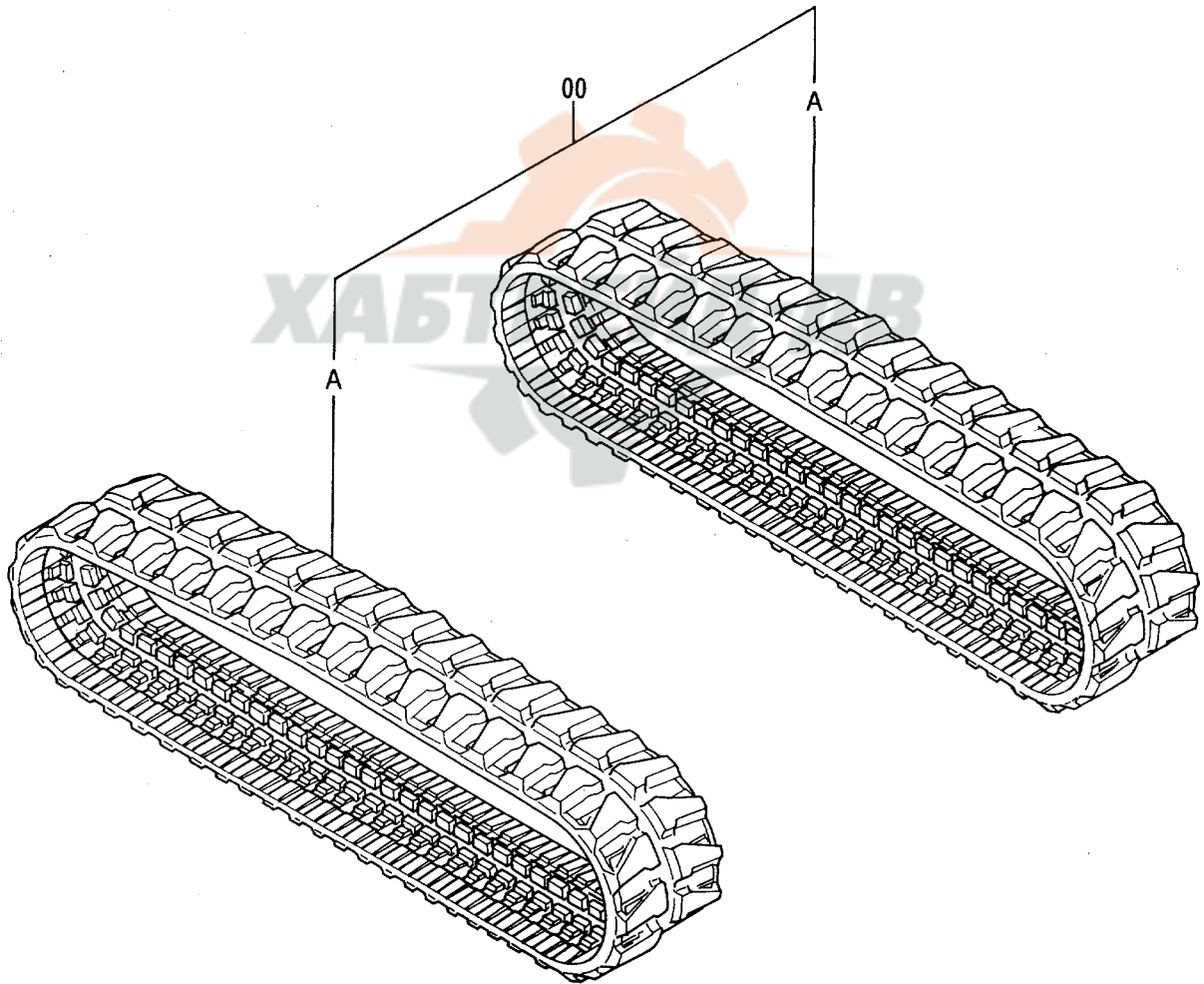
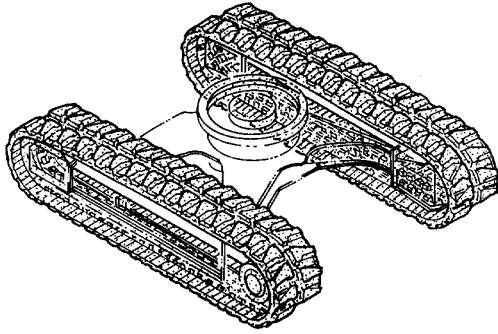



OP

オプションパーツ
OPTIONAL PARTS



マルチレバー配管 (1)
MULTI LEVER PIPINGS (1)

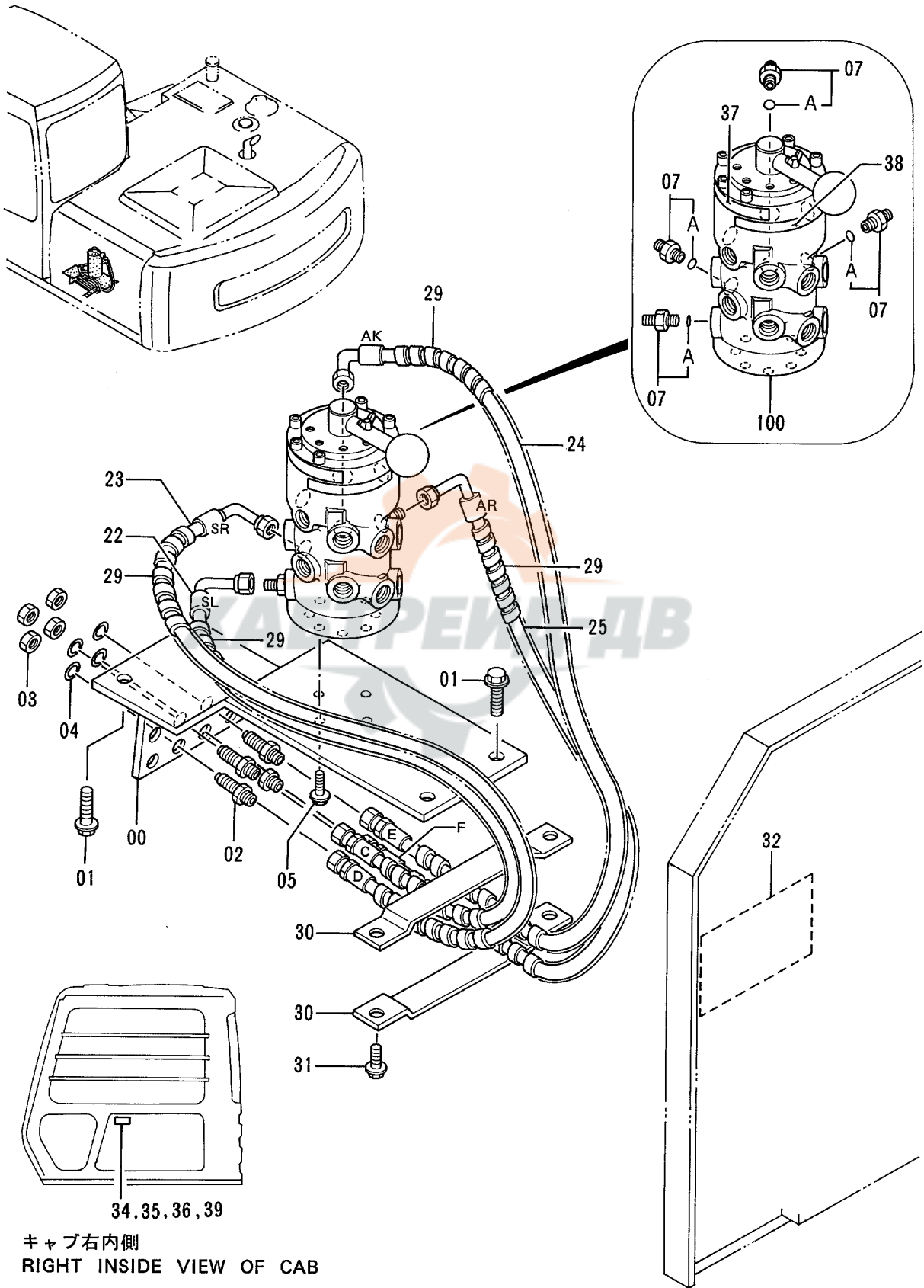

キャブ右内側
RIGHT INSIDE VIEW OF CAB

マルチレバ-配管 (1)
MULTI LEVER PIPINGS (1)

40001-

| 符号 ITEM | 部品番号 PART NO. | 部 品 名 | PART NAME | 数量 QTY | サービ ス コード S . C | 適用号機 SERIAL NO. | 互 換 性 ICA | 代替部品 REPLACEABLE PART | |
|------------|------------------|-----------------------------|---|-----------|--------------------------|--------------------|--------------------|-----------------------------|-----------|
| | | | | | | | | 部品番号 PART NO. | 数量 QTY |
| 00 | 8051772 | ブラケット | BRACKET | 1 | | | | | |
| 01 | J021040 | ボルト;セムス | BOLT;SEMS | 4 | | | | | |
| 02 | 4202532 | アダプタ;S | ADAPTER;S | 4 | | | | | |
| 03 | 4202531 | ナット | NUT | 4 | | | | | |
| 04 | A590916 | ワッシャ;スプリング | WASHER;SPRING | 4 | | | | | |
| 05 | J020825 | ボルト;セムス | BOLT;SEMS | 4 | | | | | |
| 07 | 4200466 | アダプタ;S | ADAPTER;S | 4 | | | | | |
| 07A | 4509180 | O-リング | O-RING | 1 | | | | | |
| 22 | 4286683 | ホース (C, SL) | HOSE (C, SL) | 1 | | | | | |
| 23 | 4286684 | ホース (D, SR) | HOSE (D, SR) | 1 | | | | | |
| 24 | 4286685 | ホース (E, AK) | HOSE (E, AK) | 1 | | | | | |
| 25 | 4286679 | ホース (F, AR) | HOSE (F, AR) | 1 | | | | | |
| 29 | 4133527 | プロテクタ | PROTECTOR | 4 | | | | | |
| 30 | 9738014 | クランプ;ホース | CLAMP;HOSE | 2 | | | | | |
| 31 | J021025 | ボルト;セムス | BOLT;SEMS | 2 | | | | | |
| 32 | 3059267 | ネームプレート | NAME-PLATE | 1 | | | | | |
| 34 | 4288250 | プレート (Hタイプ) | PLATE (H-TYPE) | 1 | | | | | |
| 35 | 4288251 | プレート (Mタイプ) | PLATE (M-TYPE) | 1 | | | | | |
| 36 | 4288252 | プレート (Yタイプ) | PLATE (Y-TYPE) | 1 | | | | | |
| 37 | 4288347 | ネームプレート | NAME-PLATE | 1 | | | | | |
| 38 | 4289810 | (マルチレバ-チューイ) ネームプレート | (CAUTION FOR MULTI-LEVER) NAME-PLATE | 1 | | | | | |
| 39 | 4288249 | (マルチレバ-チューイ) プレート (Kタイプ) | (CAUTION FOR MULTI-LEVER) PLATE (K-TYPE) | 1 | | | | | |
| 100 | 4282545 | バルブ;ロータリ | VALVE;ROTARY | 1 | H | | | | |

マルチレバー配管 (2)
MULTI LEVER PIPINGS (2)

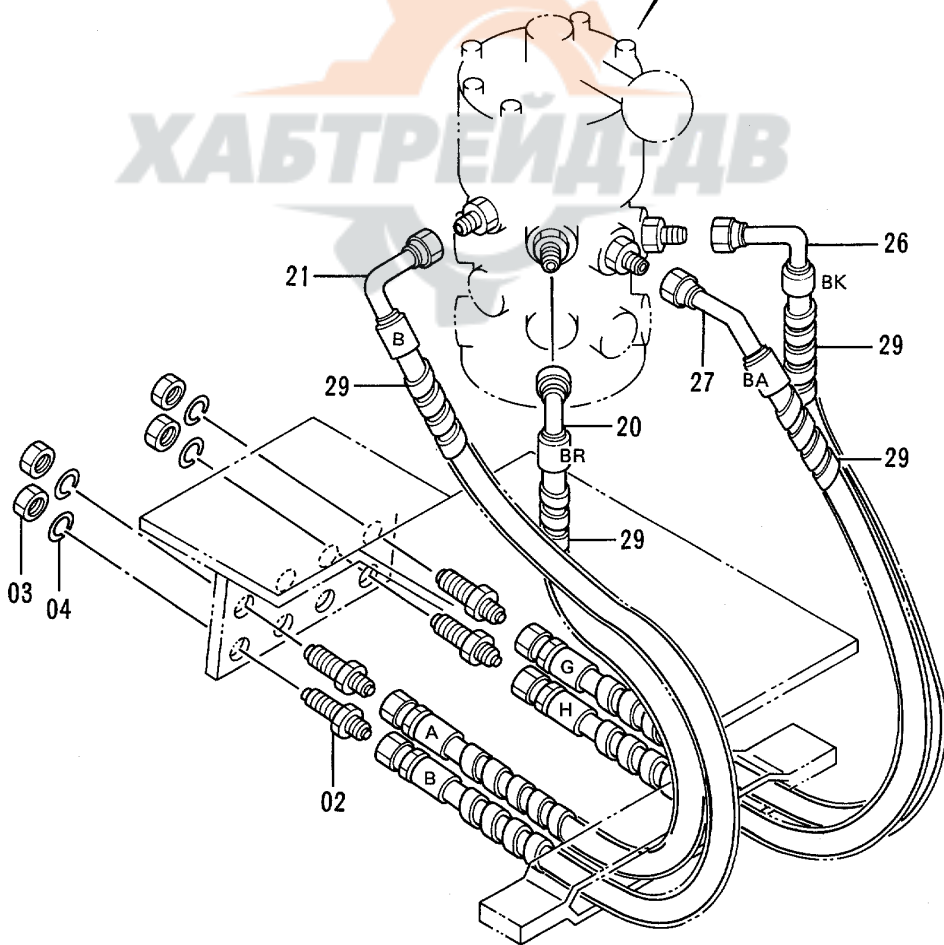
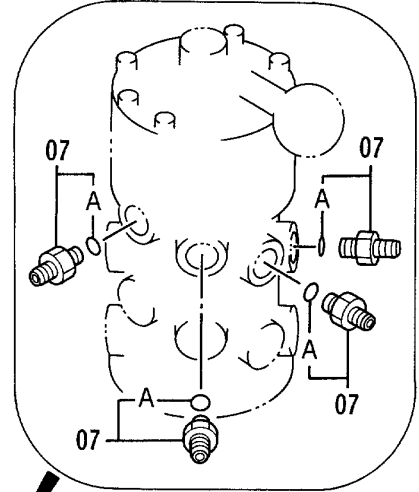
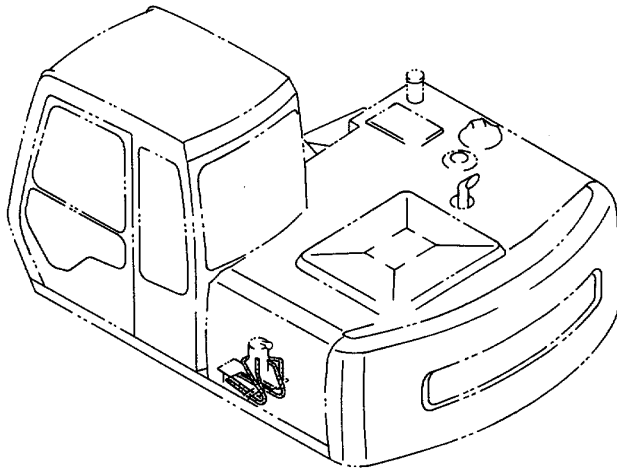

マルチレバ-配管 (2)
MULTI LEVER PIPINGS (2)

40001-

| 符号 ITEM | 部品番号 PART NO. | 部 品 名 | PART NAME | 数量 QTY | サービス コード S.C | 適用号機 SERIAL NO. | 互 換 性 ICA | 代替部品 REPLACEABLE PART | |
|------------|------------------|-------------|---------------|-----------|--------------------|--------------------|--------------------|-----------------------------|-----------|
| | | | | | | | | 部品番号 PART NO. | 数量 QTY |
| 02 | 4202532 | アダプタ;S | ADAPTER;S | 4 | | | | | |
| 03 | 4202531 | ナット | NUT | 4 | | | | | |
| 04 | A590916 | ワッシャ;スプリング | WASHER;SPRING | 4 | | | | | |
| 07 | 4200466 | アダプタ;S | ADAPTER;S | 4 | | | | | |
| 07A | 4509180 | O-リング | O-RING | 1 | | | | | |
| 20 | 4286681 | ホース (A, BR) | HOSE (A, BR) | 1 | | | | | |
| 21 | 4286678 | ホース (B) | HOSE (B) | 1 | | | | | |
| 26 | 4286682 | ホース (G, BK) | HOSE (G, BK) | 1 | | | | | |
| 27 | 4286680 | ホース (H, BA) | HOSE (H, BA) | 1 | | | | | |
| 29 | 4133527 | プロテクタ | PROTECTOR | 4 | | | | | |

マルチレバー配管 (3)
 MULTI LEVER PIPINGS (3)

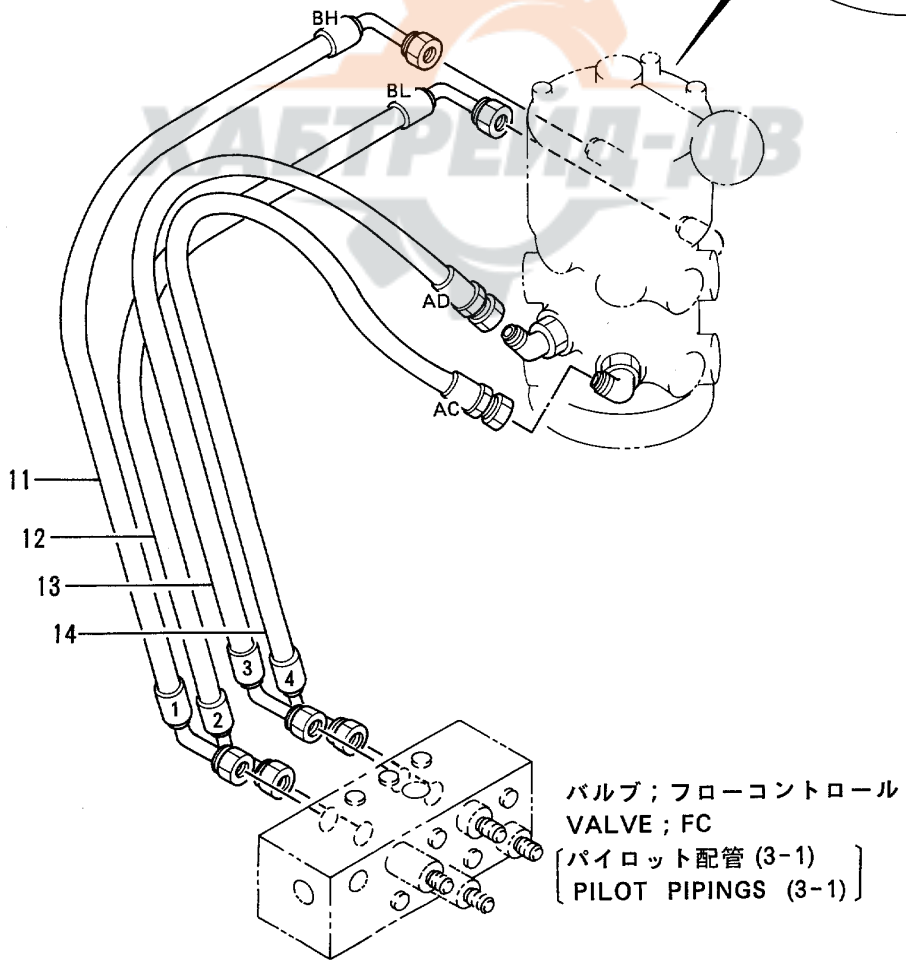
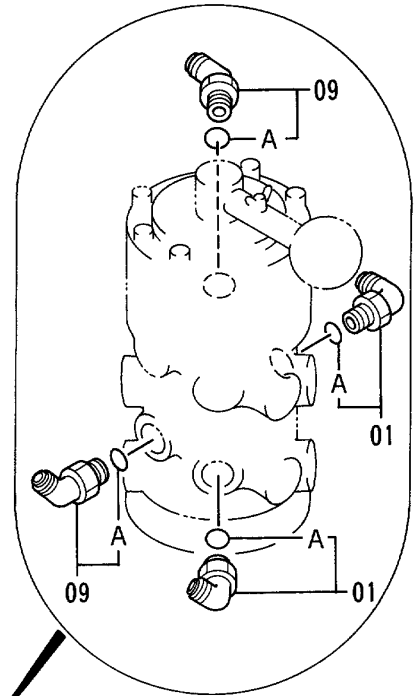
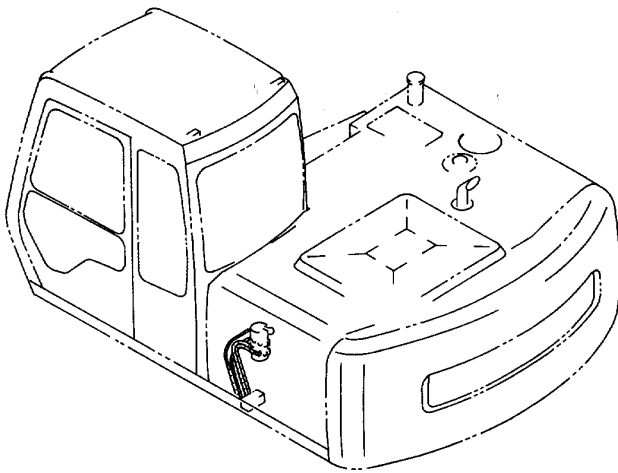

マルチレバー配管 (4)
 MULTI LEVER PIPINGS (4)

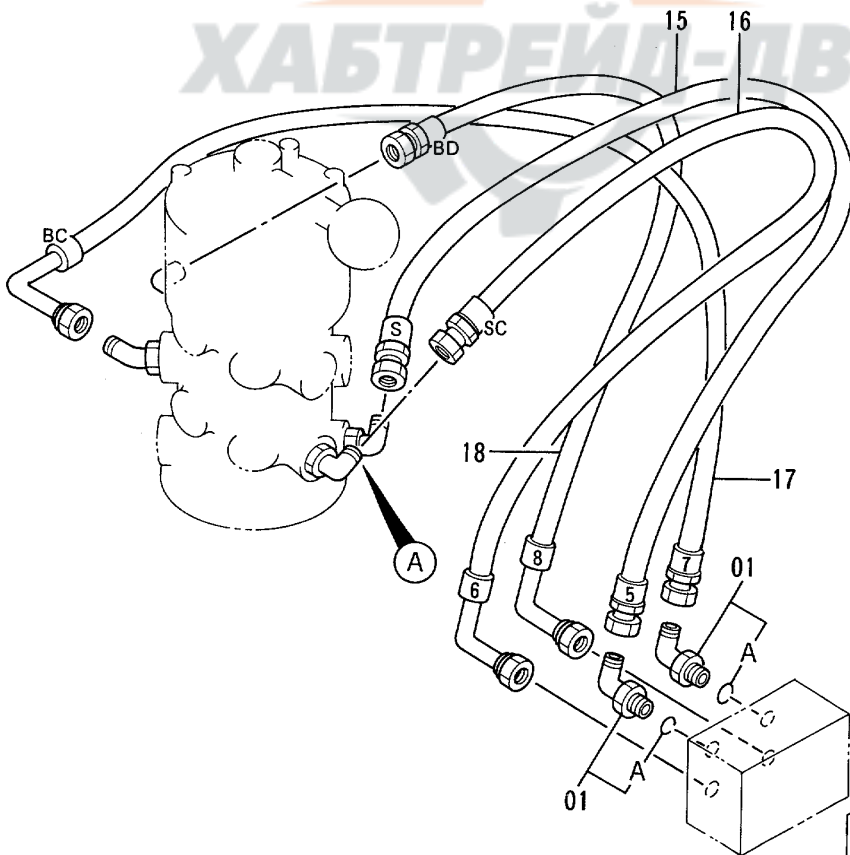
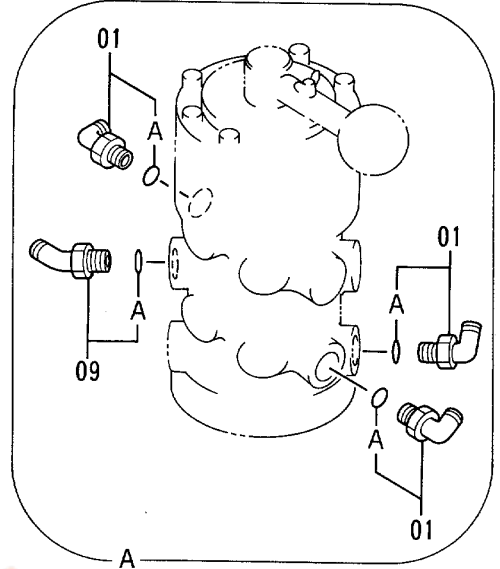
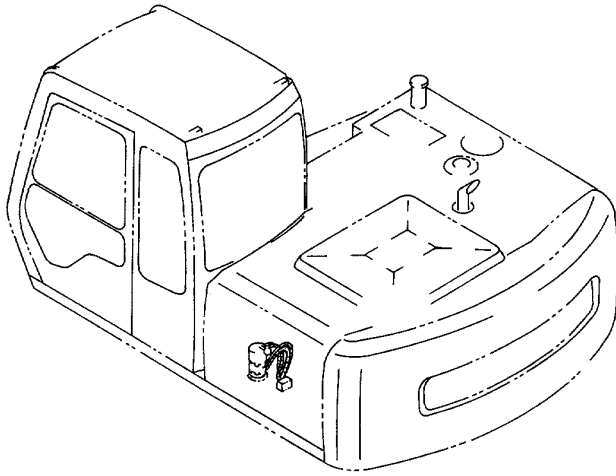

バルブ; シャトル
 VALVE ; SHUTTLE
 [パイロット配管 (3-2)
 PILOT PIPINGS (3-2)]

エアコンディショナ (1) AIR CONDITIONER (1)

適用号機 40001~40754
Serial No.

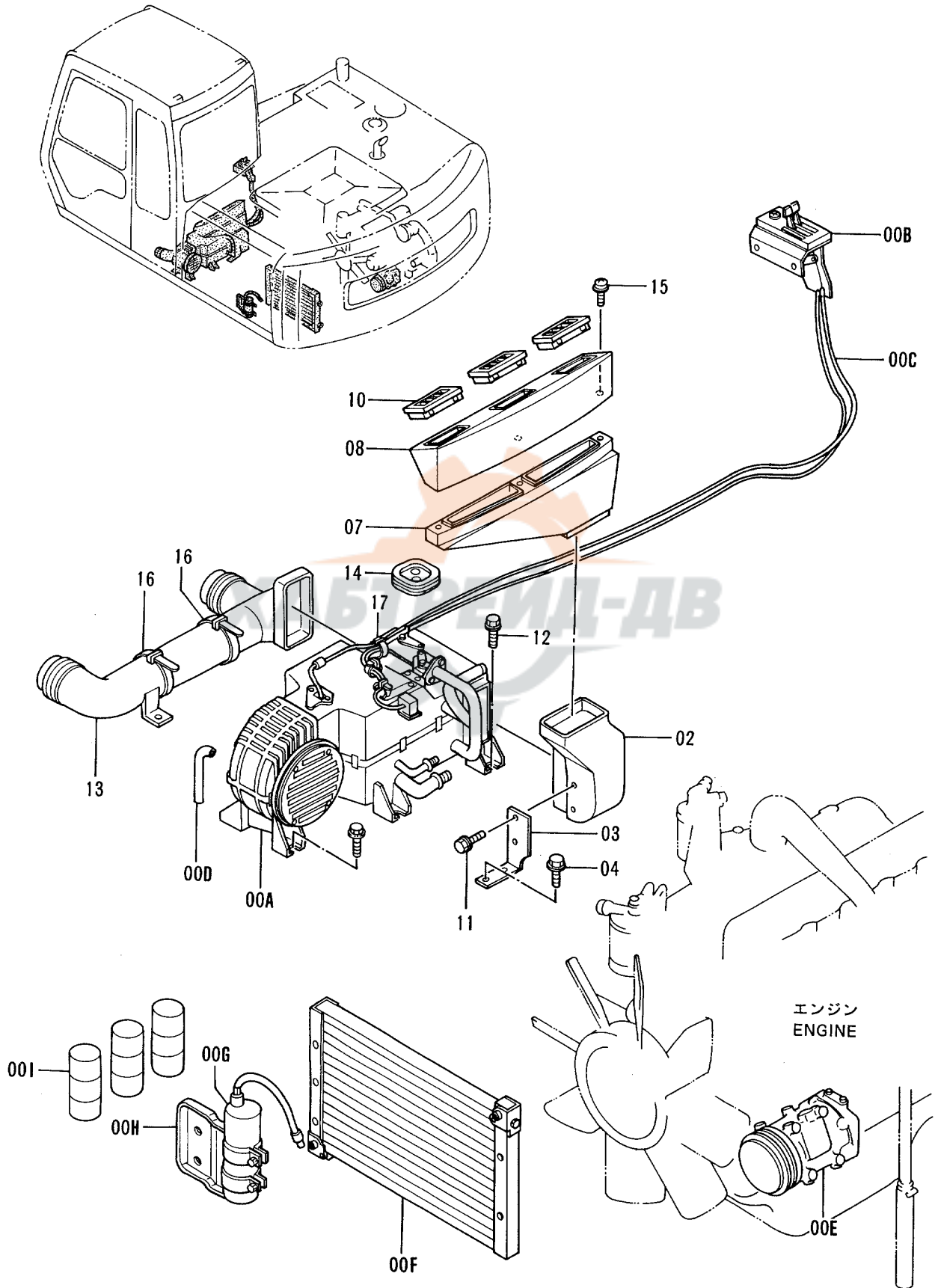

エアコンデ イシヨナ (1)
AIR CONDITIONER (1)

40001-40754

| 符号 ITEM | 部品番号 PART NO. | 部 品 名 | PART NAME | 数量 QTY | サービ ス コード S.C | 適用号機 SERIAL NO. | 互 換 性 ICA | 代 替 部 品 REPLACEABLE PART | |
|------------|------------------|----------------------------|--|-----------|------------------------|--------------------|--------------------|--------------------------------|-----------|
| | | | | | | | | 部品番号 PART NO. | 数量 QTY |
| 00A-I | 4337496 | エアコンデ イシヨナ アツセン | AIR-CONDITIONER ASS'Y | 1 | | | | | |
| 00A | 4343293 | ・エアコン エニツ <詳細ハ 別ページ 参照> | ・AIR-CON. UNIT <for details: see separate page> | 1 | | | | | |
| 00B | 4323951 | ・コントローラ <詳細ハ 別ページ 参照> | ・CONTROLLER <for details: see separate page> | 1 | | | | | |
| 00C | 4330325 | ・ハーネス;ワイヤ | ・HARNESS;WIRE | 1 | | | | | |
| 00D | 4330324 | ・ホース | ・HOSE | 1 | | | | | |
| 00E | 4323943 | ・コンプレッサ | ・COMPRESSOR | 1 | | | | | |
| 00F | 4323944 | ・コンデンサ | ・CONDENSER | 1 | | | | | |
| 00G | 4323945 | ・ドライヤ | ・DRYER | 1 | | | | | |
| 00H | 4339373 | ・ブラケット | ・BRACKET | 1 | | | | | |
| 00I | 4338439 | ・ガス | ・GAS | 3 | | | | | |
| 02 | 4277684 | ダクト;クーラ | DUCT;COOLER | 1 | | | | | |
| 03 | 4277667 | ブラケット | BRACKET | 1 | | | | | |
| 04 | J011025 | ボルト;セムス | BOLT;SEMS | 2 | | | | | |
| 07 | 4264702 | ダクト;クーラ | DUCT;COOLER | 1 | | | | | |
| 08 | 4264703 | ダクト;クーラ | DUCT;COOLER | 1 | | | | | |
| 10 | 4259639 | グリル | GRILLE | 3 | | | | | |
| 11 | J020612 | ボルト;セムス | BOLT;SEMS | 2 | | | | | |
| 12 | J021030 | ボルト;セムス | BOLT;SEMS | 2 | | | | | |
| 13 | 4264643 | ダクト;ヒータ | DUCT;HEATER | 1 | | | | | |
| 14 | 4205082 | ブッシング;ラバー | BUSHING;RUBBER | 1 | | | | | |
| 15 | J460635 | スクリュー;セムス | SCREW;SEMS | 3 | | | | | |
| 16 | 4121859 | クリップ;バンド | CLIP;BAND | 2 | | | | | |
| 17 | 4055312 | クリップ;バンド | CLIP;BAND | 3 | | | | | |

適用号機 40755~
Serial No.

エアコンディショナ (1) AIR CONDITIONER (1)

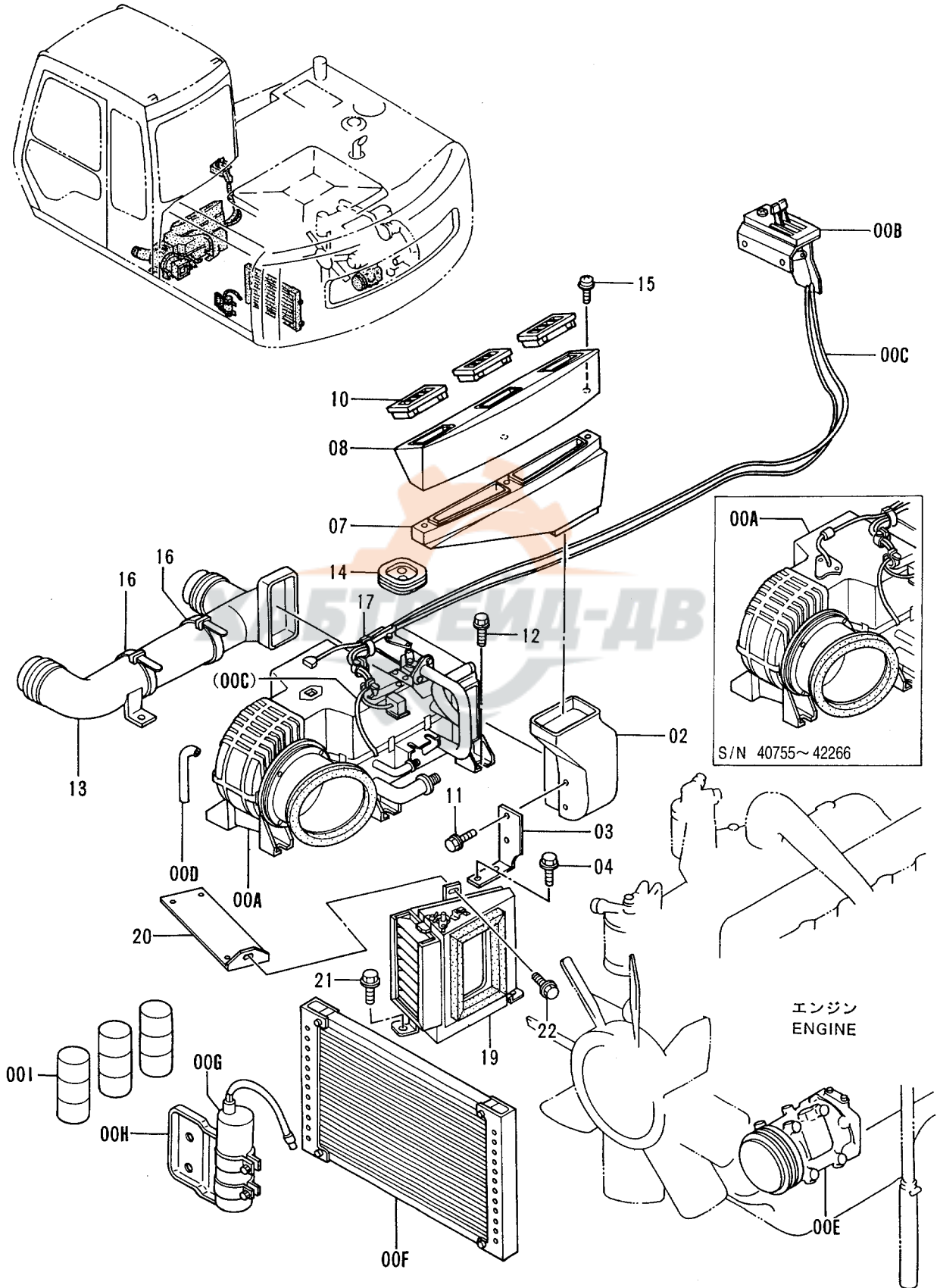

エアコンデーション (1)
AIR CONDITIONER (1)

40755-

| 符号 ITEM | 部品番号 PART NO. | 部品名 | PART NAME | 数量 QTY | サービス コード S.C | 適用号機 SERIAL NO. | 互換性 ICA | 代替部品 REPLACEABLE PART | |
|------------|------------------|----------------------------|--|-----------|--------------------|--------------------|------------|-------------------------------|-------------|
| | | | | | | | | 部品番号 PART NO. | 数量 QTY |
| 00A-I | 4355118 | エアコンデーション アッセン | AIR-CONDITIONER ASS'Y | 1 | | -42266 | Y | 4349668 | 1 |
| 00A-I | 4349668 | エアコンデーション アッセン | AIR-CONDITIONER ASS'Y | 1 | # | 42267- | | | |
| 00A | 4344802 | ・エアコン ユニツ <詳細ハ 別ページ 参照> | ・AIR-CON. UNIT <for details: see separate page> | 1 | | -42266 | T | 4353754 4353751 4355117 | 1 1 1 |
| 00A | 4353754 | ・エアコン ユニツ <詳細ハ 別ページ 参照> | ・AIR-CON. UNIT <for details: see separate page> | 1 | # | 42267- | | | |
| 00B | 4323951 | ・コントローラ <詳細ハ 別ページ 参照> | ・CONTROLLER <for details: see separate page> | 1 | | -42266 | T | 4353754 4353751 4355117 | 1 1 1 |
| 00B | 4353751 | ・コントローラ <詳細ハ 別ページ 参照> | ・CONTROLLER <for details: see separate page> | 1 | # | 42267- | | | |
| 00C | 4330325 | ・ハーネス;ワイヤ | ・HARNES;WIRE | 1 | | -42266 | | | |
| 00C | 4355117 | ・ハーネス;ワイヤ | ・HARNES;WIRE | 1 | # | 42267- | | | |
| 00D | 4330324 | ・ホース | ・HOSE | 1 | | | | | |
| 00E | 4323943 | ・コンプレッサ | ・COMPRESSOR | 1 | | | | | |
| 00F | 4323944 | ・コンデンサ | ・CONDENSER | 1 | | | | | |
| 00G | 4323945 | ・ドライヤ | ・DRYER | 1 | | | | | |
| 00H | 4339373 | ・ブラケット | ・BRACKET | 1 | | | | | |
| 00I | 4338439 | ・ガス | ・GAS | 3 | | | | | |
| 02 | 4277684 | ダクト;クーラ | DUCT;COOLER | 1 | | | | | |
| 03 | 4277667 | ブラケット | BRACKET | 1 | | | | | |
| 04 | J011025 | ボルト;セムス | BOLT;SEMS | 2 | | | | | |
| 07 | 4264702 | ダクト;クーラ | DUCT;COOLER | 1 | | | | | |
| 08 | 4264703 | ダクト;クーラ | DUCT;COOLER | 1 | | | | | |
| 10 | 4259639 | グリル | GRILLE | 3 | | | | | |
| 11 | J020612 | ボルト;セムス | BOLT;SEMS | 2 | | | | | |
| 12 | J021030 | ボルト;セムス | BOLT;SEMS | 2 | | | | | |
| 13 | 4264643 | ダクト;ヒータ | DUCT;HEATER | 1 | | | | | |
| 14 | 4205082 | ブッシング;ラバー | BUSHING;RUBBER | 1 | | | | | |
| 15 | J460635 | スクリュー;セムス | SCREW;SEMS | 3 | | | | | |
| 16 | 4121859 | クリップ;バンド | CLIP;BAND | 2 | | | | | |
| 17 | 4055312 | クリップ;バンド | CLIP;BAND | 3 | | | | | |
| 19 | 4342726 | ボックス | BOX | 1 | | | | | |
| 20 | 8061155 | ブラケット | BRACKET | 1 | | | | | |
| 21 | J021025 | ボルト;セムス | BOLT;SEMS | 2 | | | | | |
| 22 | J020816 | ボルト;セムス | BOLT;SEMS | 1 | | | | | |

エアコンディショナ (2)
AIR CONDITIONER (2)

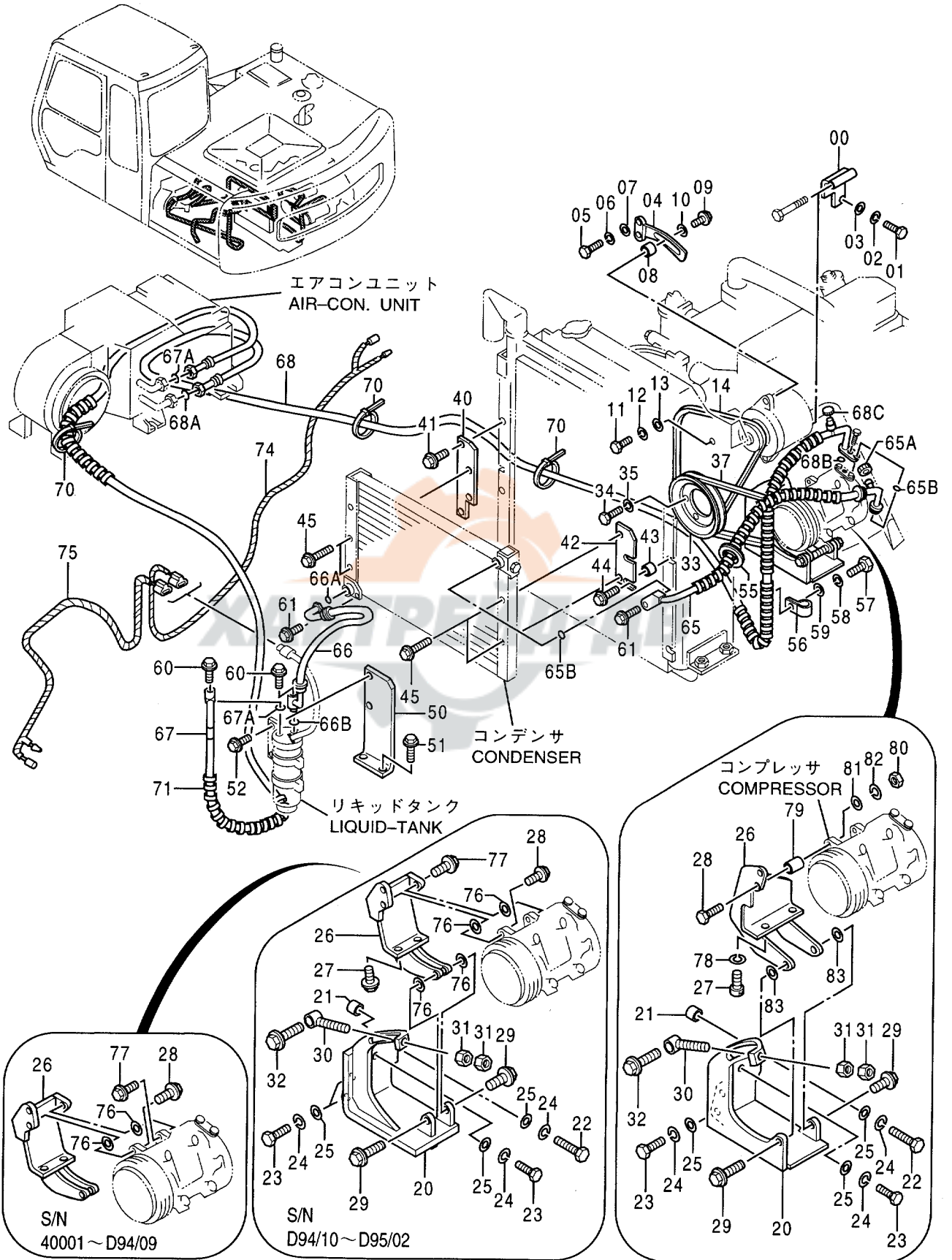

エアコンデ イシヨ (2)
AIR CONDITIONER (2)

40001-

| 符号 ITEM | 部品番号 PART NO. | 部 品 名 | PART NAME | 数量 QTY | サービ ス コ ド S.C | 適用号機 SERIAL NO. | 互 換 性 ICA | 代 替 部 品 REPLACEABLE PART | |
|------------|------------------|-------------|---------------|-----------|---------------------------|--------------------|--------------------|--------------------------------|-----------|
| | | | | | | | | 部品番号 PART NO. | 数量 QTY |
| 00 | 9741864 | ブ ラケツト | BRACKET | 1 | | | | | |
| 01 | M111028 | ボ ルト | BOLT | 2 | | | | | |
| 02 | A590910 | ワツシヤ;スプ リンク | WASHER;SPRING | 2 | | | | | |
| 03 | A590110 | ワツシヤ;プ レーン | WASHER;PLANE | 2 | | | | | |
| 04 | 3055382 | ブ ラケツト | BRACKET | 1 | | | | | |
| 05 | M111030 | ボ ルト | BOLT | 2 | | | | | |
| 06 | A590910 | ワツシヤ;スプ リンク | WASHER;SPRING | 2 | | | | | |
| 07 | A590110 | ワツシヤ;プ レーン | WASHER;PLANE | 2 | | | | | |
| 08 | 4193743 | スペ ーサ | SPACER | 1 | | | | | |
| 09 | J010845 | ボ ルト;セムス | BOLT;SEMS | 1 | | | | | |
| 10 | 4225974 | ワツシヤ;プ レーン | WASHER;PLANE | 1 | | | | | |
| 11 | M161036 | ボ ルト | BOLT | 1 | | | | | |
| 12 | A590910 | ワツシヤ;スプ リンク | WASHER;SPRING | 1 | | | | | |
| 13 | A590110 | ワツシヤ;プ レーン | WASHER;PLANE | 1 | | | | | |
| 14 | 4285670 | ベ ルト;V | BELT;V | 1 | | | | | |
| 20 | 7028846 | ブ ラケツト | BRACKET | 1 | | -D95/02 | | | |
| 20 | 7030208 | ブ ラケツト | BRACKET | 1 | # | D95/03- | | | |
| 21 | 4327188 | スペ ーサ | SPACER | 1 | | | | | |
| 22 | M111056 | ボ ルト | BOLT | 1 | | | | | |
| 23 | M111025 | ボ ルト | BOLT | 3 | | | | | |
| 24 | A590910 | ワツシヤ;スプ リンク | WASHER;SPRING | 4 | | | | | |
| 25 | A590110 | ワツシヤ;プ レーン | WASHER;PLANE | 4 | | | | | |
| 26 | 7027963 | ブ ラケツト | BRACKET | 1 | | -D95/02 | | | |
| 26 | 7030209 | ブ ラケツト | BRACKET | 1 | # | D95/03- | | | |
| 27 | J011030 | ボ ルト;セムス | BOLT;SEMS | 2 | | -D95/02 | | | |
| 27 | M341030 | ボ ルト;ソケツト | BOLT;SOCKET | 2 | # | D95/03- | | | |
| 28 | J020835 | ボ ルト;セムス | BOLT;SEMS | 1 | | -D95/02 | | | |
| 28 | J901060 | ボ ルト | BOLT | 1 | # | D95/03- | | | |
| 29 | J020830 | ボ ルト;セムス | BOLT;SEMS | 2 | | -D95/02 | | | |
| 29 | J021030 | ボ ルト;セムス | BOLT;SEMS | 2 | # | D95/03- | | | |
| 30 | 9738736 | ボ ルト | BOLT | 1 | | -D95/02 | | | |
| 30 | 9745313 | ボ ルト | BOLT | 1 | # | D95/03- | | | |
| 31 | J952010 | ナツト | NUT | 2 | | | | | |
| 32 | J010840 | ボ ルト;セムス | BOLT;SEMS | 1 | | -D94/05 | I | J020850 | 1 |
| 32 | J020850 | ボ ルト;セムス | BOLT;SEMS | 1 | | D94/06-D95/02 | | | |
| 32 | J011050 | ボ ルト;セムス | BOLT;SEMS | 1 | # | D95/03- | | | |
| 33 | 4193744 | プ ーリ | PULLEY | 1 | | | | | |
| 34 | J900816 | ボ ルト | BOLT | 4 | | | | | |
| 35 | A590908 | ワツシヤ;スプ リンク | WASHER;SPRING | 4 | | | | | |
| 37 | 4257130 | ベ ルト;V | BELT;V | 1 | | -D94/10 | Y | 4262734 | 1 |

エアコンディショナ (2)
AIR CONDITIONER (2)

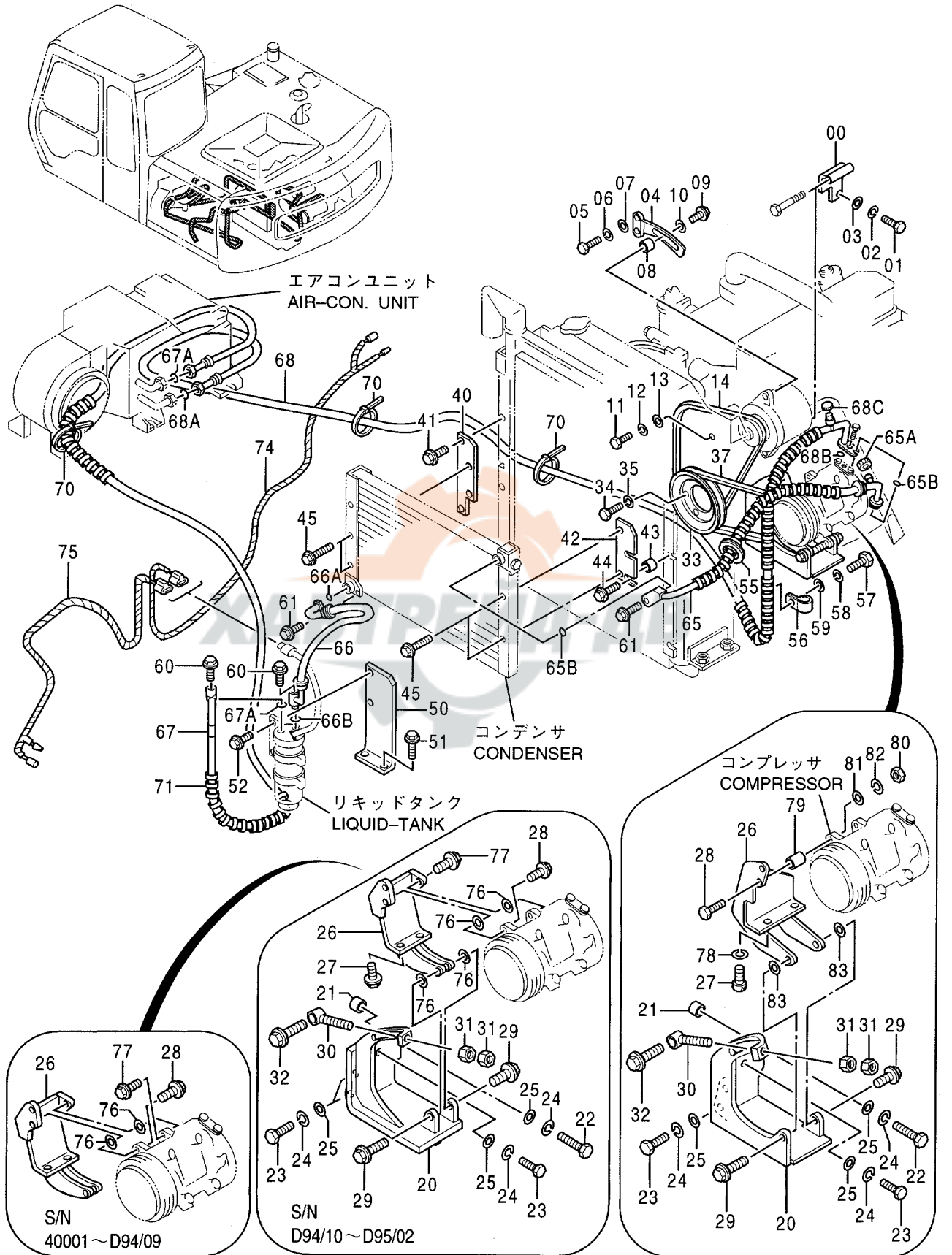

エアコンディショナ (2)
AIR CONDITIONER (2)

40001-

| 符号 ITEM | 部品番号 PART NO. | 部 品 名 | PART NAME | 数量 Q'TY | サービス コード S. C | 適用号機 SERIAL NO. | 互換性 ICA | 代替部品 REPLACEABLE PART | |
|------------|------------------|----------------|--------------------------|------------|---------------------|--------------------|------------|-----------------------------|------------|
| | | | | | | | | 部品番号 PART NO. | 数量 Q'TY |
| 37 | 4262734 | ベルト;V | BELT;V | 1 | | D94/11- | | | |
| 40 | 9742830 | ブラケット | BRACKET | 1 | | | | | |
| 41 | J020635 | ボルト;セムス | BOLT;SEMS | 2 | | | | | |
| 42 | 9742831 | ブラケット | BRACKET | 1 | | | | | |
| 43 | 4338134 | スペーサ | SPACER | 2 | | | | | |
| 44 | J020835 | ボルト;セムス | BOLT;SEMS | 2 | | | | | |
| 45 | J020850 | ボルト;セムス | BOLT;SEMS | 4 | | | | | |
| 50 | 9742177 | ブラケット | BRACKET | 1 | | | | | |
| 51 | J021030 | ボルト;セムス | BOLT;SEMS | 2 | | | | | |
| 52 | J010814 | ボルト;セムス | BOLT;SEMS | 2 | | | | | |
| 55 | 94-2811 | ブッシング;ラバー | BUSHING;RUBBER | 1 | | | | | |
| 56 | 4190263 | クリップ | CLIP | 2 | | | | | |
| 57 | J900822 | ボルト | BOLT | 2 | | | | | |
| 58 | A590908 | ワッシャ;スプリング | WASHER;SPRING | 2 | | | | | |
| 59 | A590108 | ワッシャ;プレーン | WASHER;PLANE | 2 | | | | | |
| 60 | J010630 | ボルト;セムス | BOLT;SEMS | 2 | | -D94/09 | Y | J020630 | 2 |
| 60 | J020630 | ボルト;セムス | BOLT;SEMS | 2 | | D94/10- | | | |
| 61 | J010830 | ボルト;セムス | BOLT;SEMS | 2 | | -D94/09 | Y | J020830 | 2 |
| 61 | J020830 | ボルト;セムス | BOLT;SEMS | 2 | | D94/10- | | | |
| 65 | 4330483 | ホース (プロテクタ ナシ) | HOSE (WITHOUT PROTECTOR) | 1 | | -D94/09 | | | |
| 65 | 4330483 | ホース (プロテクタ ツキ) | HOSE (WITH PROTECTOR) | 1 | | D94/10-D95/02 | T | 4358046 4358047 | 1 1 |
| 65 | 4358046 | ホース (プロテクタ ツキ) | HOSE (WITH PROTECTOR) | 1 | # | D95/03- | | | |
| 65A | 4333996 | キャップ | CAP | 1 | | | | | |
| 65B | 4333979 | Oリング | O-RING | 2 | | | | | |
| 66 | 4330484 | ホース | HOSE | 1 | | | | | |
| 66A | 4333979 | Oリング | O-RING | 1 | | | | | |
| 66B | 4333980 | Oリング | O-RING | 1 | | | | | |
| 67 | 4330485 | ホース (プロテクタ ナシ) | HOSE (WITHOUT PROTECTOR) | 1 | | -D94/09 | | | |
| 67 | 4330485 | ホース (プロテクタ ツキ) | HOSE (WITH PROTECTOR) | 1 | | D94/10- | | | |
| 67A | 4333980 | Oリング | O-RING | 2 | | | | | |
| 68 | 4330486 | ホース (プロテクタ ナシ) | HOSE (WITHOUT PROTECTOR) | 1 | | -D94/09 | | | |
| 68 | 4330486 | ホース (プロテクタ ツキ) | HOSE (WITH PROTECTOR) | 1 | | D94/10-D95/02 | T | 4358046 4358047 | 1 1 |
| 68 | 4358047 | ホース (プロテクタ ツキ) | HOSE (WITH PROTECTOR) | 1 | # | D95/03- | | | |
| 68A | 4333981 | Oリング | O-RING | 1 | | | | | |
| 68B | 4333990 | Oリング | O-RING | 1 | | | | | |
| 68C | 4334006 | キャップ | CAP | 1 | | | | | |
| 70 | 4055312 | クリップ;バンド | CLIP;BAND | 12 | | | | | |
| 71 | 4044420 | プロテクタ | PROTECTOR | 5 | | -D94/09 | | | |

エアコンディショナ (2) AIR CONDITIONER (2)

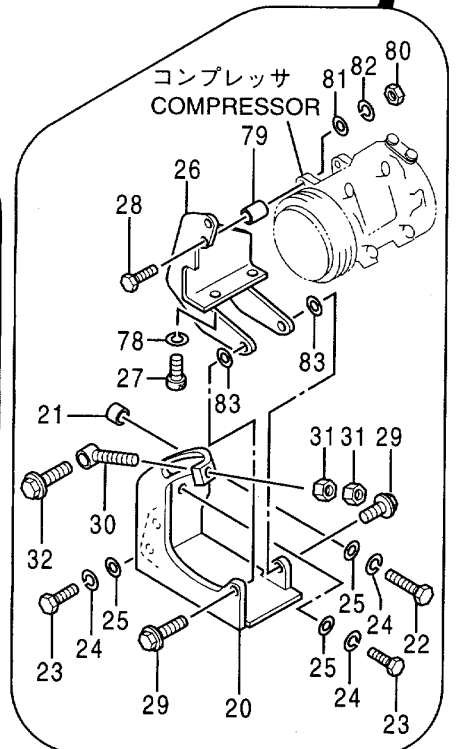
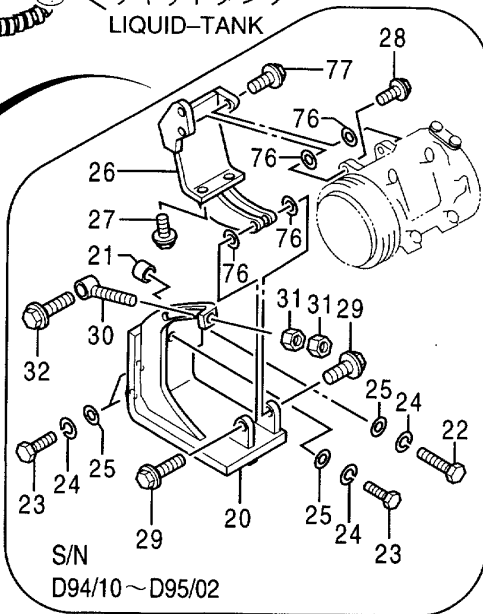
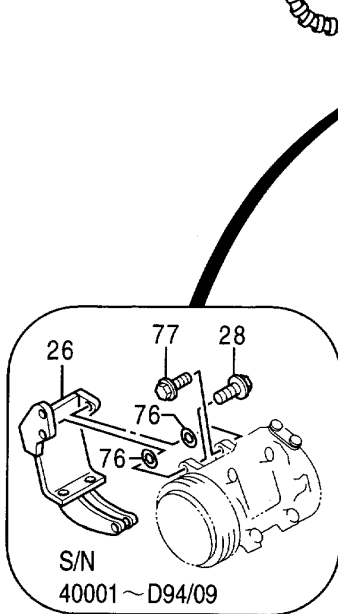
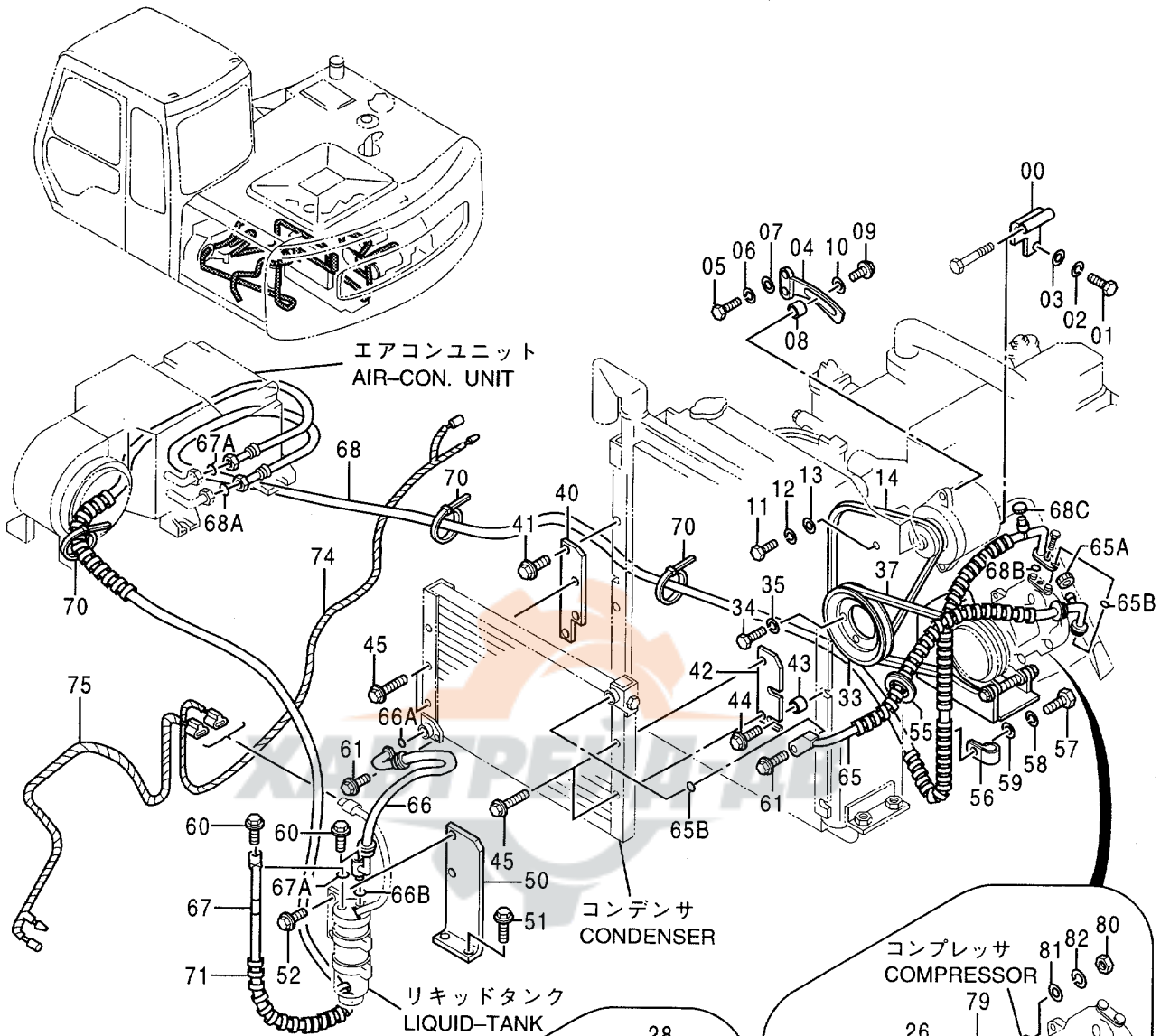

エアコンデ イシオナ (2)
AIR CONDITIONER (2)

40001-

| 符号 ITEM | 部品番号 PART NO. | 部 品 名 | PART NAME | 数量 QTY | サービス コード S.C | 適用号機 SERIAL NO. | 互 換 性 ICA | 代替部品 REPLACEABLE PART | |
|------------|------------------|------------|---------------|-----------|--------------------|--------------------|--------------------|-----------------------------|-----------|
| | | | | | | | | 部品番号 PART NO. | 数量 QTY |
| 74 | 4338931 | ハーネス;ワイヤ | HARNESS;WIRE | 1 | | | | | |
| 75 | 4339283 | ハーネス;ワイヤ | HARNESS;WIRE | 1 | | | | | |
| 76 | 4340308 | シム 0.5 | SHIM 0.5 | 4 | R | -D95/02 | | | |
| 77 | J020835 | ボルト;セムス | BOLT;SEMS | 1 | | -D94/09 | | | |
| 77 | J011035 | ボルト;セムス | BOLT;SEMS | 1 | | D94/10-D95/02 | | | |
| 78 | A590910 | ワッシャ;スプリング | WASHER;SPRING | 2 | # | D95/03- | | | |
| 79 | 4353691 | スペーサ | SPACER | 1 | # | D95/03- | | | |
| 80 | J950010 | ナット | NUT | 1 | # | D95/03- | | | |
| 81 | A590110 | ワッシャ;プレーン | WASHER;PLANE | 1 | # | D95/03- | | | |
| 82 | A590910 | ワッシャ;スプリング | WASHER;SPRING | 1 | # | D95/03- | | | |
| 83 | 4345095 | シム | SHIM | 4 | # | D95/03- | | | |



外気導入式エアコン用品 PRESSURE TYPE AIR-CON. PARTS

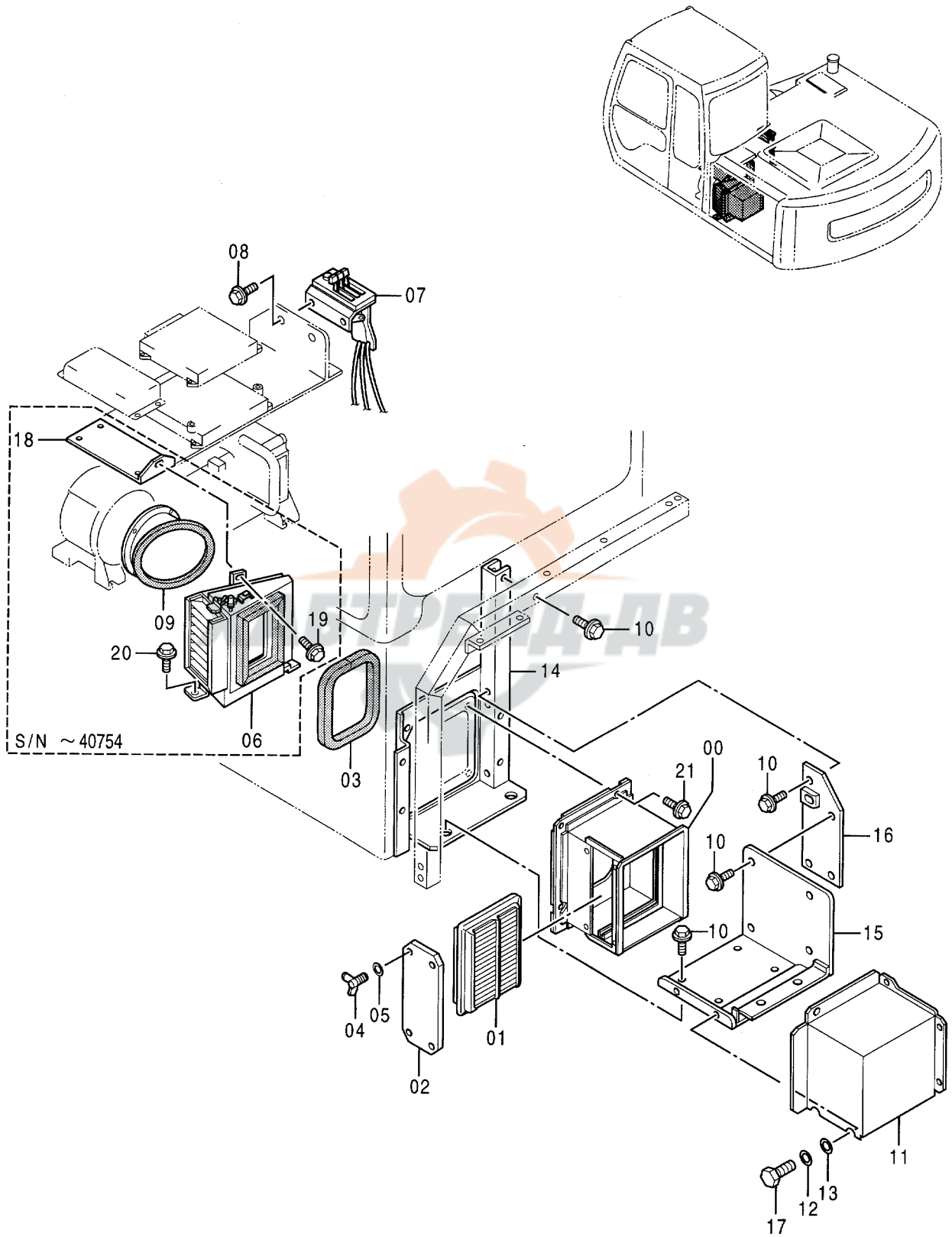

外気導入式 圧縮機用品
PRESSURE TYPE AIR-CON. PARTS

40001-

| 符号 ITEM | 部品番号 PART NO. | 部品名 | PART NAME | 数量 QTY | サービス コード S.C | 適用号機 SERIAL NO. | 互換性 ICA | 代替部品 REPLACEABLE PART | |
|------------|------------------|-----------------------|--|-----------|--------------------|--------------------|------------|-----------------------------|-----------|
| | | | | | | | | 部品番号 PART NO. | 数量 QTY |
| 00 | 5004442 | ダクト | DUCT | 1 | | | | | |
| 01 | 4234793 | エレメント;フィルタ | ELEMENT;FILTER | 1 | | | | | |
| 02 | 8061170 | カバー | COVER | 1 | | | | | |
| 03 | 4342848 | ラバー | RUBBER | 1 | | | | | |
| 04 | M360616 | ボルト;ウイング | BOLT;WING | 4 | | | | | |
| 05 | A590106 | ワッシャ;プレーン | WASHER;PLANE | 4 | | | | | |
| 06 | 4342726 | ボックス | BOX | 1 | | -40754 | | | |
| 07 | 4342728 | コントローラ | CONTROLLER | 1 | | -D94/10 | | | |
| 07 | 4353752 | コントローラ <詳細は別ページ参照> | CONTROLLER <for details: see separate page> | 1 | # | D94/11- | | | |
| 08 | J010820 | ボルト;セムス | BOLT;SEMS | 2 | | | | | |
| 09 | 4342727 | ダクト | DUCT | 1 | | -40754 | | | |
| 10 | J021030 | ボルト;セムス | BOLT;SEMS | 11 | | | | | |
| 11 | 2037396 | カバー | COVER | 1 | | | | | |
| 12 | A590908 | ワッシャ;スプリング | WASHER;SPRING | 6 | | | | | |
| 13 | A590108 | ワッシャ;プレーン | WASHER;PLANE | 6 | | | | | |
| 14 | 7029619 | サポート | SUPPORT | 1 | | | | | |
| 15 | 7029644 | カバー | COVER | 1 | | | | | |
| 16 | 8061734 | ブラケット | BRACKET | 1 | | | | | |
| 17 | J900820 | ボルト | BOLT | 6 | | | | | |
| 18 | 8061155 | ブラケット | BRACKET | 1 | | -40754 | | | |
| 19 | J020816 | ボルト;セムス | BOLT;SEMS | 1 | | -40754 | | | |
| 20 | J021025 | ボルト;セムス | BOLT;SEMS | 2 | | -40754 | | | |
| 21 | J020820 | ボルト;セムス | BOLT;SEMS | 4 | | | | | |

エアコンユニット AIR-CON. UNIT

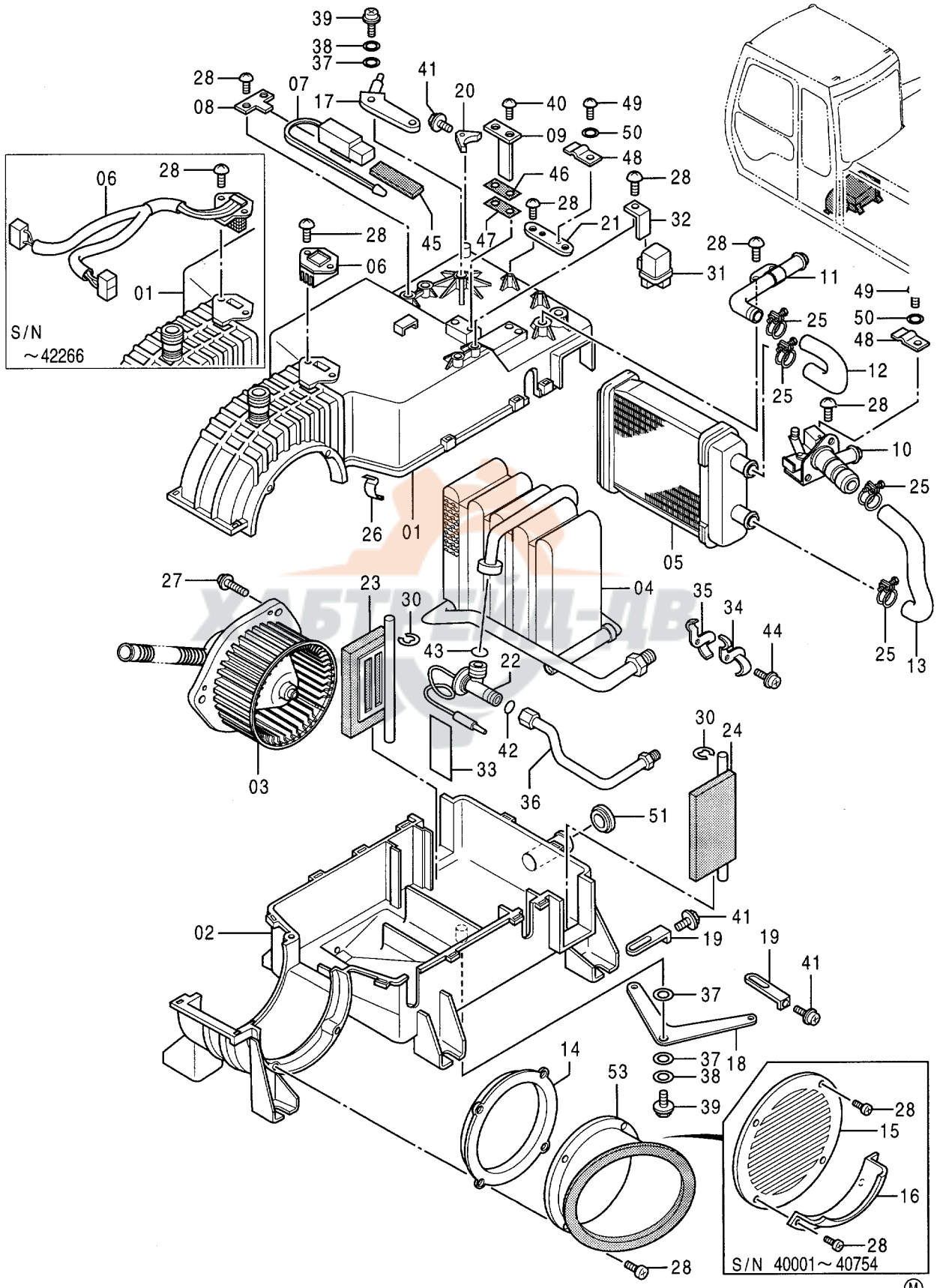

エアコンユニット
AIR-CON. UNIT

40001-

| 符号 ITEM | 部品番号 PART NO. | 部品名 | PART NAME | 数量 QTY | サービス コード S.C | 適用号機 SERIAL NO. | 互換性 ICA | 代替部品 REPLACEABLE PART | |
|------------|------------------|-------------|-----------------|-----------|--------------------|--------------------|------------|-----------------------------|-----------|
| | | | | | | | | 部品番号 PART NO. | 数量 QTY |
| | 4343293 | エアコンユニット | AIR-CON. UNIT | 1 | | -40754 | | | |
| | 4344802 | エアコンユニット | AIR-CON. UNIT | 1 | | 40755-42266 | | | |
| | 4353754 | エアコンユニット | AIR-CON. UNIT | 1 | # | 42267- | | | |
| 01 | 4351445 | ・ケース | ・CASE | 1 | | -42266 | | | |
| 01 | 4365069 | ・ケース | ・CASE | 1 | # | 42267- | | | |
| 02 | 4352930 | ・ケース | ・CASE | 1 | | | | | |
| 03 | 4349942 | ・モータ | ・MOTOR | 1 | | | | | |
| 04 | 4351447 | ・エバポレータ | ・EVAPORATOR | 1 | | | | | |
| 05 | 4351448 | ・コア | ・CORE | 1 | | | | | |
| 06 | 4349943 | ・レジスタ | ・RESISTOR | 1 | | -42266 | | | |
| 06 | 4365062 | ・レジスタ | ・RESISTOR | 1 | # | 42267- | | | |
| 07 | 4351449 | ・サーモスタット | ・THERMOSTAT | 1 | | | | | |
| 08 | 4351450 | ・ブラケット | ・BRACKET | 1 | | | | | |
| 09 | 4351451 | ・ブラケット | ・BRACKET | 1 | | | | | |
| 10 | 4351452 | ・バルブ | ・VALVE | 1 | | | | | |
| 11 | 4351453 | ・パイプ | ・PIPE | 1 | | | | | |
| 12 | 4351454 | ・ホース | ・HOSE | 1 | | | | | |
| 13 | 4351455 | ・ホース | ・HOSE | 1 | | | | | |
| 14 | 4351456 | ・フランジ | ・FLANGE | 1 | | | | | |
| 15 | 4353163 | ・カバー | ・COVER | 1 | | -40754 | | | |
| 16 | 4353164 | ・カバー | ・COVER | 1 | | -40754 | | | |
| 17 | 4351458 | ・レバー | ・LEVER | 1 | | | | | |
| 18 | 4351459 | ・レバー | ・LEVER | 1 | | | | | |
| 19 | 4351460 | ・レバー | ・LEVER | 2 | | | | | |
| 20 | 4351461 | ・レバー | ・LEVER | 1 | | | | | |
| 21 | 4351462 | ・ブラケット | ・BRACKET | 1 | | | | | |
| 22 | 4351463 | ・バルブ | ・VALVE | 1 | | | | | |
| 23 | 4351464 | ・ドア | ・DOOR | 1 | | | | | |
| 24 | 4351465 | ・ドア | ・DOOR | 1 | | | | | |
| 25 | 4351466 | ・クランプ | ・CLAMP | 4 | | | | | |
| 26 | 4351647 | ・クリップ | ・CLIP | 13 | | | | | |
| 27 | J450512 | ・スクリュー;セムス | ・SCREW;SEMS | 3 | | | | | |
| 28 | 4352934 | ・スクリュー | ・SCREW | 15 | | | | | |
| 30 | 4146370 | ・リング;リテイニング | ・RING;RETAINING | 2 | | | | | |
| 31 | 4351469 | ・リレー | ・RELAY | 1 | | | | | |
| 32 | 4351470 | ・ブラケット | ・BRACKET | 1 | | | | | |
| 33 | 4351471 | ・テープ | ・TAPE | 1 | | | | | |
| 34 | 4351472 | ・クランプ | ・CLAMP | 1 | | | | | |
| 35 | 4351473 | ・クランプ | ・CLAMP | 1 | | | | | |
| 36 | 4351474 | ・パイプ | ・PIPE | 1 | | | | | |

エアコンユニット AIR-CON. UNIT

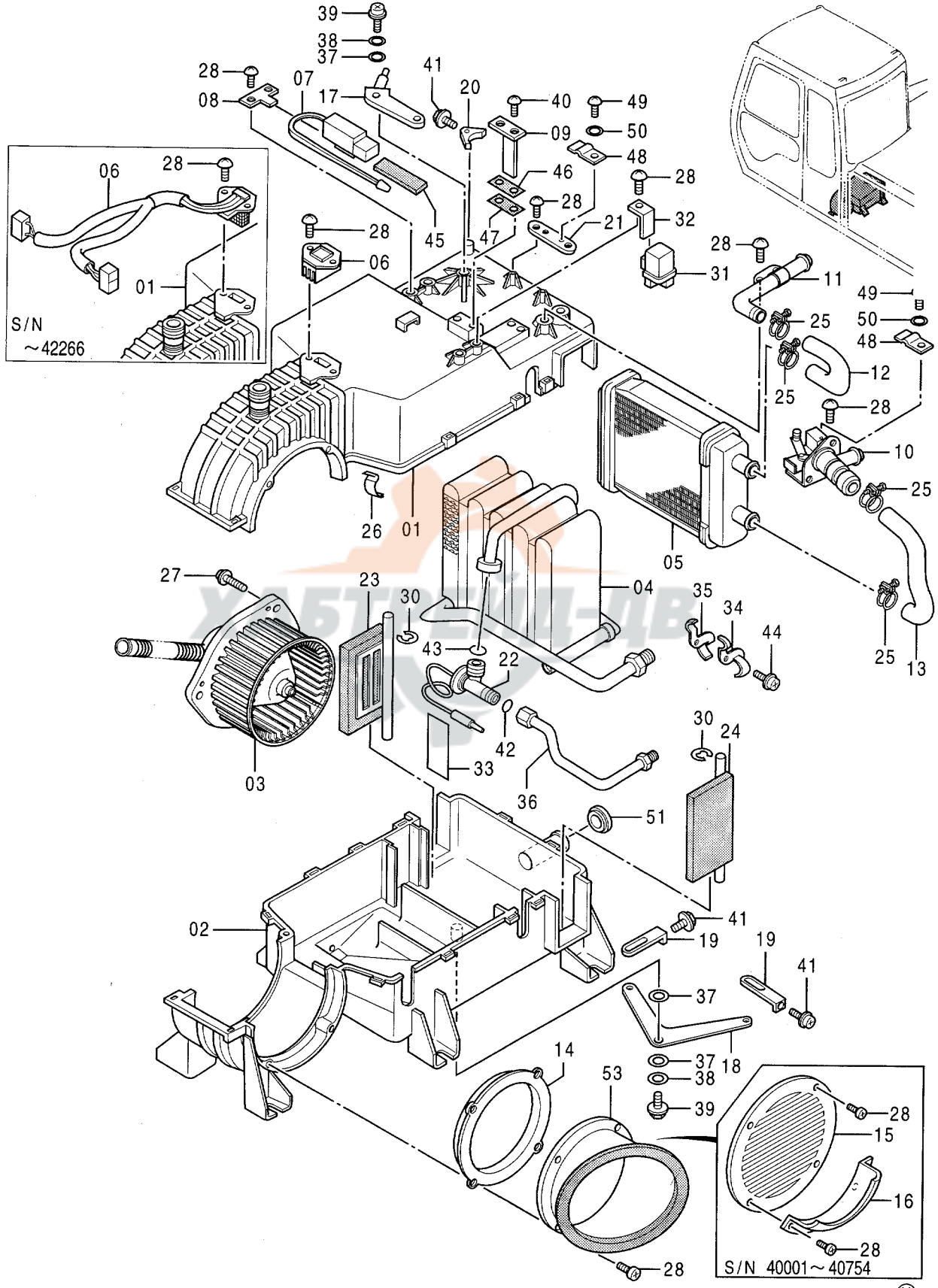

エアコンユニット
AIR-CON. UNIT

40001-

| 符号 ITEM | 部品番号 PART NO. | 部品名 | PART NAME | 数量 QTY | サービス コード S.C | 適用号機 SERIAL NO. | 互換性 ICA | 代替部品 REPLACEABLE PART | |
|------------|------------------|-------------|-----------------|-----------|--------------------|--------------------|------------|-----------------------------|-----------|
| | | | | | | | | 部品番号 PART NO. | 数量 QTY |
| 37 | 4351475 | ・ワッシャ | ・WASHER | 3 | | | | | |
| 38 | 4351476 | ・ワッシャ | ・WASHER | 2 | | | | | |
| 39 | 4352932 | ・スクリュ | ・SCREW | 2 | | | | | |
| 40 | 4352936 | ・スクリュ | ・SCREW | 3 | | | | | |
| 41 | J450308 | ・スクリュ | ・SCREW | 3 | | | | | |
| 42 | 4351477 | ・O-リング | ・O-RING | 1 | | | | | |
| 43 | 4351478 | ・O-リング | ・O-RING | 1 | | | | | |
| 44 | M430513 | ・スクリュ | ・SCREW | 1 | # | | | | |
| 45 | 4351479 | ・シール | ・SEAL | 1 | | | | | |
| 46 | 4351480 | ・シール | ・SEAL | 1 | | | | | |
| 47 | 4351481 | ・シール | ・SEAL | 1 | | | | | |
| 48 | 4351482 | ・クランプ | ・CLAMP | 2 | | | | | |
| 49 | J450412 | ・スクリュ;セムス | ・SCREW;SEMS | 2 | | | | | |
| 50 | 4352933 | ・ワッシャ | ・WASHER | 2 | | | | | |
| 51 | 4351457 | ・ブッシュング;ラバー | ・BUSHING;RUBBER | 1 | | | | | |
| 53 | 4342727 | ・ダクト | ・DUCT | 1 | | 40755- | | | |

エアコン コントローラ (内気循環式)
 AIR-CON. CONTROLLER (STD. Type)

適用号機 40001~42266
 Serial No.

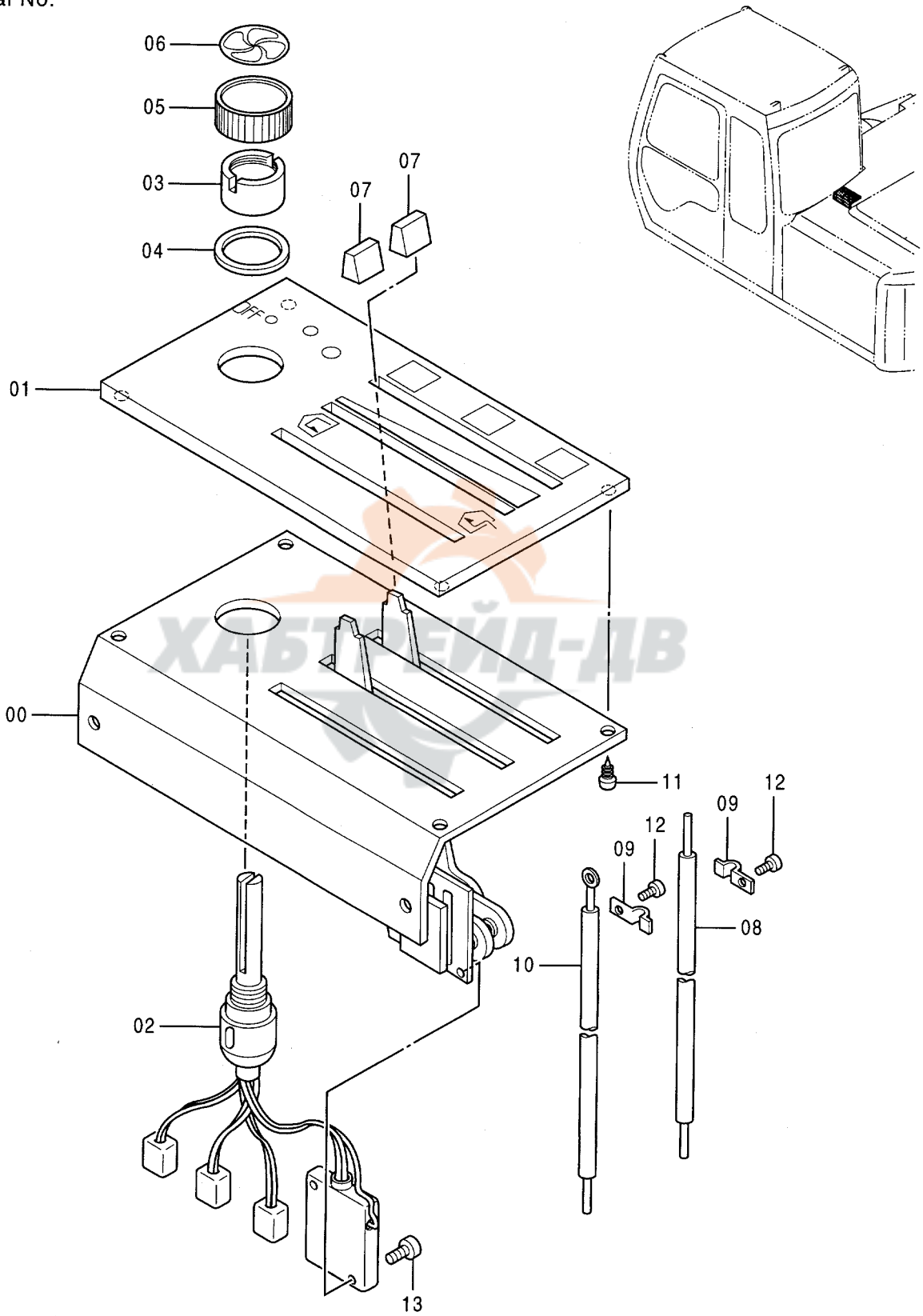

エアコンコントローラ (内気循環式)
AIR-CON. CONTROLLER (STD. Type)

40001-42266

| 符号 ITEM | 部品番号 PART NO. | 部品名 | PART NAME | 数量 QTY | サービス コード S.C | 適用号機 SERIAL NO. | 互換性 ICA | 代替部品 REPLACEABLE PART | |
|------------|------------------|--------------|----------------|-----------|--------------------|--------------------|------------|-----------------------------|-----------|
| | | | | | | | | 部品番号 PART NO. | 数量 QTY |
| | 4323951 | コントローラ | CONTROLLER | 1 | | | | | |
| 00 | +++++ | ・ベース | ・BASE | 1 | D | | | | |
| 01 | 4351523 | ・パネル;コントロール | ・PANEL;CONTROL | 1 | | | | | |
| 02 | 4352931 | ・スイッチ | ・SWITCH | 1 | | | | | |
| 03 | 4351519 | ・ナット | ・NUT | 1 | | | | | |
| 04 | 4351520 | ・ワッシャー | ・WASHER | 1 | | | | | |
| 05 | 4351521 | ・ノブ | ・KNOB | 1 | | | | | |
| 06 | 4351525 | ・プレート | ・PLATE | 1 | | | | | |
| 07 | 4351522 | ・ノブ | ・KNOB | 2 | | | | | |
| 08 | 4351517 | ・ケーブル;コントロール | ・CABLE;CONTROL | 1 | | | | | |
| 09 | 4351482 | ・クランプ | ・CLAMP | 2 | | | | | |
| 10 | 4351518 | ・ケーブル;コントロール | ・CABLE;CONTROL | 1 | | | | | |
| 11 | 4296801 | ・スクリュ | ・SCREW | 4 | | | | | |
| 12 | J450412 | ・スクリュ;セムス | ・SCREW;SEMS | 2 | | | | | |
| 13 | J460316 | ・スクリュ;セムス | ・SCREW;SEMS | 2 | | | | | |

エアコンコントローラ (内気循環式)
AIR-CON. CONTROLLER (STD. Type)

適用号機 42267~
Serial No.

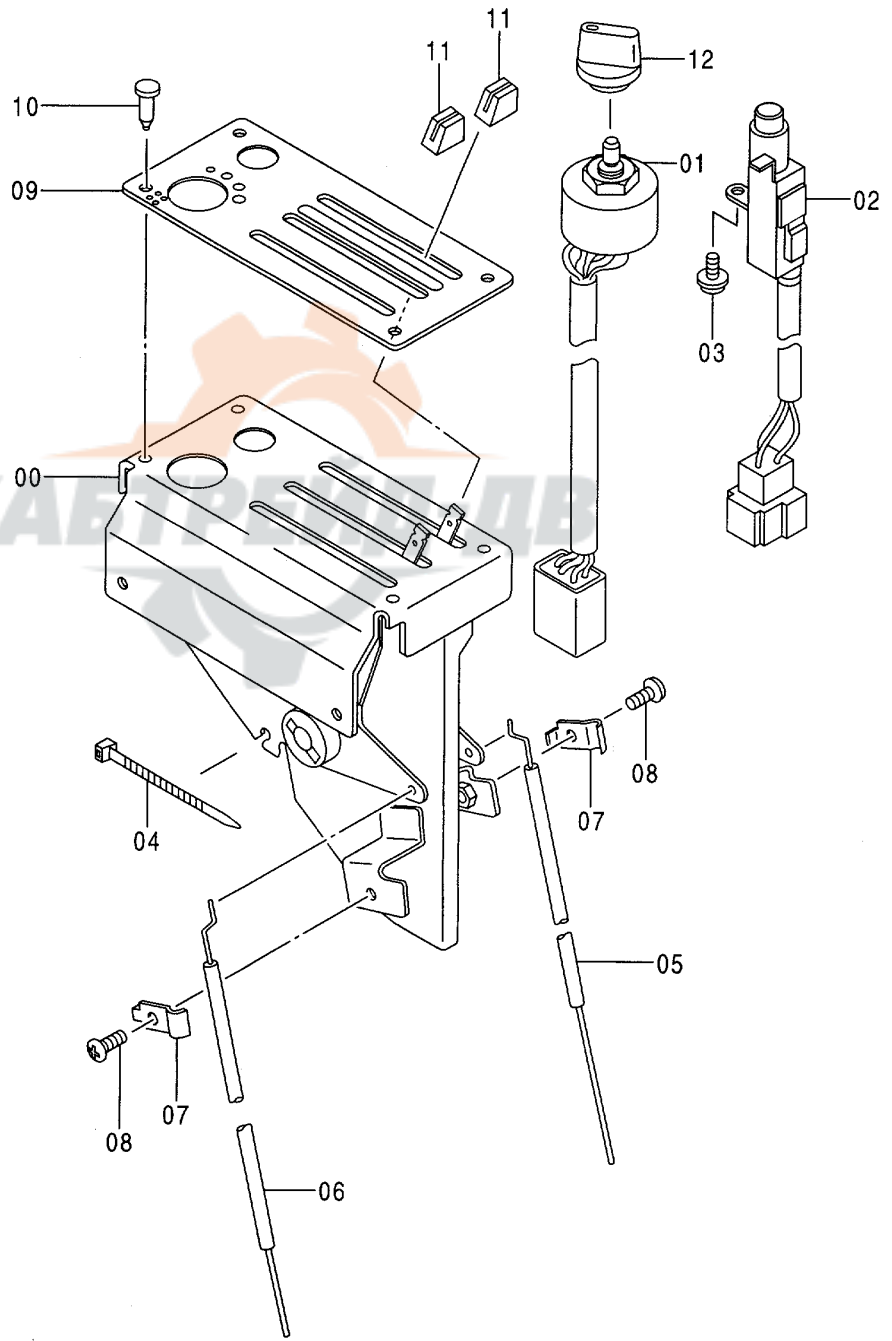
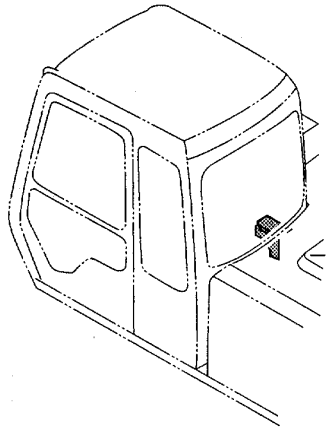

エアコンコントローラ (内気循環式)
AIR-CON. CONTROLLER (STD. Type)

42267-

| 符号 ITEM | 部品番号 PART NO. | 部品名 | PART NAME | 数量 QTY | サービス コード S. C | 適用号機 SERIAL NO. | 互 換 性 ICA | 代替部品 REPLACEABLE PART | |
|------------|------------------|--------------|----------------|-----------|---------------------|--------------------|--------------------|-----------------------------|-----------|
| | | | | | | | | 部品番号 PART NO. | 数量 QTY |
| | 4353751 | コントローラ | CONTROLLER | 1 | | | | | |
| 00 | +++++ | ・ベース | ・BASE | 1 | D | | | | |
| 01 | 4368709 | ・スイッチ | ・SWITCH | 1 | | | | | |
| 02 | 4368711 | ・スイッチ | ・SWITCH | 1 | | | | | |
| 03 | J460410 | ・スクリュ;セムス | ・SCREW;SEMS | 1 | | | | | |
| 04 | 4368721 | ・クリップ;バンド | ・CLIP;BAND | 1 | | | | | |
| 05 | 4368713 | ・ケーブル;コントロール | ・CABLE;CONTROL | 1 | | | | | |
| 06 | 4368715 | ・ケーブル;コントロール | ・CABLE;CONTROL | 1 | | | | | |
| 07 | 4368716 | ・クランプ | ・CLAMP | 2 | | | | | |
| 08 | M430510 | ・スクリュ | ・SCREW | 2 | | | | | |
| 09 | 4368717 | ・プレート | ・PLATE | 1 | | | | | |
| 10 | 4302681 | ・クランプ | ・CLAMP | 4 | | | | | |
| 11 | 4368718 | ・ノブ | ・KNOB | 2 | | | | | |
| 12 | 4368720 | ・ノブ | ・KNOB | 1 | | | | | |

エアコン コントローラ (外気導入式)
 AIR-CON. CONTROLLER (PRESSURE Type)

適用号機 40001~D94/10
 Serial No.

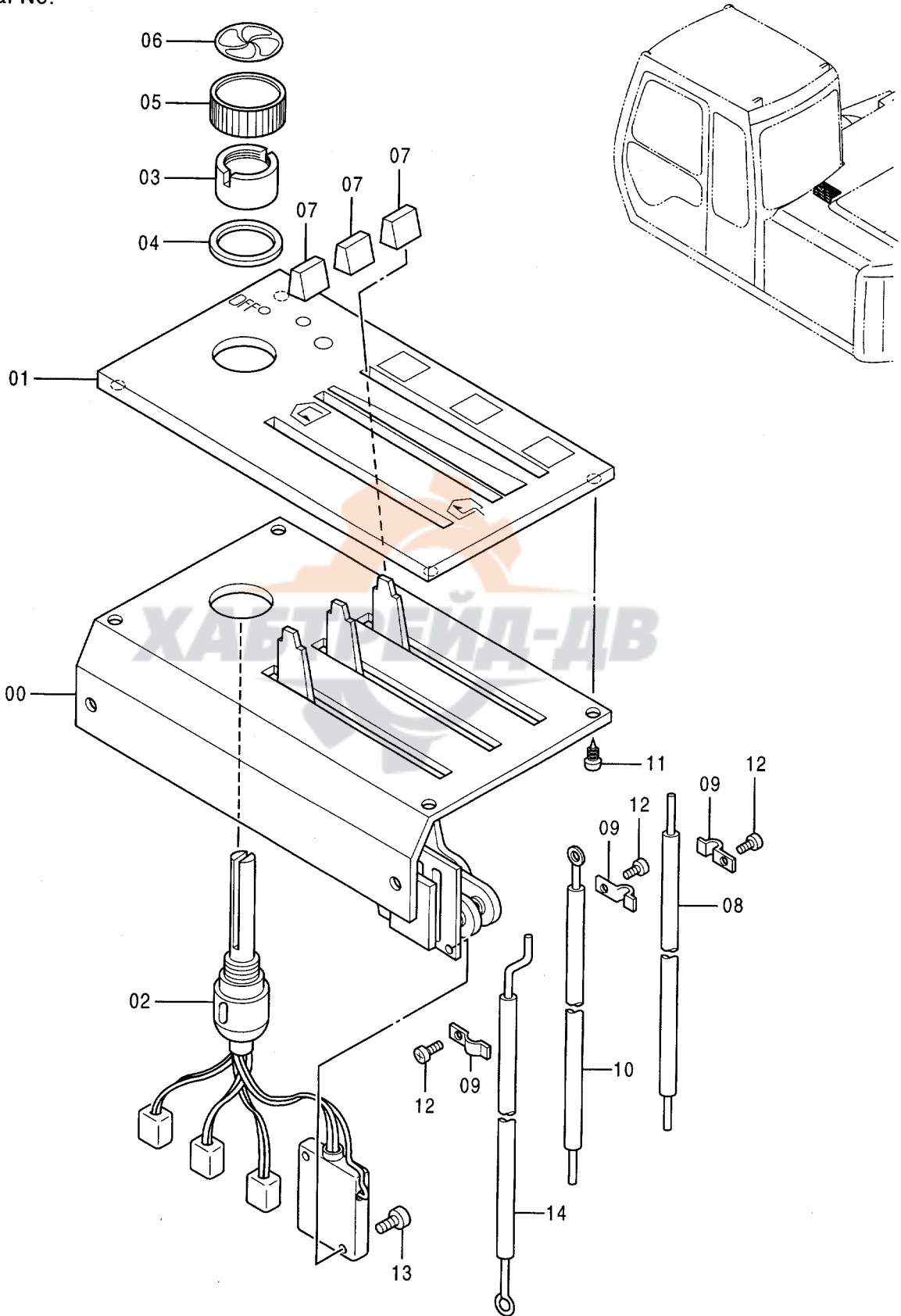

エアコンコントローラ (外気導入式)
AIR-CON. CONTROLLER (PRESSURE Type)

40001-D94/10

| 符号 ITEM | 部品番号 PART NO. | 部品名 | PART NAME | 数量 QTY | サービス コード S.C | 適用号機 SERIAL NO. | 互換性 ICA | 代替部品 REPLACEABLE PART | |
|------------|------------------|----------------|---------------------|-----------|--------------------|--------------------|------------|-----------------------------|-----------|
| | | | | | | | | 部品番号 PART NO. | 数量 QTY |
| 00 | 4342728 +++++ | コントローラ ・ベース | CONTROLLER ・BASE | 1 1 | D | | | | |
| 01 | 4351523 | ・パネル;コントロール | ・PANEL; CONTROL | 1 | | | | | |
| 02 | 4352931 | ・スイッチ | ・SWITCH | 1 | | | | | |
| 03 | 4351519 | ・ナット | ・NUT | 1 | | | | | |
| 04 | 4351520 | ・ワッシャー | ・WASHER | 1 | | | | | |
| 05 | 4351521 | ・ノブ | ・KNOB | 1 | | | | | |
| 06 | 4351525 | ・プレート | ・PLATE | 1 | | | | | |
| 07 | 4351522 | ・ノブ | ・KNOB | 3 | | | | | |
| 08 | 4351517 | ・ケーブル;コントロール | ・CABLE; CONTROL | 1 | | | | | |
| 09 | 4351482 | ・クランプ | ・CLAMP | 3 | | | | | |
| 10 | 4351518 | ・ケーブル;コントロール | ・CABLE; CONTROL | 1 | | | | | |
| 11 | 4296801 | ・スクリュー;タッピング | ・SCREW; TAPPING | 4 | | | | | |
| 12 | J450412 | ・スクリュー;セムス | ・SCREW; SEMS | 3 | | | | | |
| 13 | J460316 | ・スクリュー;セムス | ・SCREW; SEMS | 2 | | | | | |
| 14 | 4356710 | ・ケーブル;コントロール | ・CABLE; CONTROL | 1 | | | | | |

エアコンコントローラ (外気導入式) AIR-CON. CONTROLLER (PRESSURE Type)

適用号機 D94/11~
Serial No.

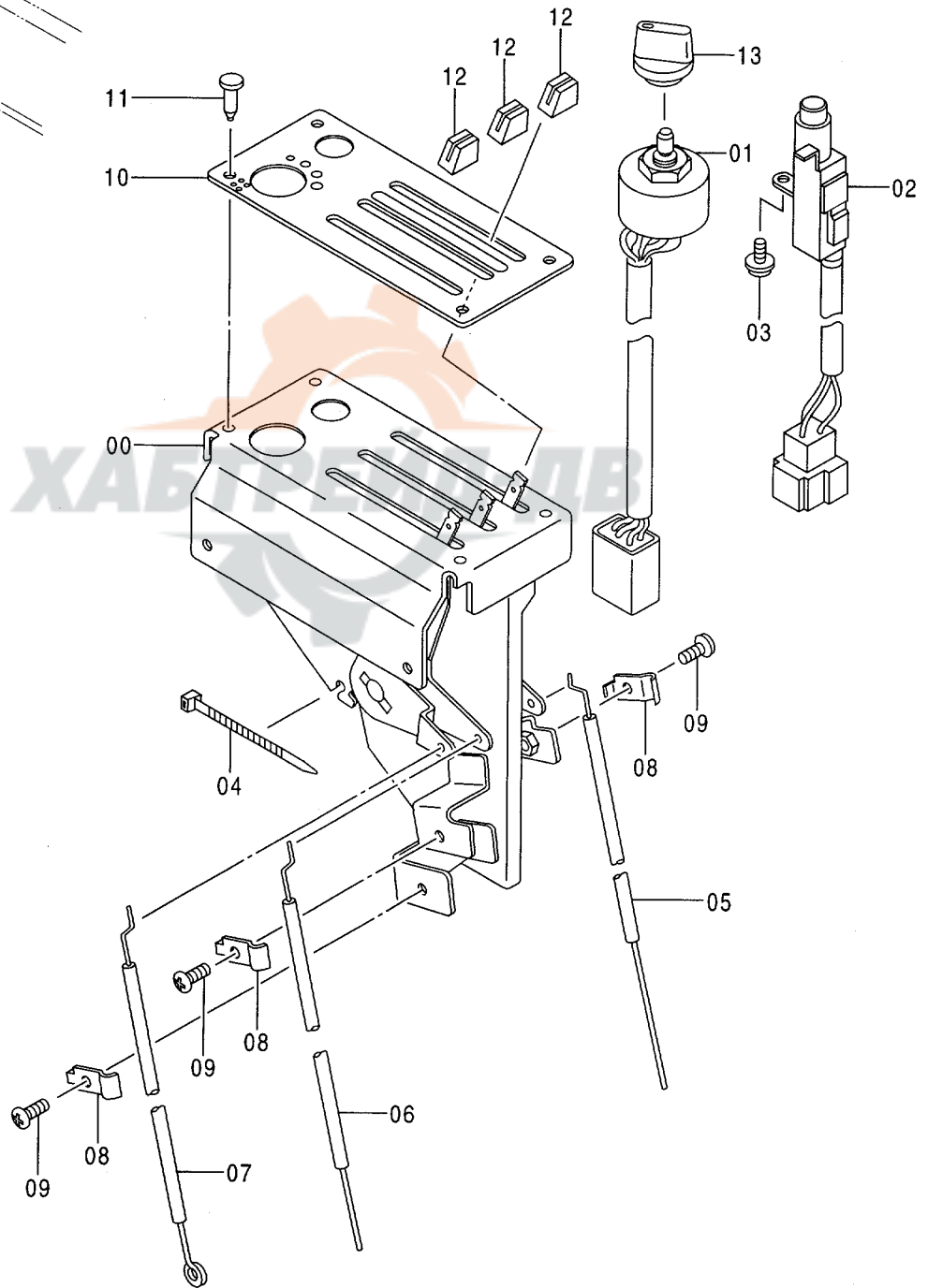
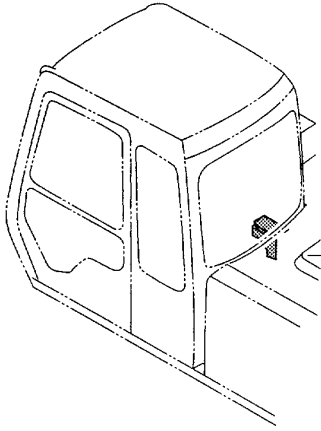

エアコンコントローラ (外気導入式)
AIR-CON. CONTROLLER (PRESSURE Type)

D94/11-

| 符号 ITEM | 部品番号 PART NO. | 部品名 | PART NAME | 数量 QTY | サービス コード S.C | 適用号機 SERIAL NO. | 互換性 ICA | 代替部品 REPLACEABLE PART | |
|------------|------------------|--------------|----------------|-----------|--------------------|--------------------|------------|-----------------------------|-----------|
| | | | | | | | | 部品番号 PART NO. | 数量 QTY |
| | 4353752 | コントローラ | CONTROLLER | 1 | | | | | |
| 00 | +++++ | ・ベース | ・BASE | 1 | D | | | | |
| 01 | 4368709 | ・スイッチ | ・SWITCH | 1 | | | | | |
| 02 | 4368711 | ・スイッチ | ・SWITCH | 1 | | | | | |
| 03 | J460410 | ・スクリュー;セムス | ・SCREW;SEMS | 1 | | | | | |
| 04 | 4368721 | ・クリップ;バンド | ・CLIP;BAND | 1 | | | | | |
| 05 | 4368713 | ・ケーブル;コントロール | ・CABLE;CONTROL | 1 | | | | | |
| 06 | 4368715 | ・ケーブル;コントロール | ・CABLE;CONTROL | 1 | | | | | |
| 07 | 4368722 | ・ケーブル;コントロール | ・CABLE;CONTROL | 1 | | | | | |
| 08 | 4368716 | ・クランプ | ・CLAMP | 3 | | | | | |
| 09 | M430510 | ・スクリュー | ・SCREW | 3 | | | | | |
| 10 | 4368717 | ・プレート | ・PLATE | 1 | | | | | |
| 11 | 4302681 | ・クランプ | ・CLAMP | 4 | | | | | |
| 12 | 4368718 | ・ノブ | ・KNOB | 3 | | | | | |
| 13 | 4368720 | ・ノブ | ・KNOB | 1 | | | | | |

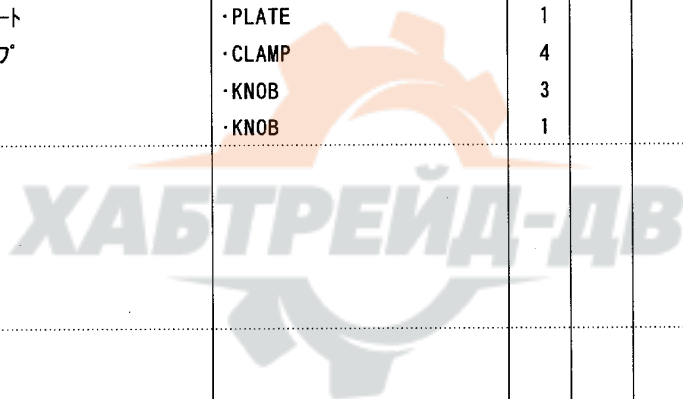

ホット&クールボックス HOT & COOL BOX

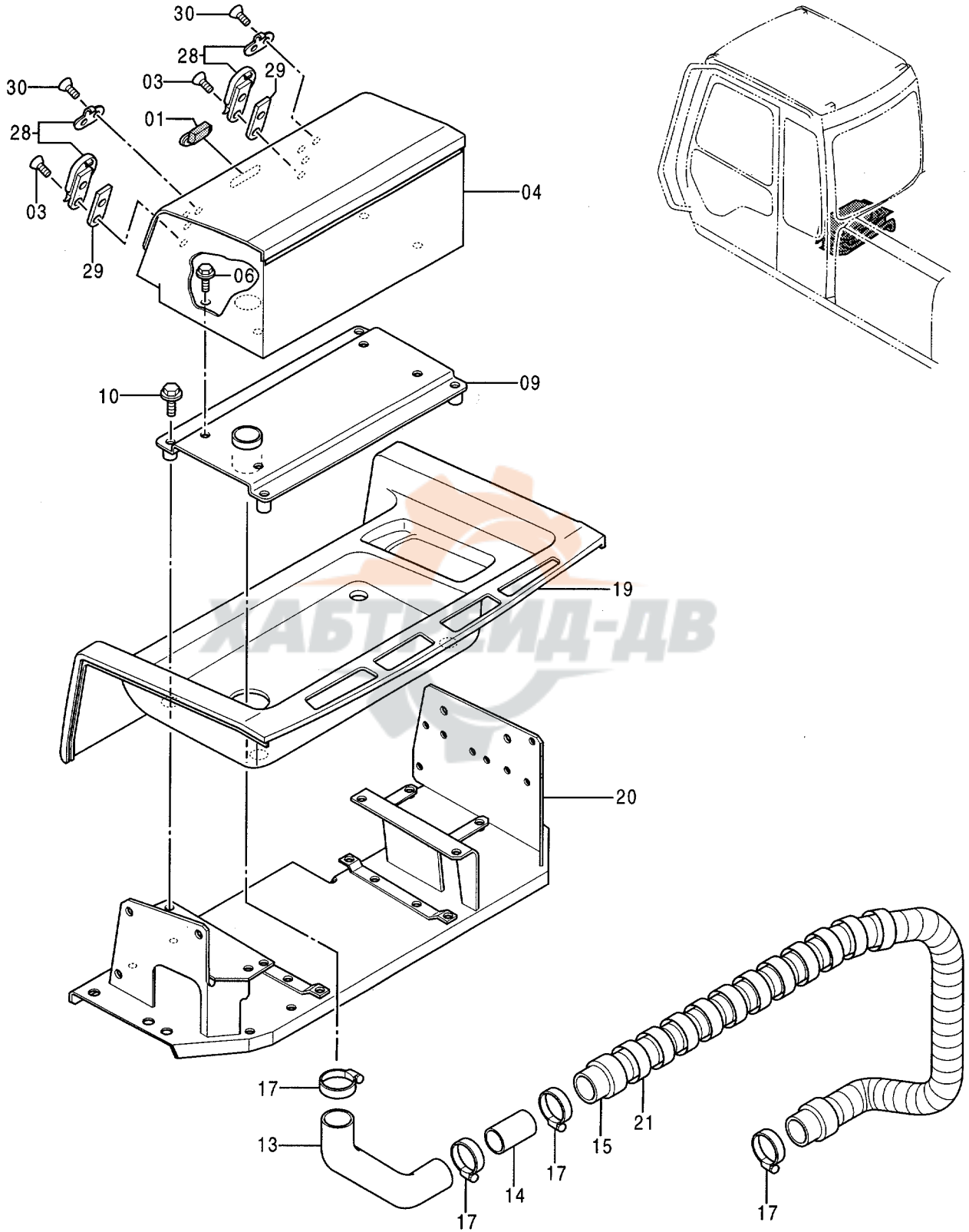

ホット & クール ボックス
HOT & COOL BOX

40001-

| 符号 ITEM | 部品番号 PART NO. | 部 品 名 | PART NAME | 数量 QTY | サービス コード S.C | 適用号機 SERIAL NO. | 互 換 性 ICA | 代替部品 REPLACEABLE PART | |
|------------|------------------|------------|----------------|-----------|--------------------|--------------------|--------------------|-----------------------------|-----------|
| | | | | | | | | 部品番号 PART NO. | 数量 QTY |
| 01 | 4331099 | ハンドル | HANDLE | 1 | | | | | |
| 03 | M470310 | スクリュ | SCREW | 4 | | | | | |
| 04 | 7029917 | ボックス | BOX | 1 | | | | | |
| 06 | J020816 | ボルト;セムス | BOLT;SEMS | 4 | | | | | |
| 09 | 8059990 | サポート | SUPPORT | 1 | | | | | |
| 10 | J020840 | ボルト;セムス | BOLT;SEMS | 4 | | | | | |
| 13 | 4334541 | ホース | HOSE | 1 | | | | | |
| 14 | 4334542 | パイプ | PIPE | 1 | | | | | |
| 15 | 4334543 | ホース | HOSE | 1 | | | | | |
| 17 | 4505243 | クランプ;ホース | CLAMP;HOSE | 4 | | | | | |
| 19 | 4334544 | カバー | COVER | 1 | | | | | |
| 20 | 6014865 | ブラケット (リア) | BRACKET (REAR) | 1 | | | | | |
| 21 | 4044420 | プロテクタ | PROTECTOR | 1 | | | | | |
| 28 | 4346678 | ラッチ | LATCH | 2 | | | | | |
| 29 | 4345717 | ブラケット | BRACKET | 2 | | | | | |
| 30 | M470308 | スクリュ | SCREW | 4 | | | | | |

トロピカルカバー TROPICAL COVER

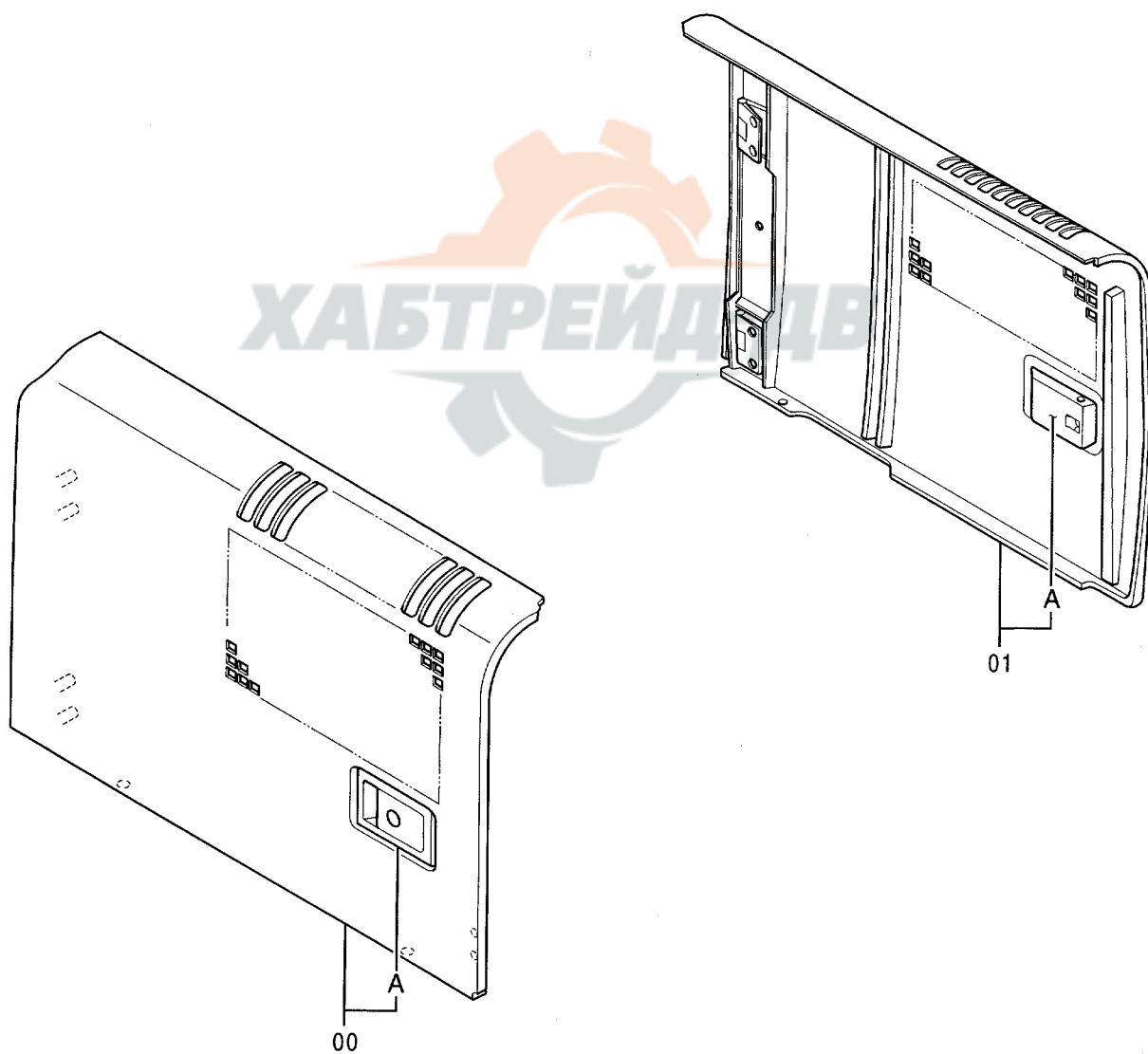
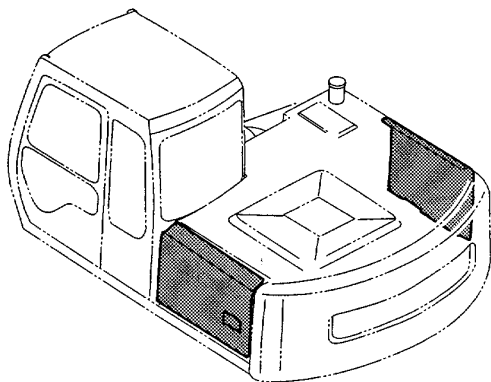

トビカカハ -
TROPICAL COVER

40001-

| 符号 ITEM | 部品番号 PART NO. | 部品名 | PART NAME | 数量 QTY | サービス コード S.C | 適用号機 SERIAL NO. | 互換性 ICA | 代替部品 REPLACEABLE PART | |
|------------|------------------|---------------------------|--|-----------|--------------------|--------------------|------------|-----------------------------|-----------|
| | | | | | | | | 部品番号 PART NO. | 数量 QTY |
| 00 | 5003805 | ドア | DOOR | 1 | | | | | |
| 00A | 7017924 | ・ドアロック (2) <詳細ハ別ページ参照> | ・DOOR LOCK (2) <for details: see separate page> | 1 | W | -D94/10 | Y | 4354012 | 1 |
| 00A | 4354012 | ・ドアロック (4) <詳細ハ別ページ参照> | ・DOOR LOCK (4) <for details: see separate page> | 1 | W | D94/11- | | | |
| 01 | 5004022 | ドア | DOOR | 1 | | | | | |
| 01A | 7017862 | ・ドアロック (1) <詳細ハ別ページ参照> | ・DOOR LOCK (1) <for details: see separate page> | 1 | W | -D94/10 | Y | 4354011 | 1 |
| 01A | 4354011 | ・ドアロック (3) <詳細ハ別ページ参照> | ・DOOR LOCK (3) <for details: see separate page> | 1 | W | D94/11- | | | |

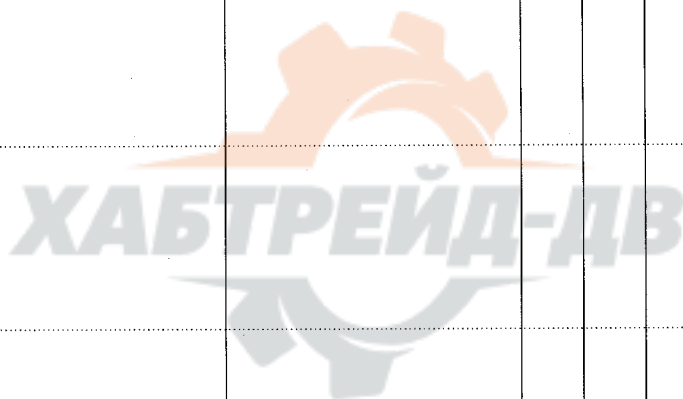

トラックリンク 500GP (ゴムパット)
TRACK-LINK 500GP (RUBBER PAD)

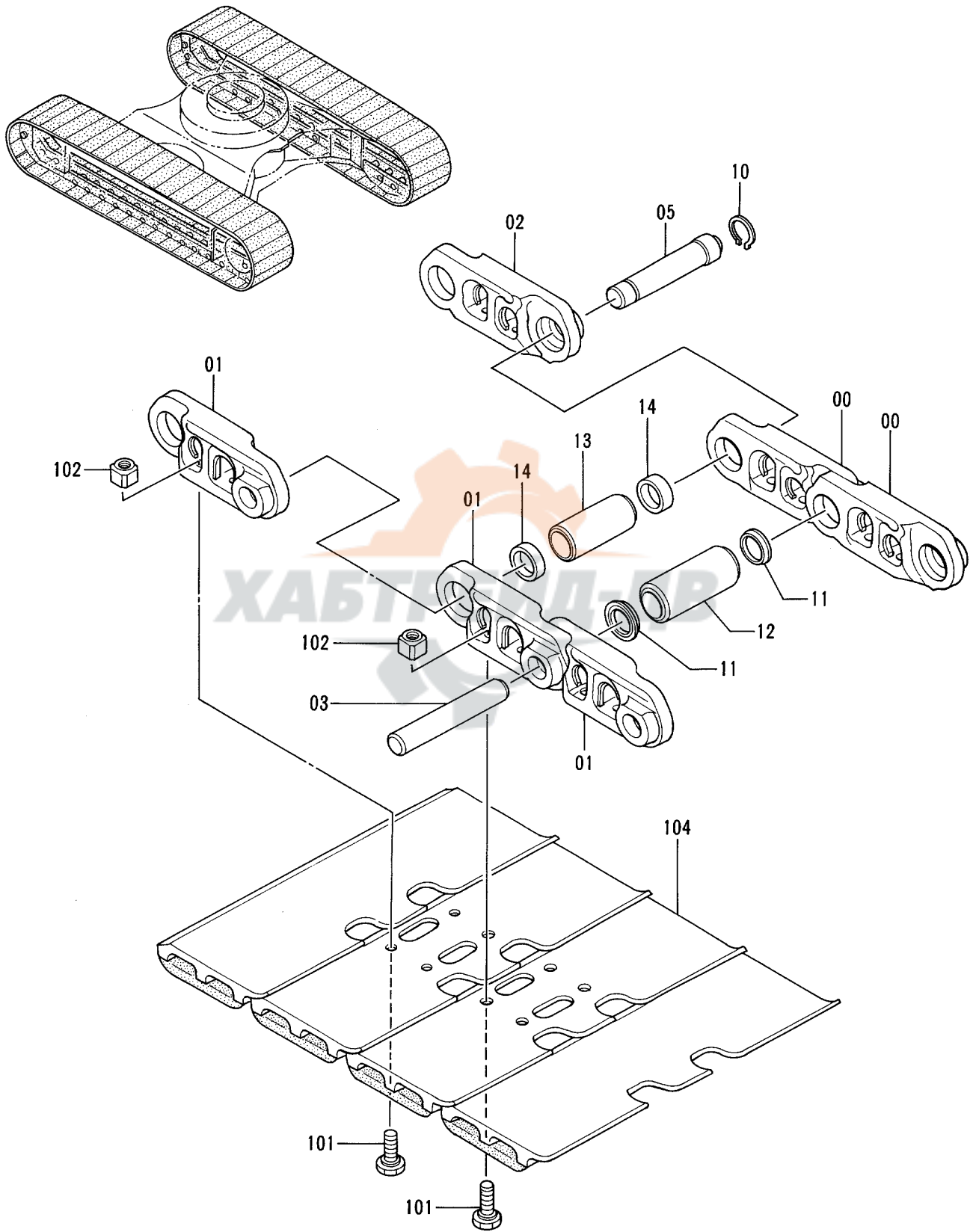

トラツクリンク 500GP (コゝハ°ツト)
TRACK-LINK 500GP (RUBBER PAD)

40001-

| 符号 ITEM | 部品番号 PART NO. | 部 品 名 | PART NAME | 数量 QTY | サービ ス コ ド S.C | 適用号機 SERIAL NO. | 互 換 性 ICA | 代 替 部 品 REPLACEABLE PART | |
|------------|------------------|---------------|---------------------|-----------|---------------------------|--------------------|--------------------|--------------------------------|-----------|
| | | | | | | | | 部品番号 PART NO. | 数量 QTY |
| | 9113718 | トラツクリンク アツセン | TRACK-LINK ASS' Y | 2 | | -43959 | Y | 9144349 | 2 |
| | 9144349 | トラツクリンク アツセン | TRACK-LINK ASS' Y | 2 | # | 43960- | | | |
| 00-14 | 9092932 | ・トラツクリンク アツセン | ・TRACK-LINK ASS' Y | 1 | | -43959 | Y | 9138747 | 1 |
| 00-14 | 9138747 | ・トラツクリンク アツセン | ・TRACK-LINK ASS' Y | 1 | # | 43960- | I | 9145315 | 1 |
| 00-14 | 9145315 | ・トラツクリンク アツセン | ・TRACK-LINK ASS' Y | 1 | #S | | | | |
| 00 | 1014776 | ・・トラツクリンク;B | ・・TRACK-LINK;B | 43 | | -43959 | I | 1022088 | 43 |
| 00 | 1021040 | ・・トラツクリンク;B | ・・TRACK-LINK;B | 43 | # | 43960- | I | 1022088 | 43 |
| 00 | 1022088 | ・・トラツクリンク;B | ・・TRACK-LINK;B | 43 | #S | | | | |
| 01 | 1014777 | ・・トラツクリンク;B | ・・TRACK-LINK;B | 44 | | -43959 | I | 1022089 | 44 |
| 01 | 1021041 | ・・トラツクリンク;B | ・・TRACK-LINK;B | 44 | # | 43960- | I | 1022089 | 44 |
| 01 | 1022089 | ・・トラツクリンク;B | ・・TRACK-LINK;B | 44 | #S | | | | |
| 02 | 4255995 | ・・トラツクリンク;マスタ | ・・TRACK-LINK;MASTER | 1 | | -43959 | I | 4358567 | 1 |
| 02 | 4345682 | ・・トラツクリンク;マスタ | ・・TRACK-LINK;MASTER | 1 | # | 43960- | I | 4358567 | 1 |
| 02 | 4358567 | ・・トラツクリンク;マスタ | ・・TRACK-LINK;M | 1 | #S | | | | |
| 03 | 4145301 | ・・ピン | ・・PIN | 43 | | -41821 | I | 4336075 | 43 |
| 03 | 4336075 | ・・ピン | ・・PIN | 43 | # | 41822-43959 | I | 4358568 | 43 |
| 03 | 4345321 | ・・ピン | ・・PIN | 43 | # | 43960- | I | 4358568 | 43 |
| 03 | 4358568 | ・・ピン | ・・PIN | 43 | #S | | | | |
| 05 | 4257146 | ・・ピン;マスタ | ・・PIN;MASTER | 1 | | -41821 | I | 4336074 | 1 |
| 05 | 4336074 | ・・ピン;マスタ | ・・PIN;MASTER | 1 | # | 41822-43959 | I | 4358572 | 1 |
| 05 | 4345326 | ・・ピン;マスタ | ・・PIN;MASTER | 1 | # | 43960- | I | 4358572 | 1 |
| 05 | 4358572 | ・・ピン;マスタ | ・・PIN;MASTER | 1 | #S | | | | |
| 10 | 4192665 | ・・リング | ・・RING | 1 | | | I | 4358574 | 1 |
| 10 | 4358574 | ・・リング | ・・RING | 1 | #S | | | | |
| 11 | 4347208 | ・・シール | ・・SEAL | 86 | # | | I | 4358570 | 86 |
| 11 | 4358570 | ・・シール | ・・SEAL | 86 | #S | | | | |
| 12 | 4255933 | ・・ブツシング | ・・BUSHING | 43 | | -43959 | I | 4358569 | 43 |
| 12 | 4344785 | ・・ブツシング | ・・BUSHING | 43 | # | 43960- | I | 4358569 | 43 |
| 12 | 4358569 | ・・ブツシング | ・・BUSHING | 43 | #S | | | | |
| 13 | 4255934 | ・・ブツシング;マスタ | ・・BUSHING;MASTER | 1 | | -43959 | I | 4358571 | 1 |
| 13 | 4345599 | ・・ブツシング;マスタ | ・・BUSHING;MASTER | 1 | # | 43960- | I | 4358571 | 1 |
| 13 | 4358571 | ・・ブツシング;マスタ | ・・BUSHING;MASTER | 1 | #S | | | | |
| 14 | 4187553 | ・・カラー | ・・COLLAR | 2 | | -43959 | I | 4358573 | 2 |
| 14 | 4345327 | ・・カラー | ・・COLLAR | 2 | # | 43960- | I | 4358573 | 2 |
| 14 | 4358573 | ・・カラー | ・・COLLAR | 2 | #S | | | | |
| 101 | 4253410 | ・ボルト;シュー | ・BOLT;SHOE | 176 | | -41097 | I | 4323872 | 176 |
| 101 | 4323872 | ・ボルト;シュー | ・BOLT;SHOE | 176 | # | 41098-43959 | Y | 4345328 | 176 |
| 101 | 4345328 | ・ボルト;シュー | ・BOLT;SHOE | 176 | # | 43960- | | | |
| 102 | 4253411 | ・ナット | ・NUT | 176 | | | | | |
| 104 | 6012448 | ・シュー;ラバ -ハ°ツト | ・SHOE;RUBBER-PAD | 44 | | | | | |

P12V-1-3

トラックリンク 600G
TRACK-LINK 600G

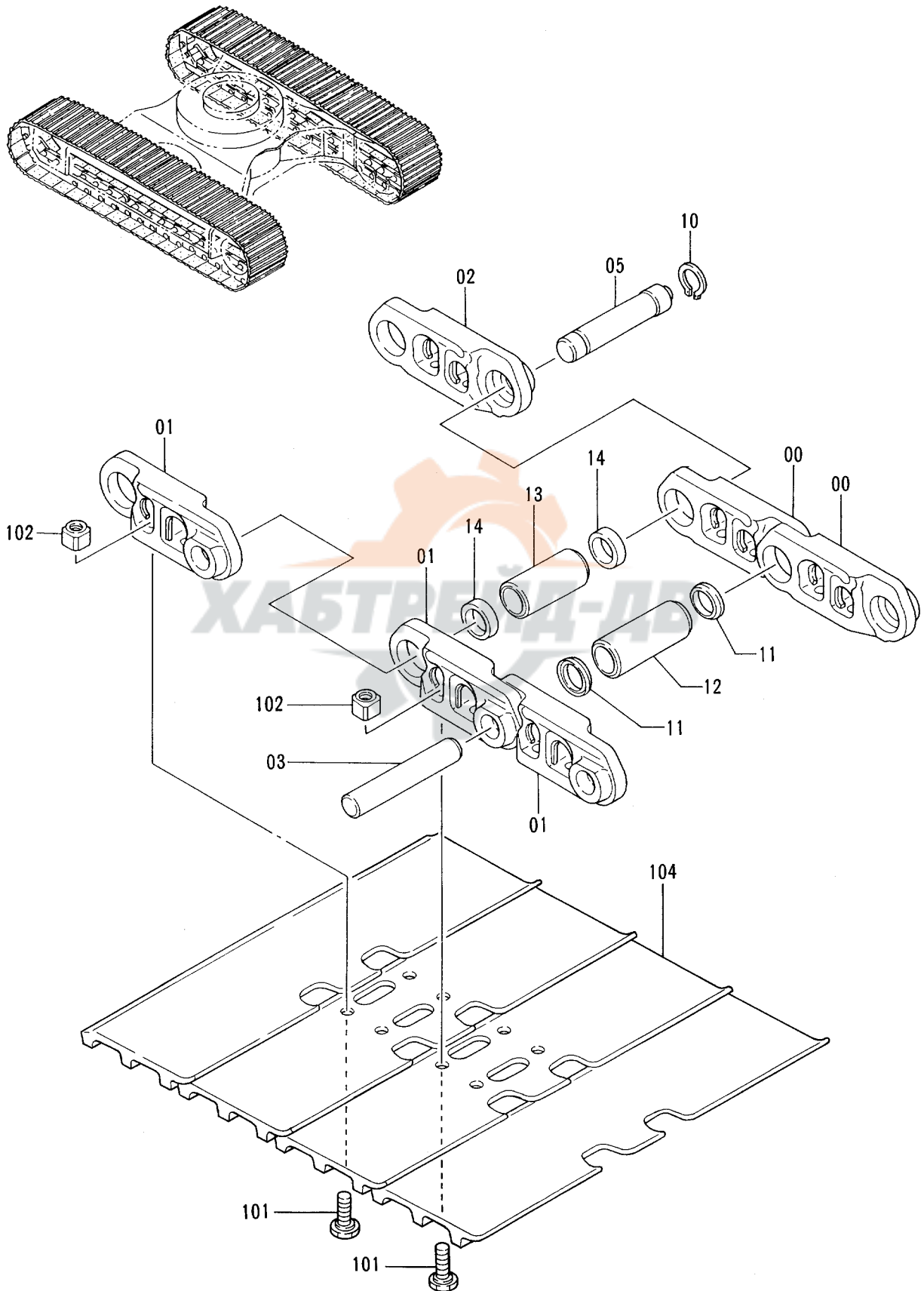

トラツクリンク 600G
TRACK-LINK 600G

40001-

| 符号 ITEM | 部品番号 PART NO. | 部品名 | PART NAME | 数量 QTY | サービス コード S.C | 適用号機 SERIAL NO. | 互換性 ICA | 代替部品 REPLACEABLE PART | |
|------------|------------------|---------------|-------------------|-----------|--------------------|--------------------|------------|-----------------------------|-----------|
| | | | | | | | | 部品番号 PART NO. | 数量 QTY |
| | 9098371 | トラツクリンク アツセン | TRACK-LINK ASS'Y | 2 | | -43959 | Y | 9144339 | 2 |
| | 9144339 | トラツクリンク アツセン | TRACK-LINK ASS'Y | 2 | # | 43960- | | | |
| 00-14 | 9092932 | ・トラツクリンク アツセン | ・TRACK-LINK ASS'Y | 1 | | -43959 | Y | 9138747 | 1 |
| 00-14 | 9138747 | ・トラツクリンク アツセン | ・TRACK-LINK ASS'Y | 1 | # | 43960- | I | 9145315 | 1 |
| 00-14 | 9145315 | ・トラツクリンク アツセン | ・TRACK-LINK ASS'Y | 1 | #S | | | | |
| 00 | 1014776 | ・トラツクリンク;B | ・TRACK-LINK;B | 43 | | -43959 | I | 1022088 | 43 |
| 00 | 1021040 | ・トラツクリンク;B | ・TRACK-LINK;B | 43 | # | 43960- | I | 1022088 | 43 |
| 00 | 1022088 | ・トラツクリンク;B | ・TRACK-LINK;B | 43 | #S | | | | |
| 01 | 1014777 | ・トラツクリンク;B | ・TRACK-LINK;B | 44 | | -43959 | I | 1022089 | 44 |
| 01 | 1021041 | ・トラツクリンク;B | ・TRACK-LINK;B | 44 | # | 43960- | I | 1022089 | 44 |
| 01 | 1022089 | ・トラツクリンク;B | ・TRACK-LINK;B | 44 | #S | | | | |
| 02 | 4255995 | ・トラツクリンク;マスタ | ・TRACK-LINK;M | 1 | | -43959 | I | 4358567 | 1 |
| 02 | 4345682 | ・トラツクリンク;マスタ | ・TRACK-LINK;M | 1 | # | 43960- | I | 4358567 | 1 |
| 02 | 4358567 | ・トラツクリンク;マスタ | ・TRACK-LINK;M | 1 | #S | | | | |
| 03 | 4145301 | ・ピン | ・PIN | 43 | | -41821 | I | 4336075 | 43 |
| 03 | 4336075 | ・ピン | ・PIN | 43 | # | 41822-43959 | I | 4358568 | 43 |
| 03 | 4345321 | ・ピン | ・PIN | 43 | # | 43960- | I | 4358568 | 43 |
| 03 | 4358568 | ・ピン | ・PIN | 43 | #S | | | | |
| 05 | 4257146 | ・ピン;マスタ | ・PIN;MASTER | 1 | | -41821 | I | 4336074 | 1 |
| 05 | 4336074 | ・ピン;マスタ | ・PIN;MASTER | 1 | # | 41822-43959 | I | 4358572 | 1 |
| 05 | 4345326 | ・ピン;マスタ | ・PIN;MASTER | 1 | # | 43960- | I | 4358572 | 1 |
| 05 | 4358572 | ・ピン;マスタ | ・PIN;MASTER | 1 | #S | | | | |
| 10 | 4192665 | ・リング | ・RING | 1 | | | I | 4358574 | 1 |
| 10 | 4358574 | ・リング | ・RING | 1 | #S | | | | |
| 11 | 4347208 | ・シール | ・SEAL | 86 | # | | I | 4358570 | 86 |
| 11 | 4358570 | ・シール | ・SEAL | 86 | #S | | | | |
| 12 | 4255933 | ・ブツシク | ・BUSHING | 43 | | -43959 | I | 4358569 | 43 |
| 12 | 4344785 | ・ブツシク | ・BUSHING | 43 | # | 43960- | I | 4358569 | 43 |
| 12 | 4358569 | ・ブツシク | ・BUSHING | 43 | #S | | | | |
| 13 | 4255934 | ・ブツシク;マスタ | ・BUSHING;MASTER | 1 | | -43959 | I | 4358571 | 1 |
| 13 | 4345599 | ・ブツシク;マスタ | ・BUSHING;MASTER | 1 | # | 43960- | I | 4358571 | 1 |
| 13 | 4358571 | ・ブツシク;マスタ | ・BUSHING;MASTER | 1 | #S | | | | |
| 14 | 4187553 | ・カラー | ・COLLAR | 2 | | -43959 | I | 4358573 | 2 |
| 14 | 4345327 | ・カラー | ・COLLAR | 2 | # | 43960- | I | 4358573 | 2 |
| 14 | 4358573 | ・カラー | ・COLLAR | 2 | #S | | | | |
| 101 | 4253410 | ・ボルト;シュー | ・BOLT;SHOE | 176 | | -41097 | I | 4323872 | 176 |
| 101 | 4323872 | ・ボルト;シュー | ・BOLT;SHOE | 176 | # | 41098-43959 | Y | 4345328 | 176 |
| 101 | 4345328 | ・ボルト;シュー | ・BOLT;SHOE | 176 | # | 43960- | | | |
| 102 | 4253411 | ・ナット | ・NUT | 176 | | | | | |
| 104 | 2024529 | ・シュー;グロサ | ・SHOE;GROUSER | 44 | | | | | |

P12V-1-3

トラックリンク 700G TRACK-LINK 700G

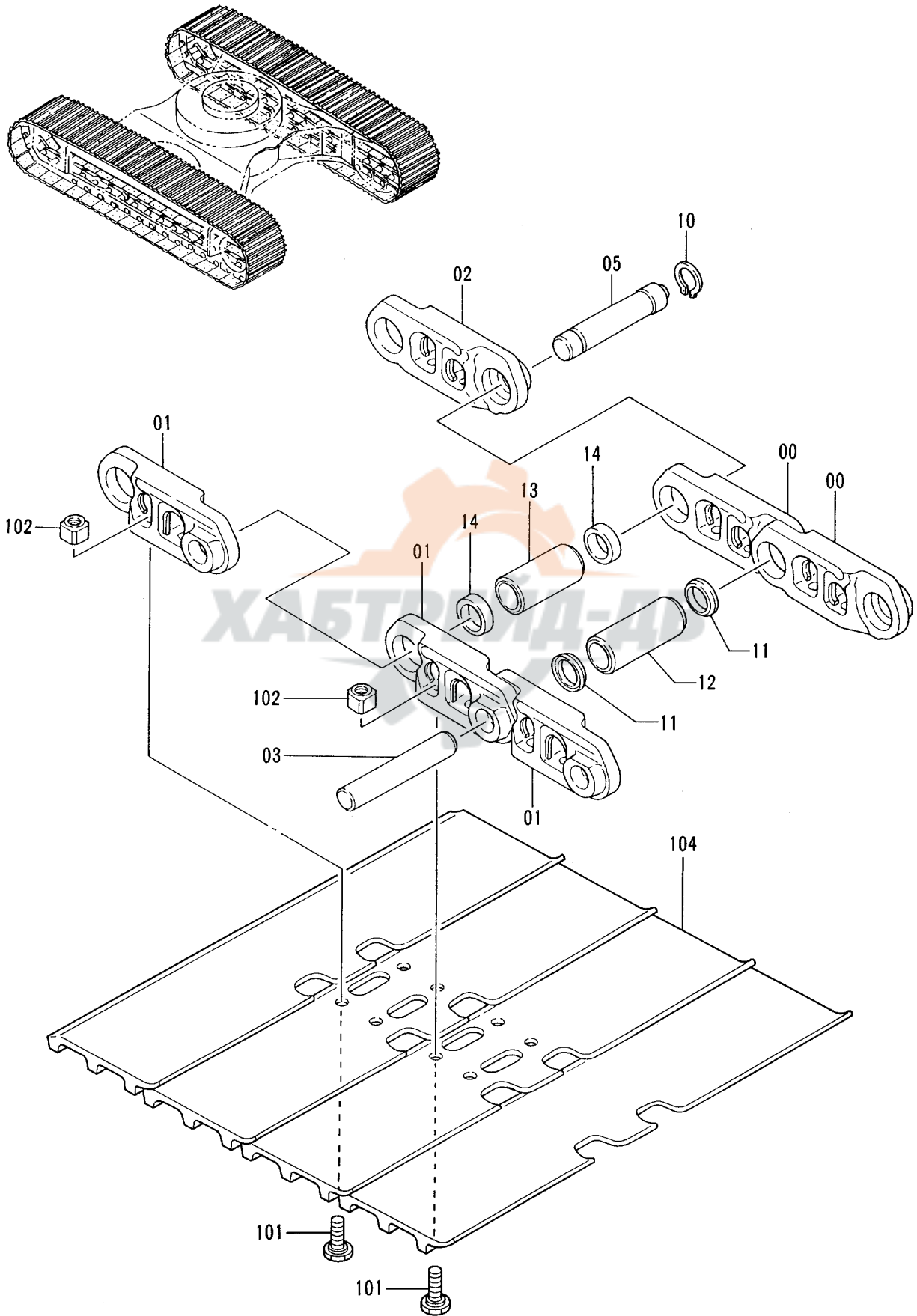

トラックリンク 700G
TRACK-LINK 700G

40001-

| 符号 ITEM | 部品番号 PART NO. | 部 品 名 | PART NAME | 数量 Q'TY | サービ ス コ ド S.C | 適用号機 SERIAL NO. | 互 換 性 I.C.A | 代 替 部 品 REPLACEABLE PART | |
|------------|------------------|---------------|-------------------|------------|---------------------------|--------------------|----------------------|--------------------------------|------------|
| | | | | | | | | 部品番号 PART NO. | 数量 Q'TY |
| | 9098373 | トラックリンク アツセン | TRACK-LINK ASS'Y | 2 | | -43959 | Y | 9144341 | 2 |
| | 9144341 | トラックリンク アツセン | TRACK-LINK ASS'Y | 2 | # | 43960- | | | |
| 00-14 | 9092932 | ・トラックリンク アツセン | ・TRACK-LINK ASS'Y | 1 | | -43959 | Y | 9138747 | 1 |
| 00-14 | 9138747 | ・トラックリンク アツセン | ・TRACK-LINK ASS'Y | 1 | # | 43960- | I | 9145315 | 1 |
| 00-14 | 9145315 | ・トラックリンク アツセン | ・TRACK-LINK ASS'Y | 1 | #S | | | | |
| 00 | 1014776 | ・・トラックリンク;B | ・・TRACK-LINK;B | 43 | | -43959 | I | 1022088 | 43 |
| 00 | 1021040 | ・・トラックリンク;B | ・・TRACK-LINK;B | 43 | # | 43960- | I | 1022088 | 43 |
| 00 | 1022088 | ・・トラックリンク;B | ・・TRACK-LINK;B | 43 | #S | | | | |
| 01 | 1014777 | ・・トラックリンク;B | ・・TRACK-LINK;B | 44 | | -43959 | I | 1022089 | 44 |
| 01 | 1021041 | ・・トラックリンク;B | ・・TRACK-LINK;B | 44 | # | 43960- | I | 1022089 | 44 |
| 01 | 1022089 | ・・トラックリンク;B | ・・TRACK-LINK;B | 44 | #S | | | | |
| 02 | 4255995 | ・・トラックリンク;マスタ | ・・TRACK-LINK;M | 1 | | -43959 | I | 4358567 | 1 |
| 02 | 4345682 | ・・トラックリンク;マスタ | ・・TRACK-LINK;M | 1 | # | 43960- | I | 4358567 | 1 |
| 02 | 4358567 | ・・トラックリンク;マスタ | ・・TRACK-LINK;M | 1 | #S | | | | |
| 03 | 4145301 | ・・ピン | ・・PIN | 43 | | -41821 | I | 4336075 | 43 |
| 03 | 4336075 | ・・ピン | ・・PIN | 43 | # | 41822-43959 | I | 4358568 | 43 |
| 03 | 4345321 | ・・ピン | ・・PIN | 43 | # | 43960- | I | 4358568 | 43 |
| 03 | 4358568 | ・・ピン | ・・PIN | 43 | #S | | | | |
| 05 | 4257146 | ・・ピン;マスタ | ・・PIN;MASTER | 1 | | -41821 | I | 4336074 | 1 |
| 05 | 4336074 | ・・ピン;マスタ | ・・PIN;MASTER | 1 | # | 41822-43959 | I | 4358572 | 1 |
| 05 | 4345326 | ・・ピン;マスタ | ・・PIN;MASTER | 1 | # | 43960- | I | 4358572 | 1 |
| 05 | 4358572 | ・・ピン;マスタ | ・・PIN;MASTER | 1 | #S | | | | |
| 10 | 4192665 | ・・リング | ・・RING | 1 | | | I | 4358574 | 1 |
| 10 | 4358574 | ・・リング | ・・RING | 1 | #S | | | | |
| 11 | 4347208 | ・・シール | ・・SEAL | 86 | # | | I | 4358570 | 86 |
| 11 | 4358570 | ・・シール | ・・SEAL | 86 | #S | | | | |
| 12 | 4255933 | ・・ブツシク | ・・BUSHING | 43 | | -43959 | I | 4358569 | 43 |
| 12 | 4344785 | ・・ブツシク | ・・BUSHING | 43 | # | 43960- | I | 4358569 | 43 |
| 12 | 4358569 | ・・ブツシク | ・・BUSHING | 43 | #S | | | | |
| 13 | 4255934 | ・・ブツシク;マスタ | ・・BUSHING;MASTER | 1 | | -43959 | I | 4358571 | 1 |
| 13 | 4345599 | ・・ブツシク;マスタ | ・・BUSHING;MASTER | 1 | # | 43960- | I | 4358571 | 1 |
| 13 | 4358571 | ・・ブツシク;マスタ | ・・BUSHING;MASTER | 1 | #S | | | | |
| 14 | 4187553 | ・・カラー | ・・COLLAR | 2 | | -43959 | I | 4358573 | 2 |
| 14 | 4345327 | ・・カラー | ・・COLLAR | 2 | # | 43960- | I | 4358573 | 2 |
| 14 | 4358573 | ・・カラー | ・・COLLAR | 2 | #S | | | | |
| 101 | 4253410 | ・ボルト;シュー | ・BOLT;SHOE | 176 | | -41097 | I | 4323872 | 176 |
| 101 | 4323872 | ・ボルト;シュー | ・BOLT;SHOE | 176 | # | 41098-43959 | Y | 4345328 | 176 |
| 101 | 4345328 | ・ボルト;シュー | ・BOLT;SHOE | 176 | # | 43960- | | | |
| 102 | 4253411 | ・ナット | ・NUT | 176 | | | | | |
| 104 | 2024425 | ・シュー;グロサ | ・SHOE;GROUSER | 44 | | | | | |

トラックリンク 510F
TRACK-LINK 510F

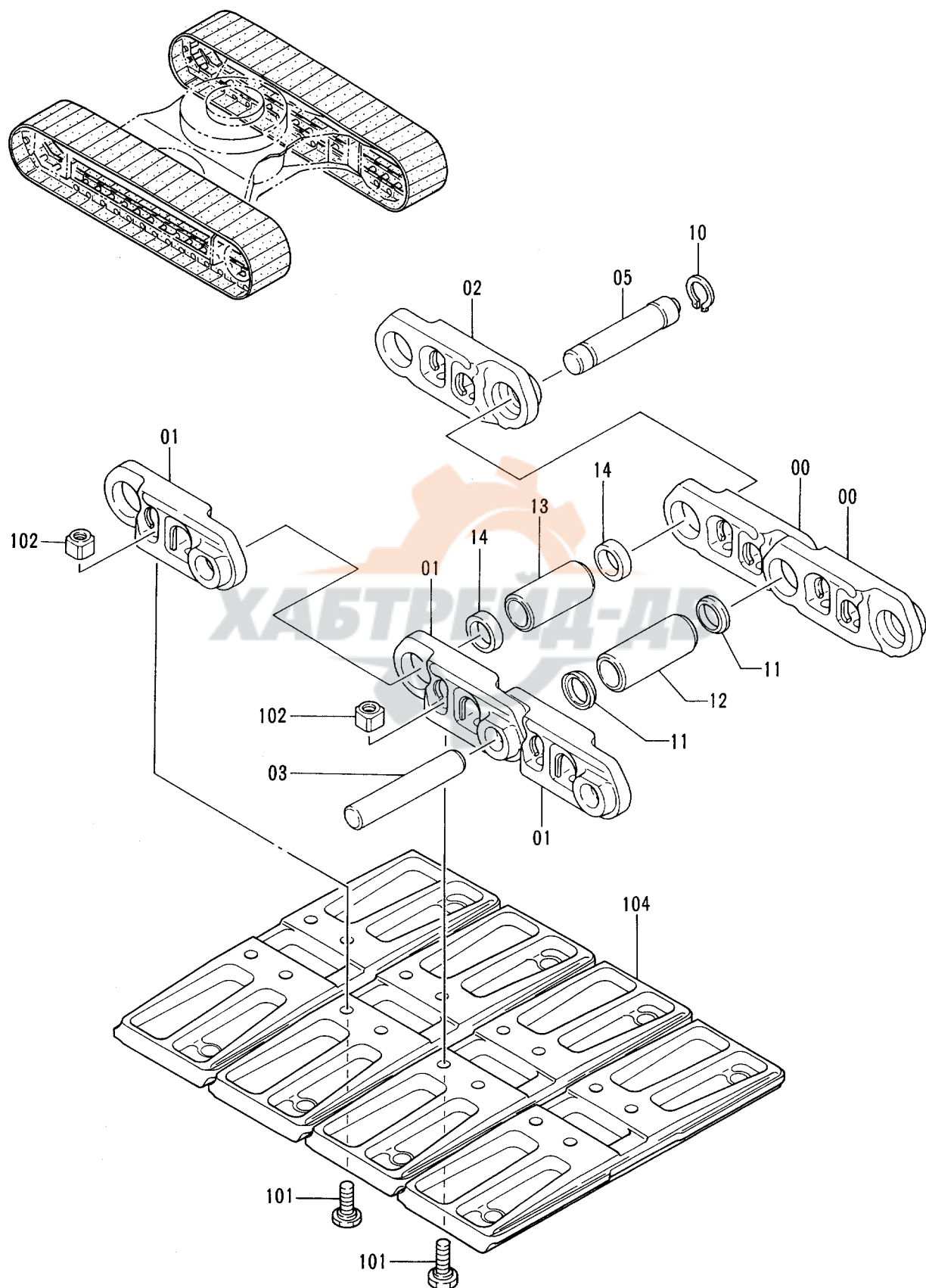

トラツクリンク 510F
TRACK-LINK 510F

40001-

| 符号 ITEM | 部品番号 PART NO. | 部品名 | PART NAME | 数量 Q'TY | サービス コード S.C | 適用号機 SERIAL NO. | 互換性 ICA | 代替部品 REPLACEABLE PART | |
|------------|------------------|---------------|-------------------|------------|--------------------|--------------------|------------|-----------------------------|------------|
| | | | | | | | | 部品番号 PART NO. | 数量 Q'TY |
| | 9098375 | トラツクリンク アツセン | TRACK-LINK ASS'Y | 2 | | -43959 | Y | 9144345 | 2 |
| | 9144345 | トラツクリンク アツセン | TRACK-LINK ASS'Y | 2 | # | 43960- | | | |
| 00-14 | 9092932 | ・トラツクリンク アツセン | ・TRACK-LINK ASS'Y | 1 | | -43959 | Y | 9138747 | 1 |
| 00-14 | 9138747 | ・トラツクリンク アツセン | ・TRACK-LINK ASS'Y | 1 | # | 43960- | I | 9145315 | 1 |
| 00-14 | 9145315 | ・トラツクリンク アツセン | ・TRACK-LINK ASS'Y | 1 | #S | | | | |
| 00 | 1014776 | ・トラツクリンク;B | ・TRACK-LINK;B | 43 | | -43959 | I | 1022088 | 43 |
| 00 | 1021040 | ・トラツクリンク;B | ・TRACK-LINK;B | 43 | # | 43960- | I | 1022088 | 43 |
| 00 | 1022088 | ・トラツクリンク;B | ・TRACK-LINK;B | 43 | #S | | | | |
| 01 | 1014777 | ・トラツクリンク;B | ・TRACK-LINK;B | 44 | | -43959 | I | 1022089 | 44 |
| 01 | 1021041 | ・トラツクリンク;B | ・TRACK-LINK;B | 44 | # | 43960- | I | 1022089 | 44 |
| 01 | 1022089 | ・トラツクリンク;B | ・TRACK-LINK;B | 44 | #S | | | | |
| 02 | 4255995 | ・トラツクリンク;マスタ | ・TRACK-LINK;M | 1 | | -43959 | I | 4358567 | 1 |
| 02 | 4345682 | ・トラツクリンク;マスタ | ・TRACK-LINK;M | 1 | # | 43960- | I | 4358567 | 1 |
| 02 | 4358567 | ・トラツクリンク;マスタ | ・TRACK-LINK;M | 1 | #S | | | | |
| 03 | 4145301 | ・ピン | ・PIN | 43 | | -41821 | I | 4336075 | 43 |
| 03 | 4336075 | ・ピン | ・PIN | 43 | # | 41822-43959 | I | 4358568 | 43 |
| 03 | 4345321 | ・ピン | ・PIN | 43 | # | 43960- | I | 4358568 | 43 |
| 03 | 4358568 | ・ピン | ・PIN | 43 | #S | | | | |
| 05 | 4257146 | ・ピン;マスタ | ・PIN;MASTER | 1 | | -41821 | I | 4336074 | 1 |
| 05 | 4336074 | ・ピン;マスタ | ・PIN;MASTER | 1 | # | 41822-43959 | I | 4358572 | 1 |
| 05 | 4345326 | ・ピン;マスタ | ・PIN;MASTER | 1 | # | 43960- | I | 4358572 | 1 |
| 05 | 4358572 | ・ピン;マスタ | ・PIN;MASTER | 1 | #S | | | | |
| 10 | 4192665 | ・リング | ・RING | 1 | | | I | 4358574 | 1 |
| 10 | 4358574 | ・リング | ・RING | 1 | #S | | | | |
| 11 | 4347208 | ・シール | ・SEAL | 86 | # | | I | 4358570 | 86 |
| 11 | 4358570 | ・シール | ・SEAL | 86 | #S | | | | |
| 12 | 4255933 | ・ブツシク | ・BUSHING | 43 | | -43959 | I | 4358569 | 43 |
| 12 | 4344785 | ・ブツシク | ・BUSHING | 43 | # | 43960- | I | 4358569 | 43 |
| 12 | 4358569 | ・ブツシク | ・BUSHING | 43 | #S | | | | |
| 13 | 4255934 | ・ブツシク;マスタ | ・BUSHING;MASTER | 1 | | -43959 | I | 4358571 | 1 |
| 13 | 4345599 | ・ブツシク;マスタ | ・BUSHING;MASTER | 1 | # | 43960- | I | 4358571 | 1 |
| 13 | 4358571 | ・ブツシク;マスタ | ・BUSHING;MASTER | 1 | #S | | | | |
| 14 | 4187553 | ・カラ | ・COLLAR | 2 | | -43959 | I | 4358573 | 2 |
| 14 | 4345327 | ・カラ | ・COLLAR | 2 | # | 43960- | I | 4358573 | 2 |
| 14 | 4358573 | ・カラ | ・COLLAR | 2 | #S | | | | |
| 101 | 4254888 | ・ボルト;シュー | ・BOLT;SHOE | 176 | | -43959 | Y | 4358637 | 176 |
| 101 | 4358637 | ・ボルト;シュー | ・BOLT;SHOE | 176 | # | 43960- | | | |
| 102 | 4253411 | ・ナット | ・NUT | 176 | | | | | |
| 104 | 1005357 | ・シュー;フラット | ・SHOE;FLAT | 44 | | | | | |

トラックリンク 700A
TRACK-LINK 700A

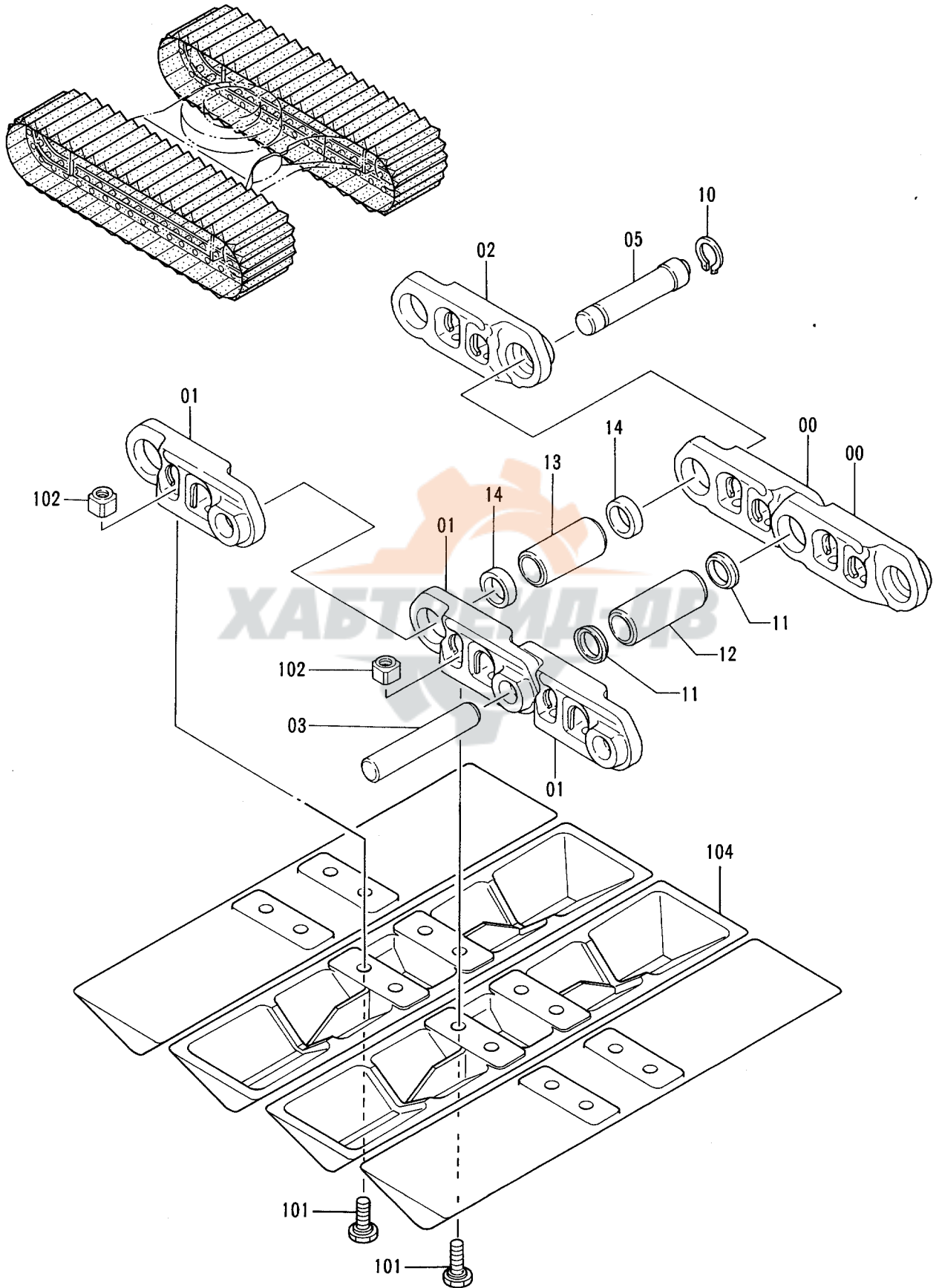

トラツクリンク 700A
TRACK-LINK 700A

40001-

| 符号 ITEM | 部品番号 PART NO. | 部 品 名 | PART NAME | 数量 QTY | サービ ス コ ド S.C | 適用号機 SERIAL NO. | 互 換 性 ICA | 代 替 部 品 REPLACEABLE PART | |
|------------|------------------|---------------|-------------------|-----------|---------------------------|--------------------|--------------------|--------------------------------|-----------|
| | | | | | | | | 部品番号 PART NO. | 数量 QTY |
| | 9098377 | トラツクリンク アツセン | TRACK-LINK ASS'Y | 2 | | -43959 | Y | 9144347 | 2 |
| | 9144347 | トラツクリンク アツセン | TRACK-LINK ASS'Y | 2 | # | 43960- | | | |
| 00-14 | 9092932 | ・トラツクリンク アツセン | ・TRACK-LINK ASS'Y | 1 | | -43959 | Y | 9138747 | 1 |
| 00-14 | 9138747 | ・トラツクリンク アツセン | ・TRACK-LINK ASS'Y | 1 | # | 43960- | I | 9145315 | 1 |
| 00-14 | 9145315 | ・トラツクリンク アツセン | ・TRACK-LINK ASS'Y | 1 | #S | | | | |
| 00 | 1014776 | ・トラツクリンク;B | ・TRACK-LINK;B | 43 | | -43959 | I | 1022088 | 43 |
| 00 | 1021040 | ・トラツクリンク;B | ・TRACK-LINK;B | 43 | # | 43960- | I | 1022088 | 43 |
| 00 | 1022088 | ・トラツクリンク;B | ・TRACK-LINK;B | 43 | #S | | | | |
| 01 | 1014777 | ・トラツクリンク;B | ・TRACK-LINK;B | 44 | | -43959 | I | 1022089 | 44 |
| 01 | 1021041 | ・トラツクリンク;B | ・TRACK-LINK;B | 44 | # | 43960- | I | 1022089 | 44 |
| 01 | 1022089 | ・トラツクリンク;B | ・TRACK-LINK;B | 44 | #S | | | | |
| 02 | 4255995 | ・トラツクリンク;マスタ | ・TRACK-LINK;M | 1 | | -43959 | I | 4358567 | 1 |
| 02 | 4345682 | ・トラツクリンク;マスタ | ・TRACK-LINK;M | 1 | # | 43960- | I | 4358567 | 1 |
| 02 | 4358567 | ・トラツクリンク;マスタ | ・TRACK-LINK;M | 1 | #S | | | | |
| 03 | 4145301 | ・ピン | ・PIN | 43 | | -41821 | I | 4336075 | 43 |
| 03 | 4336075 | ・ピン | ・PIN | 43 | # | 41822-43959 | I | 4358568 | 43 |
| 03 | 4345321 | ・ピン | ・PIN | 43 | # | 43960- | I | 4358568 | 43 |
| 03 | 4358568 | ・ピン | ・PIN | 43 | #S | | | | |
| 05 | 4257146 | ・ピン;マスタ | ・PIN;MASTER | 1 | | -41821 | I | 4336074 | 1 |
| 05 | 4336074 | ・ピン;マスタ | ・PIN;MASTER | 1 | # | 41822-43959 | I | 4358572 | 1 |
| 05 | 4345326 | ・ピン;マスタ | ・PIN;MASTER | 1 | # | 43960- | I | 4358572 | 1 |
| 05 | 4358572 | ・ピン;マスタ | ・PIN;MASTER | 1 | #S | | | | |
| 10 | 4192665 | ・リング | ・RING | 1 | | | I | 4358574 | 1 |
| 10 | 4358574 | ・リング | ・RING | 1 | #S | | | | |
| 11 | 4347208 | ・シール | ・SEAL | 86 | # | | I | 4358570 | 86 |
| 11 | 4358570 | ・シール | ・SEAL | 86 | #S | | | | |
| 12 | 4255933 | ・ブツシング | ・BUSHING | 43 | | -43959 | I | 4358569 | 43 |
| 12 | 4344785 | ・ブツシング | ・BUSHING | 43 | # | 43960- | I | 4358569 | 43 |
| 12 | 4358569 | ・ブツシング | ・BUSHING | 43 | #S | | | | |
| 13 | 4255934 | ・ブツシング;マスタ | ・BUSHING;MASTER | 1 | | -43959 | I | 4358571 | 1 |
| 13 | 4345599 | ・ブツシング;マスタ | ・BUSHING;MASTER | 1 | # | 43960- | I | 4358571 | 1 |
| 13 | 4358571 | ・ブツシング;マスタ | ・BUSHING;MASTER | 1 | #S | | | | |
| 14 | 4187553 | ・カラー | ・COLLAR | 2 | | -43959 | I | 4358573 | 2 |
| 14 | 4345327 | ・カラー | ・COLLAR | 2 | # | 43960- | I | 4358573 | 2 |
| 14 | 4358573 | ・カラー | ・COLLAR | 2 | #S | | | | |
| 101 | 4254888 | ・ボルト;シュー | ・BOLT;SHOE | 176 | | -43959 | Y | 4358637 | 176 |
| 101 | 4358637 | ・ボルト;シュー | ・BOLT;SHOE | 176 | # | 43960- | | | |
| 102 | 4253411 | ・ナット | ・NUT | 176 | | | | | |
| 104 | 2008575 | ・シュー | ・SHOE | 44 | | | | | |

P12V-1-3

ショートアーム 2.1M SHORT ARM 2.1M

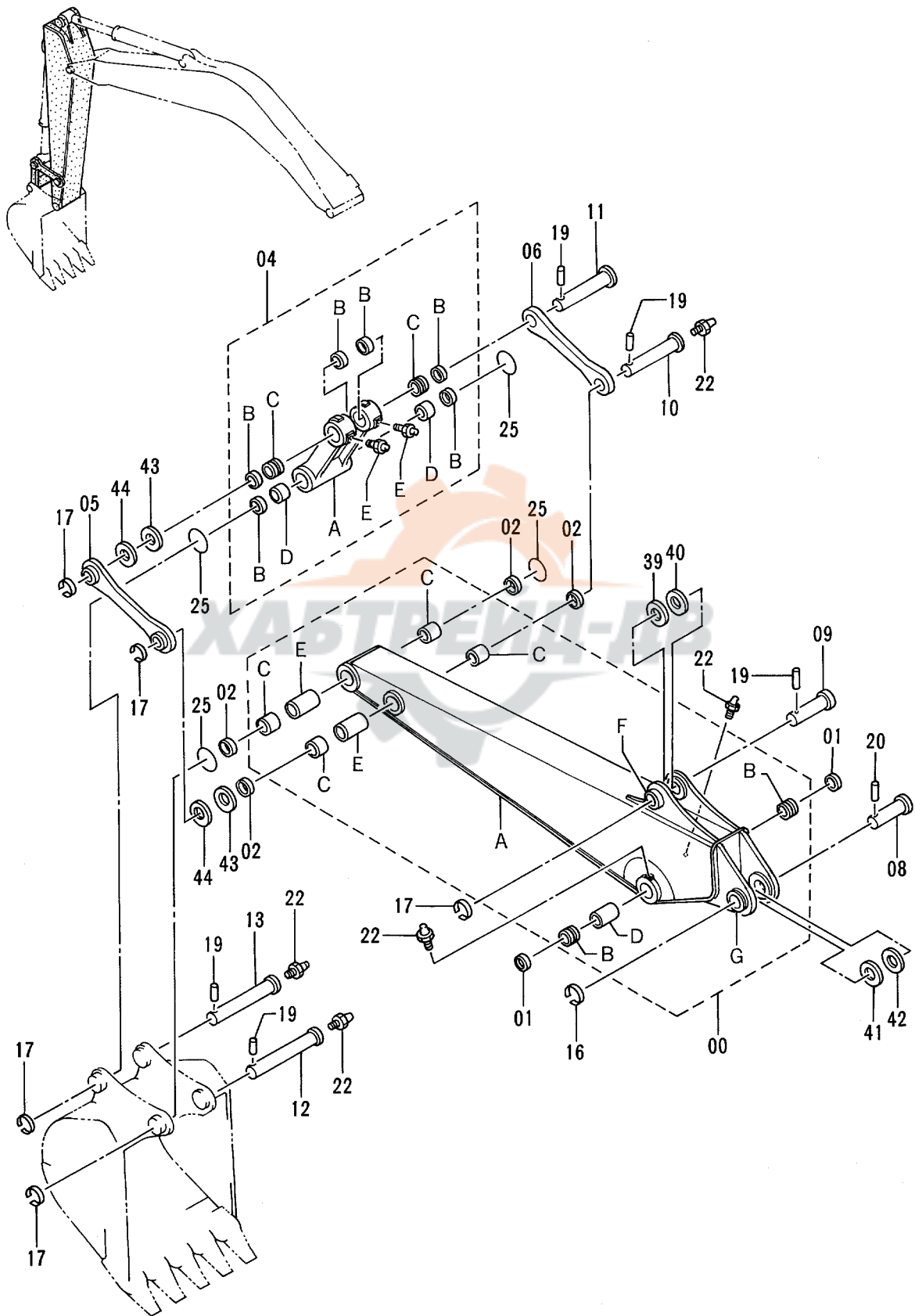

ショートアーム 2.1M
SHORT ARM 2.1M

40001-

| 符号 ITEM | 部品番号 PART NO. | 部 品 名 | PART NAME | 数量 QTY | サービス コード S.C | 適用号機 SERIAL NO. | 互 換 性 ICA | 代 替 部 品 REPLACEABLE PART | |
|------------|------------------|---------------|-----------------|-----------|--------------------|--------------------|--------------------|--------------------------------|-----------|
| | | | | | | | | 部品番号 PART NO. | 数量 QTY |
| 00 | 7023939 | アーム;ショート アッセン | ARM;SHORT ASS'Y | 1 | | | | | |
| 00A | 6011503 | ・アーム;ショート | ・ARM;SHORT | 1 | | | | | |
| 00B | 3037286 | ・ブッシュ | ・BUSHING | 2 | | | | | |
| 00C | 4196558 | ・ブッシュ | ・BUSHING | 4 | | | | | |
| 00D | 4258181 | ・スペーサ | ・SPACER | 1 | | | | | |
| 00E | 4124575 | ・パイプ | ・PIPE | 2 | | | | | |
| 00F | 4197033 | ・ストッパ | ・STOPPER | 1 | W | | | | |
| 00G | 4276106 | ・ストッパ | ・STOPPER | 1 | W | | | | |
| 01 | 4084578 | シール;ダスト | SEAL;DUST | 2 | | | | | |
| 02 | 4065687 | シール;ダスト | SEAL;DUST | 4 | | | | | |
| 04 | 8050179 | リンク アッセン | LINK ASS'Y | 1 | | | | | |
| 04A | 1016240 | ・リンク | ・LINK | 1 | | | | | |
| 04B | 4065687 | ・シール;ダスト | ・SEAL;DUST | 6 | | | | | |
| 04C | 4188796 | ・ブッシュ | ・BUSHING | 2 | | | | | |
| 04D | 4196558 | ・ブッシュ | ・BUSHING | 2 | | | | | |
| 04E | J75481 | ・フィッティング;グリース | ・FITTING;GREASE | 2 | | | | | |
| 05 | 9735190 | リンク | LINK | 1 | | | | | |
| 06 | 4257933 | リンク | LINK | 1 | | | | | |
| 08 | 3051445 | ピン | PIN | 1 | | | | | |
| 09 | 3037078 | ピン | PIN | 1 | | | | | |
| 10 | 3037079 | ピン | PIN | 1 | | | | | |
| 11 | 3037082 | ピン | PIN | 1 | | | | | |
| 12 | 3037080 | ピン | PIN | 1 | | | | | |
| 13 | 3037081 | ピン | PIN | 1 | | | | | |
| 16 | 4098716 | リング | RING | 1 | | | | | |
| 17 | 4065688 | リング | RING | 5 | | | | | |
| 19 | 4065689 | ピン | PIN | 5 | | | | | |
| 20 | 4106307 | ピン | PIN | 1 | | | | | |
| 22 | J75481 | フィッティング;グリース | FITTING;GREASE | 5 | | | | | |
| 25 | 4276696 | O-リング | O-RING | 4 | | | | | |
| 39 | 4179807 | ワッシャ 1.0 | WASHER 1.0 | 1 | R | | | | |
| 40 | 4284139 | シム 2.0 | SHIM 2.0 | 1 | R | | | | |
| 41 | 4097354 | シム 1.2 | SHIM 1.2 | 1 | R | | | | |
| 42 | 4097355 | シム 2.3 | SHIM 2.3 | 1 | R | | | | |
| 43 | 4075357 | ワッシャ 1.0 | WASHER 1.0 | 2 | R | | | | |
| 44 | 4075358 | ワッシャ 2.0 | WASHER 2.0 | 2 | R | | | | |

フロント配管 (2) 〈ショートアーム〉
FRONT PIPINGS (2) 〈SHORT ARM〉

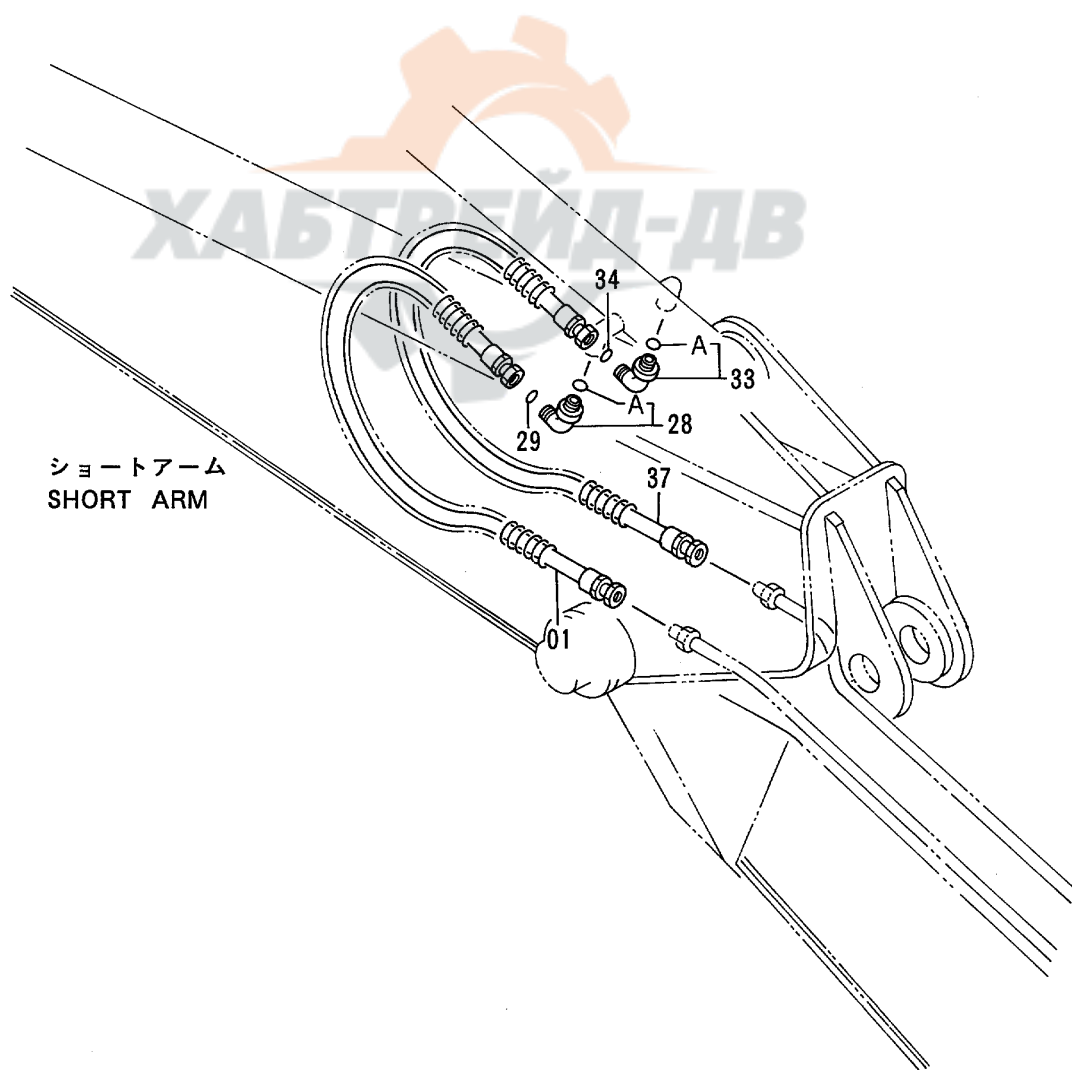
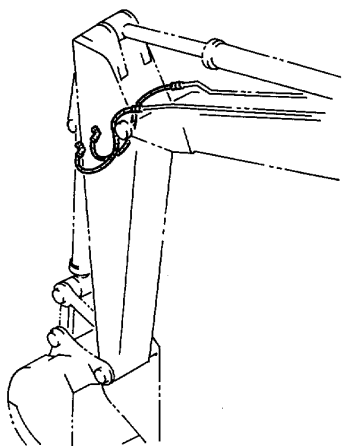

ロングアーム 3.01M LONG ARM 3.01M

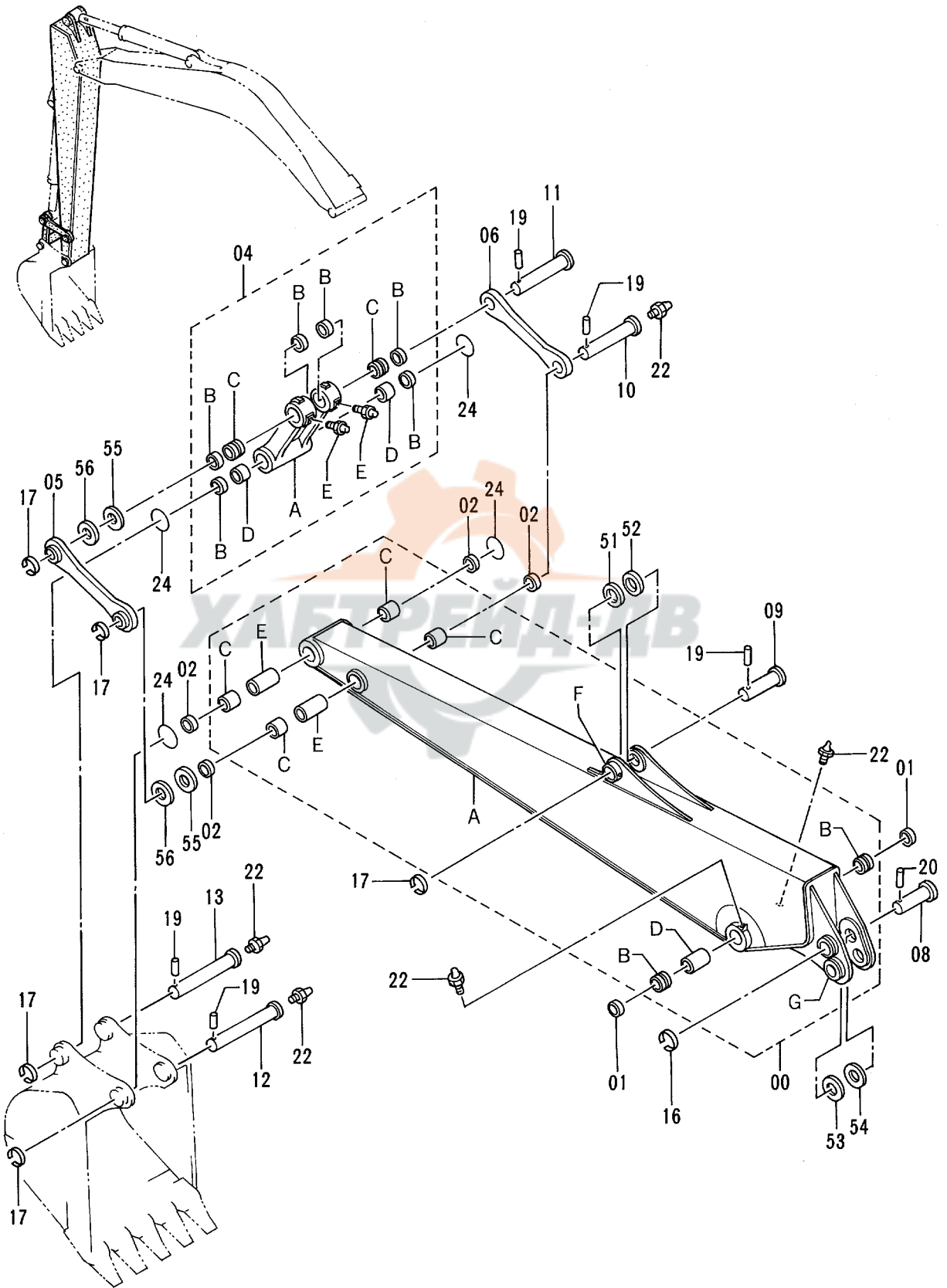

ロング アーム 3.01M
LONG ARM 3.01M

40001-

| 符号 ITEM | 部品番号 PART NO. | 部 品 名 | PART NAME | 数量 Q'TY | サービス コード S.C | 適用号機 SERIAL NO. | 互 換 性 I C A | 代 替 部 品 REPLACEABLE PART | |
|------------|------------------|---------------|-----------------|------------|--------------------|--------------------|----------------------------|--------------------------------|------------|
| | | | | | | | | 部品番号 PART NO. | 数量 Q'TY |
| 00 | 7024143 | アーム;ロング アッセン | ARM;LONG ASS'Y | 1 | | | | | |
| 00A | 6011662 | ・アーム;ロング | ・ARM;LONG | 1 | | | | | |
| 00B | 3037286 | ・ブッシュング | ・BUSHING | 2 | | | | | |
| 00C | 4196558 | ・ブッシュング | ・BUSHING | 4 | | | | | |
| 00D | 4258181 | ・スペーサ | ・SPACER | 1 | | | | | |
| 00E | 4124575 | ・パイプ | ・PIPE | 2 | | | | | |
| 00F | 4197033 | ・ストッパ | ・STOPPER | 1 | W | | | | |
| 00G | 4276106 | ・ストッパ | ・STOPPER | 2 | W | | | | |
| 01 | 4084578 | シール;ダスト | SEAL;DUST | 2 | | | | | |
| 02 | 4065687 | シール;ダスト | SEAL;DUST | 4 | | | | | |
| 04 | 8050179 | リンク アッセン | LINK ASS'Y | 1 | | | | | |
| 04A | 1016240 | ・リンク | ・LINK | 1 | | | | | |
| 04B | 4065687 | ・シール;ダスト | ・SEAL;DUST | 6 | | | | | |
| 04C | 4188796 | ・ブッシュング | ・BUSHING | 2 | | | | | |
| 04D | 4196558 | ・ブッシュング | ・BUSHING | 2 | | | | | |
| 04E | J75481 | ・フィッティング;グリース | ・FITTING;GREASE | 2 | | | | | |
| 05 | 9735190 | リンク | LINK | 1 | | | | | |
| 06 | 4257933 | リンク | LINK | 1 | | | | | |
| 08 | 3051446 | ピン | PIN | 1 | | | | | |
| 09 | 3037078 | ピン | PIN | 1 | | | | | |
| 10 | 3037079 | ピン | PIN | 1 | | | | | |
| 11 | 3037082 | ピン | PIN | 1 | | | | | |
| 12 | 3037080 | ピン | PIN | 1 | | | | | |
| 13 | 3037081 | ピン | PIN | 1 | | | | | |
| 16 | 4098716 | リング | RING | 1 | | | | | |
| 17 | 4065688 | リング | RING | 5 | | | | | |
| 19 | 4065689 | ピン | PIN | 5 | | | | | |
| 20 | 4106307 | ピン | PIN | 1 | | | | | |
| 22 | J75481 | フィッティング;グリース | FITTING;GREASE | 5 | | | | | |
| 24 | 4276696 | O-リング | O-RING | 4 | | | | | |
| 51 | 4179807 | ワッシャ 1.0 | WASHER 1.0 | 1 | R | | | | |
| 52 | 4284139 | シム 2.0 | SHIM 2.0 | 1 | R | | | | |
| 53 | 4097354 | シム 1.2 | SHIM 1.2 | 1 | R | | | | |
| 54 | 4097355 | シム 2.3 | SHIM 2.3 | 1 | R | | | | |
| 55 | 4075357 | ワッシャ 1.0 | WASHER 1.0 | 2 | R | | | | |
| 56 | 4075358 | ワッシャ 2.0 | WASHER 2.0 | 2 | R | | | | |

フロント配管 (2) 〈ロングアーム〉
FRONT PIPINGS (2) 〈LONG ARM〉

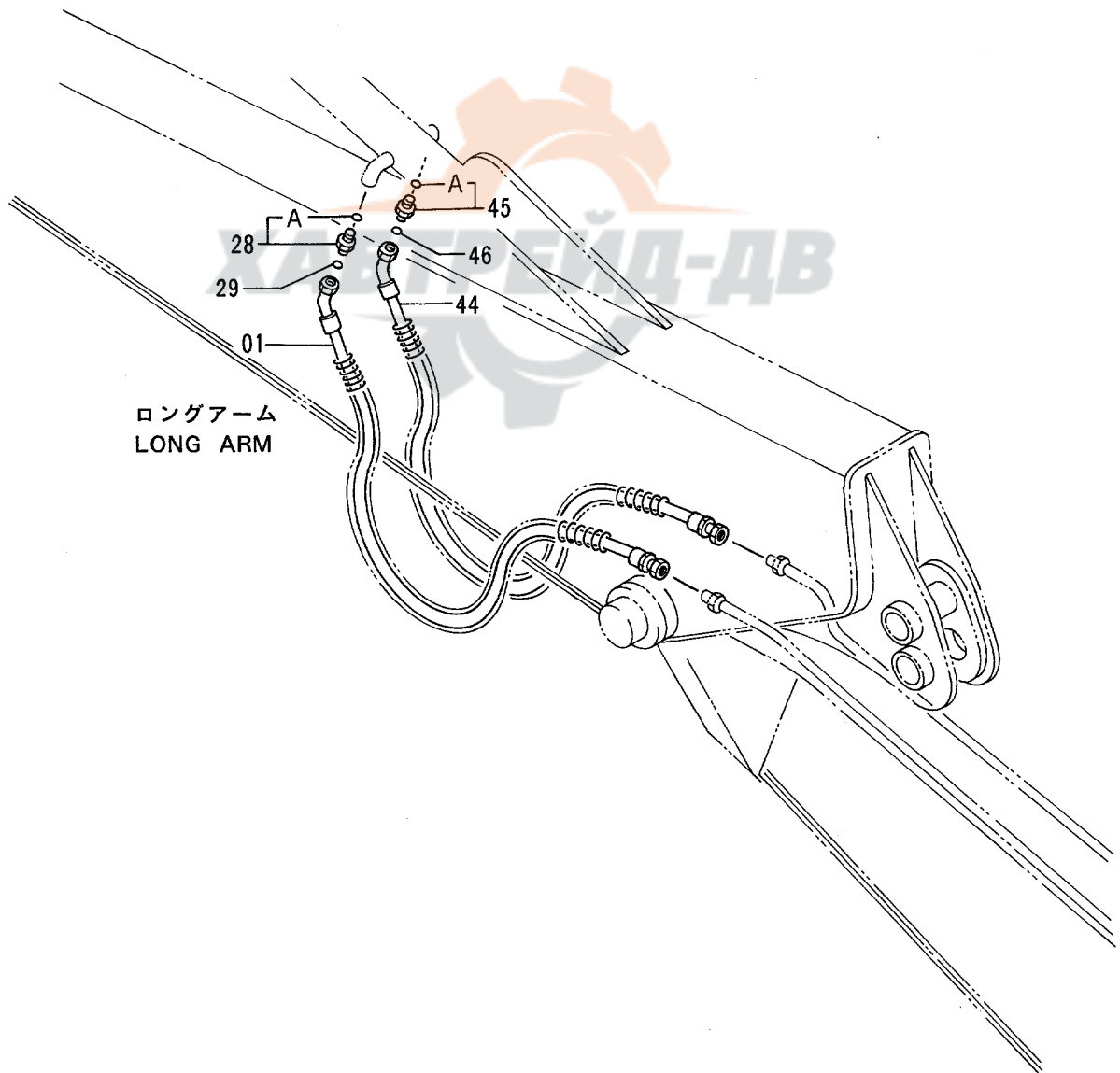
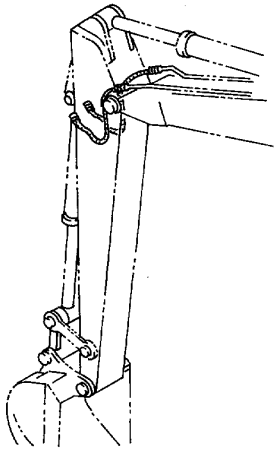

フロント配管 (2) <ロングアーム>
FRONT PIPINGS (2) <LONG ARM>

40001-

| 符号 ITEM | 部品番号 PART NO. | 部品名 | PART NAME | 数量 QTY | サービス コード S.C | 適用号機 SERIAL NO. | 互換性 ICA | 代替部品 REPLACEABLE PART | |
|------------|------------------|----------------|-----------------------|-----------|--------------------|--------------------|------------|-----------------------------|-----------|
| | | | | | | | | 部品番号 PART NO. | 数量 QTY |
| 01 | 4296278 | ホース (プロテクタ ツキ) | HOSE (WITH PROTECTOR) | 1 | | -D95/03 | I | 4359576 | 1 |
| 01 | 4359576 | ホース (プロテクタ ツキ) | HOSE (WITH PROTECTOR) | 1 | # | D95/04- | | | |
| 28 | 4189602 | アダプタ;S | ADAPTER;S | 1 | | | | | |
| 28A | 4506418 | ・O-リング | ・O-RING | 1 | | | | | |
| 29 | 4138938 | O-リング | O-RING | 1 | | | | | |
| 44 | 4295367 | ホース (プロテクタ ツキ) | HOSE (WITH PROTECTOR) | 1 | | -D95/03 | I | 4359577 | 1 |
| 44 | 4359577 | ホース (プロテクタ ツキ) | HOSE (WITH PROTECTOR) | 1 | # | D95/04- | | | |
| 45 | 4197530 | アダプタ;S | ADAPTER;S | 1 | | | | | |
| 45A | 4506418 | ・O-リング | ・O-RING | 1 | | | | | |
| 46 | 4187308 | O-リング | O-RING | 1 | | | | | |

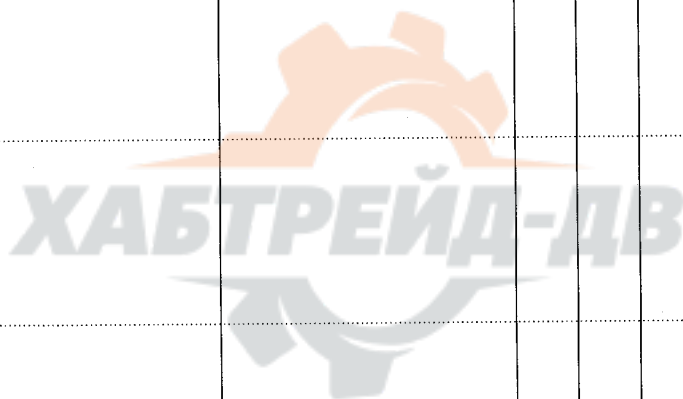

給脂配管 〈ロングアーム〉
LUBRICATE PIPINGS 〈LONG ARM〉

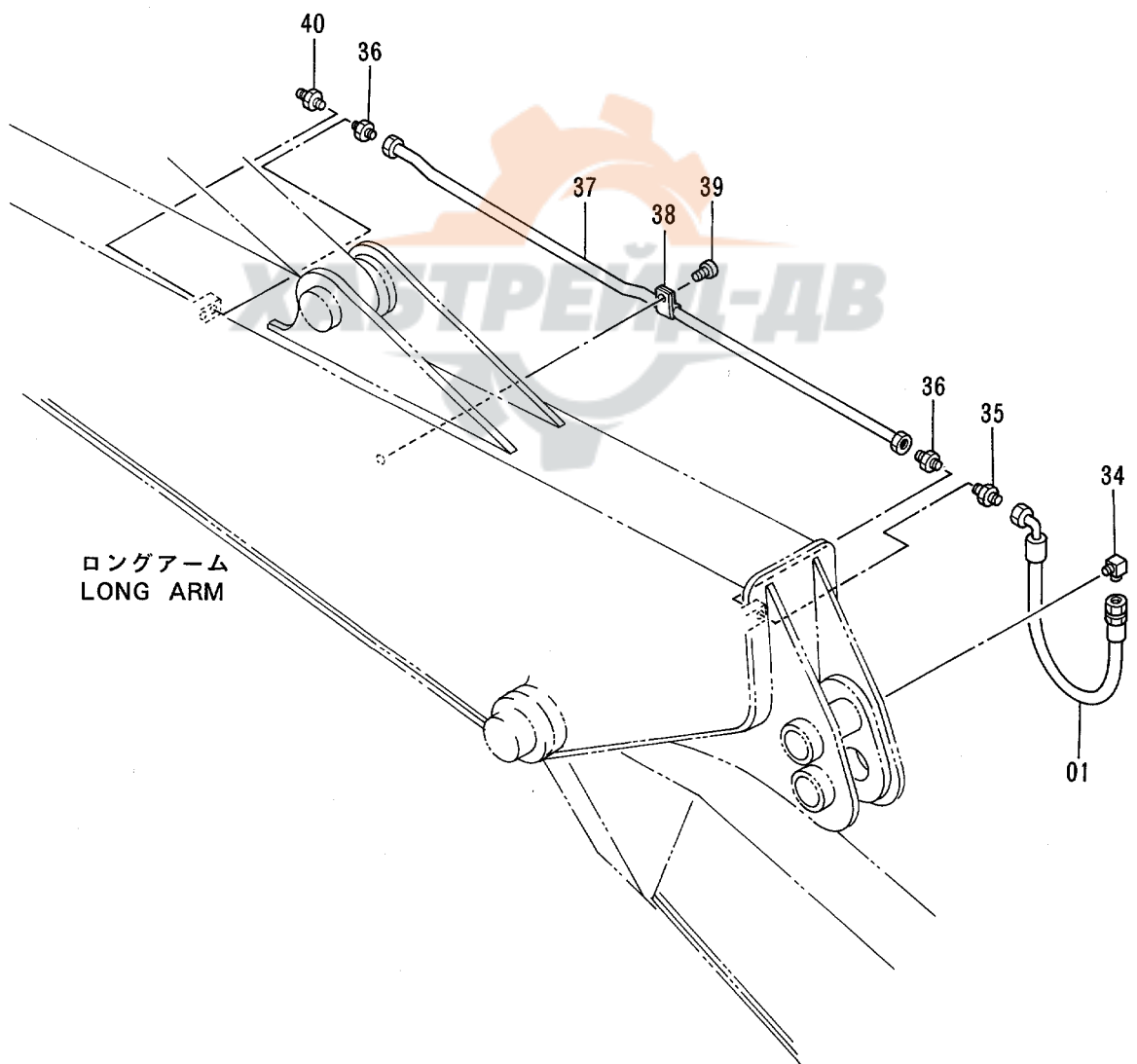
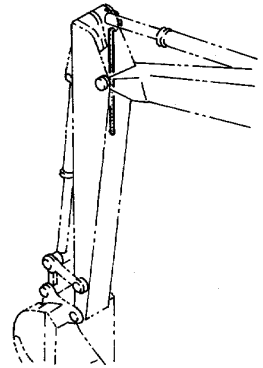

バケットフック用サービスパーツ
BUCKET-HOOK PARTS

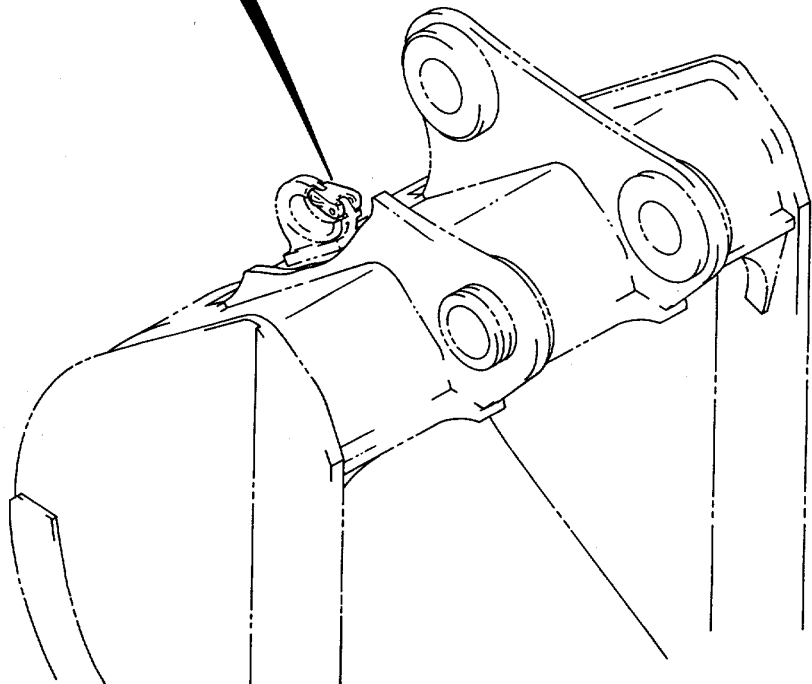
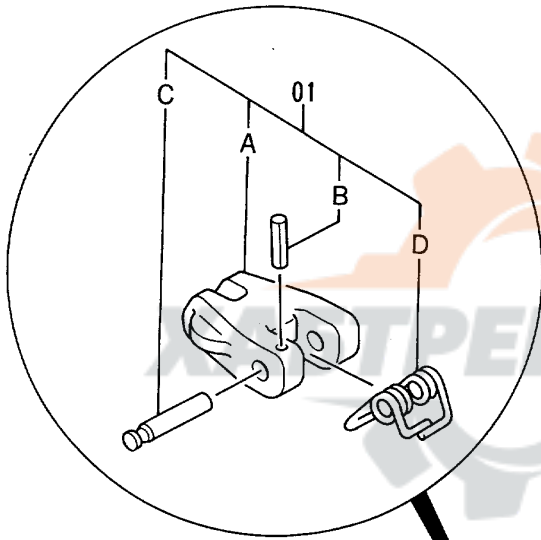
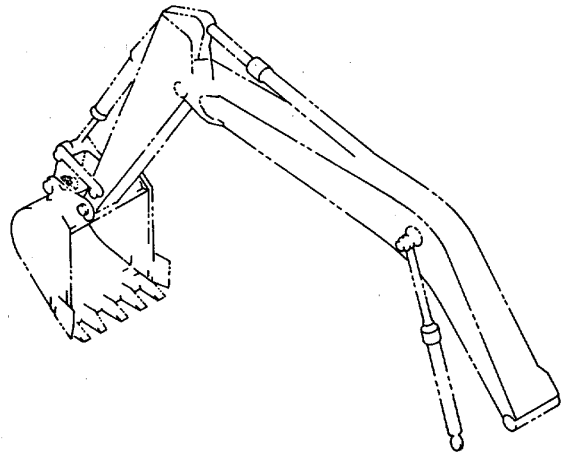

バケット 0.19 〈新JIS〉
 BUCKET 0.19 〈JIS 94〉

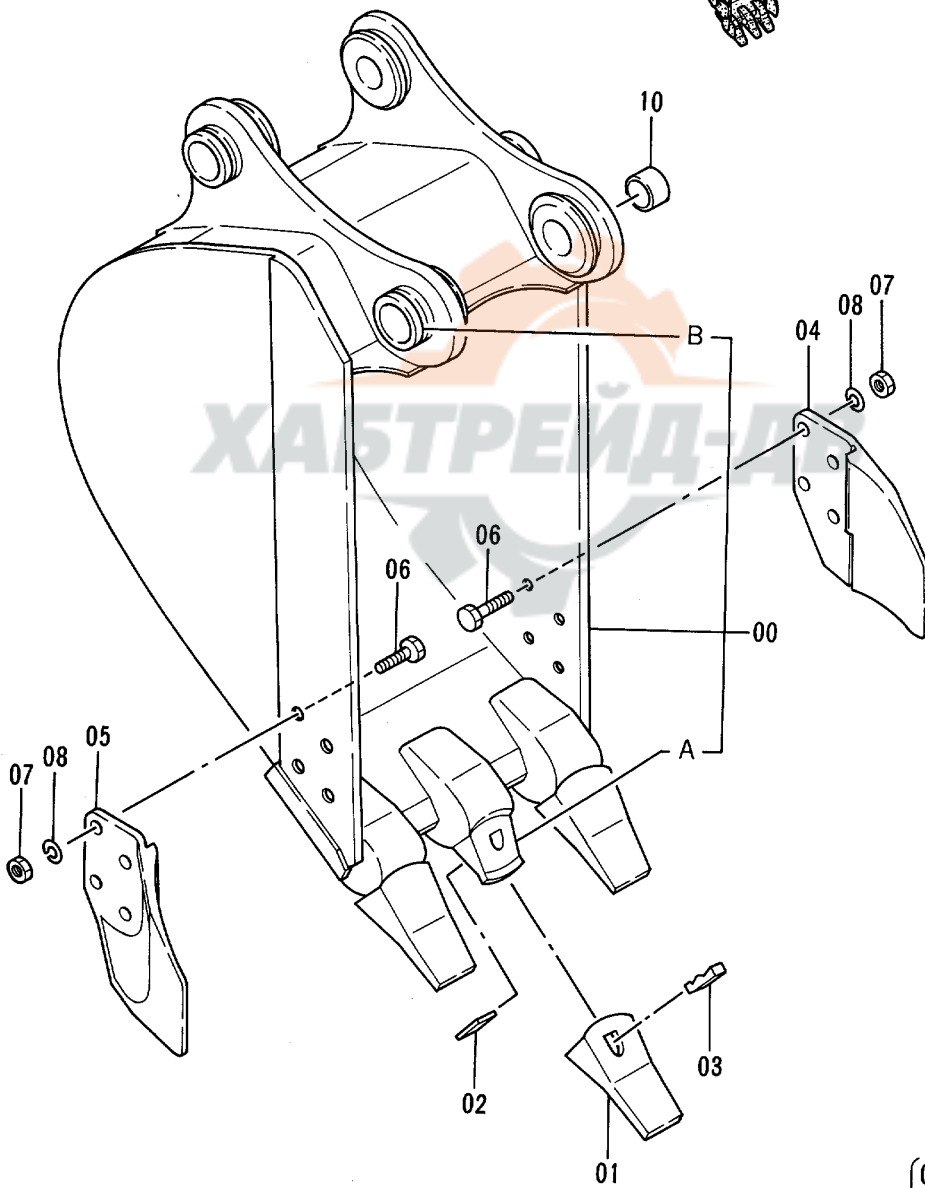
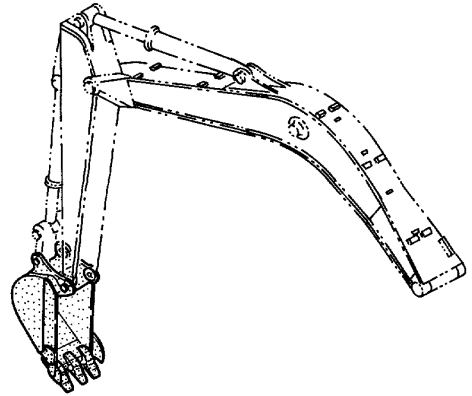

- | | | |
|-----|---|---------|
| 100 | } | 00A ~ 1 |
| | | 01 ~ 1 |
| | | 02 ~ 1 |
| | | 03 ~ 1 |

バケツ 0.19 <新JIS>
 BUCKET 0.19 <JIS94>

40001-

| 符号 ITEM | 部品番号 PART NO. | 部 品 名 | PART NAME | 数量 QTY | サービス コード S.C | 適用号機 SERIAL NO. | 互 換 性 ICA | 代 替 部 品 REPLACEABLE PART | |
|------------|------------------|-------------|----------------|-----------|--------------------|--------------------|--------------------|--------------------------------|-----------|
| | | | | | | | | 部品番号 PART NO. | 数量 QTY |
| | 9106749 | バケツ アッセン | BUCKET ASS'Y | 1 | | | | | |
| 00 | 8052152 | ・バケツ | ・BUCKET | 1 | | | | | |
| 00A | 4188013 | ・アダプタ;ツース | ・ADAPTER;TOOTH | 3 | WK | | | | |
| 00B | 4197033 | ・ストッパ | ・STOPPER | 3 | W | | | | |
| 01 | 963228 | ・ポイント;ツース | ・POINT;TOOTH | 3 | K | | | | |
| 02 | 963229 | ・ピン;ロック | ・PIN;LOCK | 3 | K | | | | |
| 03 | 963227 | ・ラバー;ロック | ・RUBBER;LOCK | 3 | K | | | | |
| 04 | 2015428 | ・カッタ;サイド | ・CUTTER;SIDE | 1 | | | | | |
| 05 | 2015429 | ・カッタ;サイド | ・CUTTER;SIDE | 1 | | | | | |
| 06 | J932060 | ・ボルト | ・BOLT | 8 | | | | | |
| 07 | J951020 | ・ナット | ・NUT | 8 | | | | | |
| 08 | A590920 | ・ワッシャ;スプリング | ・WASHER;SPRING | 8 | | | | | |
| 10 | 4175071 | ・スペーサ | ・SPACER | 1 | | | | | |
| 100 | 9075345 | キット;ポイント | KIT;POINT | 3 | | | | | |

バケット 0.3 <新JIS>
 BUCKET 0.3 <JIS 94>

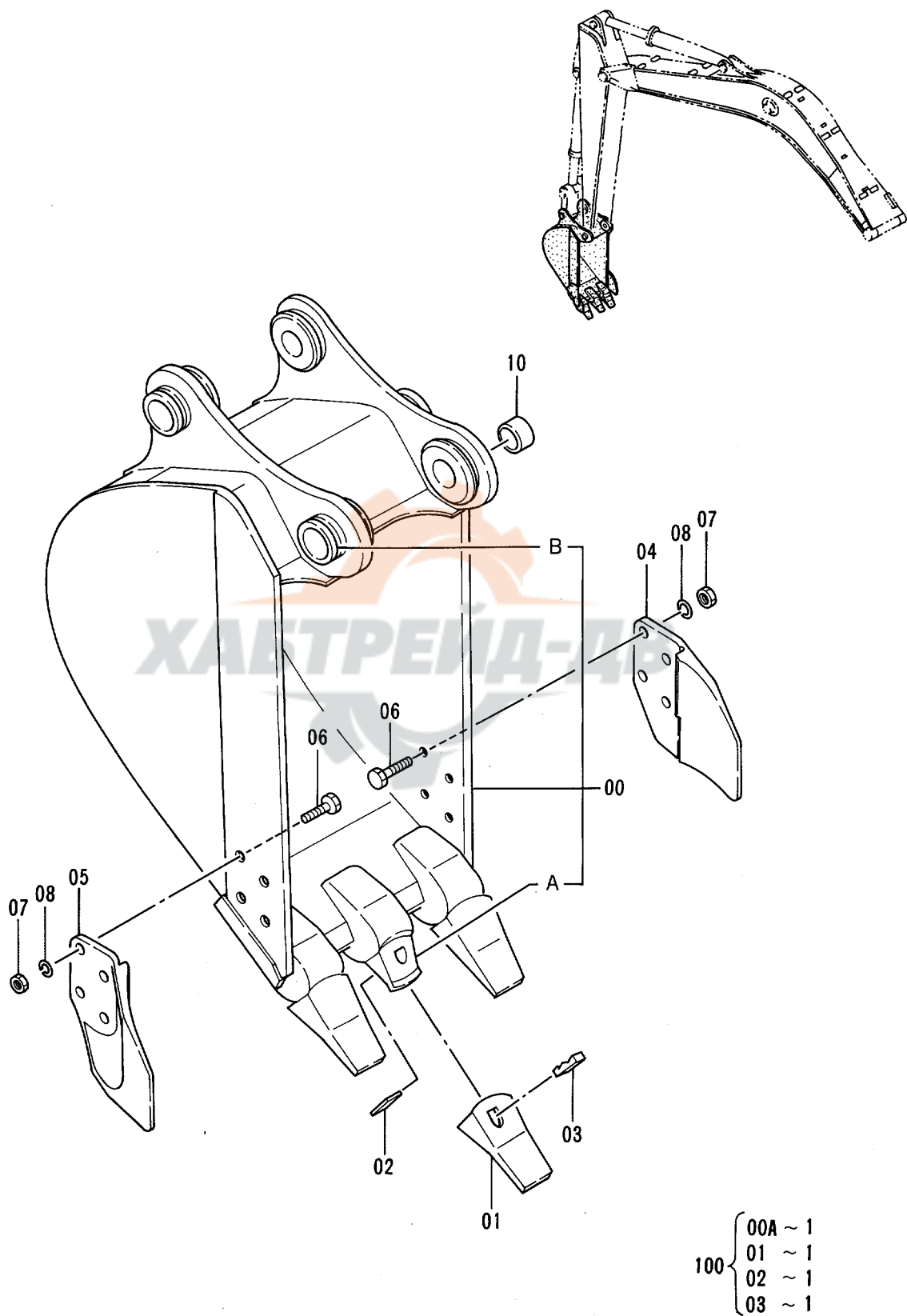

バケツ 0.3 <新JIS>
 BUCKET 0.3 <JIS94>

40001-

| 符号 ITEM | 部品番号 PART NO. | 部品名 | PART NAME | 数量 QTY | サービス コード S.C | 適用号機 SERIAL NO. | 互換性 ICA | 代替部品 REPLACEABLE PART | |
|------------|------------------|-------------|----------------|-----------|--------------------|--------------------|------------|-----------------------------|-----------|
| | | | | | | | | 部品番号 PART NO. | 数量 QTY |
| | 9106750 | バケツ アッセン | BUCKET ASS'Y | 1 | | | | | |
| 00 | 8052153 | ・バケツ | ・BUCKET | 1 | | | | | |
| 00A | 4188013 | ・アダプタ;ツース | ・ADAPTER;TOOTH | 3 | WK | | | | |
| 00B | 4197033 | ・ストッパ | ・STOPPER | 2 | W | | | | |
| 01 | 963228 | ・ポイント;ツース | ・POINT;TOOTH | 3 | K | | | | |
| 02 | 963229 | ・ピン;ロック | ・PIN;LOCK | 3 | K | | | | |
| 03 | 963227 | ・ラバー;ロック | ・RUBBER;LOCK | 3 | K | | | | |
| 04 | 2015428 | ・カッタ;サイド | ・CUTTER;SIDE | 1 | | | | | |
| 05 | 2015429 | ・カッタ;サイド | ・CUTTER;SIDE | 1 | | | | | |
| 06 | J932060 | ・ボルト | ・BOLT | 8 | | | | | |
| 07 | J951020 | ・ナット | ・NUT | 8 | | | | | |
| 08 | A590920 | ・ワッシャ;スプリング | ・WASHER;SPRING | 8 | | | | | |
| 10 | 4175071 | ・スペーサ | ・SPACER | 1 | | | | | |
| 100 | 9075345 | キット;ポイント | KIT;POINT | 3 | | | | | |

バケット 0.4 <新JIS>
 BUCKET 0.4 <JIS 94>

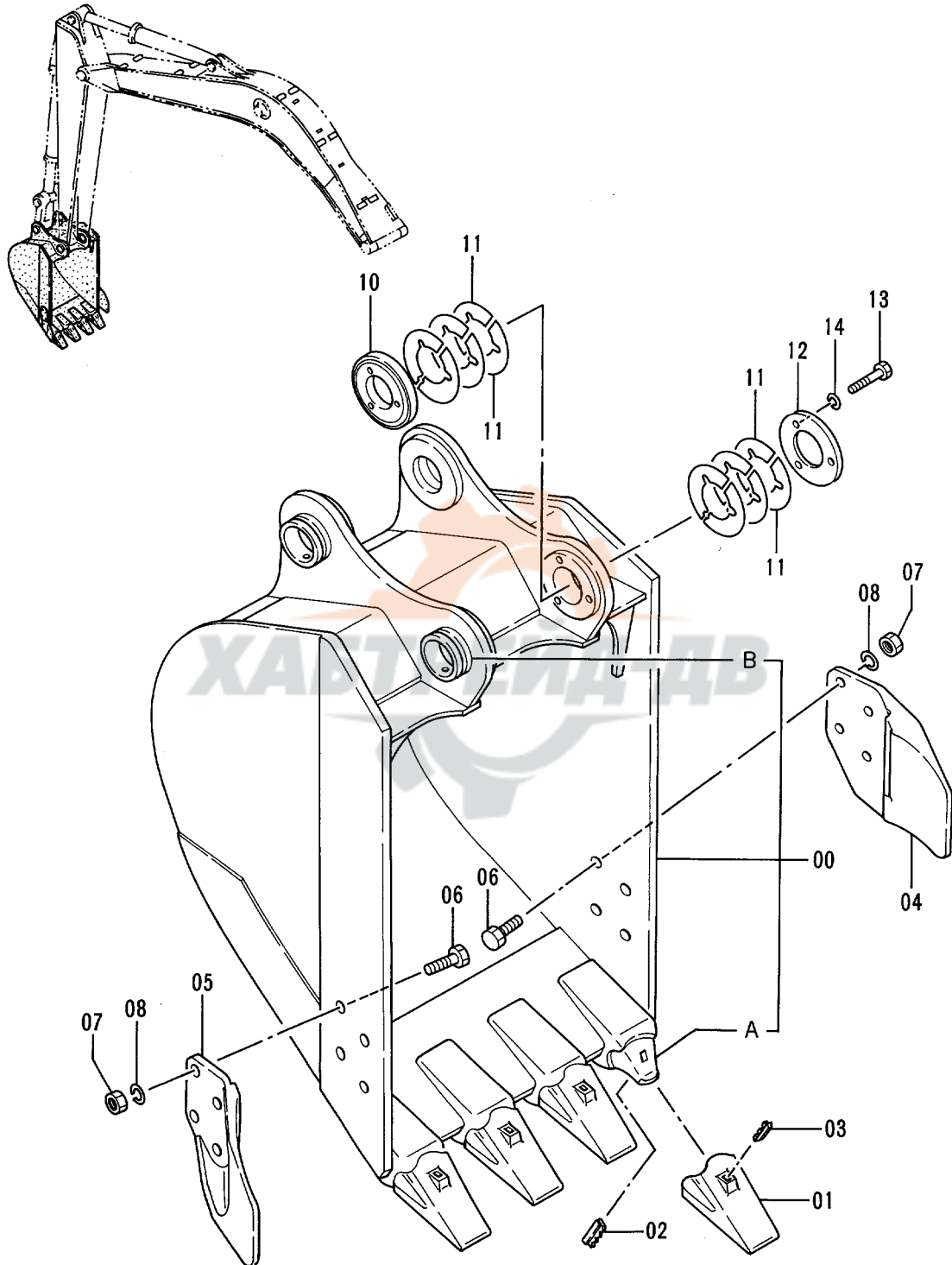

- | | | |
|-----|---|---------|
| 100 | } | 00A ~ 1 |
| | | 01 ~ 1 |
| | | 02 ~ 1 |
| | | 03 ~ 1 |

バケツ 0.4 <新JIS>
 BUCKET 0.4 <JIS94>

40001-

| 符号 ITEM | 部品番号 PART NO. | 部品名 | PART NAME | 数量 QTY | サービス コード S.C | 適用号機 SERIAL NO. | 互換性 ICA | 代替部品 REPLACEABLE PART | |
|------------|------------------|-------------|-----------------|-----------|--------------------|--------------------|------------|-----------------------------|-----------|
| | | | | | | | | 部品番号 PART NO. | 数量 QTY |
| | 9106751 | バケツ アッセン | BUCKET ASS'Y | 1 | | | | | |
| 00 | 8052154 | -バケツ | -BUCKET | 1 | | | | | |
| 00A | 4188013 | --アダプタ;ツース | --ADAPTER;TOOTH | 4 | WK | | | | |
| 00B | 4197033 | ---ストッパ | ---STOPPER | 2 | W | | | | |
| 01 | 963228 | -ホイント;ツース | -POINT;TOOTH | 4 | K | | | | |
| 02 | 963229 | -ピン;ロック | -PIN;LOCK | 4 | K | | | | |
| 03 | 963227 | -ラバー;ロック | -RUBBER;LOCK | 4 | K | | | | |
| 04 | 2015428 | -カッタ;サイド | -CUTTER;SIDE | 1 | | | | | |
| 05 | 2015429 | -カッタ;サイド | -CUTTER;SIDE | 1 | | | | | |
| 06 | J932060 | -ボルト | -BOLT | 8 | | | | | |
| 07 | J951020 | -ナット | -NUT | 8 | | | | | |
| 08 | A590920 | -ワッシャ;スプリング | -WASHER;SPRING | 8 | | | | | |
| 10 | 4276384 | -ボス | -BOSS | 1 | | | | | |
| 11 | 4276386 | -シム | -SHIM | 12 | R | | | | |
| 12 | 4276385 | -プレート | -PLATE | 1 | | | | | |
| 13 | J901275 | -ボルト | -BOLT | 3 | | | | | |
| 14 | A590912 | -ワッシャ;スプリング | -WASHER;SPRING | 3 | | | | | |
| 100 | 9075345 | キット;ホイント | KIT;POINT | 4 | | | | | |

バケット 0.45 <新JIS>
 BUCKET 0.45 <JIS 94>

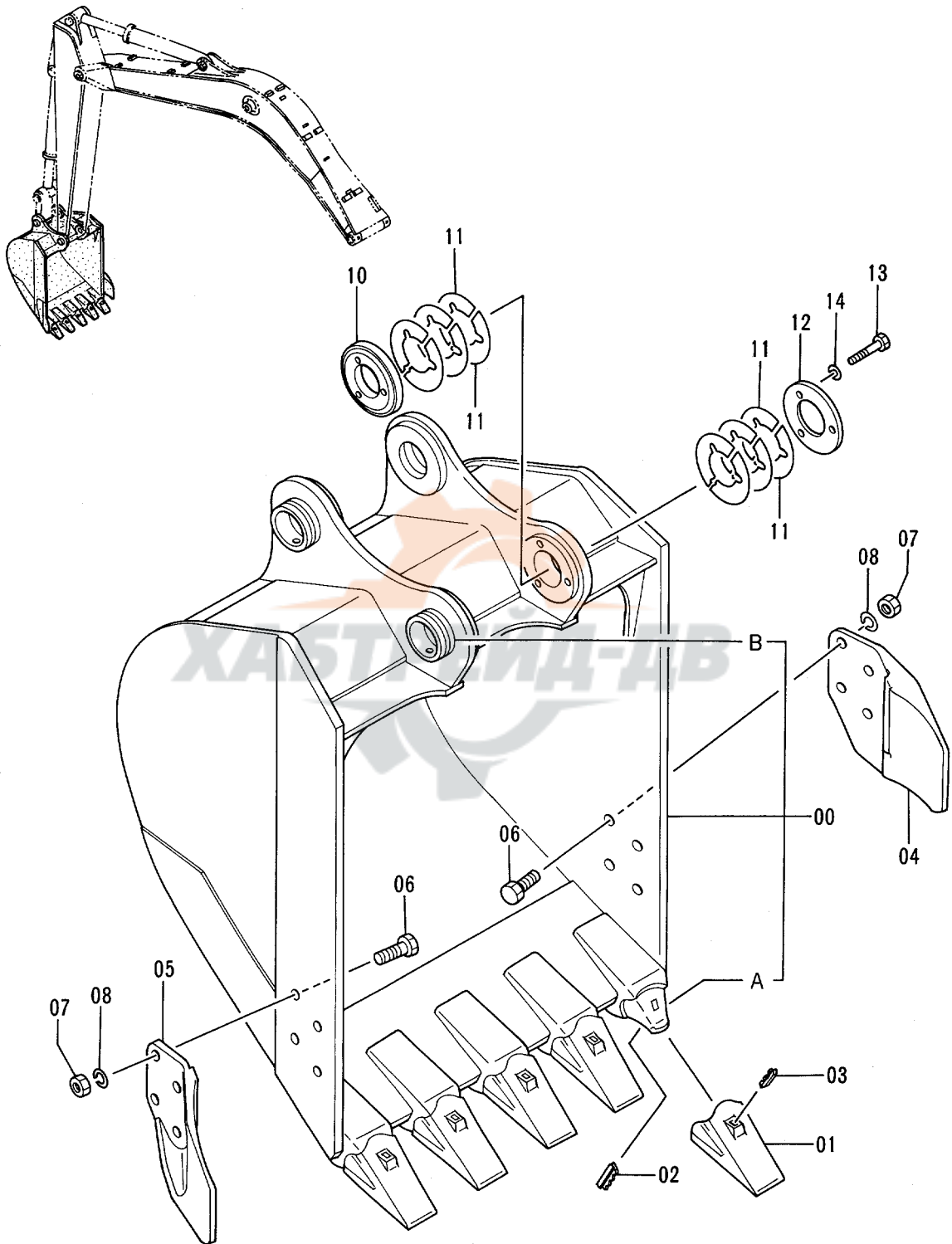

| | | |
|-----|---|---------|
| 100 | } | 00A ~ 1 |
| | | 01 ~ 1 |
| | | 02 ~ 1 |
| | | 03 ~ 1 |

バケツ 0.45 <新JIS>
 BUCKET 0.45 <JIS94>

40001-

| 符号 ITEM | 部品番号 PART NO. | 部品名 | PART NAME | 数量 QTY | サービス コード S.C | 適用号機 SERIAL NO. | 互換性 ICA | 代替部品 REPLACEABLE PART | |
|------------|------------------|-------------|----------------|-----------|--------------------|--------------------|------------|-----------------------------|-----------|
| | | | | | | | | 部品番号 PART NO. | 数量 QTY |
| | 9103224 | バケツ アッセン | BUCKET ASS'Y | 1 | | | | | |
| 00 | 8048326 | ・バケツ | ・BUCKET | 1 | | | | | |
| 00A | 4188013 | ・アダプタ;ツース | ・ADAPTER;TOOTH | 5 | WK | | | | |
| 00B | 4197033 | ・ストッパ | ・STOPPER | 2 | W | | | | |
| 01 | 963228 | ・ポイント;ツース | ・POINT;TOOTH | 5 | K | | | | |
| 02 | 963229 | ・ピン;ロック | ・PIN;LOCK | 5 | K | | | | |
| 03 | 963227 | ・ラバー;ロック | ・RUBBER;LOCK | 5 | K | | | | |
| 04 | 2015428 | ・カッタ;サイド | ・CUTTER;SIDE | 1 | | | | | |
| 05 | 2015429 | ・カッタ;サイド | ・CUTTER;SIDE | 1 | | | | | |
| 06 | J932060 | ・ボルト | ・BOLT | 8 | | | | | |
| 07 | J951020 | ・ナット | ・NUT | 8 | | | | | |
| 08 | A590920 | ・ワッシャ;スプリング | ・WASHER;SPRING | 8 | | | | | |
| 10 | 4276384 | ・ボス | ・BOSS | 1 | | | | | |
| 11 | 4276386 | ・シム 1.0 | ・SHIM 1.0 | 12 | R | | | | |
| 12 | 4276385 | ・プレート | ・PLATE | 1 | | | | | |
| 13 | J901275 | ・ボルト | ・BOLT | 3 | | | | | |
| 14 | A590912 | ・ワッシャ;スプリング | ・WASHER;SPRING | 3 | | | | | |
| 100 | 9075345 | キット;ポイント | KIT;POINT | 5 | | | | | |

バケット 0.59 (新JIS)
 BUCKET 0.59 (JIS 94)

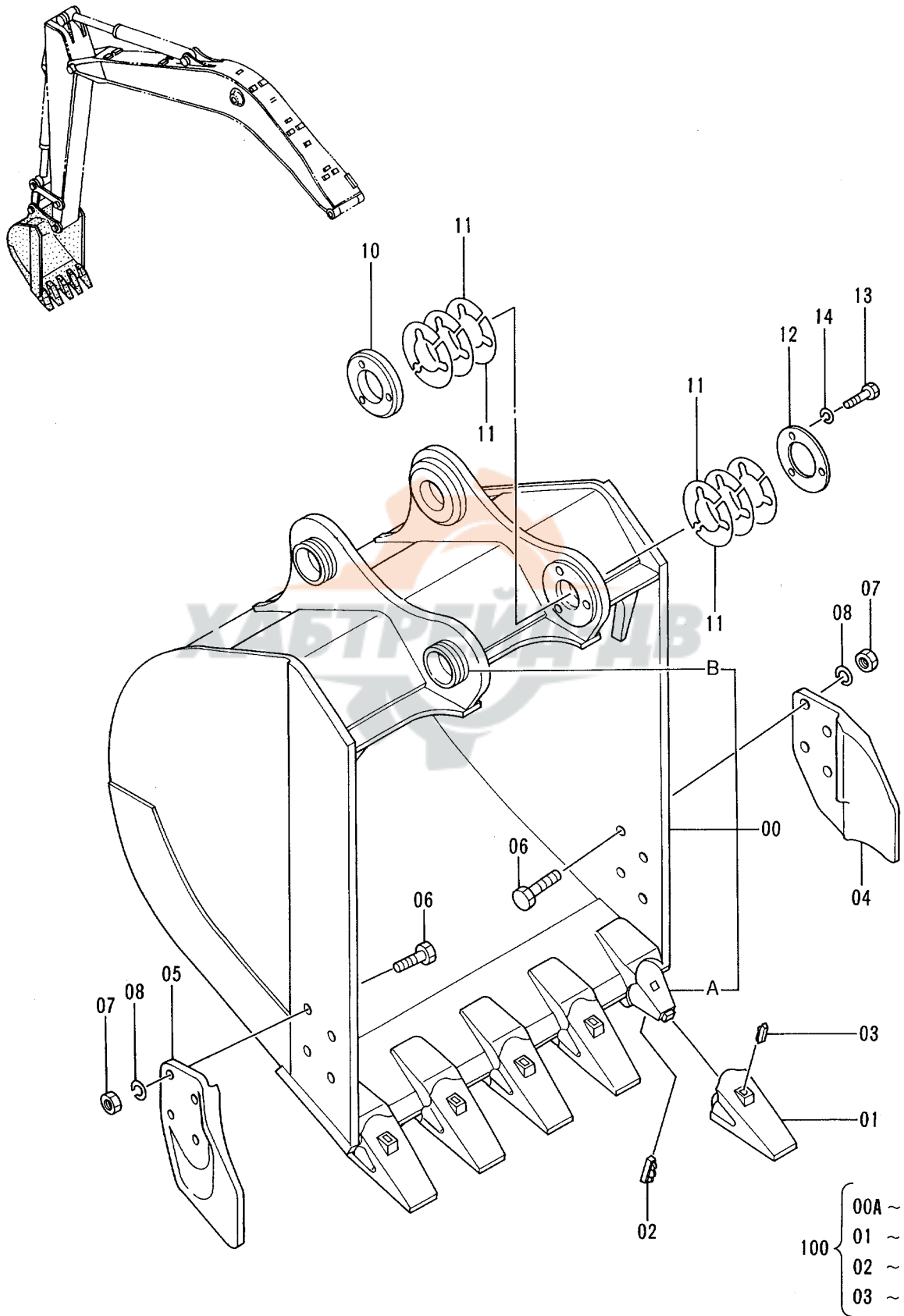

バケツ 0.59 <新JIS>
BUCKET 0.59 <JIS94>

40001-

| 符号 ITEM | 部品番号 PART NO. | 部品名 | PART NAME | 数量 QTY | サービス コード S.C | 適用号機 SERIAL NO. | 互換性 ICA | 代替部品 REPLACEABLE PART | |
|------------|------------------|-------------|----------------|-----------|--------------------|--------------------|------------|-----------------------------|-----------|
| | | | | | | | | 部品番号 PART NO. | 数量 QTY |
| | 9106752 | バケツ アッセン | BUCKET ASS'Y | 1 | | | | | |
| 00 | 8052155 | ・バケツ | ・BUCKET | 1 | | | | | |
| 00A | 4188013 | ・アダプタ;ツース | ・ADAPTER;TOOTH | 5 | WK | | | | |
| 00B | 4197033 | ・ストッパ | ・STOPPER | 2 | W | | | | |
| 01 | 963228 | ・ポイント;ツース | ・POINT;TOOTH | 5 | K | | | | |
| 02 | 963229 | ・ピン;ロック | ・PIN;LOCK | 5 | K | | | | |
| 03 | 963227 | ・ラバー;ロック | ・RUBBER;LOCK | 5 | K | | | | |
| 04 | 2015428 | ・カッタ;サイド | ・CUTTER;SIDE | 1 | | | | | |
| 05 | 2015429 | ・カッタ;サイド | ・CUTTER;SIDE | 1 | | | | | |
| 06 | J932060 | ・ボルト | ・BOLT | 8 | | | | | |
| 07 | J951020 | ・ナット | ・NUT | 8 | | | | | |
| 08 | A590920 | ・ワッシャ;スプリング | ・WASHER;SPRING | 8 | | | | | |
| 10 | 4276384 | ・ボス | ・BOSS | 1 | | | | | |
| 11 | 4276386 | ・シム | ・SHIM | 12 | R | | | | |
| 12 | 4276385 | ・プレート | ・PLATE | 1 | | | | | |
| 13 | J901275 | ・ボルト | ・BOLT | 3 | | | | | |
| 14 | A590912 | ・ワッシャ;スプリング | ・WASHER;SPRING | 3 | | | | | |
| 100 | 9075345 | キット;ポイント | KIT;POINT | 5 | | | | | |

バケット 0.66 <新JIS>
 BUCKET 0.66 <JIS 94>

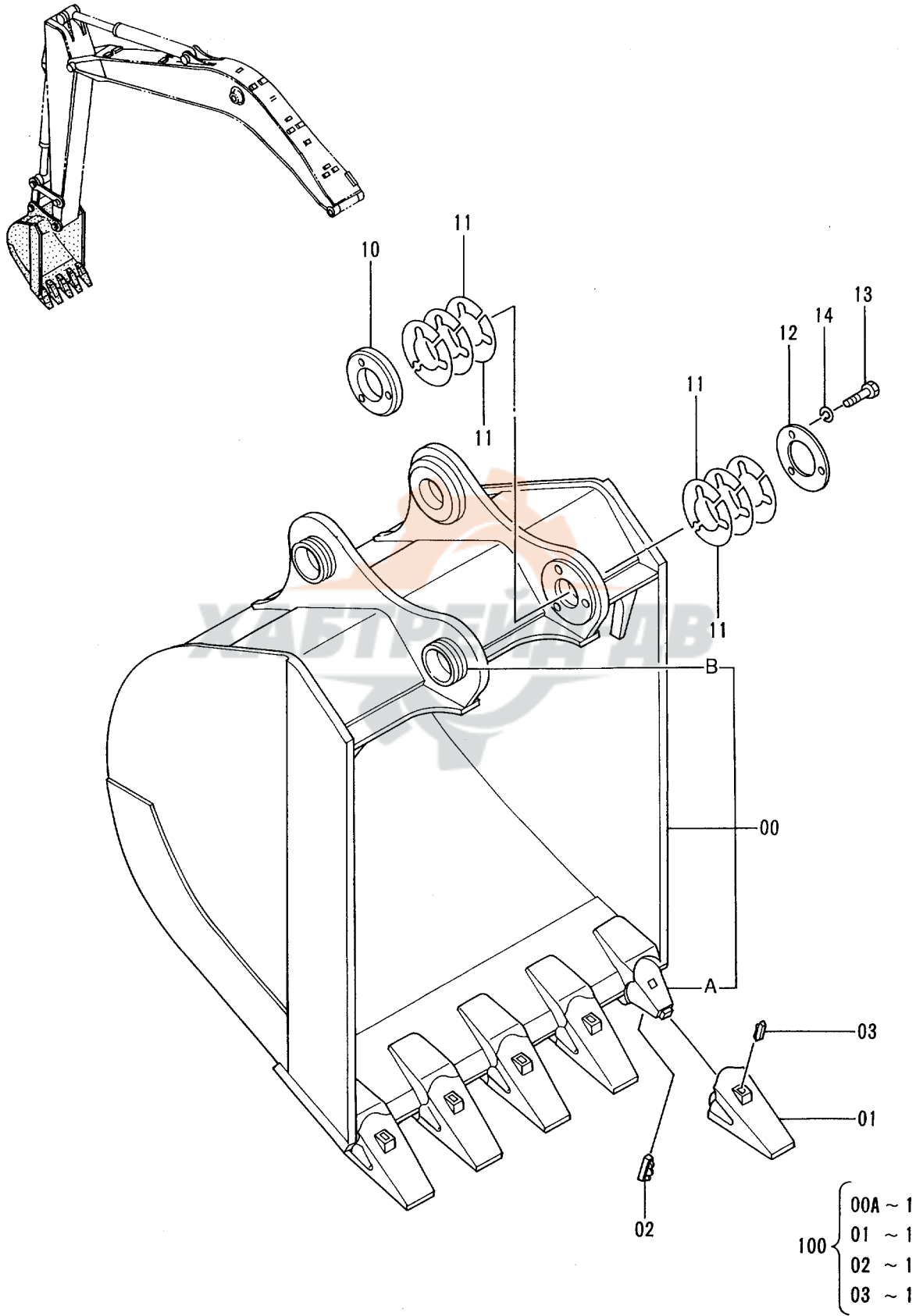

バケツ 0.66 <新JIS>
BUCKET 0.66 <JIS94>

40001-

| 符号 ITEM | 部品番号 PART NO. | 部品名 | PART NAME | 数量 Q'TY | サービス コード S.C | 適用号機 SERIAL NO. | 互換性 ICA | 代替部品 REPLACEABLE PART | |
|------------|------------------|-------------|----------------|------------|--------------------|--------------------|------------|-----------------------------|------------|
| | | | | | | | | 部品番号 PART NO. | 数量 Q'TY |
| | 9106753 | バケツ アッセン | BUCKET ASS'Y | 1 | | | | | |
| 00 | 8052156 | ・バケツ | ・BUCKET | 1 | | | | | |
| 00A | 4188013 | ・アダプタ;ツース | ・ADAPTER;TOOTH | 5 | WK | | | | |
| 00B | 4197033 | ・ストツハ | ・STOPPER | 2 | W | | | | |
| 01 | 963228 | ・ポイント;ツース | ・POINT;TOOTH | 5 | K | | | | |
| 02 | 963229 | ・ピン;ロツク | ・PIN;LOCK | 5 | K | | | | |
| 03 | 963227 | ・ラバー;ロツク | ・RUBBER;LOCK | 5 | K | | | | |
| 10 | 4276384 | ・ボス | ・BOSS | 1 | | | | | |
| 11 | 4276386 | ・シム | ・SHIM | 12 | R | | | | |
| 12 | 4276385 | ・プレート | ・PLATE | 1 | | | | | |
| 13 | J901275 | ・ボルト | ・BOLT | 3 | | | | | |
| 14 | A590912 | ・ワッシャ;スプリング | ・WASHER;SPRING | 3 | | | | | |
| 100 | 9075345 | キット;ポイント | KIT;POINT | 5 | | | | | |

一本爪リッパ
ONE-POINT RIPPER

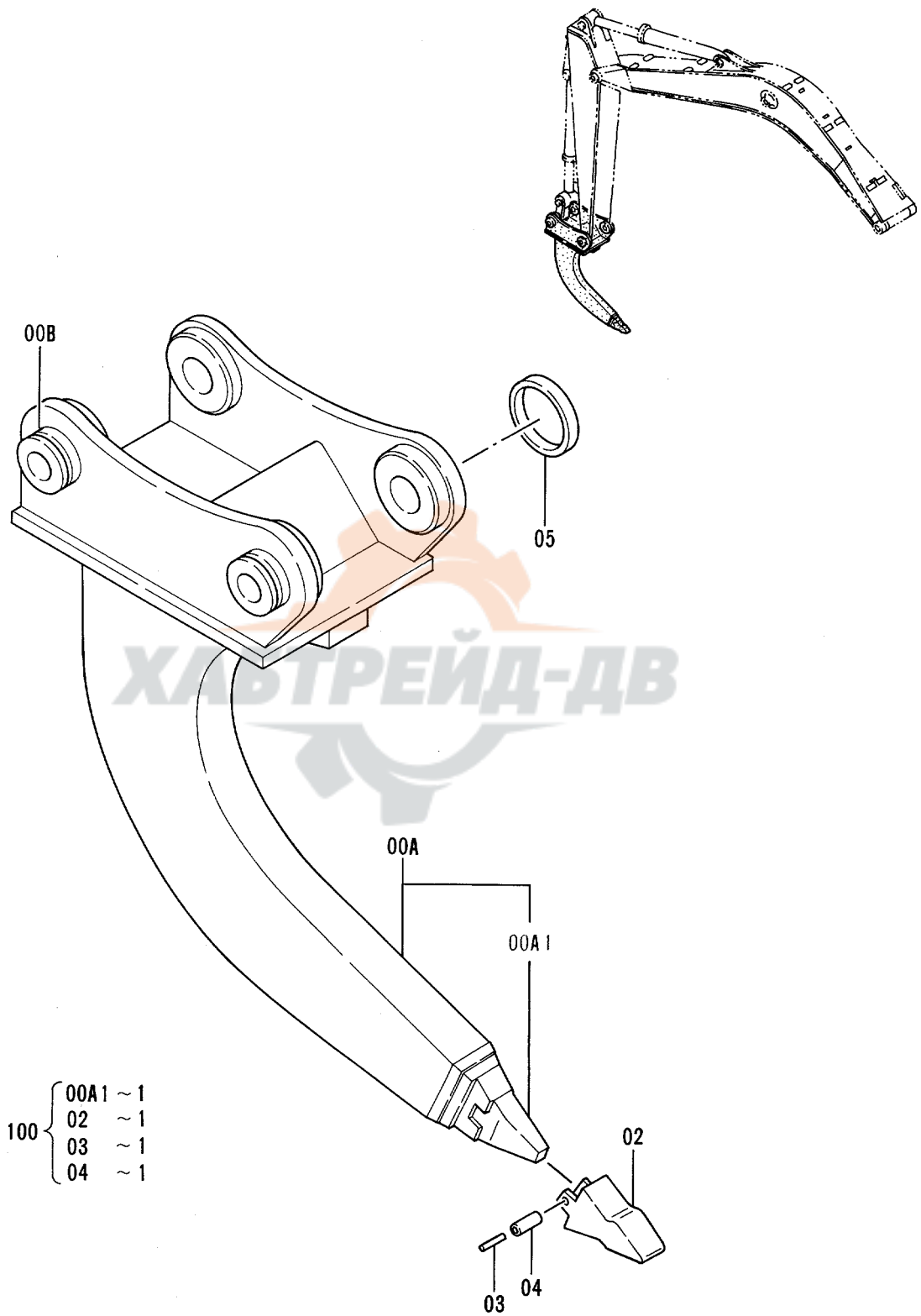

1本爪 リッパ
ONE-POINT RIPPER

40001-

| 符号 ITEM | 部品番号 PART NO. | 部品名 | PART NAME | 数量 QTY | サービス コード S.C | 適用号機 SERIAL NO. | 互換性 ICA | 代替部品 REPLACEABLE PART | |
|------------|------------------|---------------|------------------------|-----------|--------------------|--------------------|------------|-----------------------------|-----------|
| | | | | | | | | 部品番号 PART NO. | 数量 QTY |
| | 9107754 | 1本爪メ リッパ アッセン | ONE-POINT RIPPER ASS'Y | 1 | | | | | |
| 00A-B | 9107753 | ・リッパ | ・RIPPER | 1 | | | | | |
| 00A | 6012320 | ・リッパ | ・RIPPER | 1 | | | | | |
| 00A1 | 971376 | ・ノーズ | ・NOSE | 1 | WK | | | | |
| 00B | 4197033 | ・ストッパ | ・STOPPER | 2 | W | | | | |
| 02 | 971377 | ・ポイント;ツース | ・POINT;TOOTH | 1 | K | | | | |
| 03 | 971378 | ・ピン | ・PIN | 1 | K | | | | |
| 04 | 971379 | ・ブッシング;ラバー | ・BUSHING;RUBBER | 1 | K | | | | |
| 05 | 4175071 | ・スペーサ | ・SPACER | 1 | | | | | |
| 100 | 9042616 | キット;ポイント | KIT;POINT | 1 | | | | | |

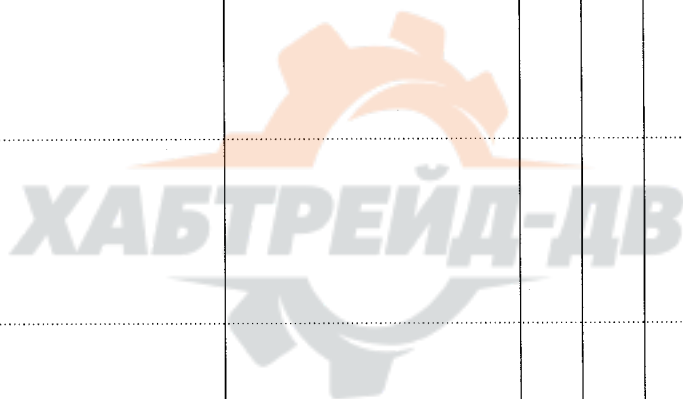

法面バケット
SLOPE-FINISHING BLADE

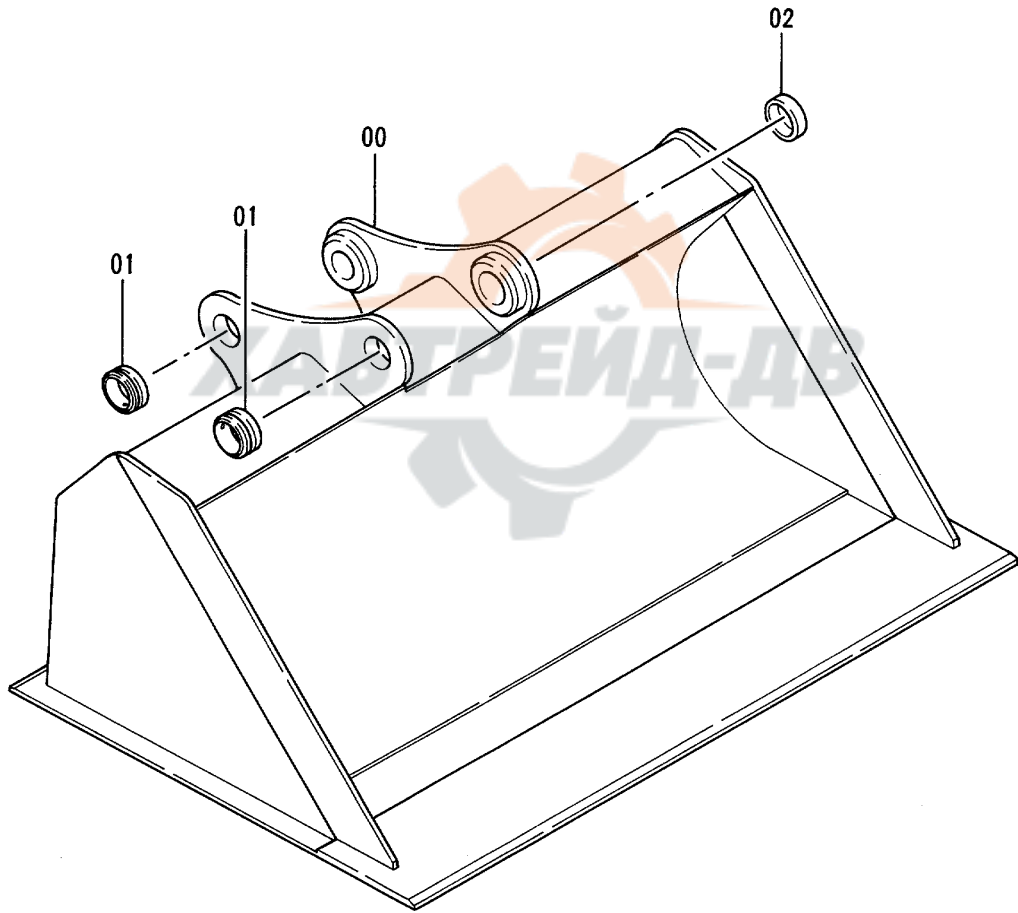
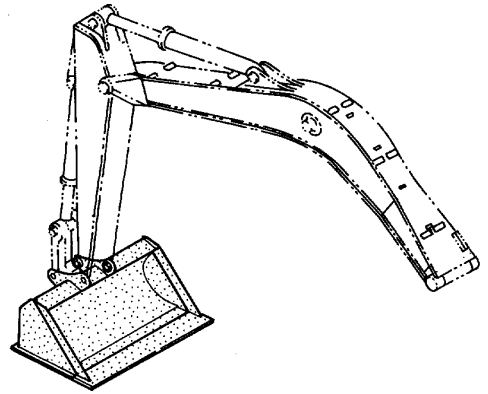

クラムシェルバケット (1) CLAMSHELL BUCKET (1)

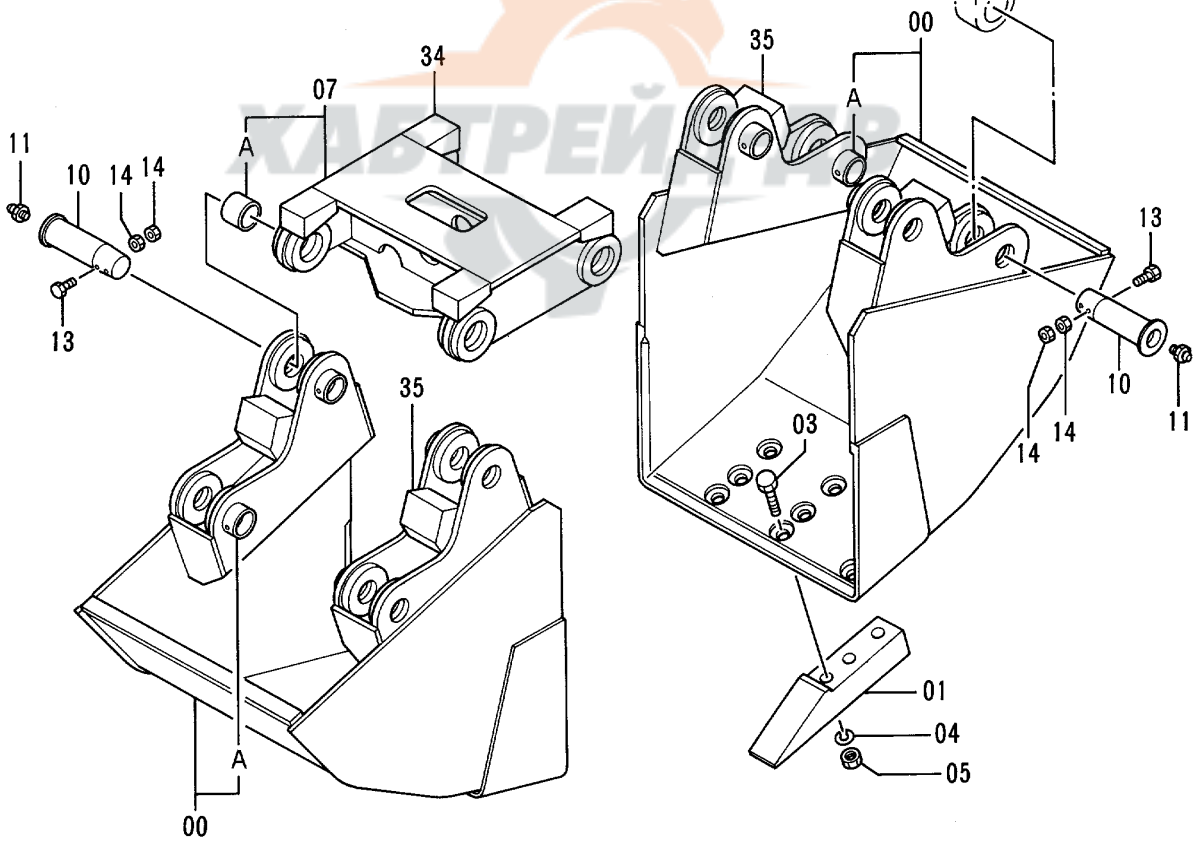
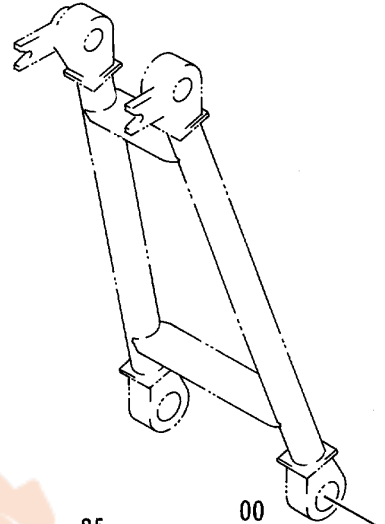
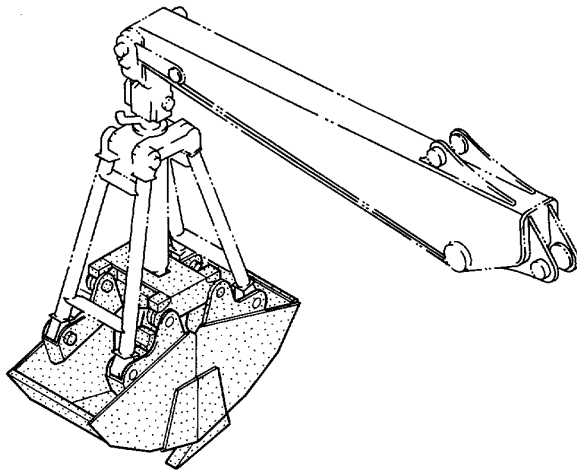

クラムシェル バケツ (1)
CLAMSHELL BUCKET (1)

40001-

| 符号 ITEM | 部品番号 PART NO. | 部品名 | PART NAME | 数量 QTY | サービス コード S.C | 適用号機 SERIAL NO. | 互換性 ICA | 代替部品 REPLACEABLE PART | |
|------------|------------------|-------------|----------------|-----------|--------------------|--------------------|------------|-----------------------------|-----------|
| | | | | | | | | 部品番号 PART NO. | 数量 QTY |
| 00 | 9020913 | シェル | SHELL | 2 | | | | | |
| 00A | 498672 | ・スぺーサ | ・SPACER | 4 | W | | | | |
| 01 | 452632 | ツース | TOOTH | 6 | | | | | |
| 03 | 447167 | ボルト | BOLT | 18 | | | | | |
| 04 | A590922 | ワッシャ;スプリング | WASHER;SPRING | 18 | | | | | |
| 05 | 452064 | ナット | NUT | 18 | | | | | |
| 07 | 9020914 | フレーム | FRAME | 1 | | | | | |
| 07A | 443976 | ・ブッシング | ・BUSHING | 4 | W | | | | |
| 10 | 316694 | ピン | PIN | 8 | | | | | |
| 11 | J75481 | フィッティング;グリス | FITTING;GREASE | 8 | | | | | |
| 13 | M121290 | ボルト | BOLT | 8 | | | | | |
| 14 | M511210 | ナット | NUT | 16 | | | | | |
| 34 | 492271 | ストッパ | STOPPER | 4 | W | | | | |
| 35 | 492272 | ストッパ | STOPPER | 4 | W | | | | |

クラムシェルバケット (2)
CLAMSHELL BUCKET (2)

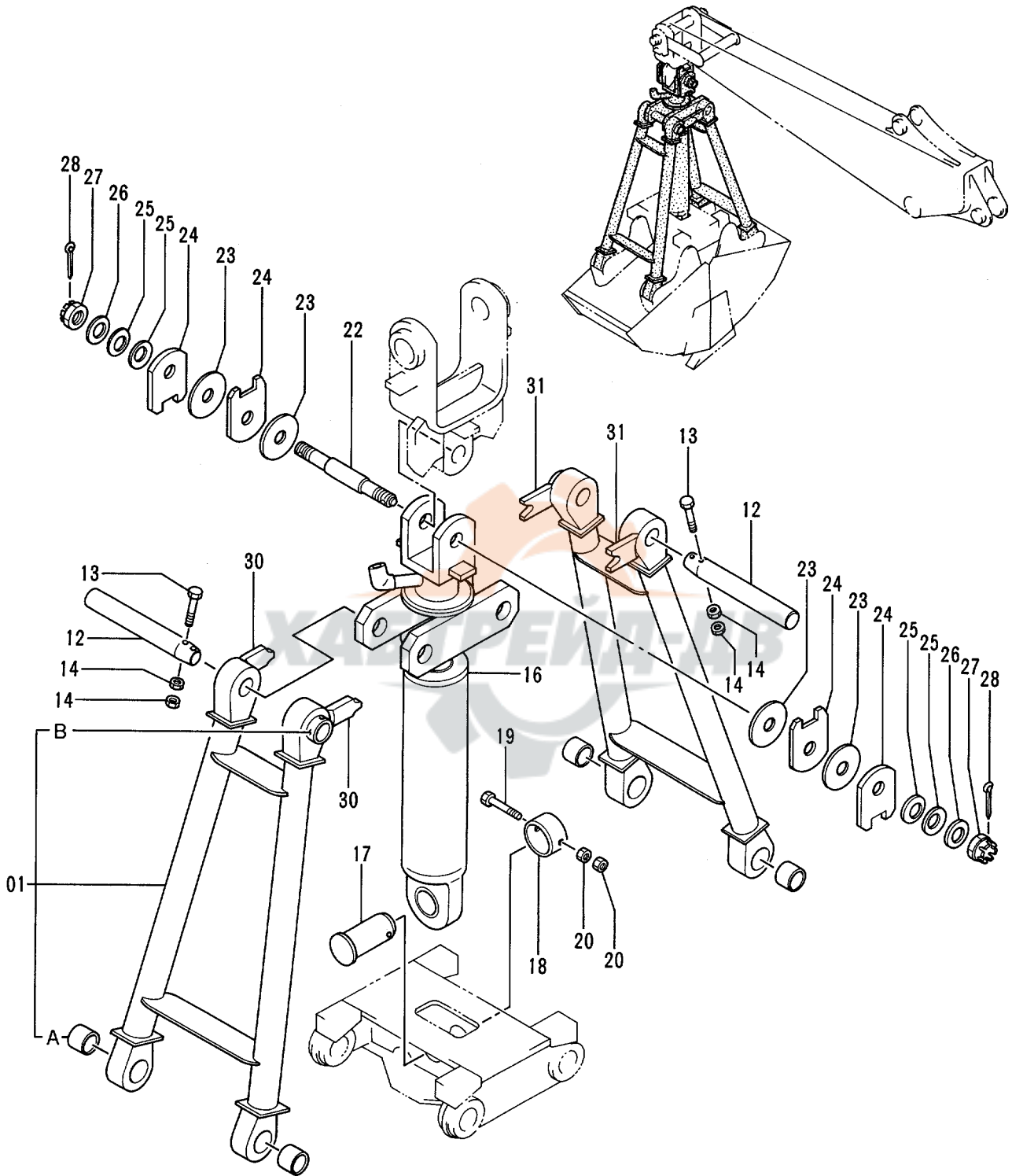

クラムシェル バケツ (2)
CLAMSHELL BUCKET (2)

40001-

| 符号 ITEM | 部品番号 PART NO. | 部 品 名 | PART NAME | 数量 QTY | サービス コード S . C | 適用号機 SERIAL NO. | 互 換 性 ICA | 代 替 部 品 REPLACEABLE PART | |
|------------|------------------|---------------|----------------|-----------|----------------------|--------------------|--------------------|--------------------------------|-----------|
| | | | | | | | | 部品番号 PART NO. | 数量 QTY |
| 01 | 9020915 | ステー | STAY | 2 | | | | | |
| 01A | 443976 | ・ブッシュ | ・BUSHING | 2 | W | | | | |
| 01B | 498672 | ・スペーサ | ・SPACER | 1 | W | | | | |
| 12 | 452066 | ピン | PIN | 2 | | | | | |
| 13 | M121290 | ボルト | BOLT | 2 | | | | | |
| 14 | M511210 | ナット | NUT | 4 | | | | | |
| 16 | 4288744 | シリンダ | CYL. | 1 | H | | | | |
| 17 | 4155711 | ピン | PIN | 1 | | | | | |
| 18 | 4076157 | ストッパ | STOPPER | 1 | | | | | |
| 19 | M121602 | ボルト | BOLT | 1 | | | | | |
| 20 | M511613 | ナット | NUT | 2 | | | | | |
| 22 | 455064 | ピン | PIN | 1 | | | | | |
| 23 | 455060 | ディスク | DISC | 4 | | | | | |
| 24 | 455062 | レバー | LEVER | 4 | | | | | |
| 25 | 452073 | スプリング ; フラッシュ | SPRING ; FLUSH | 4 | | | | | |
| 26 | 452074 | ワッシャ | WASHER | 2 | | | | | |
| 27 | 452077 | ナット ; キャスル | NUT ; CASTLE | 2 | | | | | |
| 28 | A768080 | ピン ; スプリット | PIN ; SPLIT | 2 | | | | | |
| 30 | 452075 | レバー | LEVER | 2 | W | | | | |
| 31 | 452076 | レバー | LEVER | 2 | W | | | | |

クラムシェルバケット (3)
CLAMSHELL BUCKET (3)

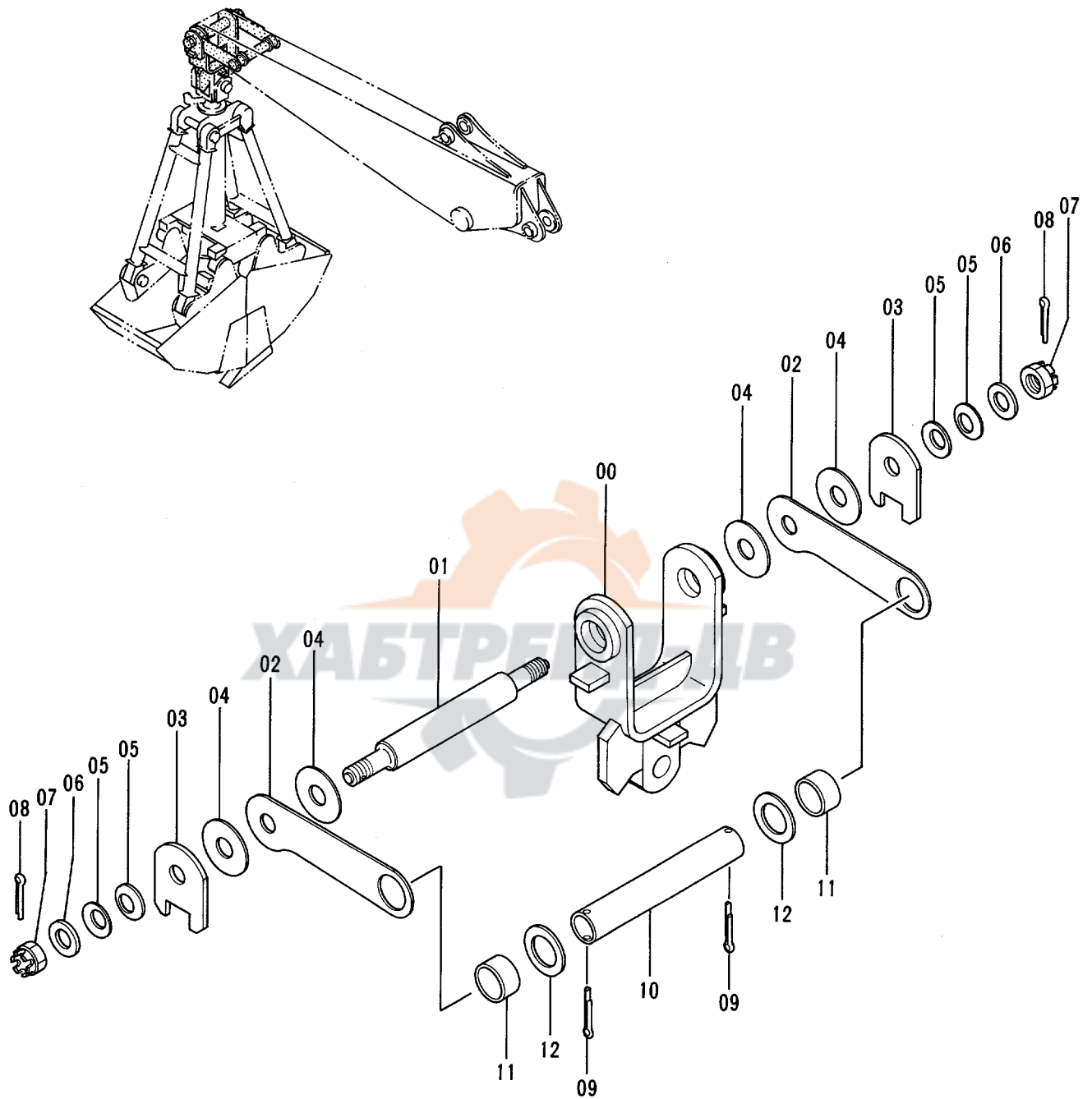

クラムシェル バケツ (3)
CLAMSHELL BUCKET (3)

40001-

| 符号 ITEM | 部品番号 PART NO. | 部 品 名 | PART NAME | 数量 QTY | サービス コード S.C | 適用号機 SERIAL NO. | 互 換 性 ICA | 代 替 部 品 REPLACEABLE PART | |
|------------|------------------|--------------|--------------|-----------|--------------------|--------------------|--------------------|--------------------------------|-----------|
| | | | | | | | | 部品番号 PART NO. | 数量 QTY |
| 00 | 8039644 | リンク | LINK | 1 | | | | | |
| 01 | 4158871 | ピン | PIN | 1 | | | | | |
| 02 | 4288611 | レバ | LEVER | 2 | | | | | |
| 03 | 455062 | レバ | LEVER | 2 | | | | | |
| 04 | 455060 | ディスク | DISC | 4 | | | | | |
| 05 | 452073 | スプリング ;フラッシュ | SPRING;FLUSH | 4 | | | | | |
| 06 | 452074 | ワッシャ | WASHER | 2 | | | | | |
| 07 | 452077 | ナット;キャスル | NUT;CASTLE | 2 | | | | | |
| 08 | A768080 | ピン;スプリット | PIN;SPLIT | 2 | | | | | |
| 09 | A768000 | ピン;スプリット | PIN;SPLIT | 2 | | | | | |
| 10 | 4158872 | パイプ | PIPE | 1 | | | | | |
| 11 | 4158873 | スペーサ | SPACER | 2 | | | | | |
| 12 | 4075356 | ワッシャ | WASHER | 2 | | | | | |

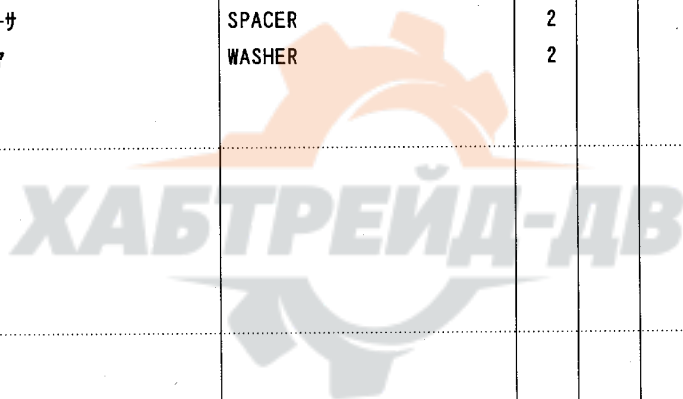

クラムシェル配管 CLAMSHELL PIPINGS

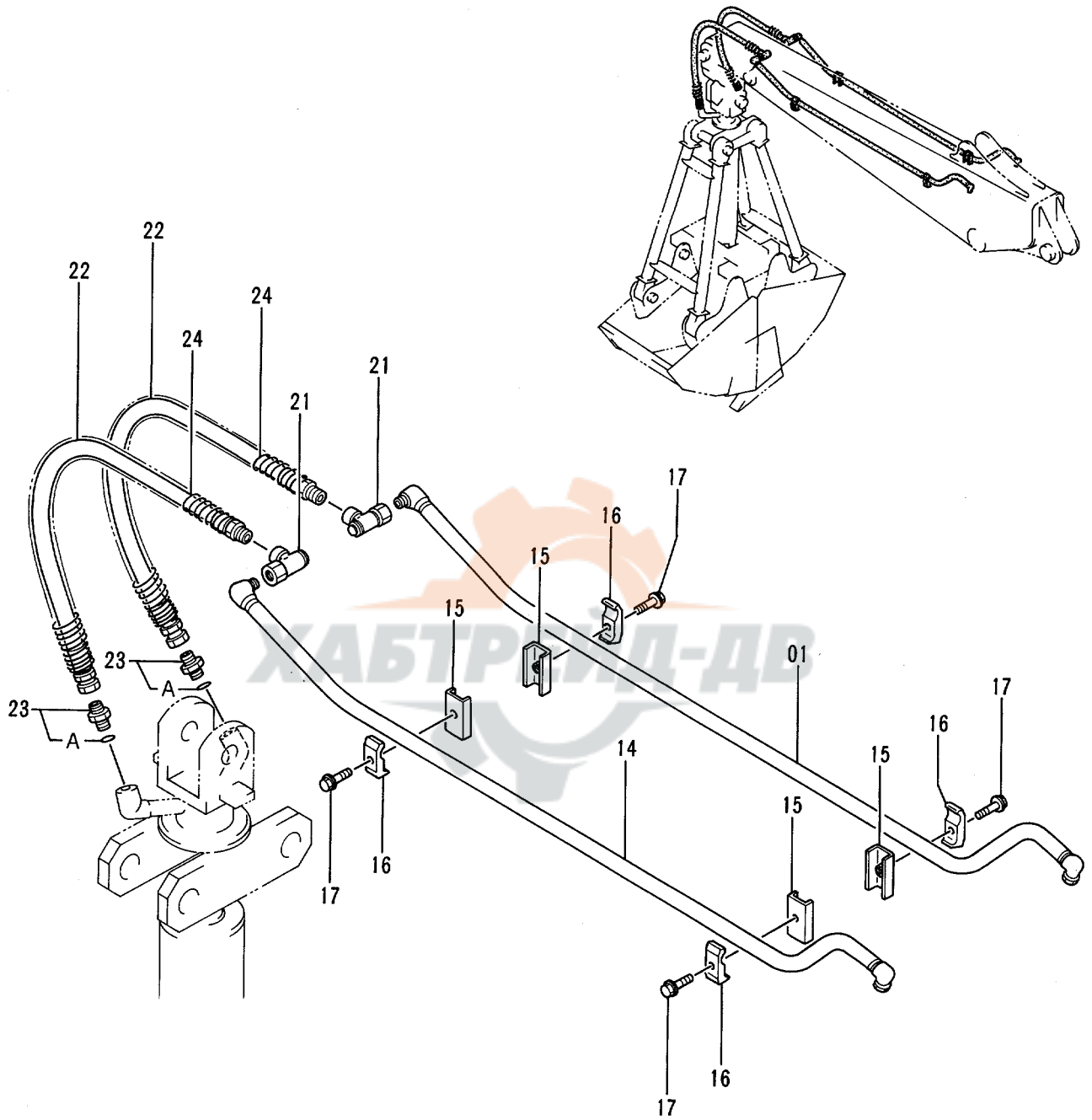

クラムシェル配管
CLAMSHELL PIPINGS

40001-

| 符号 ITEM | 部品番号 PART NO. | 部 品 名 | PART NAME | 数量 QTY | サービス コード S.C | 適用号機 SERIAL NO. | 互 換 性 ICA | 代替部品 REPLACEABLE PART | |
|------------|------------------|------------|----------------|-----------|--------------------|--------------------|--------------------|-----------------------------|-----------|
| | | | | | | | | 部品番号 PART NO. | 数量 QTY |
| 01 | 8052713 | パイプ | PIPE | 1 | | | | | |
| 14 | 8052712 | パイプ | PIPE | 1 | | | | | |
| 15 | 9735916 | シート;スクリュー | SEAT;SCREW | 4 | W | | | | |
| 16 | 4190125 | クランプ;パイプ | CLAMP;PIPE | 4 | | | | | |
| 17 | J011250 | ボルト;セムス | BOLT;SEMS | 4 | | | | | |
| 21 | 4288722 | ジョイント;スィベル | JOINT;SWIVEL | 2 | | | | | |
| 22 | 4288438 | ホース | HOSE | 2 | | | | | |
| 23 | 4042032 | アダプタ | ADAPTER | 2 | | | | | |
| 23A | 4506418 | O-リング | O-RING | 1 | | | | | |
| 24 | 4053607 | プロテクタ;ホース | PROTECTOR;HOSE | 2 | | | | | |

ホースラプチャーバルブ配管（ブーム）：1
 HOSE RUPTURE VALVE PIPINGS (BOOM) : 1

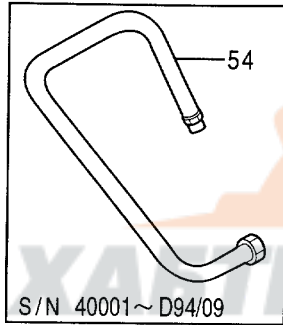
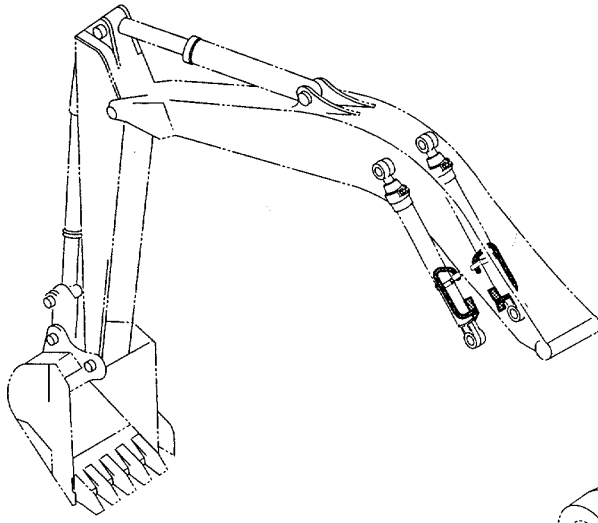

シリンダ；ブーム
 CYL. ; BOOM

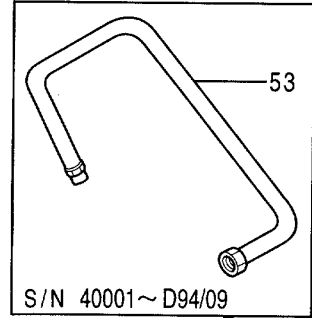

シリンダ；ブーム
 CYL. ; BOOM

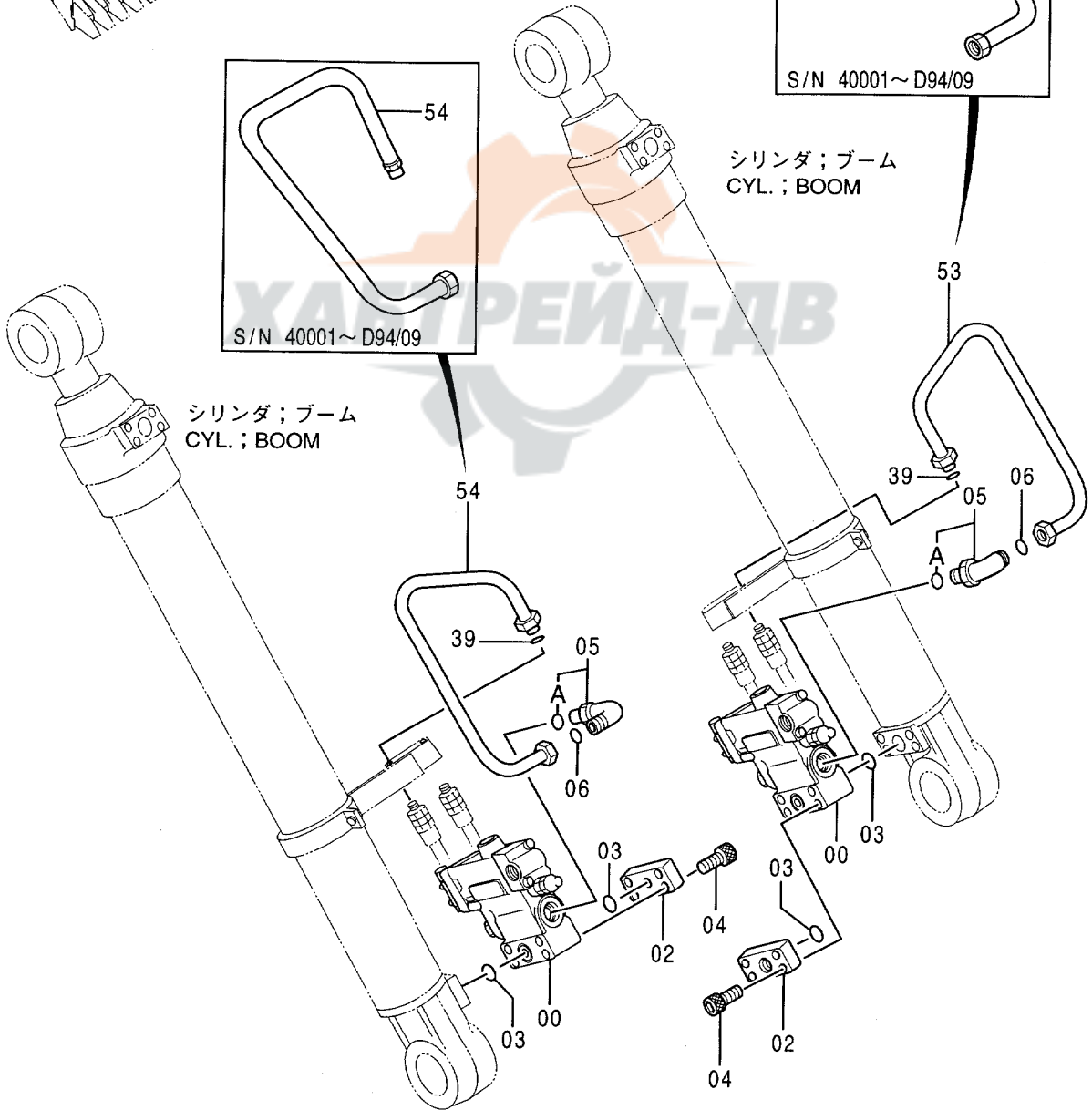

ホースブチヤバルブ配管 (ブーム) :1
HOSE RUPTURE VALVE PIPINGS (BOOM) :1

40001-

| 符号 ITEM | 部品番号 PART NO. | 部品名 | PART NAME | 数量 QTY | サービス コード S.C | 適用号機 SERIAL NO. | 互換性 ICA | 代替部品 REPLACEABLE PART | |
|------------|------------------|-------------|---------------|-----------|--------------------|--------------------|------------|-----------------------------|-----------|
| | | | | | | | | 部品番号 PART NO. | 数量 QTY |
| 00 | 4311300 | バルブ;ホールドイング | VALVE;HOLDING | 2 | H | -D94/11 | | | |
| 00 | 4345286 | バルブ;ホールドイング | VALVE;HOLDING | 2 | #H | D94/12- | | | |
| 02 | 4293167 | FRANGE | FRANGE | 2 | | | | | |
| 03 | A811030 | O-リング | O-RING | 4 | | | | | |
| 04 | M341095 | ボルト;ソケット | BOLT;SOCKET | 8 | | | | | |
| 05 | 4322739 | エルボ;S | ELBOW;S | 2 | | | | | |
| 05A | 4506424 | O-リング | O-RING | 1 | | | | | |
| 06 | 4187308 | O-リング | O-RING | 2 | | | | | |
| 39 | 4138938 | O-リング | O-RING | 2 | | | | | |
| 53 | 8059511 | パイプ | PIPE | 1 | # | -D94/09 | I | 8062343 | 1 |
| 53 | 8062343 | パイプ | PIPE | 1 | | D94/10- | | | |
| 54 | 8059510 | パイプ | PIPE | 1 | # | -D94/09 | I | 8062344 | 1 |
| 54 | 8062344 | パイプ | PIPE | 1 | | D94/10- | | | |

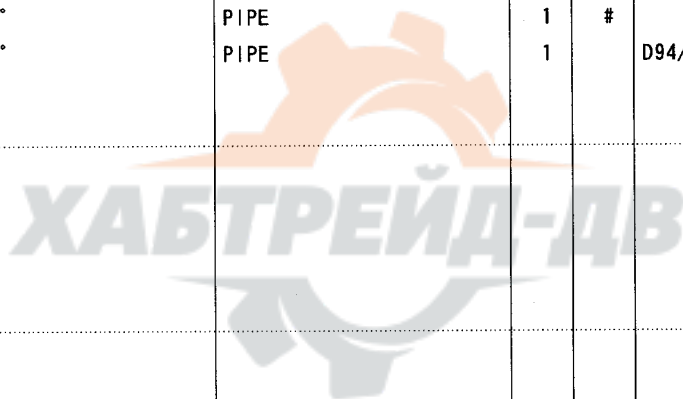

ホースラプチャーバルブ配管（ブーム）：2
 HOSE RUPTURE VALVE PIPINGS (BOOM) : 2

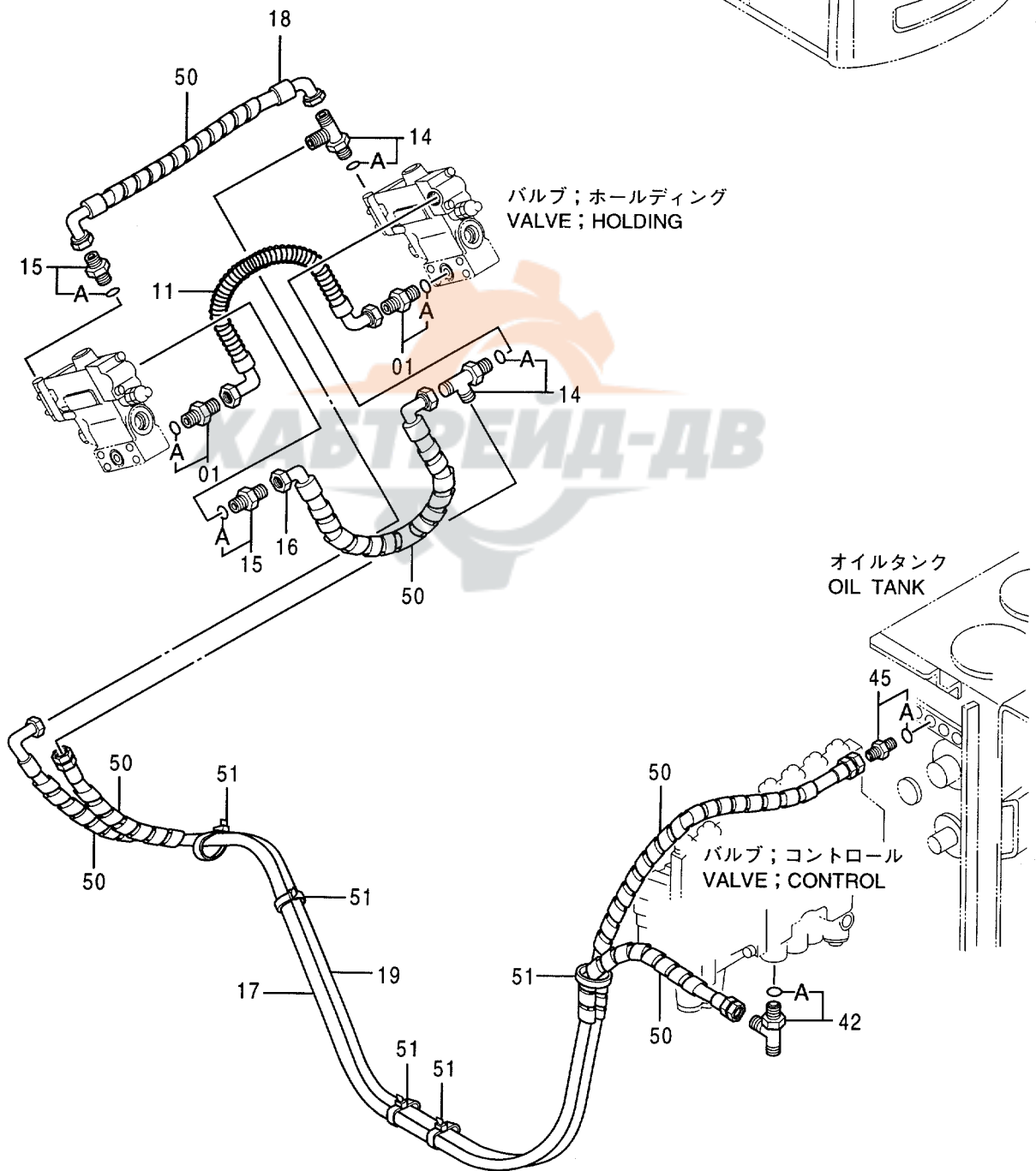
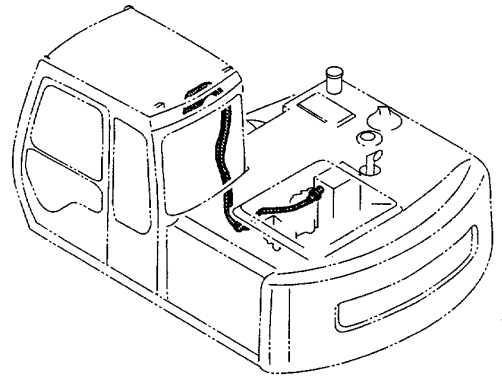

ホースラップチャーバルブ配管 (ブーム) :2
 HOSE RUPTURE VALVE PIPINGS (BOOM) :2

40001-

| 符号 ITEM | 部品番号 PART NO. | 部品名 | PART NAME | 数量 QTY | サービス コード S.C | 適用号機 SERIAL NO. | 互換性 ICA | 代替部品 REPLACEABLE PART | |
|------------|------------------|----------|-----------|-----------|--------------------|--------------------|------------|-----------------------------|-----------|
| | | | | | | | | 部品番号 PART NO. | 数量 QTY |
| 01 | 4200465 | アダプタ;S | ADAPTER;S | 2 | | | | | |
| 01A | 957366 | ・Oリング | ・O-RING | 1 | | | | | |
| 11 | 4326966 | ホース | HOSE | 1 | | | | | |
| 14 | 4205363 | チー;S | TEE;S | 2 | | | | | |
| 14A | 4509180 | ・Oリング | ・O-RING | 1 | | | | | |
| 15 | 4200466 | アダプタ;S | ADAPTER;S | 2 | | | | | |
| 15A | 4509180 | ・Oリング | ・O-RING | 1 | | | | | |
| 16 | 4295511 | ホース | HOSE | 1 | | | | | |
| 17 | 4326042 | ホース | HOSE | 1 | | | | | |
| 18 | 4327439 | ホース | HOSE | 1 | | | | | |
| 19 | 4326041 | ホース | HOSE | 1 | | | | | |
| 42 | 4205363 | チー;S | TEE;S | 1 | | | | | |
| 42A | 4509180 | ・Oリング | ・O-RING | 1 | | | | | |
| 45 | 4261938 | フィルタ | FILTER | 1 | | | | | |
| 45A | 4509180 | ・Oリング | ・O-RING | 1 | | | | | |
| 50 | 4133527 | プロテクタ | PROTECTOR | 6 | | | | | |
| 51 | 4121859 | クリップ;バンド | CLIP;BAND | 5 | | | | | |

ホースラプチャーバルブ配管 (ブーム) : 3
 HOSE RUPTURE VALVE PIPINGS (BOOM) : 3

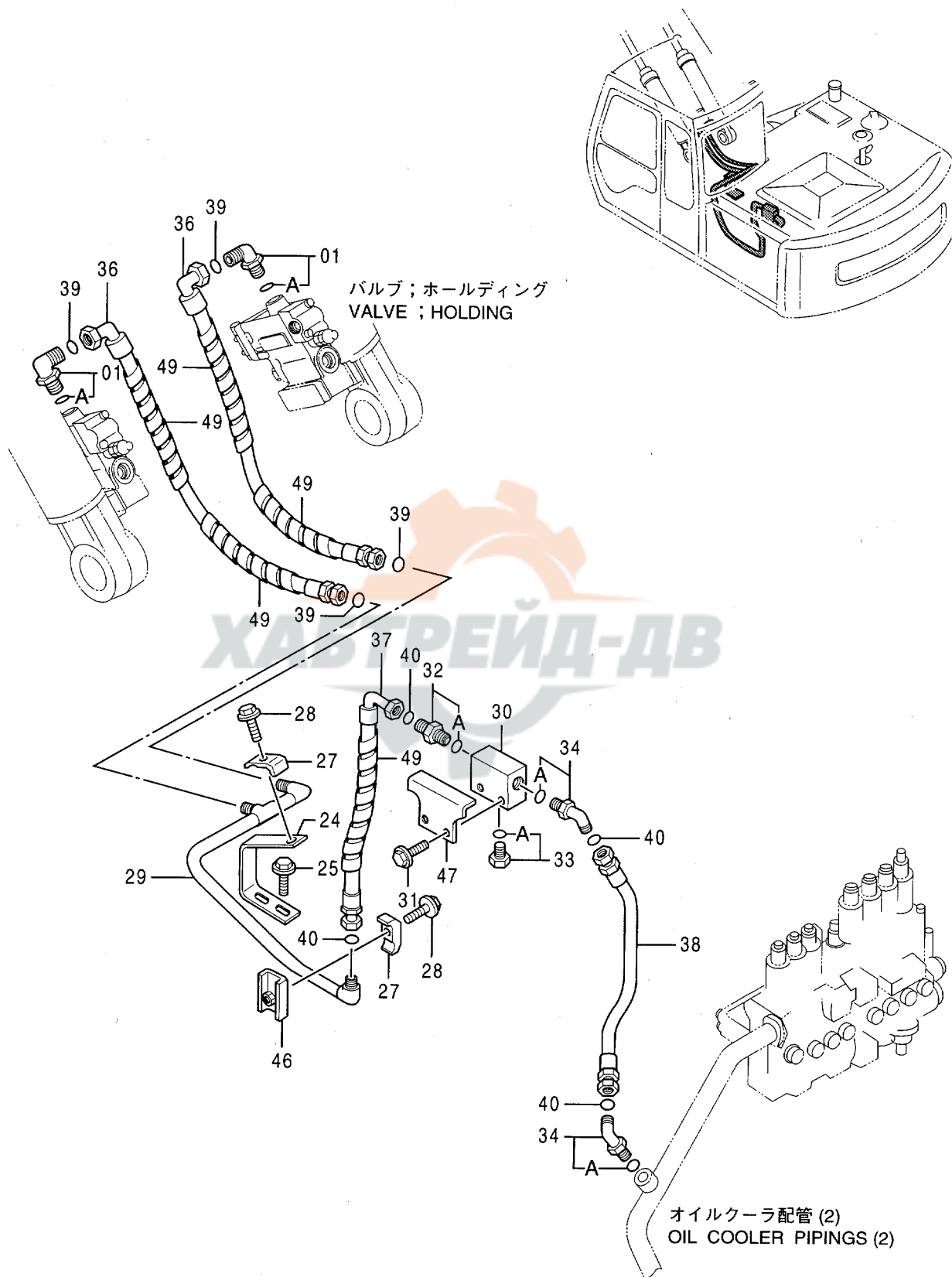

ホースラップチャーバルブ配管 (ブーム) : 3
 HOSE RUPTURE VALVE PIPINGS (BOOM) : 3

40001-

| 符号 ITEM | 部品番号 PART NO. | 部 品 名 | PART NAME | 数量 QTY | サービス コード S.C | 適用号機 SERIAL NO. | 互 換 性 ICA | 代 替 部 品 REPLACEABLE PART | |
|------------|------------------|------------|-------------|-----------|--------------------|--------------------|--------------------|--------------------------------|-----------|
| | | | | | | | | 部品番号 PART NO. | 数量 QTY |
| 01 | 4217341 | エルボ ; S | ELBOW; S | 2 | | | | | |
| 01A | 4506424 | ・O-リング | ・O-RING | 1 | | | | | |
| 24 | 9739018 | サポ-ト | SUPPORT | 1 | | | | | |
| 25 | J021235 | ボ-ルト;セムス | BOLT; SEMS | 2 | | | | | |
| 27 | 4190125 | クランプ ; パイプ | CLAMP; PIPE | 2 | | | | | |
| 28 | J011250 | ボ-ルト;セムス | BOLT; SEMS | 2 | | | | | |
| 29 | 8059789 | パイプ | PIPE | 1 | | | | | |
| 30 | 3060670 | マニホールド | MANIFOLD | 1 | | | | | |
| 31 | J011240 | ボ-ルト;セムス | BOLT; SEMS | 2 | | | | | |
| 32 | 4189619 | アダプタ; S | ADAPTER; S | 1 | | | | | |
| 32A | 4506424 | ・O-リング | ・O-RING | 1 | | | | | |
| 33 | 4174542 | プラグ | PLUG | 1 | | | | | |
| 33A | 4506424 | ・O-リング | ・O-RING | 1 | | | | | |
| 34 | 4157562 | エルボ ; S | ELBOW; S | 2 | | | | | |
| 34A | 4506424 | ・O-リング | ・O-RING | 1 | | | | | |
| 36 | 4326485 | ホ-ス | HOSE | 2 | | | | | |
| 37 | 4251920 | ホ-ス | HOSE | 1 | | | | | |
| 38 | 4210356 | ホ-ス | HOSE | 1 | | | | | |
| 39 | 4138938 | O-リング | O-RING | 4 | | | | | |
| 40 | 4187308 | O-リング | O-RING | 4 | | | | | |
| 46 | 9735916 | シート; スクリュー | SEAT; SCREW | 1 | W | | | | |
| 47 | 4338461 | プレート | PLATE | 1 | W | | | | |
| 49 | 4044420 | フ-ロテクタ | PROTECTOR | 5 | | | | | |

ホースラプチャーバルブ配管 (アーム) : 1
HOSE RUPTURE VALVE PIPINGS (ARM) : 1

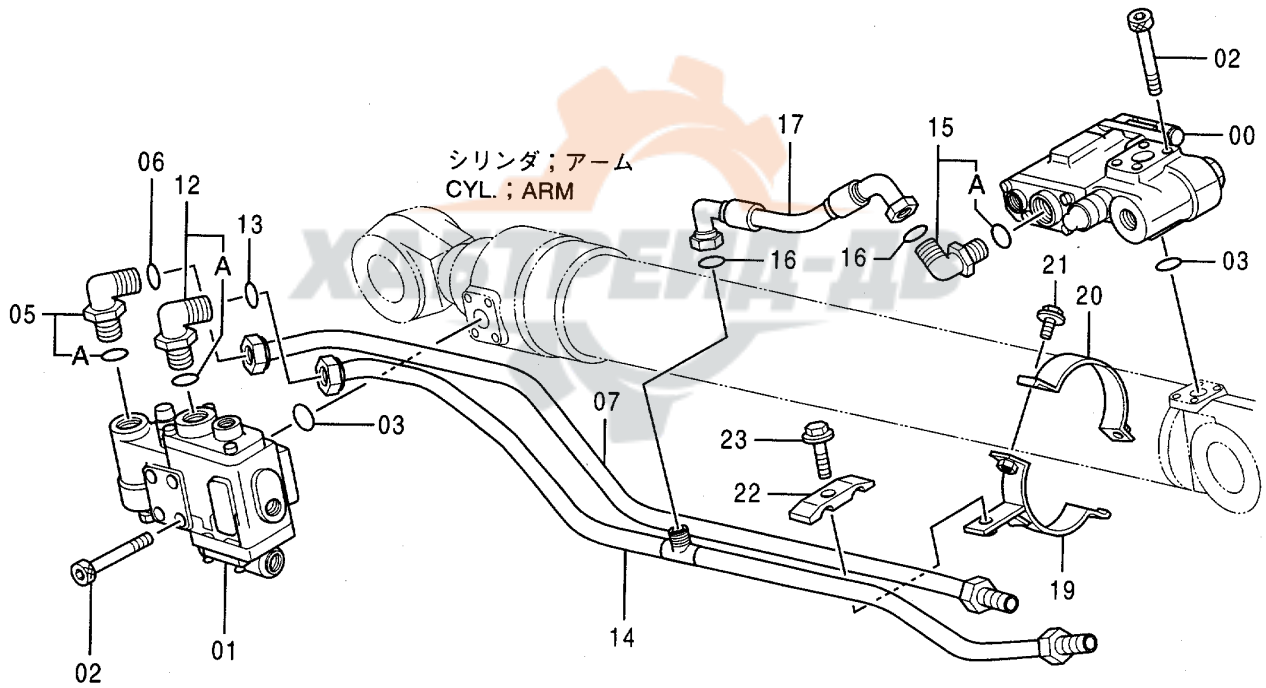
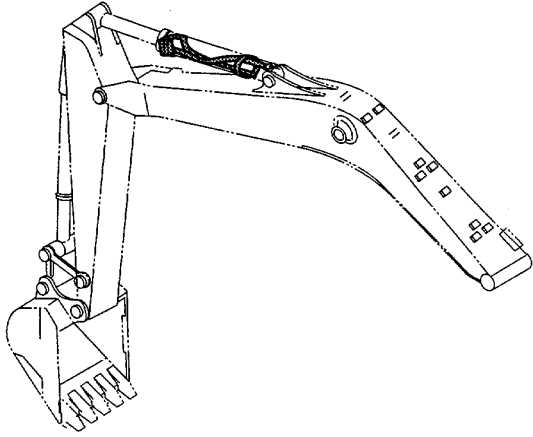

ホースラプチャーバルブ配管 (アーム) :1
 HOSE RUPTURE VALVE PIPINGS (ARM) :1

40001-

| 符号 ITEM | 部品番号 PART NO. | 部品名 | PART NAME | 数量 QTY | サービス コード S.C | 適用号機 SERIAL NO. | 互換性 ICA | 代替部品 REPLACEABLE PART | |
|------------|------------------|-------------|---------------|-----------|--------------------|--------------------|------------|-----------------------------|-----------|
| | | | | | | | | 部品番号 PART NO. | 数量 QTY |
| 00 | 4311301 | バルブ;ホールドイング | VALVE;HOLDING | 1 | H | | | | |
| 01 | 4311302 | バルブ;ホールドイング | VALVE;HOLDING | 1 | H | | | | |
| 02 | M341001 | ボルト;ソケット | BOLT;SOCKET | 8 | | | | | |
| 03 | A811030 | O-リング | O-RING | 2 | | | | | |
| 05 | 4198799 | エルボ;S | ELBOW;S | 1 | | | | | |
| 05A | 4506429 | O-リング | O-RING | 1 | | | | | |
| 06 | 4187328 | O-リング | O-RING | 1 | | | | | |
| 07 | 8055893 | パイプ | PIPE | 1 | | | | | |
| 12 | 4198799 | エルボ;S | ELBOW;S | 1 | | | | | |
| 12A | 4506429 | O-リング | O-RING | 1 | | | | | |
| 13 | 4187328 | O-リング | O-RING | 1 | | | | | |
| 14 | 7029049 | パイプ | PIPE | 1 | | | | | |
| 15 | 4202113 | エルボ;S | ELBOW;S | 1 | | | | | |
| 15A | 4506429 | O-リング | O-RING | 1 | | | | | |
| 16 | 4187308 | O-リング | O-RING | 2 | | | | | |
| 17 | 4326483 | ホース | HOSE | 1 | | | | | |
| 19 | 8053250 | クランプ | CLAMP | 1 | | | | | |
| 20 | 9739180 | クランプ | CLAMP | 1 | | | | | |
| 21 | J011035 | ボルト;セムス | BOLT;SEMS | 2 | | | | | |
| 22 | 4189859 | クランプ;パイプ | CLAMP;PIPE | 1 | | | | | |
| 23 | J011265 | ボルト;セムス | BOLT;SEMS | 1 | | | | | |

ホースラプチャーバルブ配管 (アーム) : 2
 HOSE RUPTURE VALVE PIPINGS (ARM) : 2

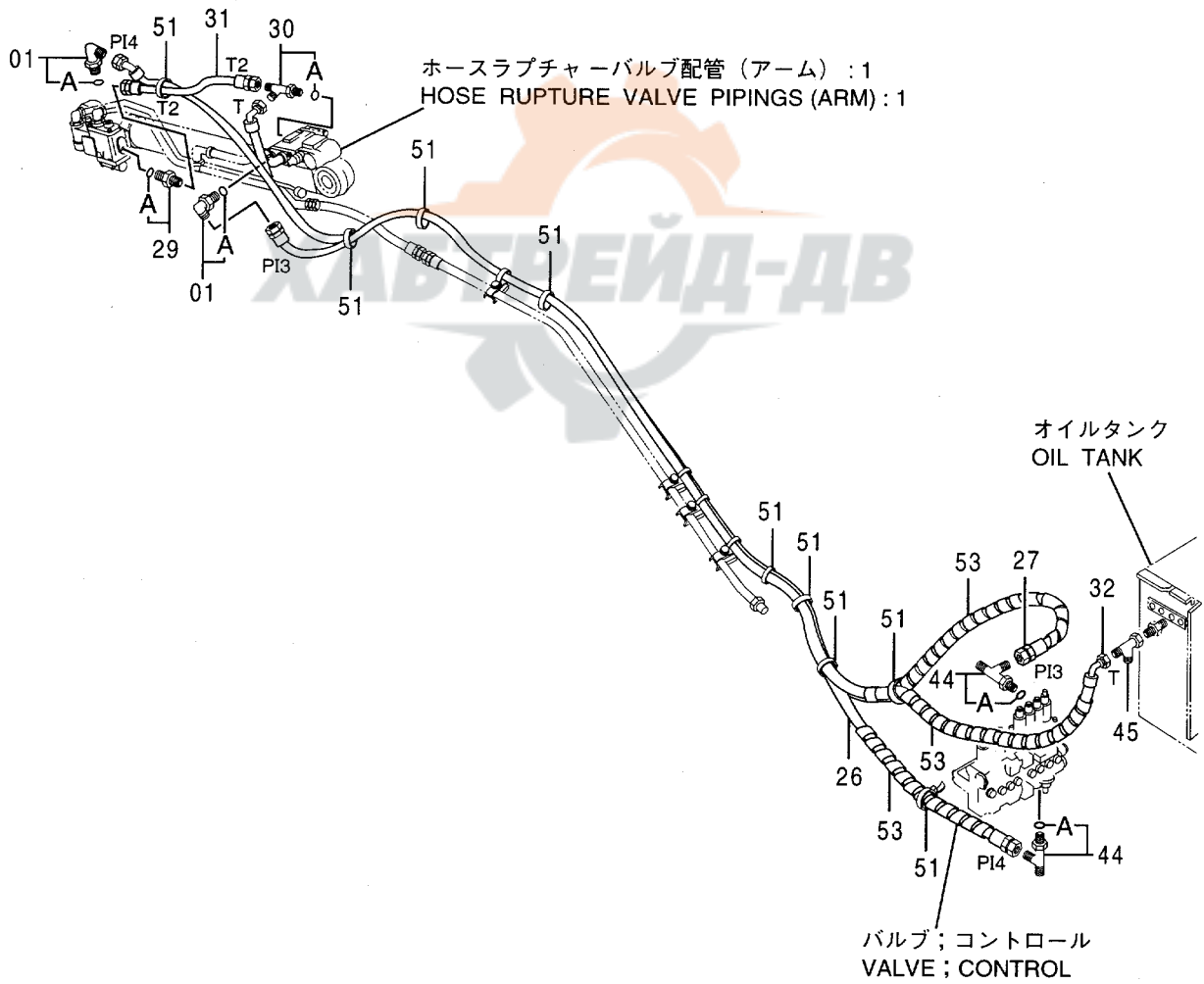
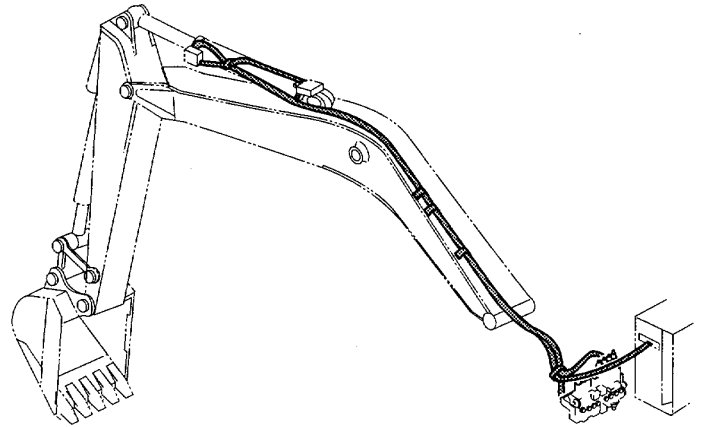

ホースラップチャ-バルブ配管 (ア-ム) :2
 HOSE RUPTURE VALVE PIPINGS (ARM) :2

40001-

| 符号 ITEM | 部品番号 PART NO. | 部 品 名 | PART NAME | 数量 Q'TY | サービ ス コ ド S.C | 適用号機 SERIAL NO. | 互 換 性 ICA | 代 替 部 品 REPLACEABLE PART | |
|------------|------------------|-----------|------------|------------|---------------------------|--------------------|--------------------|--------------------------------|------------|
| | | | | | | | | 部品番号 PART NO. | 数量 Q'TY |
| 01 | 4154671 | エルブ ;S | ELBOW;S | 2 | | | | | |
| 01A | 4509180 | -O-リング | -O-RING | 1 | | | | | |
| 26 | 4330788 | ホ-ス (P14) | HOSE (P14) | 1 | | | | | |
| 27 | 4330786 | ホ-ス (P13) | HOSE (P13) | 1 | | | | | |
| 29 | 4200466 | アダプタ ;S | ADAPTER;S | 1 | | | | | |
| 29A | 4509180 | -O-リング | -O-RING | 1 | | | | | |
| 30 | 4205363 | チ- ;S | TEE;S | 1 | | | | | |
| 30A | 4509180 | -O-リング | -O-RING | 1 | | | | | |
| 31 | 4326036 | ホ-ス (T2) | HOSE (T2) | 1 | | | | | |
| 32 | 4330787 | ホ-ス (T) | HOSE (T) | 1 | | | | | |
| 44 | 4205363 | チ- ;S | TEE;S | 2 | | | | | |
| 44A | 4509180 | -O-リング | -O-RING | 1 | | | | | |
| 45 | 4246672 | ユニオン ;M | UNION;M | 1 | | | | | |
| 51 | 4121859 | クリップ ;バンド | CLIP;BAND | 9 | | | | | |
| 53 | 4133527 | プロテクタ | PROTECTOR | 3 | | | | | |

ホースラプチャーバルブ配管 (アーム) : 3
 HOSE RUPTURE VALVE PIPINGS (ARM) : 3

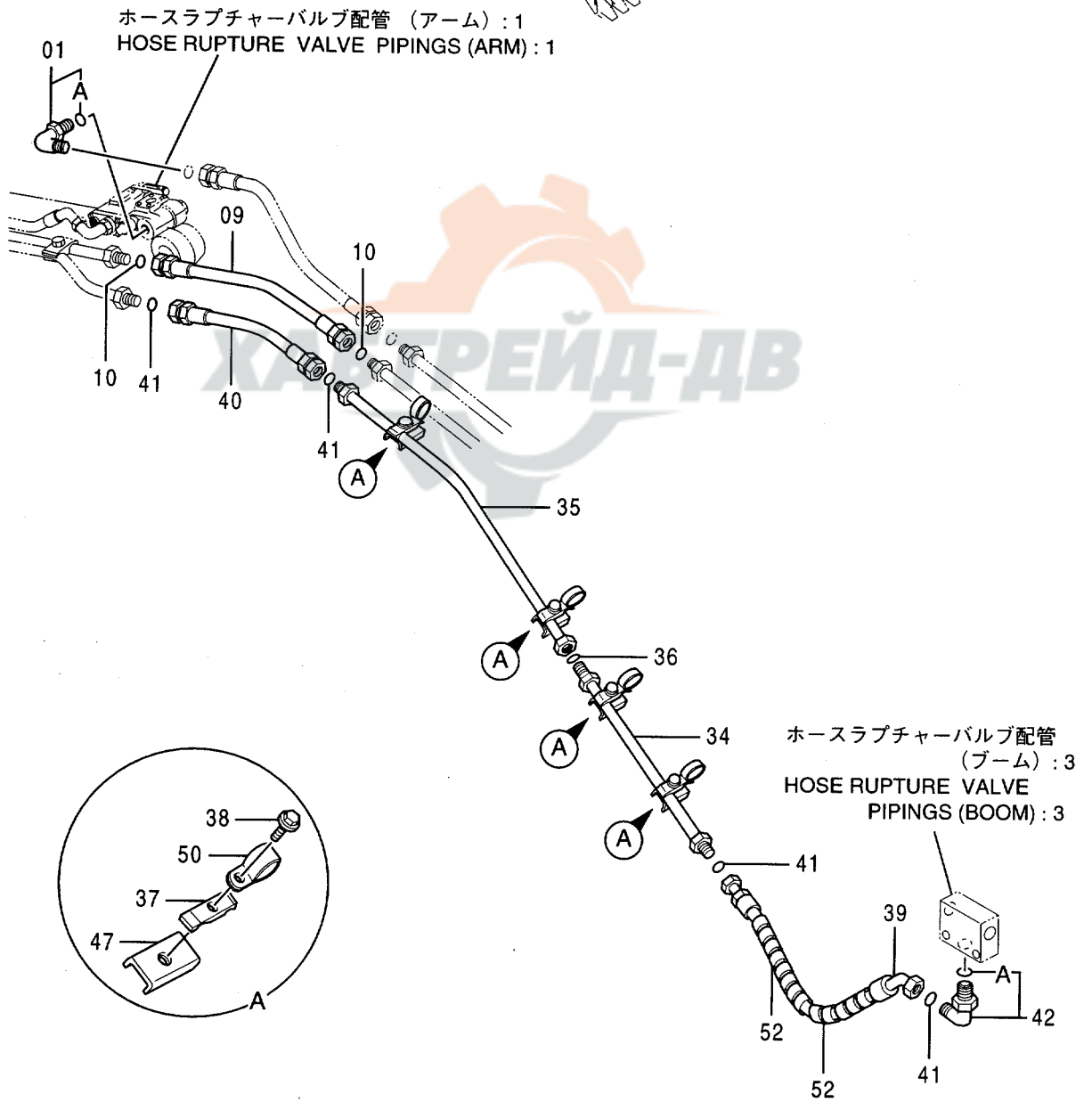
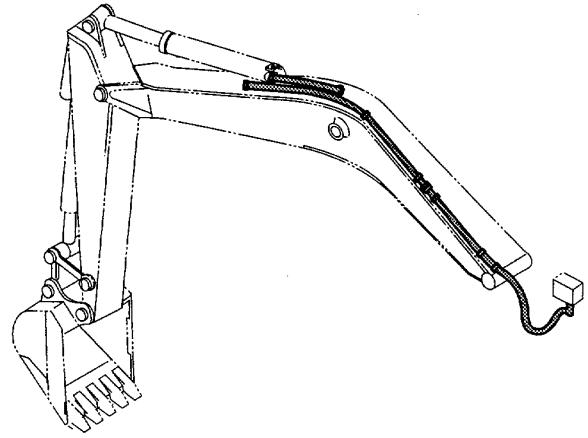

ホースラップチャーム配管 (ア-A) :3
 HOSE RUPTURE VALVE PIPINGS (ARM) :3

40001-

| 符号 ITEM | 部品番号 PART NO. | 部 品 名 | PART NAME | 数量 QTY | サービス コード S.C | 適用号機 SERIAL NO. | 互 換 性 ICA | 代替部品 REPLACEABLE PART | |
|------------|------------------|-----------|------------|-----------|--------------------|--------------------|--------------------|-----------------------------|-----------|
| | | | | | | | | 部品番号 PART NO. | 数量 QTY |
| 01 | 4202113 | エルボ ;S | ELBOW;S | 1 | | | | | |
| 01A | 4506429 | ・O-リング | ・O-RING | 1 | | | | | |
| 09 | 4295516 | ホース | HOSE | 1 | | | | | |
| 10 | 4187308 | O-リング | O-RING | 2 | | | | | |
| 34 | 9732459 | パイプ | PIPE | 1 | | | | | |
| 35 | 8046988 | パイプ | PIPE | 1 | | | | | |
| 36 | 4187328 | O-リング | O-RING | 1 | | | | | |
| 37 | 4141806 | クランプ ;パイプ | CLAMP;PIPE | 4 | | | | | |
| 38 | J011260 | ボルト ;セムス | BOLT;SEMS | 4 | | | | | |
| 39 | 4330789 | ホース | HOSE | 1 | | | | | |
| 40 | 4210356 | ホース | HOSE | 1 | | | | | |
| 41 | 4187308 | O-リング | O-RING | 4 | | | | | |
| 42 | 4157562 | エルボ ;S | ELBOW;S | 1 | | | | | |
| 42A | 4506424 | ・O-リング | ・O-RING | 1 | | | | | |
| 47 | 9735916 | シート ;スクリュ | SEAT;SCREW | 4 | | | | | |
| 50 | 4190264 | クリップ | CLIP | 4 | | | | | |
| 52 | 4044420 | プロテクタ | PROTECTOR | 2 | | | | | |

操作ペダル (ブレーカ&クラッシャ)
CONTROL PEDAL (BREAKER & CRUSHER)

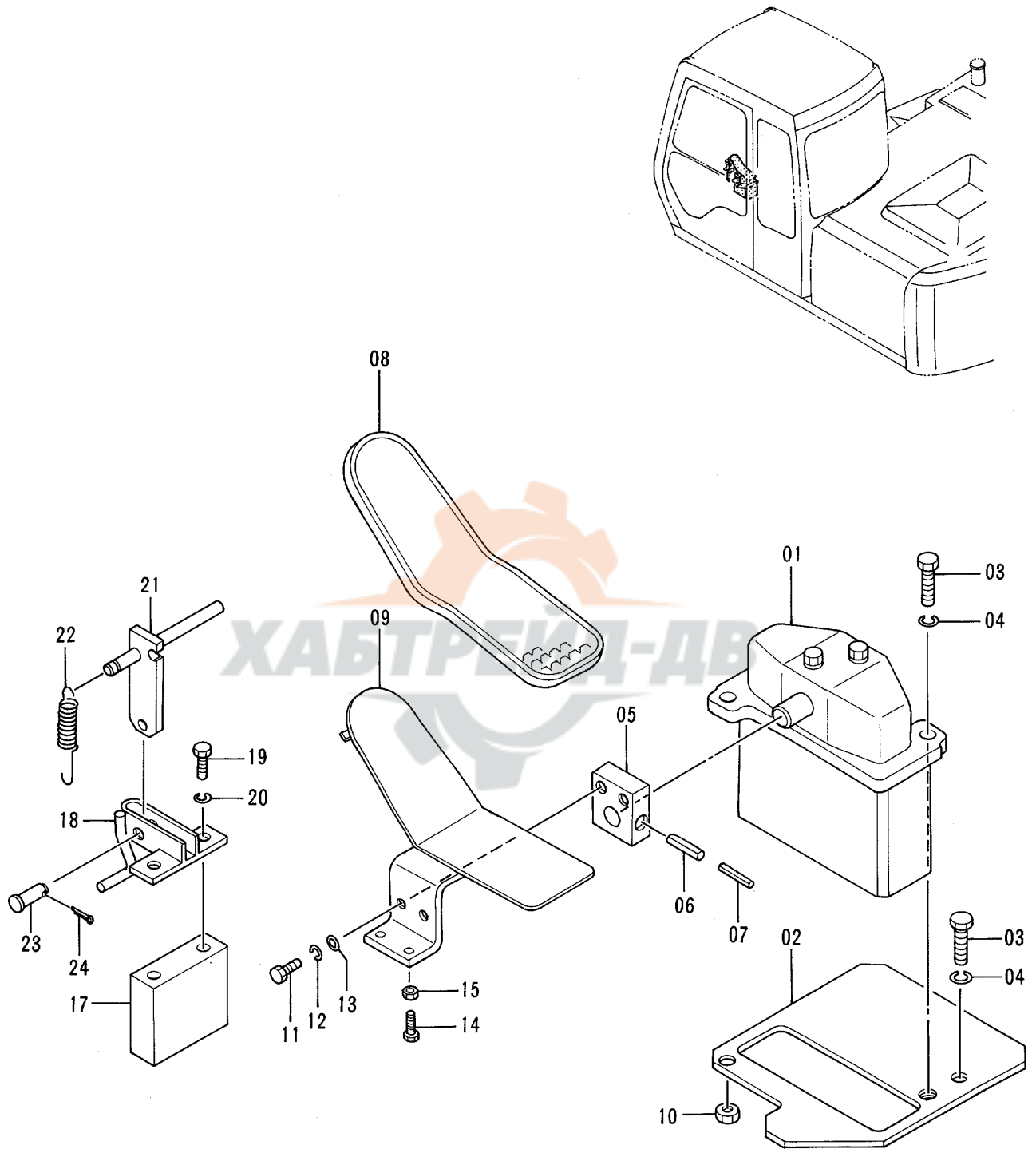

操作ペダル (ブレーカ & クラッシャ)
CONTROL PEDAL (BREAKER & CRUSHER)

40001-

| 符号 ITEM | 部品番号 PART NO. | 部品名 | PART NAME | 数量 QTY | サービス コード S.C | 適用号機 SERIAL NO. | 互換性 ICA | 代替部品 REPLACEABLE PART | |
|------------|------------------|----------------------|--|-----------|--------------------|--------------------|------------|-----------------------------|-----------|
| | | | | | | | | 部品番号 PART NO. | 数量 QTY |
| 01 | 9072923 | バルブ;パイロット (本体組付用) | VALVE;PILOT (for assembly of machine) | 1 | H | | 1 | 9074843 | 1 |
| 01 | (9074843) | バルブ;パイロット (輸送用) | VALVE;PILOT (for transportation) | 1 | SH | | | | |
| 02 | 9742905 | プレート | PLATE | 1 | | | | | |
| 03 | J901035 | ボルト | BOLT | 3 | | | | | |
| 04 | A590910 | ワッシャ;スプリング | WASHER;SPRING | 3 | | | | | |
| 05 | 4211166 | ブラケット | BRACKET | 1 | | | | | |
| 06 | 4205317 | ピン;スプリング | PIN;SPRING | 1 | | | | | |
| 07 | 4205318 | ピン;スプリング | PIN;SPRING | 1 | | | | | |
| 08 | 4283758 | カバー | COVER | 1 | | | | | |
| 09 | 8055953 | ペダル | PEDAL | 1 | | | | | |
| 10 | J950010 | ナット | NUT | 1 | | | | | |
| 11 | J901025 | ボルト | BOLT | 2 | | | | | |
| 12 | A590910 | ワッシャ;スプリング | WASHER;SPRING | 2 | | | | | |
| 13 | A590110 | ワッシャ;プレーン | WASHER;PLANE | 2 | | | | | |
| 14 | J900835 | ボルト | BOLT | 1 | | | | | |
| 15 | M500807 | ナット | NUT | 1 | | | | | |
| 17 | 4282232 | スペーサ | SPACER | 1 | | | | | |
| 18 | 8034081 | ブラケット | BRACKET | 1 | | | | | |
| 19 | J901000 | ボルト | BOLT | 2 | | | | | |
| 20 | A590910 | ワッシャ;スプリング | WASHER;SPRING | 2 | | | | | |
| 21 | 9729325 | ブラケット | BRACKET | 1 | | | | | |
| 22 | 4149125 | スプリング | SPRING | 1 | | | | | |
| 23 | A741026 | ピン | PIN | 1 | | | | | |
| 24 | A763016 | ピン;スプリット | PIN;SPLIT | 1 | | | | | |

パイロット配管 (ブレーカ&クラッシャ)
 PILOT PIPINGS (BREAKER & CRUSHER)

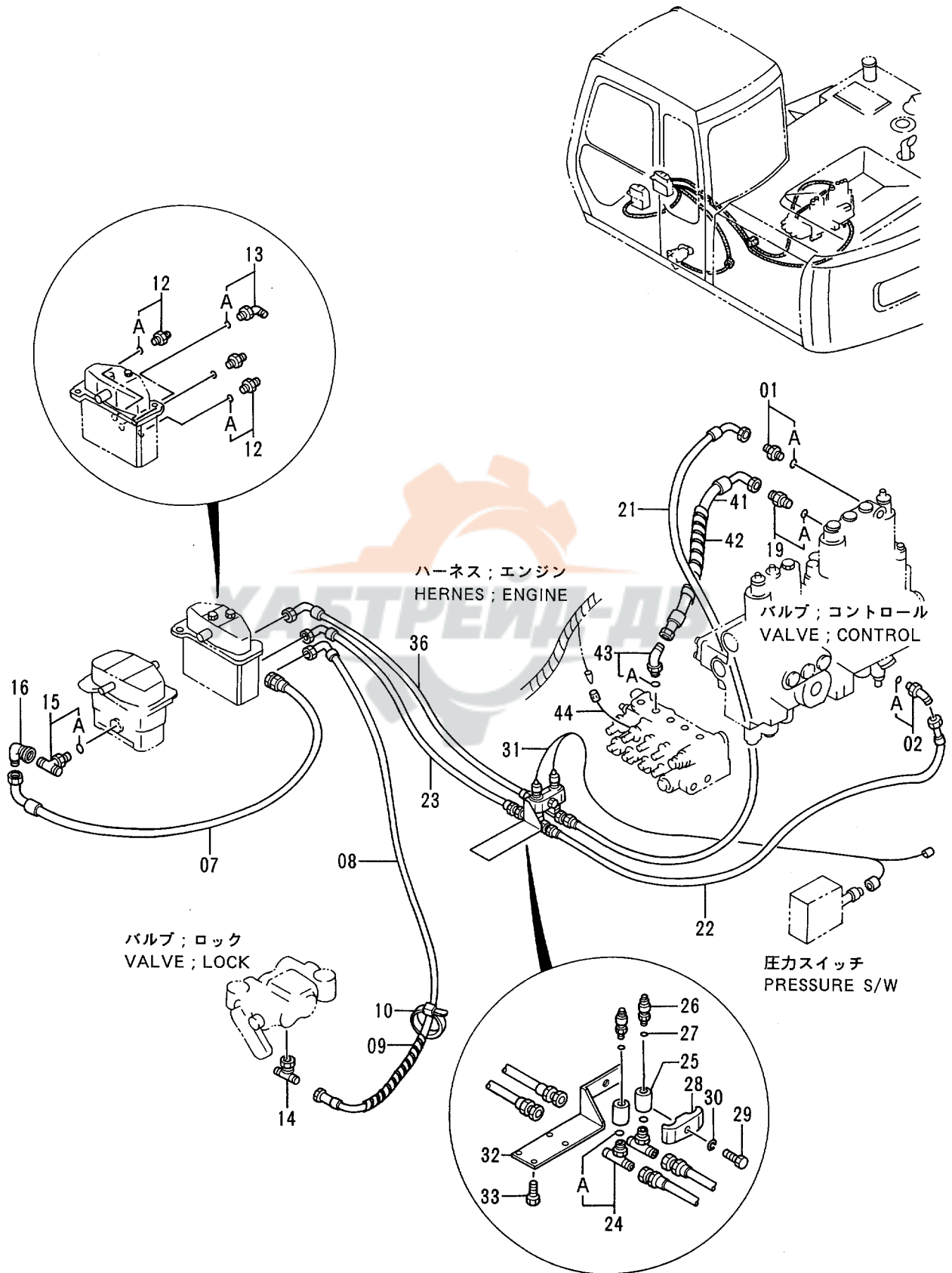

パイロット配管 (ブレーカ & クラッシャ)
PILOT PIPINGS (BREAKER & CRUSHER)

40001-

| 符号 ITEM | 部品番号 PART NO. | 部品名 | PART NAME | 数量 QTY | サービス コード S.C | 適用号機 SERIAL NO. | 互換性 ICA | 代替部品 REPLACEABLE PART | |
|------------|------------------|-----------------|-------------------|-----------|--------------------|--------------------|------------|-----------------------------|-----------|
| | | | | | | | | 部品番号 PART NO. | 数量 QTY |
| 01 | 4200466 | アダプタ;S | ADAPTER;S | 1 | | | | | |
| 01A | 4509180 | ・O-リング | ・O-RING | 1 | | | | | |
| 02 | 4190244 | エルボ;S | ELBOW;S | 1 | | | | | |
| 02A | 4509180 | ・O-リング | ・O-RING | 1 | | | | | |
| 07 | 4218001 | ホース;ナイロン | HOSE;NYLON | 1 | | | | | |
| 08 | 4210340 | ホース;ナイロン | HOSE;NYLON | 1 | | | | | |
| 09 | 4133527 | プロテクタ | PROTECTOR | 4 | | | | | |
| 10 | 4121859 | クリップ;バンド | CLIP;BAND | 4 | | | | | |
| 12 | 4200467 | アダプタ;S | ADAPTER;S | 3 | | | | | |
| 12A | 957366 | ・O-リング | ・O-RING | 1 | | | | | |
| 13 | 4156434 | エルボ;S | ELBOW;S | 1 | | | | | |
| 13A | 957366 | ・O-リング | ・O-RING | 1 | | | | | |
| 14 | 4226236 | ユニオン;M | UNION;M | 1 | | | | | |
| 15 | 4208473 | チー;S | TEE;S | 1 | | | | | |
| 15A | 957366 | ・O-リング | ・O-RING | 1 | | | | | |
| 16 | 4239976 | ユニオン;S | UNION;S | 1 | | | | | |
| 19 | 4200465 | アダプタ;S | ADAPTER;S | 1 | | | | | |
| 19A | 957366 | ・O-リング | ・O-RING | 1 | | | | | |
| 21 | 4297976 | ホース;ナイロン (13) | HOSE;NYLON (13) | 1 | | | | | |
| 22 | 4297977 | ホース;ナイロン (14) | HOSE;NYLON (14) | 1 | | | | | |
| 23 | 4297978 | ホース;ナイロン (14-1) | HOSE;NYLON (14-1) | 1 | | | | | |
| 24 | 4208472 | チー;S | TEE;S | 2 | | | | | |
| 24A | 4509180 | ・O-リング | ・O-RING | 1 | | | | | |
| 25 | 4294660 | ソケット | SOCKET | 2 | | | | | |
| 26 | 4254563 | スイッチ;プレッシャ | SWITCH;PRES. | 2 | | | | | |
| 27 | 4506408 | O-リング | O-RING | 2 | | | | | |
| 28 | 4189859 | クランプ;パイプ | CLAMP;PIPE | 1 | | | | | |
| 29 | J901260 | ボルト | BOLT | 1 | | | | | |
| 30 | A590912 | ワッシャ;スプリング | WASHER;SPRING | 1 | | | | | |
| 31 | 4294677 | ハーネス;ワイヤ | HARNESS;WIRE | 1 | | | | | |
| 32 | 9738786 | ブラケット | BRACKET | 1 | | | | | |
| 33 | J900800 | ボルト | BOLT | 4 | | | | | |
| 36 | 4297979 | ホース;ナイロン (13-2) | HOSE;NYLON (13-2) | 1 | | | | | |
| 41 | 4319371 | ホース | HOSE | 1 | | | | | |
| 42 | 4133527 | プロテクタ | PROTECTOR | 1 | | | | | |
| 43 | 4193826 | エルボ;S | ELBOW;S | 1 | | | | | |
| 43A | 957366 | ・O-リング | ・O-RING | 1 | | | | | |
| 44 | 4335716 | ハーネス;ワイヤ | HARNESS;WIRE | 1 | | | | | |

ブレーカ & クラッシャ用本体配管
 MAIN PIPINGS FOR BREAKER & CRUSHER

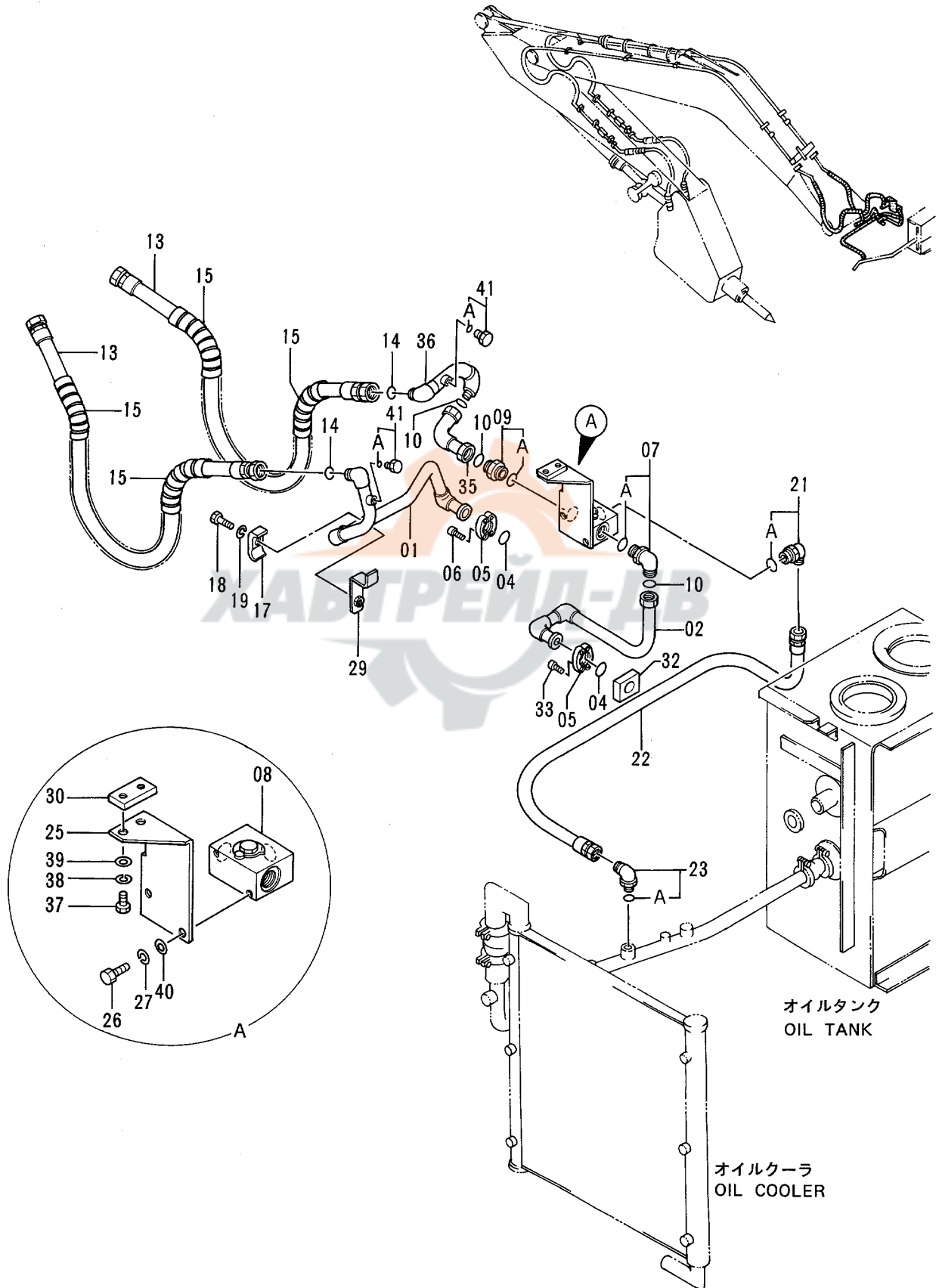

ブレーカ & クラツシヤ用 本体配管
MAIN PIPINGS FOR BREAKER & CRUSHER

40001-

| 符号 ITEM | 部品番号 PART NO. | 部 品 名 | PART NAME | 数量 Q'TY | サービス コード S.C | 適用号機 SERIAL NO. | 互 換 性 ICA | 代 替 部 品 REPLACEABLE PART | |
|------------|------------------|---------------|---------------|------------|--------------------|--------------------|--------------------|--------------------------------|------------|
| | | | | | | | | 部品番号 PART NO. | 数量 Q'TY |
| 01 | 8055918 | ハ°イフ° | PIPE | 1 | | | | | |
| 02 | 8052517 | ハ°イフ° | PIPE | 1 | | -D94/02 | T | 8061395 | 1 |
| | | | | | | | | 4343541 | 1 |
| | | | | | | | | M341075 | 4 |
| 02 | 8061395 | ハ°イフ° | PIPE | 1 | | D94/03- | | | |
| 04 | 971489 | 0-リング° | O-RING | 2 | | | | | |
| 05 | 986910 | フランジ°;スプ°リツト | FLANGE;SPLIT | 4 | | | | | |
| 06 | M341030 | ホ°ルト°;ソケット | BOLT;SOCKET | 4 | | | | | |
| 07 | 4198799 | エルボ°°;S | ELBOW;S | 1 | | | | | |
| 07A | 4506429 | ・0-リング° | O-RING | 1 | | | | | |
| 08 | 4261540 | ハ°ルツ° | VALVE | 1 | | | | | |
| 09 | 4189535 | アダ°フ°タ°;S | ADAPTER;S | 1 | | | | | |
| 09A | 4506429 | ・0-リング° | O-RING | 1 | | | | | |
| 10 | 4187328 | 0-リング° | O-RING | 3 | | | | | |
| 13 | 4250899 | ホ°ス | HOSE | 2 | | | | | |
| 14 | 4187308 | 0-リング° | O-RING | 2 | | | | | |
| 15 | 4044420 | フ°ロテクタ° | PROTECTOR | 4 | | | | | |
| 17 | 4190126 | クラツフ°;ハ°イフ° | CLAMP;PIPE | 1 | | | | | |
| 18 | J901265 | ホ°ルト | BOLT | 1 | | | | | |
| 19 | A590912 | ワツシヤ°;スプ°リング° | WASHER;SPRING | 1 | | | | | |
| 21 | 4169596 | エルボ°°;S | ELBOW;S | 1 | | | | | |
| 21A | 4506429 | ・0-リング° | O-RING | 1 | | | | | |
| 22 | 4268866 | ホ°ス | HOSE | 1 | | | | | |
| 23 | 4065118 | エルボ°°;S | ELBOW;S | 1 | | | | | |
| 23A | 4506424 | ・0-リング° | O-RING | 1 | | | | | |
| 25 | 3058297 | ブ°ラケット | BRACKET | 1 | | | | | |
| 26 | J901025 | ホ°ルト | BOLT | 2 | | | | | |
| 27 | A590910 | ワツシヤ°;スプ°リング° | WASHER;SPRING | 2 | | | | | |
| 29 | 9738074 | シ°ト°;スクリユ | SEAT;SCREW | 1 | W | | | | |
| 30 | 4285493 | シ°ト°;スクリユ | SEAT;SCREW | 1 | W | | | | |
| 32 | 4288139 | プ°レート | PLATE | 1 | | -D94/02 | | | |
| 32 | 4343541 | プ°レート | PLATE | 1 | | D94/03- | | | |
| 33 | M341056 | ホ°ルト°;ソケット | BOLT;SOCKET | 4 | | -D94/02 | | | |
| 33 | M341075 | ホ°ルト°;ソケット | BOLT;SOCKET | 4 | | D94/03- | | | |
| 35 | 9738478 | ハ°イフ° | PIPE | 1 | | | | | |
| 36 | 9732454 | ハ°イフ° | PIPE | 1 | | | | | |
| 37 | J901222 | ホ°ルト | BOLT | 2 | | | | | |
| 38 | A590912 | ワツシヤ°;スプ°リング° | WASHER;SPRING | 2 | | | | | |
| 39 | A590112 | ワツシヤ°;プ°レーン | WASHER;PLANE | 2 | | | | | |
| 40 | A590110 | ワツシヤ°;プ°レーン | WASHER;PLANE | 2 | | | | | |

P12V-1-3

ブレーカ & クラッシャ用本体配管
 MAIN PIPINGS FOR BREAKER & CRUSHER

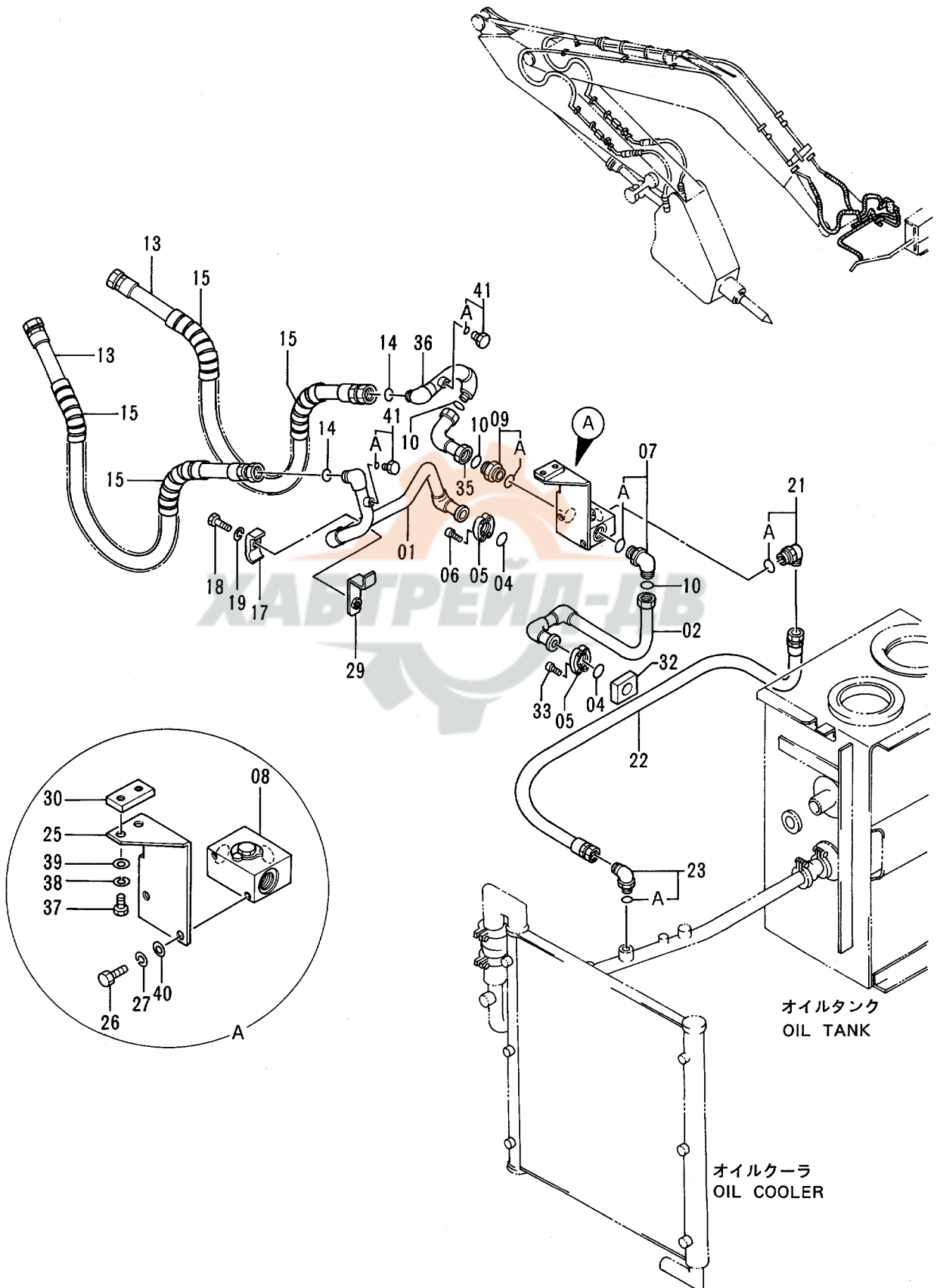

オイルタンク
 OIL TANK

オイルクーラ
 OIL COOLER

ブレーカ&クラッシャ用フロント配管
FRONT PIPINGS FOR BREAKER & CRUSHER

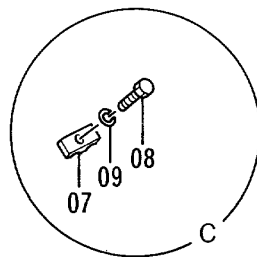
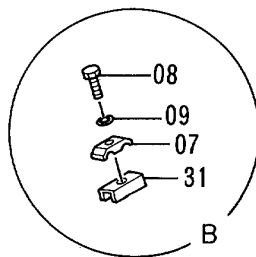
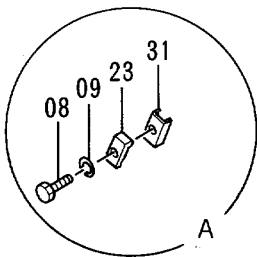
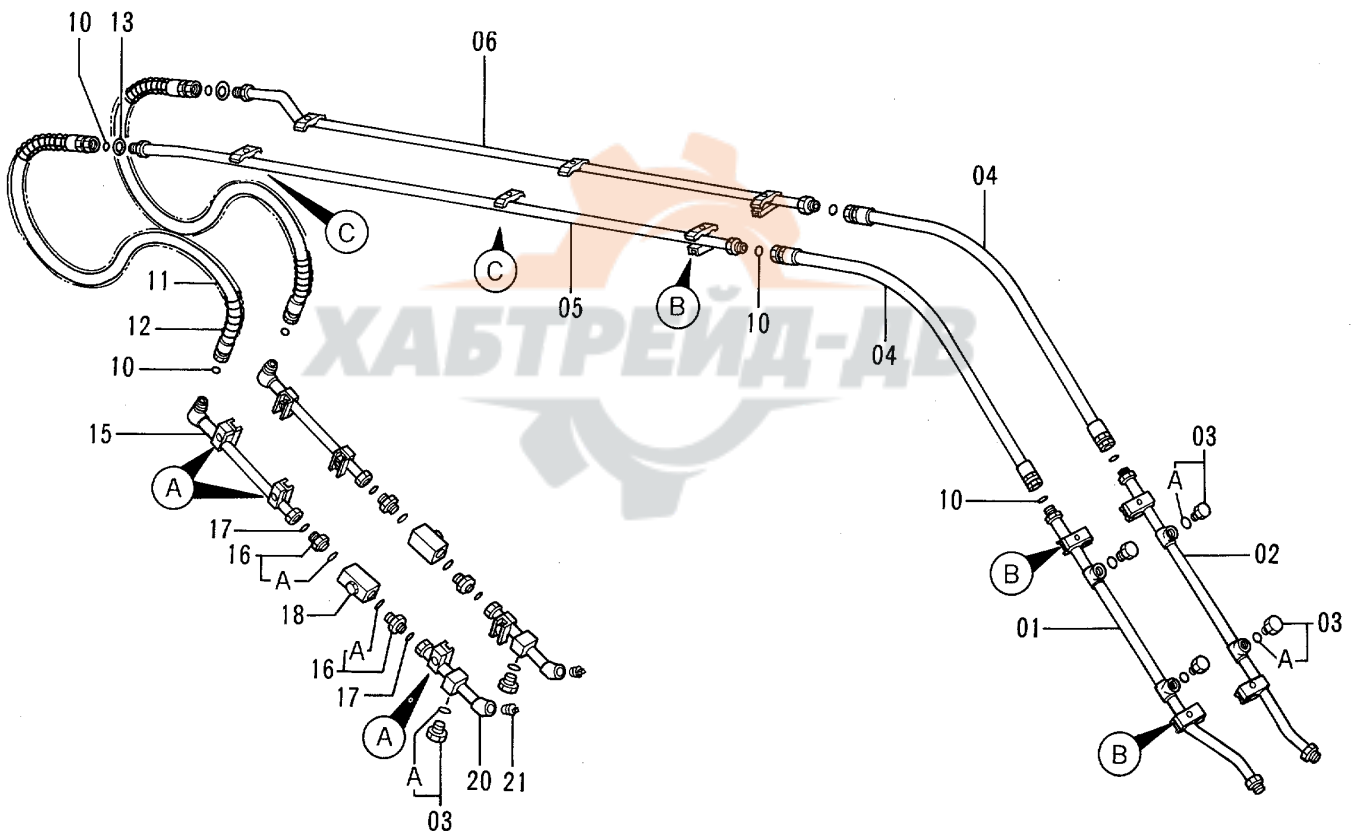
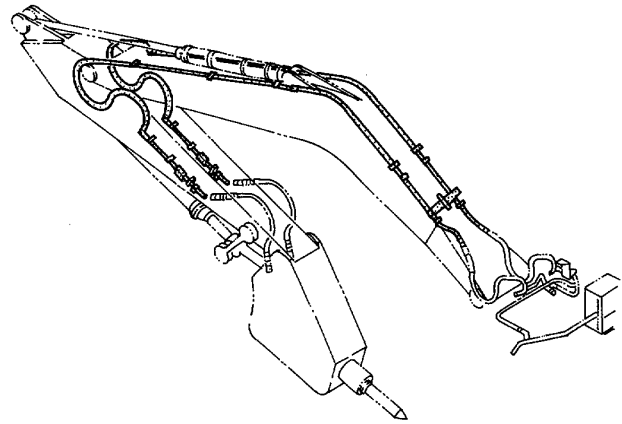

ブレーカ & クラッシュ用 フロント配管
FRONT PIPINGS FOR BREAKER & CRUSHER

40001-

| 符号 ITEM | 部品番号 PART NO. | 部 品 名 | PART NAME | 数量 QTY | サービス コード S.C | 適用号機 SERIAL NO. | 互 換 性 ICA | 代 替 部 品 REPLACEABLE PART | |
|------------|------------------|-------------|----------------|-----------|--------------------|--------------------|--------------------|--------------------------------|----|
| | | | | | | | | 部品番号 | 数量 |
| 01 | 8052262 | ハ°イフ | PIPE | 1 | | | | | |
| 02 | 8052263 | ハ°イフ | PIPE | 1 | | | | | |
| 03 | 4174542 | プラグ | PLUG | 6 | | | | | |
| 03A | 4506424 | ・O-リング | ・O-RING | 1 | | | | | |
| 04 | 4265833 | ホース | HOSE | 2 | | | | | |
| 05 | 8052264 | ハ°イフ | PIPE | 1 | | | | | |
| 06 | 8052265 | ハ°イフ | PIPE | 1 | | | | | |
| 07 | 4141806 | クランプ ;ハ°イフ | CLAMP;PIPE | 10 | | | | | |
| 08 | J901260 | ボルト | BOLT | 16 | | | | | |
| 09 | A590912 | ワッシャ ;スプリング | WASHER;SPRING | 16 | | | | | |
| 10 | 4187308 | O-リング | O-RING | 8 | | | | | |
| 11 | 4229841 | ホース | HOSE | 2 | | | | | |
| 12 | 4055191 | プロテクタ ;ホース | PROTECTOR;HOSE | 2 | | | | | |
| 13 | 4203220 | ワッシャ | WASHER | 2 | | | | | |
| 15 | 9738073 | ハ°イフ | PIPE | 2 | | | | | |
| 16 | 4189535 | アダプタ ;S | ADAPTER;S | 4 | | | | | |
| 16A | 4506429 | ・O-リング | ・O-RING | 1 | | | | | |
| 17 | 4187328 | O-リング | O-RING | 4 | | | | | |
| 18 | 4287720 | バルブ ;ストップ | VALVE;STOP | 2 | | | | | |
| 20 | 9738509 | ハ°イフ | PIPE | 2 | | | | | |
| 21 | 94-2025 | プラグ | PLUG | 2 | | | | | |
| 23 | 4190126 | クランプ ;ハ°イフ | CLAMP;PIPE | 6 | | | | | |
| 31 | 9738393 | シート ;スクリュー | SEAT;SCREW | 12 | W | | | | |

NPKブレーカ&クラッシャ用配管 PIPINGS FOR NPK BREAKER & CRUSHER

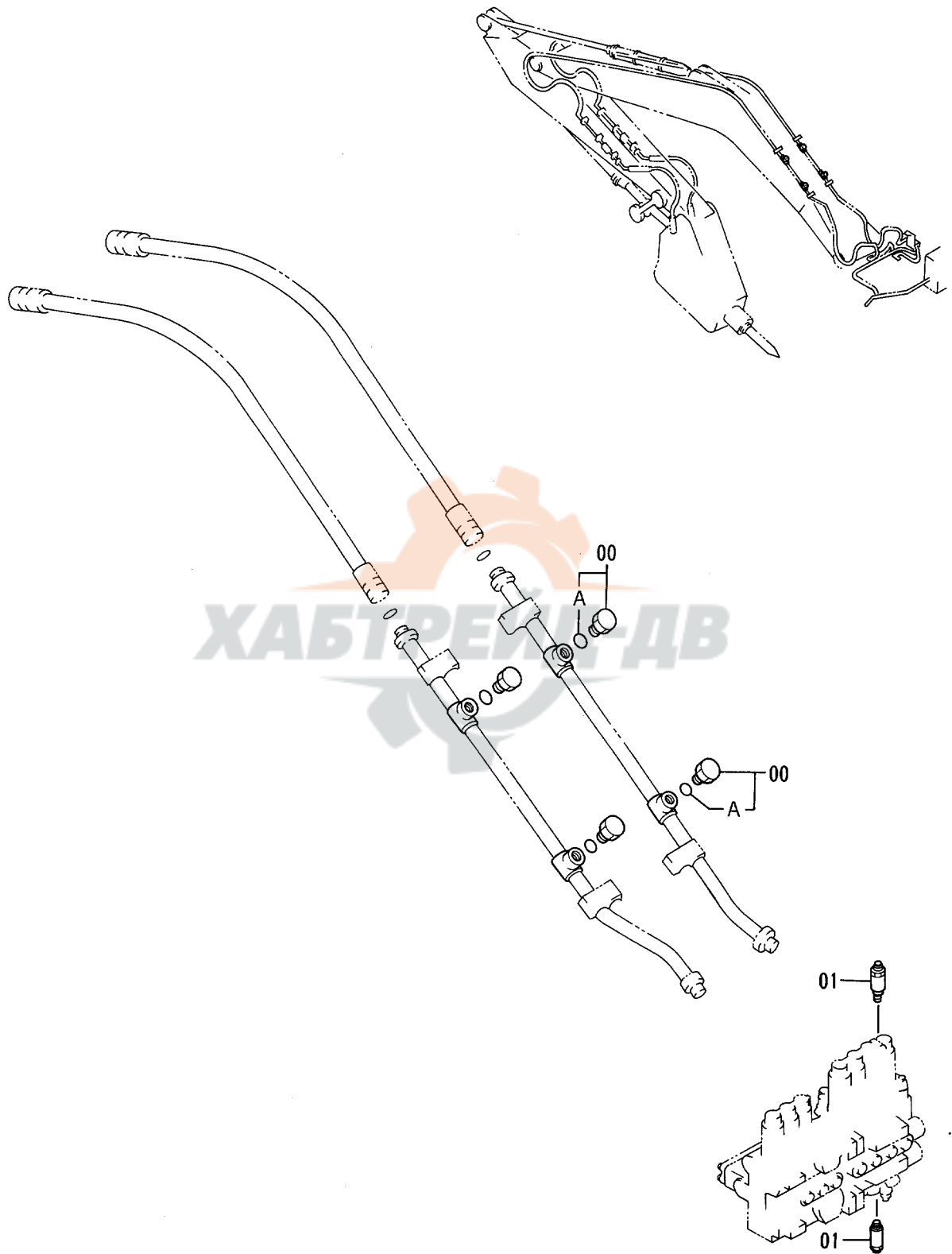

オカダ/古河ブレーカ用配管
PIPING FOR OKADA / FURUKAWA BREAKER

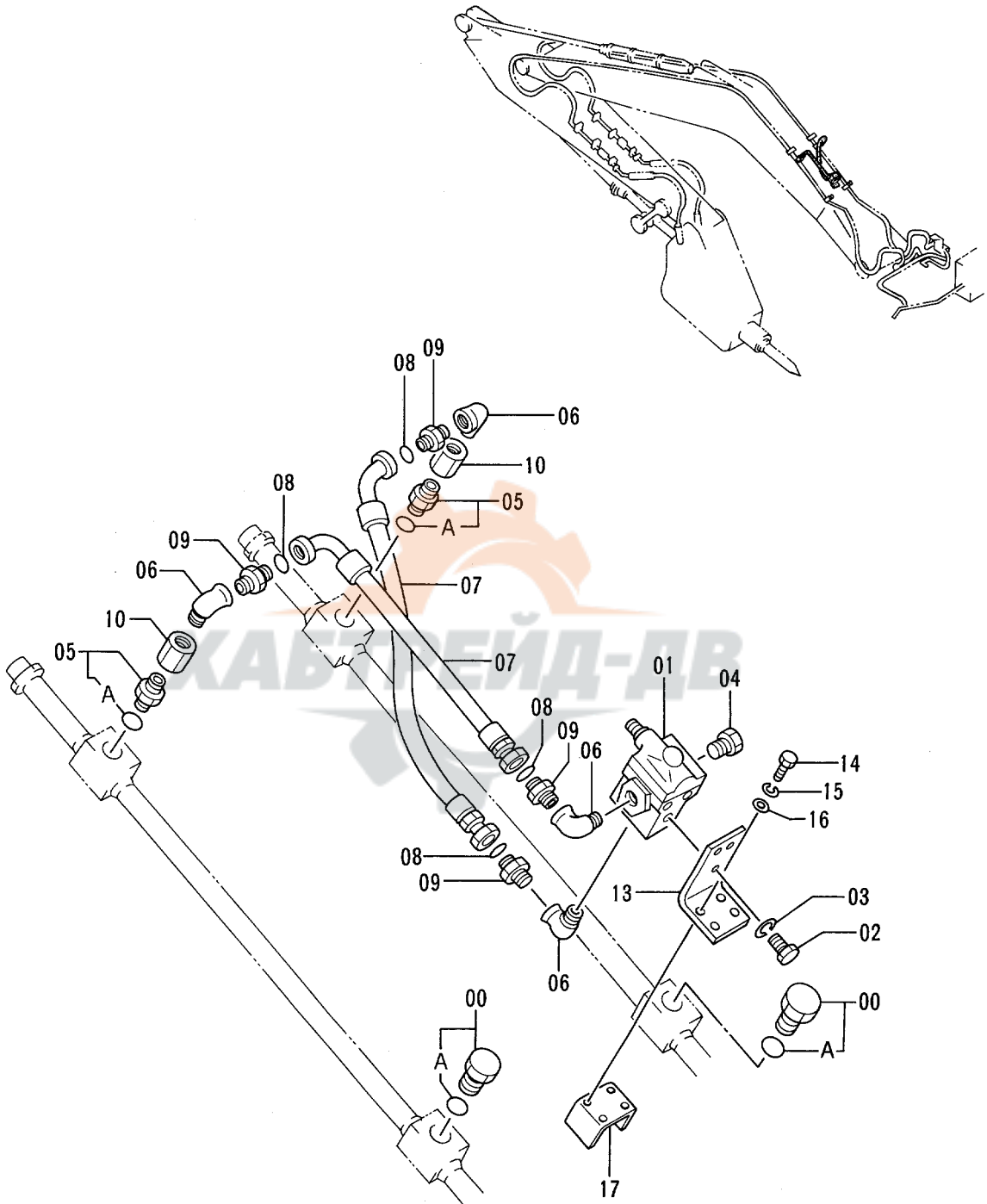

カダ/古河 ブレカ用配管
 PIPINGS FOR OKADA/FURUKAWA BREAKER

40001-

| 符号 ITEM | 部品番号 PART NO. | 部 品 名 | PART NAME | 数量 QTY | サービ ス コ ド S . C | 適用号機 SERIAL NO. | 互 換 性 ICA | 代 替 部 品 REPLACEABLE PART | |
|------------|------------------|---------------|---------------|-----------|-----------------------------|--------------------|--------------------|--------------------------------|-----------|
| | | | | | | | | 部品番号 PART NO. | 数量 QTY |
| 00 | 4174542 | プ ラ ｸﾞ | PLUG | 2 | | | | | |
| 00A | 4506424 | ・O-ﾘﾝｸﾞ | ・O-RING | 1 | | | | | |
| 01 | 4209158 | ﾊﾞﾙﾌﾞ ;ﾘﾘｰﾌ | VALVE;RELIEF | 1 | | | | | |
| 02 | J900820 | ﾎﾞﾙﾄ | BOLT | 3 | | | | | |
| 03 | A590908 | ワｯｼﾞﾏ ;ｽﾌﾘﾝｸﾞ | WASHER;SPRING | 3 | | | | | |
| 04 | 94-2014 | プ ラ ｸﾞ | PLUG | 1 | | | | | |
| 05 | 4208243 | ｱﾀﾞﾌﾞﾀ ;S | ADAPTER;S | 2 | | | | | |
| 05A | 4506424 | ・O-ﾘﾝｸﾞ | ・O-RING | 1 | | | | | |
| 06 | 94-0633 | エルﾎﾞ ;S | ELBOW;S | 4 | | | | | |
| 07 | 4208454 | ﾎｰｽ | HOSE | 2 | | | | | |
| 08 | 4187308 | O-ﾘﾝｸﾞ | O-RING | 4 | | | | | |
| 09 | 4208967 | ｱﾀﾞﾌﾞﾀ ;S | ADAPTER;S | 4 | | | | | |
| 10 | 94-0678 | ソｯｹｯﾄ ;S | SOCKET;S | 2 | | | | | |
| 13 | 4302579 | ﾌﾞﾗｯｹｯﾄ | BRACKET | 1 | | | | | |
| 14 | J901230 | ﾎﾞﾙﾄ | BOLT | 4 | | | | | |
| 15 | A590912 | ワｯｼﾞﾏ ;ｽﾌﾘﾝｸﾞ | WASHER;SPRING | 4 | | | | | |
| 16 | A590112 | ワｯｼﾞﾏ | WASHER | 4 | | | | | |
| 17 | 4285492 | ｼｰﾄ ;ｽｸﾘﾕ | SEAT;SCREW | 1 | W | | | | |

オカダ/古河ブレーカ&クラッシャ用配管
PIPING FOR OKADA / FURUKAWA BREAKER & CRUSHER

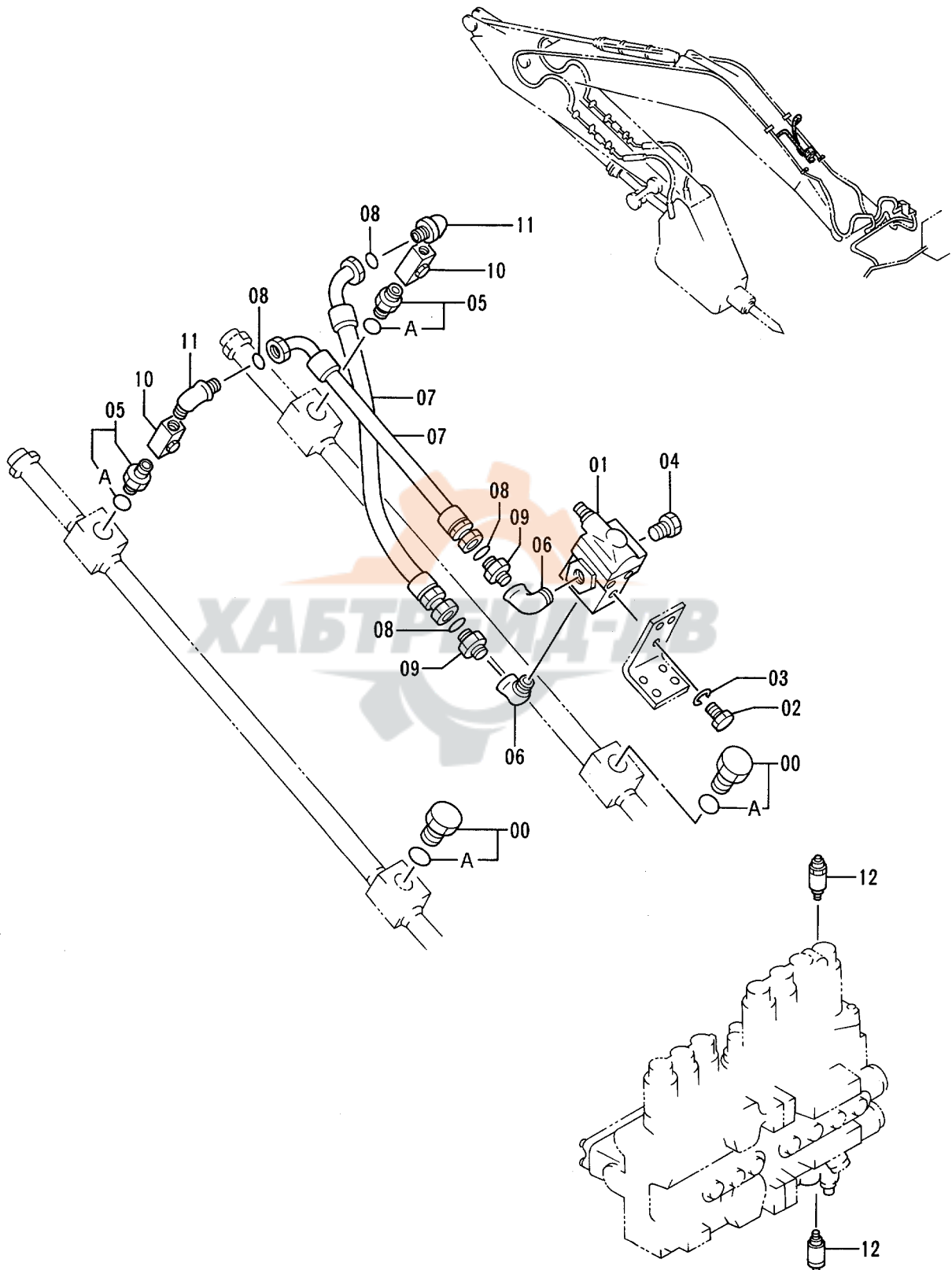

オカダ/古河 ブレーカ & クラッシュ用配管
 PIPINGS FOR OKADA/FURUKAWA BREAKER & CRUSHER

40001-

| 符号 ITEM | 部品番号 PART NO. | 部 品 名 | PART NAME | 数量 QTY | サービス コード S.C | 適用号機 SERIAL NO. | 互 換 性 ICA | 代 替 部 品 REPLACEABLE PART | |
|------------|------------------|---------------|-----------------|-----------|--------------------|--------------------|--------------------|--------------------------------|-----------|
| | | | | | | | | 部品番号 PART NO. | 数量 QTY |
| 00 | 4174542 | プラグ | PLUG | 2 | | | | | |
| 00A | 4506424 | ・O-リング | ・O-RING | 1 | | | | | |
| 01 | 4209158 | バルブ ; リリーフ | VALVE ; RELIEF | 1 | | | | | |
| 02 | J900820 | ボルト | BOLT | 3 | | | | | |
| 03 | A590908 | ワッシャー ; スプリング | WASHER ; SPRING | 3 | | | | | |
| 04 | 94-2014 | プラグ | PLUG | 1 | | | | | |
| 05 | 4291797 | アダプタ ; S | ADAPTER ; S | 2 | | | | | |
| 05A | 4506424 | ・O-リング | ・O-RING | 1 | | | | | |
| 06 | 94-0633 | エルボ ; S | ELBOW ; S | 2 | | | | | |
| 07 | 4208454 | ホース | HOSE | 2 | | | | | |
| 08 | 4187308 | O-リング | O-RING | 4 | | | | | |
| 09 | 4208967 | アダプタ ; S | ADAPTER ; S | 2 | | | | | |
| 10 | 4287720 | バルブ ; ストップ | VALVE ; STOP | 2 | | | | | |
| 11 | 4202113 | エルボ ; S | ELBOW ; S | 2 | | | | | |
| 12 | 4261539 | バルブ ; リリーフ | VALVE ; RELIEF | 2 | | | | | |



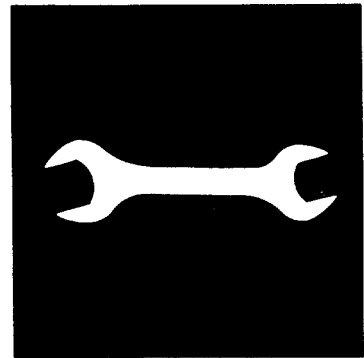

工具および予備品
TOOLS AND SPARE PARTS



工 具
TOOLS

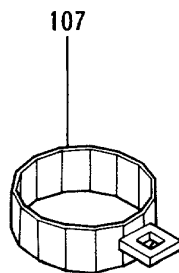
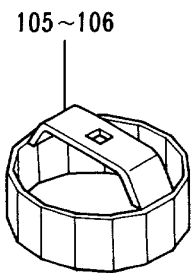
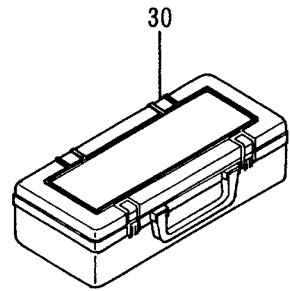
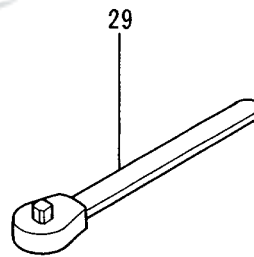
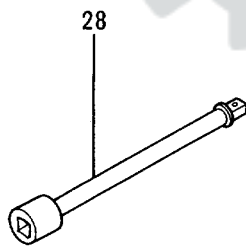
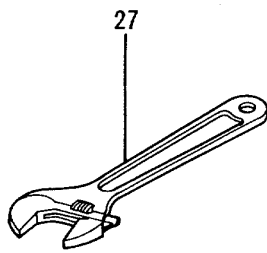
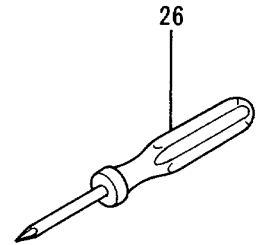
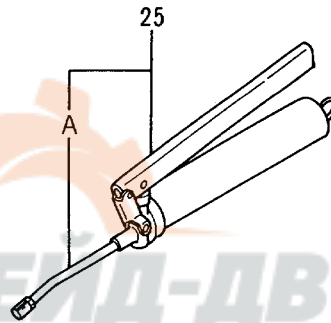
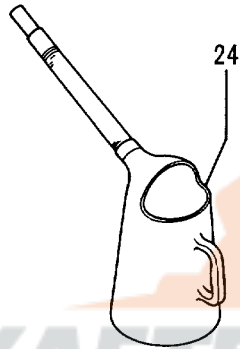
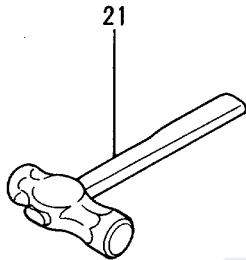
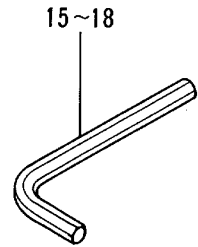
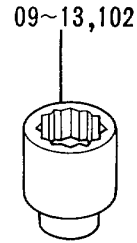
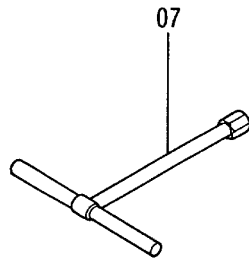
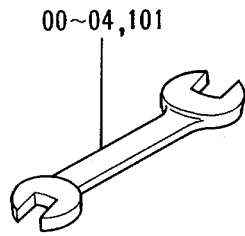

工具
TOOLS

40001-

| 符号 ITEM | 部品番号 PART NO. | 部品名 | PART NAME | 数量 QTY | サービス コード S.C | 適用号機 SERIAL NO. | 互換性 ICA | 代替部品 REPLACEABLE PART | |
|------------|------------------|---------------|--------------------|-----------|--------------------|--------------------|------------|-----------------------------|-----------|
| | | | | | | | | 部品番号 PART NO. | 数量 QTY |
| 00 | 4200436 | スパナ (13X17) | SPANNER (13X17) | 1 | | | | | |
| 01 | 989858 | スパナ (19X22) | SPANNER (19X22) | 1 | | | | | |
| 03 | 989859 | スパナ (24X27) | SPANNER (24X27) | 1 | | | | | |
| 04 | 989860 | スパナ (30X32) | SPANNER (30X32) | 1 | | | | | |
| 07 | 958407 | レンチ;T (10) | WRENCH;T (10) | 1 | | | | | |
| 09 | D99055 | レンチ;ソケット (17) | WRENCH;SOCKET (17) | 1 | | | | | |
| 10 | D99056 | レンチ;ソケット (19) | WRENCH;SOCKET (19) | 1 | | | | | |
| 11 | 989848 | レンチ;ソケット (22) | WRENCH;SOCKET (22) | 1 | | | | | |
| 12 | 4200437 | レンチ;ソケット (24) | WRENCH;SOCKET (24) | 1 | | | | | |
| 13 | 989850 | レンチ;ソケット (27) | WRENCH;SOCKET (27) | 1 | | | | | |
| 15 | 4020977 | レンチ;バ - (4) | WRENCH;BAR (4) | 1 | # | D95/04- | | | |
| 16 | 985710 | レンチ;バ - (6) | WRENCH;BAR (6) | 1 | | | | | |
| 17 | 958393 | レンチ;バ - (8) | WRENCH;BAR (8) | 1 | | | | | |
| 18 | 958394 | レンチ;バ - (10) | WRENCH;BAR (10) | 1 | | | | | |
| 21 | 4922685 | ハンマ | HAMMER | 1 | | -D95/03 | | | |
| 24 | 924327 | ジ ョッキ;オイル | JUG;OIL | 1 | | -D95/03 | | | |
| 25 | 4131548 | ガン;グリース | GUN;GREASE | 1 | | | | | |
| 25A | 4223527 | ノズル | NOZZLE | 1 | | | | | |
| 26 | 4200434 | スクリュッドライバ | S. DRIVER | 1 | | | | | |
| 27 | 4200438 | レンチ;アジャスタブル | WRENCH;ADJUST. | 1 | | | | | |
| 28 | 936010 | バ - ;エクステンション | BAR;EXTENSION | 1 | | | | | |
| 29 | 985706 | ハンドル;ラチェット | HANDLE;RATCHET | 1 | | | | | |
| 30 | 4276924 | ボックス;ツール | BOX;TOOL | 1 | | | | | |
| 101 | 4200435 | スパナ (10X12) | SPANNER (10X12) | 1 | | | | | |
| 102 | 993043 | レンチ;ソケット (30) | WRENCH;SOCKET (30) | 1 | | -D95/03 | | | |
| 105 | 4207868 | レンチ | WRENCH | 1 | | | | | |
| 106 | 4207869 | レンチ | WRENCH | 1 | | | | | |
| 107 | 4276949 | レンチ | WRENCH | 1 | | | | | |

329

適用号機 40001~D94/11
Serial No.

予備品
SPARE PARTS

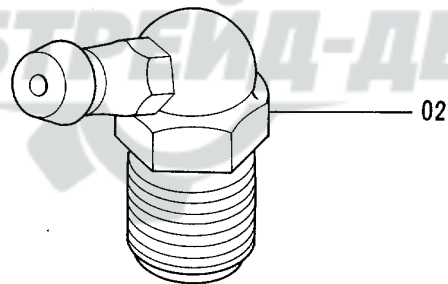
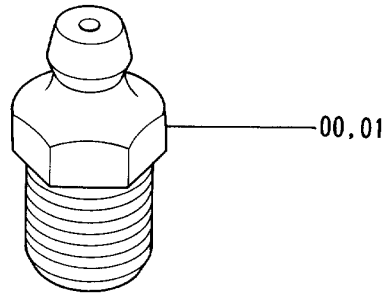



**NAME
PLATE**

ネームプレート
NAME-PLATE



ネームプレート (日本語)
 NEME-PLATE (JAPANESE)

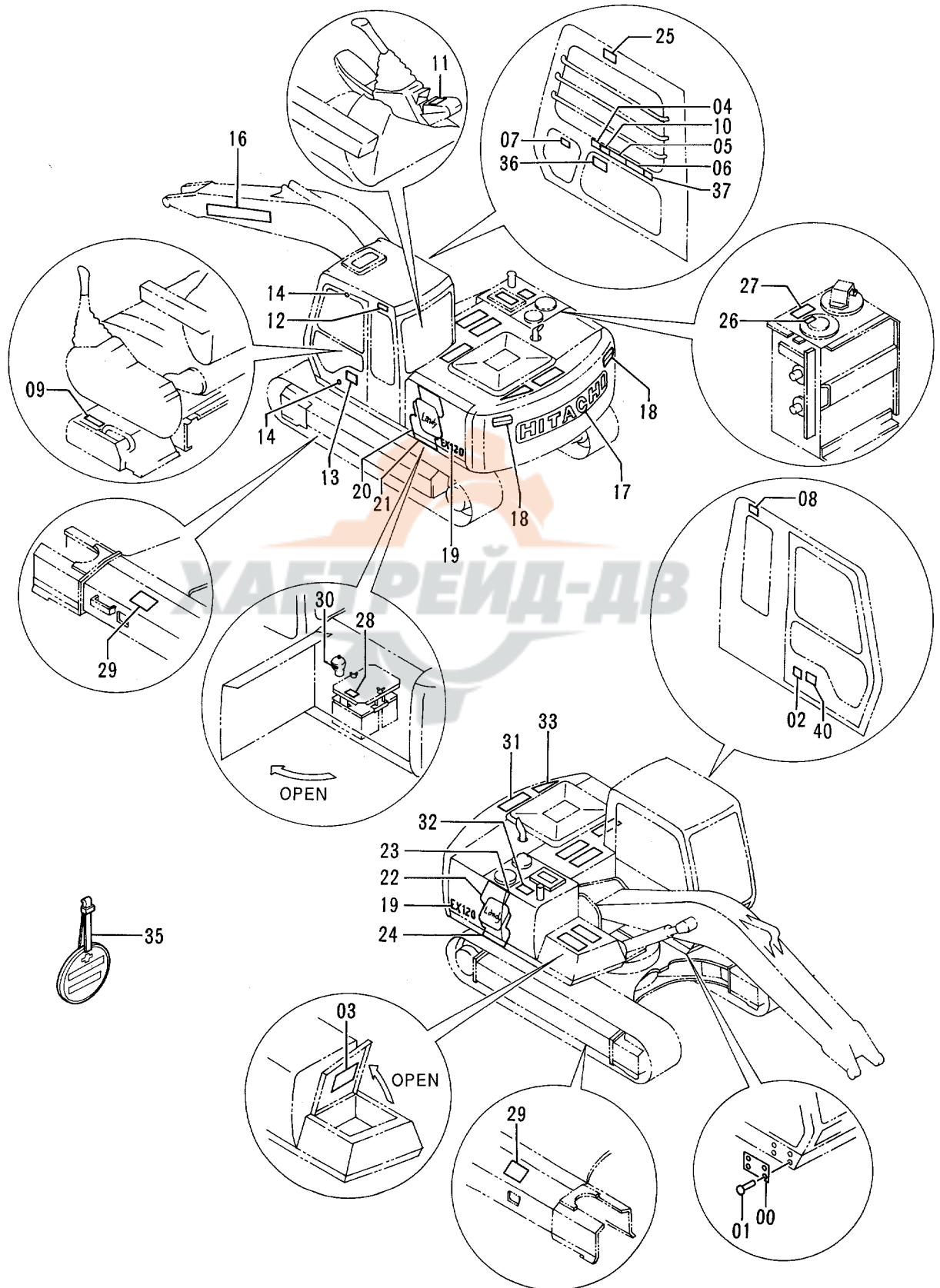

ネームプレート (日本語)
NAME-PLATE (JAPANESE)

40001-

| 符号 ITEM | 部品番号 PART NO. | 部 品 名 | PART NAME | 数量 QTY | サービス コード S.C | 適用号機 SERIAL NO. | 互 換 性 ICA | 代 替 部 品 REPLACEABLE PART | |
|------------|------------------|----------------------|--|-----------|--------------------|--------------------|--------------------|--------------------------------|-----------|
| | | | | | | | | 部品番号 PART NO. | 数量 QTY |
| 00 | 3042363 | ネームプレート (号機) | NAME-PLATE (MACHINE MFG. NO.) | 1 | | | | | |
| 01 | M492564 | スクリュードライブ | SCREW;DRIVE | 4 | | | | | |
| 02 | 4334794 | ネームプレート (仕様) | NAME-PLATE (SPECIFICATION) | 1 | | | | | |
| 03 | 2037165 | ネームプレート (給油脂) | NAME-PLATE (LUBRICATION) | 1 | | | | | |
| 04 | 4341007 | ネームプレート (モードセレクト) | NAME-PLATE (MODE SELECTOR) | 1 | | | | | |
| 05 | 4289197 | ネームプレート (取説注意) | NAME-PLATE (INSPECTION MANUAL) | 1 | | | | | |
| 06 | 4322839 | ネームプレート (運転注意) | NAME-PLATE (CAUTION) | 1 | | | | | |
| 07 | 4288411 | ネームプレート (注意) | NAME-PLATE (CAUTION) | 1 | | | | | |
| 08 | 4288825 | ネームプレート (前窓ロック) | NAME-PLATE (FRONT WINDOW LOCK) | 1 | | | | | |
| 09 | 4289198 | ネームプレート (レバーロック) | NAME-PLATE (LEVER LOCK) | 1 | | | | | |
| 10 | 4292542 | ネームプレート (感電防止) | NAME-PLATE (PREVENTION FROM ELECTRIC SHOCK) | 1 | | | | | |
| 11 | 4331950 | ネームプレート (エンジン回転) | NAME-PLATE (ENGINE REVOLUTION) | 1 | | | | | |
| 12 | 4334227 | ネームプレート (社名) | NAME-PLATE (NAME OF COMPANY) | 1 | | | | | |
| 13 | 2032647 | ネームプレート (ELLE) | NAME-PLATE (ELLE) | 1 | | | | | |
| 14 | 4087559 | ネームプレート | NAME-PLATE | 2 | | | | | |
| 16 | 3070486 | ネームプレート (社名) | NAME-PLATE (NAME OF COMPANY) | 1 | | | | | |
| 17 | 3066462 | ネームプレート (社名) | NAME-PLATE (NAME OF COMPANY) | 1 | | | | | |
| 18 | 2032973 | ネームプレート (立入禁止) | NAME-PLATE (STAY OUT) | 2 | | | | | |
| 19 | 2036586 | ネームプレート (機種名) | NAME-PLATE (NAME OF MACHINE) | 2 | | | | | |
| 20 | 2036583 | ネームプレート (アクセント) | NAME-PLATE (ACCENT) | 1 | | | | | |
| 21 | 4333539 | ネームプレート (アクセント) | NAME-PLATE (ACCENT) | 1 | | | | | |
| 22 | 2036584 | ネームプレート (アクセント) | NAME-PLATE (ACCENT) | 1 | | | | | |
| 23 | 3068799 | ネームプレート (アクセント) | NAME-PLATE (ACCENT) | 1 | | | | | |
| 24 | 4333648 | ネームプレート (アクセント) | NAME-PLATE (ACCENT) | 1 | | | | | |
| 25 | 4334416 | ネームプレート (右窓注意) | NAME-PLATE | 1 | | | | | |
| 26 | 4288181 | ネームプレート (エアダクト) | NAME-PLATE (AIR VENT) | 1 | | | | | |
| 27 | 4288624 | ネームプレート (注意) | NAME-PLATE (CAUTION) | 1 | | | | | |
| 28 | 4288182 | ネームプレート (危険) | NAME-PLATE (DANGER) | 1 | | | | | |

ネームプレート (日本語)
 NEME-PLATE (JAPANESE)

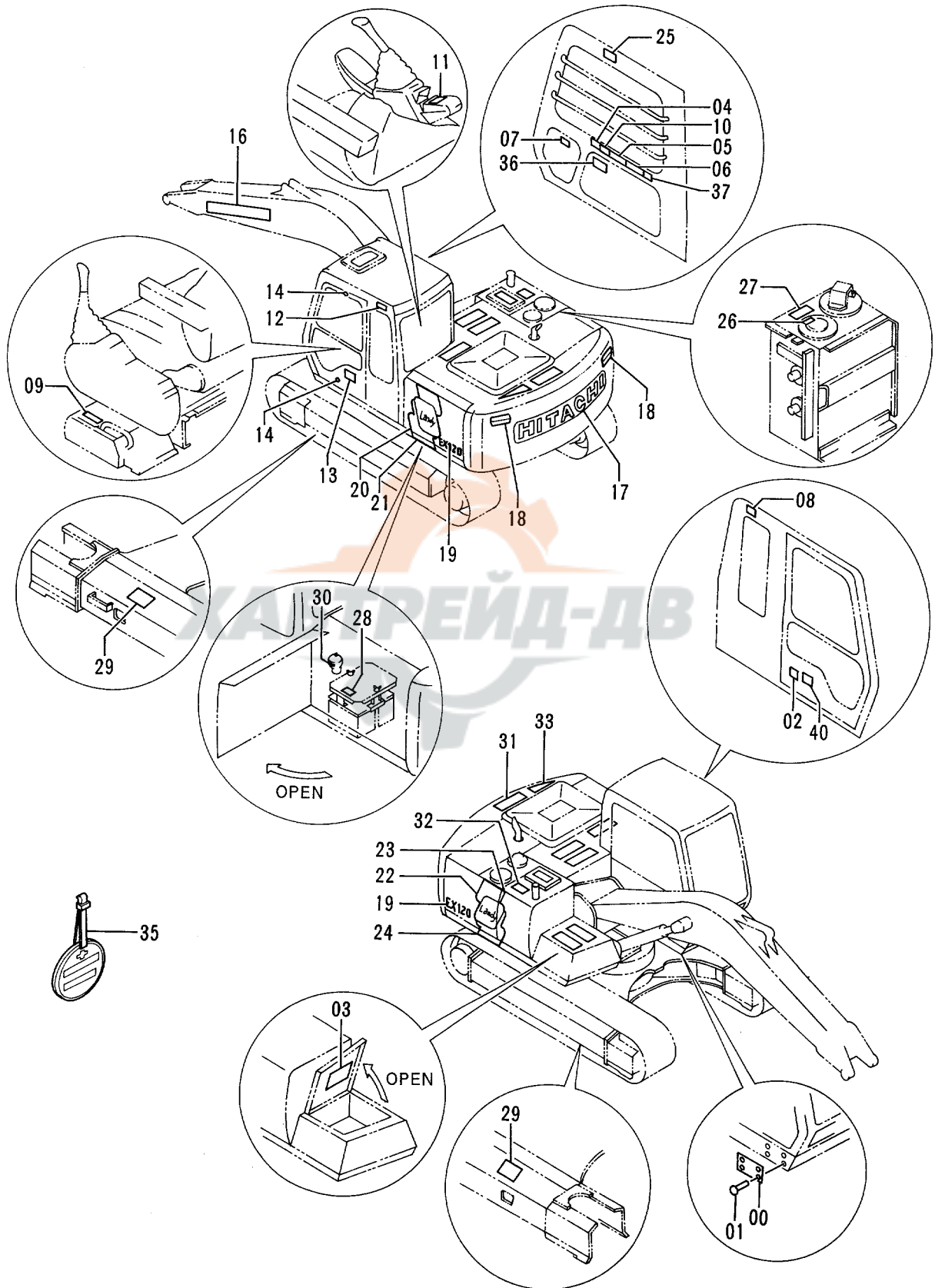

ネームプレート (英語)
NAME-PLATE (ENGLISH)

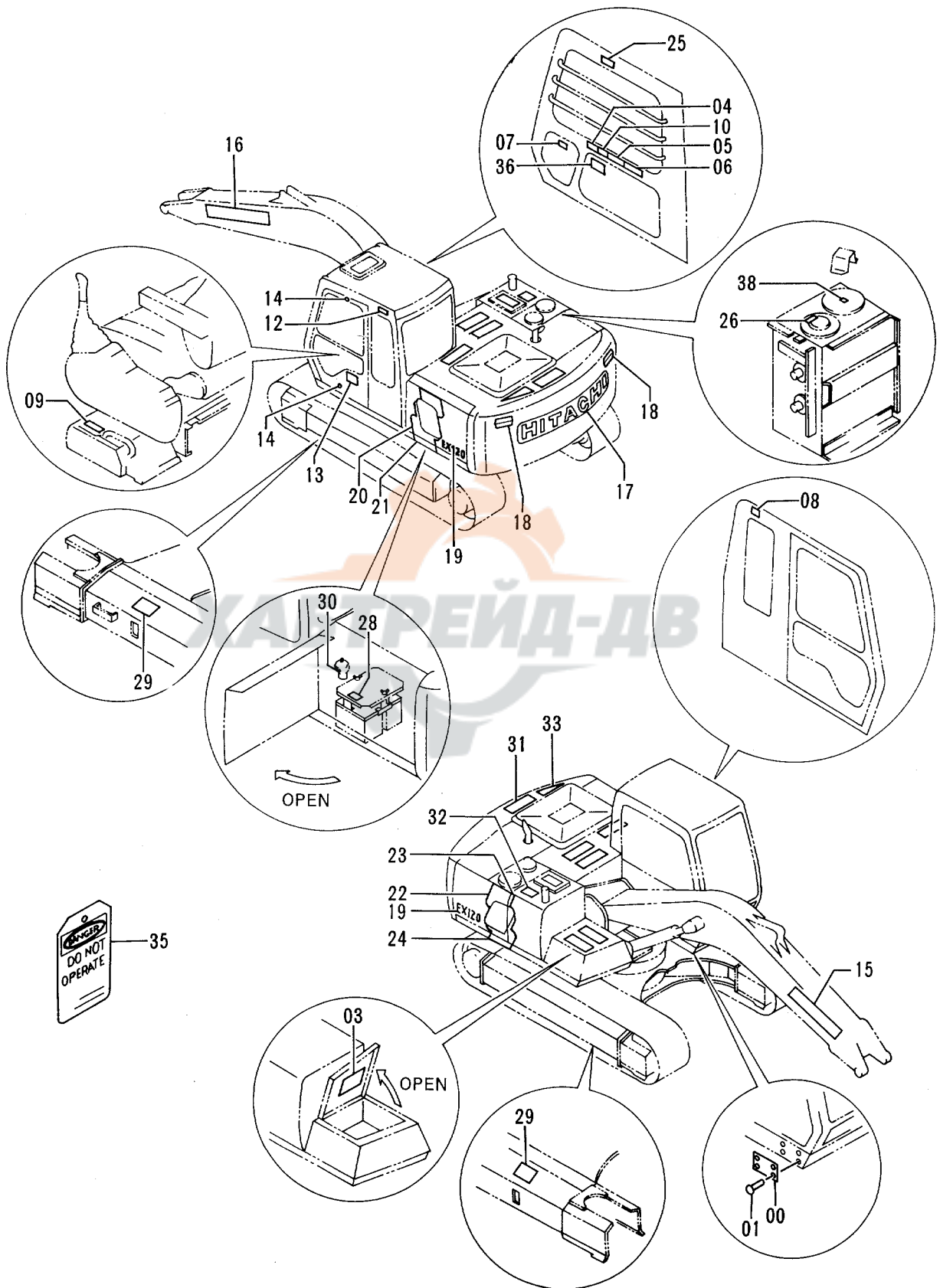

ネームプレート (英語)
NAME-PLATE (ENGLISH)

40001-

| 符号 ITEM | 部品番号 PART NO. | 部 品 名 | PART NAME | 数量 QTY | サービス コード S.C | 適用号機 SERIAL NO. | 互 換 性 ICA | 代替部品 REPLACEABLE PART | |
|------------|------------------|------------------------|--|-----------|--------------------|--------------------|--------------------|-----------------------------|-----------|
| | | | | | | | | 部品番号 PART NO. | 数量 QTY |
| 00 | 3042363 | ネームプレート (号機) | NAME-PLATE (MACHINE MFG. NO.) | 1 | | | | | |
| 01 | M492564 | スクリュードライブ | SCREW;DRIVE | 4 | | | | | |
| 03 | 2037201 | ネームプレート (給油脂) | NAME-PLATE (LUBRICATION) | 1 | | | | | |
| 04 | 4291966 | ネームプレート (モードセクタ) | NAME-PLATE (MODE SELECTOR) | 1 | | | | | |
| 05 | 4291967 | ネームプレート (取説注意) | NAME-PLATE (INSPECTION MANUAL) | 1 | | | | | |
| 06 | 3068909 | ネームプレート (運転注意) | NAME-PLATE (CAUTION) | 1 | | | | | |
| 07 | 4291869 | ネームプレート (注意) | NAME-PLATE (CAUTION) | 1 | | | | | |
| 08 | 4334037 | ネームプレート (前窓ロック) | NAME-PLATE (FRONT WINDOW LOCK) | 1 | | | | | |
| 09 | 4289198 | ネームプレート (レバーロック) | NAME-PLATE (LEVER LOCK) | 1 | | | | | |
| 10 | 3068925 | ネームプレート (感電防止) | NAME-PLATE (PREVENTION FROM ELECTRIC SHOCK) | 1 | | | | | |
| 12 | 4341111 | ネームプレート (社名) | NAME-PLATE (NAME OF COMPANY) | 1 | | | | | |
| 13 | 2032647 | ネームプレート (ELLE) | NAME-PLATE (ELLE) | 1 | | | | | |
| 14 | 4087559 | ネームプレート | NAME-PLATE | 2 | | | | | |
| 15 | 3068813 | ネームプレート (社名) | NAME-PLATE (NAME OF COMPANY) | 1 | | | | | |
| 16 | 3070486 | ネームプレート (社名) | NAME-PLATE (NAME OF COMPANY) | 1 | | | | | |
| 17 | 3066462 | ネームプレート (社名) | NAME-PLATE (NAME OF COMPANY) | 1 | | | | | |
| 18 | 2033082 | ネームプレート (立入禁止) | NAME-PLATE (STAY OUT) | 2 | | | | | |
| 19 | 2036586 | ネームプレート (機種名) | NAME-PLATE (NAME OF MACHINE) | 2 | | | | | |
| 20 | 2037195 | ネームプレート (アクセント) | NAME-PLATE (ACCENT) | 1 | | | | | |
| 21 | 4333539 | ネームプレート (アクセント) | NAME-PLATE (ACCENT) | 1 | | | | | |
| 22 | 2037196 | ネームプレート (アクセント) | NAME-PLATE (ACCENT) | 1 | | | | | |
| 23 | 3068799 | ネームプレート (アクセント) | NAME-PLATE (ACCENT) | 1 | | | | | |
| 24 | 4333648 | ネームプレート (アクセント) | NAME-PLATE (ACCENT) | 1 | | | | | |
| 25 | 3068922 | ネームプレート (右窓注意) | NAME-PLATE | 1 | | | | | |
| 26 | 4289906 | ネームプレート (エア抜き) | NAME-PLATE (AIR VENT) | 1 | | | | | |
| 28 | 3068914 | ネームプレート (危険) | NAME-PLATE (DANGER) | 1 | | | | | |
| 29 | 3070527 | ネームプレート (トラックアジャスタ) | NAME-PLATE (TRACK ADJUSTER) | 2 | | | | | |
| 30 | 4334076 | ネームプレート (注意) | NAME-PLATE (CAUTION) | 1 | | | | | |

ネームプレート (英語)
NAME-PLATE (ENGLISH)

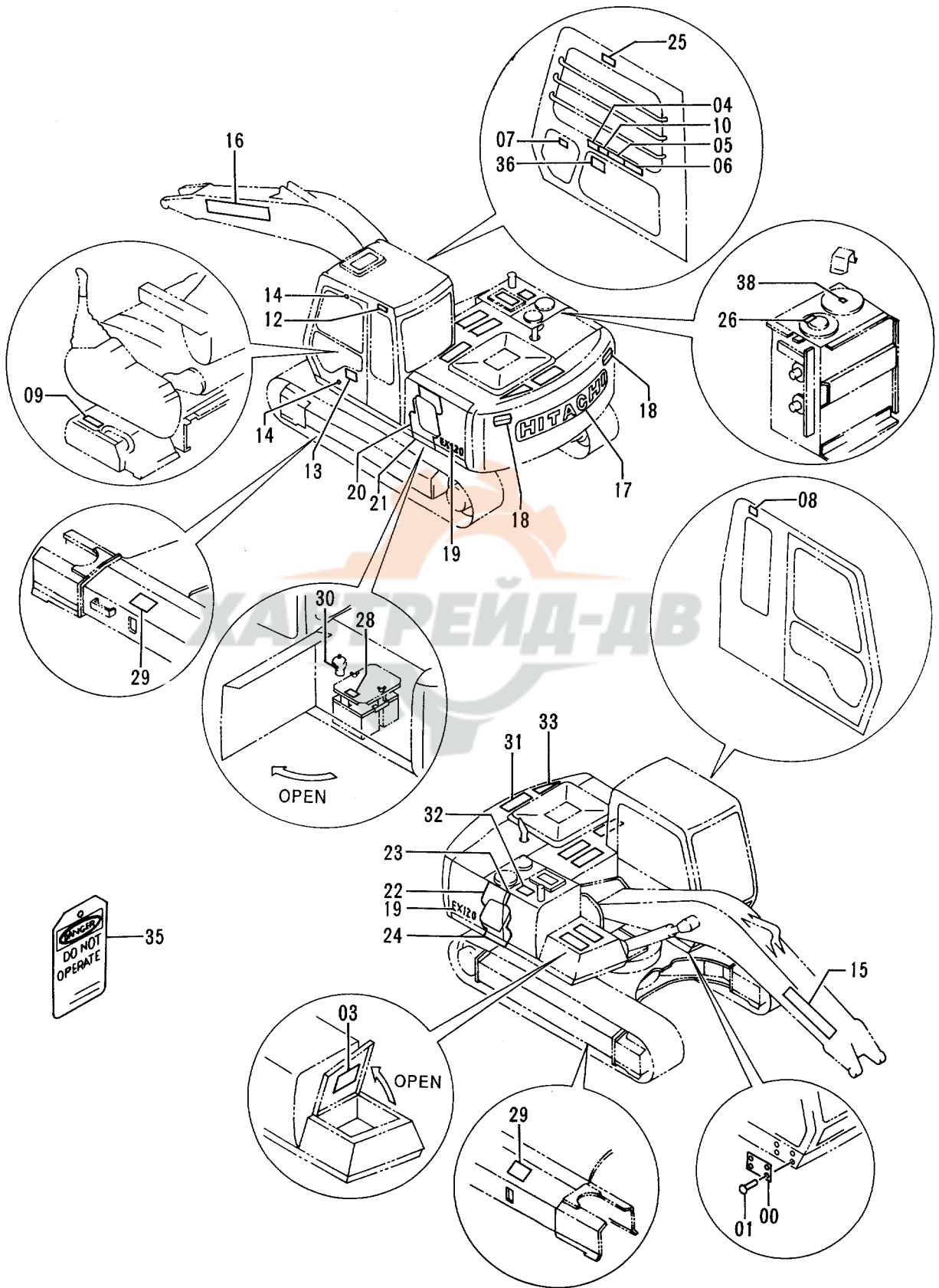



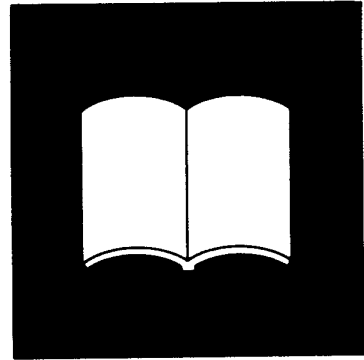

索引
PARTS INDEX



PARTS INDEX

| PART NO. | PAGE | ITEM | PART NO. | PAGE | ITEM | PART NO. | PAGE | ITEM |
|----------------|------|------|----------------|------|------|--------------|------|------|
| 0001190..... | 198 | 00 | 2015428..... | 280 | 04 | 3037078..... | 206 | 09 |
| 0001193..... | 198 | 02 | | 282 | 04 | | 266 | 09 |
| 0001671..... | 054 | 70 | | 284 | 04 | | 270 | 09 |
| | 056 | 70 | | 286 | 04 | 3037079..... | 206 | 10 |
| 0001835..... | 100 | 00 | 2015429..... | 208 | 05 | | 266 | 10 |
| | | | | | | | | |
| 0001847..... | 108 | 01 | | 278 | 05 | | 270 | 10 |
| 1005357..... | 262 | 104 | | 280 | 05 | 3037080..... | 206 | 12 |
| 1010325..... | 186A | 05 | | 282 | 05 | | 266 | 12 |
| 1014516..... | 186A | 11 | | 284 | 05 | | 270 | 12 |
| 1014776..... | 196A | 00 | | 286 | 05 | 3037081..... | 206 | 13 |
| | 256 | 00 | 2019235..... | 196B | 104 | | 266 | 13 |
| | 258 | 00 | 2024425..... | 260 | 104 | | 270 | 13 |
| | 260 | 00 | 2024529..... | 258 | 104 | 3037082..... | 206 | 11 |
| | 262 | 00 | 2028036..... | 026A | 00 | | 266 | 11 |
| | 264 | 00 | 2028037..... | 026A | 33 | | 270 | 11 |
| | | | | | | | | |
| 1014777..... | 196A | 01 | 2028797..... | 186A | 18 | 3037286..... | 206 | 00B |
| | 256 | 01 | 2028798..... | 186A | 24 | | 266 | 00B |
| | 258 | 01 | 2028800..... | 186A | 26 | | 270 | 00B |
| | 260 | 01 | 2028952..... | 194 | 03 | 3037349..... | 332A | 20 |
| | 262 | 01 | | 222 | 03 | 3042363..... | 332A | 00 |
| | 264 | 01 | | 222 | 103 | | 334A | 00 |
| 1014798..... | 188 | 101 | 2029006..... | 188 | 00 | 3043237..... | 186A | 16 |
| | 218 | 101 | | 218 | 00 | 3046916..... | 026A | 42 |
| 1015021..... | 088 | 04 | 2029045..... | 028 | 24 | 3046917..... | 026A | 48 |
| 1015022..... | 088 | 01 | 2030249..... | 054 | 25 | 3046918..... | 026A | 38 |
| | | | | | | | | |
| 1015067..... | 090 | 01 | | 056 | 25 | 3049925..... | 186A | 20 |
| 1015072..... | 090 | 04 | 2030254..... | 054 | 26 | 3049926..... | 186A | 12 |
| 1015477..... | 054 | 42 | | 056 | 26 | 3050357..... | 192 | 01A |
| | 056 | 42 | 2030275..... | 052 | 08 | 3050414..... | 194 | 00B |
| 1015478..... | 054 | 41 | 2030310..... | 046 | 13 | | 222 | 00B |
| | 056 | 41 | 2031003..... | 026A | 22 | | 222 | 100B |
| 1016124..... | 186A | 30 | 2031106..... | 026A | 39 | 3050431..... | 190 | 01 |
| 1016125..... | 186A | 31 | 2031329..... | 198 | 31 | | 220 | 01 |
| 1016240..... | 206 | 04A | 2031487..... | 052 | 06 | 3050434..... | 190 | 12 |
| | 266 | 04A | 2032080..... | 162 | 50 | | 220 | 12 |
| | 270 | 04A | 2032093..... | 160 | 28 | 3050436..... | 190 | 05 |
| 1016676..... | 150 | 41 | 2032647..... | 332A | 13 | | 220 | 05 |
| 1017261..... | 026A | 14 | | 334A | 13 | 3050671..... | 002 | 16 |
| 1019852..... | 054 | 29 | 2032973..... | 332A | 18 | 3050673..... | 008 | 127 |
| | 056 | 29 | 2033082..... | 334A | 18 | 3050674..... | 012 | 09 |
| | | | | | | | | |
| 1019853..... | 054 | 28 | 2033123..... | 052 | 05 | 3051015..... | 046 | 04 |
| | 056 | 28 | 2034607..... | 198 | 31 | 3051041..... | 170 | 04 |
| * 1021040..... | 196A | 00 | 2036583..... | 332A | 20 | 3051399..... | 204 | 00B |
| | 256 | 00 | 2036584..... | 332A | 22 | 3051443..... | 204 | 03 |
| | 258 | 00 | 2036586..... | 332A | 19 | 3051444..... | 204 | 04 |
| | 260 | 00 | | 334A | 19 | 3051445..... | 204 | 05 |
| | 262 | 00 | 2036683..... | 160 | 26 | | 206 | 08 |
| | 264 | 00 | 2037093..... | 196B | 104 | | 266 | 08 |
| * 1021041..... | 196A | 01 | 2037165..... | 332A | 03 | 3051446..... | 270 | 08 |
| | 256 | 01 | 2037195..... | 334A | 20 | 3051611..... | 058 | 52 |
| | 258 | 01 | 2037196..... | 334A | 22 | 3051616..... | 002 | 24 |
| | 260 | 01 | 2037201..... | 334A | 03 | 3052412..... | 148 | 08 |
| | 262 | 01 | 2037357..... | 332A | 22 | 3052439..... | 008 | 120 |
| | 264 | 01 | 2037370..... | 332A | 19 | 3052512..... | 192 | 10 |
| * 1022088..... | 196A | 00 | 2037396..... | 240 | 11 | 3052543..... | 054 | 43 |
| | 256 | 00 | 2037414..... | 332A | 20 | | 056 | 43 |
| | 258 | 00 | 2037415..... | 332A | 22 | 3053093..... | 026B | 111 |
| | 260 | 00 | 2037421..... | 332A | 19 | 3053451..... | 026B | 106 |
| | 262 | 00 | * 2038156..... | 028 | 24 | 3053559..... | 186A | 35 |
| | 264 | 00 | * 2038764..... | 130 | 34 | 3054797..... | 332A | 00 |
| | | | | | | | | |
| * 1022089..... | 196A | 01 | 3022832..... | 194 | 02 | 3055270..... | 066 | 04 |
| | 256 | 01 | | 222 | 02 | 3055272..... | 066 | 05 |
| | 258 | 01 | | 222 | 102 | 3055382..... | 238A | 04 |
| | 260 | 01 | 3034933..... | 190 | 00 | 3055716..... | 008 | 126 |
| | 262 | 01 | | 220 | 00 | 3056016..... | 066 | 03 |
| | 264 | 01 | 3034935..... | 190 | 11 | 3056019..... | 102 | 12 |
| 2008575..... | 264 | 104 | | 220 | 11 | 3056040..... | 080 | 20 |
| 2009165..... | 332B | 35 | 3035618..... | 188 | 01 | | 082 | 20 |
| 2015428..... | 208 | 04 | | 218 | 01 | 3056833..... | 188 | 03B |
| | 278 | 04 | 3036998..... | 062 | 01 | | 218 | 03B |

PARTS INDEX

| PART NO. | PAGE | ITEM | PART NO. | PAGE | ITEM | PART NO. | PAGE | ITEM |
|----------------|------|------|--------------|------|------|--------------|------|------|
| 3057124..... | 186A | 39 | 4044420..... | 238B | 71 | 4092534..... | 062 | 27 |
| 3057486..... | 332A | 00 | | 252 | 21 | | 084 | 31 |
| 3057503..... | 030 | 11 | | 306 | 49 | | 318B | 41 |
| 3057962..... | 002 | 11 | | 312 | 52 | 4093624..... | 038 | 84 |
| 3058297..... | 318A | 25 | | 318A | 15 | | 060 | 28 |
| 3058620..... | 026A | 15 | 4044928..... | 054 | 36 | 4093813..... | 002 | 41 |
| 3059034..... | 186A | 42 | | 056 | 36 | 4097354..... | 204 | 13 |
| 3059221..... | 198 | 39 | 4053607..... | 300 | 24 | | 206 | 37 |
| 3059267..... | 226 | 32 | 4055191..... | 320 | 12 | | 266 | 41 |
| 3059274..... | 334B | 35 | 4055311..... | 052 | 07 | | 270 | 53 |
| 3059744..... | 332A | 17 | | 082 | 24 | 4097355..... | 204 | 14 |
| 3059884..... | 332A | 17 | | 108 | 71 | | 206 | 38 |
| 3060670..... | 306 | 30 | 4055312..... | 016 | 58 | | 266 | 42 |
| 3064981..... | 154 | 102 | | 020 | 14 | | 270 | 54 |
| 3066335..... | 030 | 10 | | 022 | 13 | 4098716..... | 002 | 18 |
| 3066462..... | 332A | 17 | | 044 | 10 | | 204 | 08 |
| | 334A | 17 | | 062 | 33 | | 206 | 15 |
| 3067665..... | 03B | 81 | | 070 | 41 | | 266 | 16 |
| 3067801..... | 054 | 18 | | 074 | 41 | | 270 | 16 |
| 3068799..... | 332A | 23 | | 080 | 25 | 4100967..... | 018 | 11A |
| | 334A | 23 | | 082 | 25 | | 028 | 28A |
| 3068813..... | 334A | 15 | | 084 | 30 | 4102096..... | 096 | 53 |
| 3068909..... | 334A | 06 | | 100 | 30 | 4103527..... | 020 | 12 |
| 3068914..... | 334A | 28 | | 106 | 79 | 4106307..... | 002 | 25 |
| 3068922..... | 334A | 25 | | 126 | 06 | | 204 | 10 |
| 3068925..... | 334A | 10 | | 234 | 17 | | 206 | 17 |
| 3070008..... | 170 | 05 | | 236 | 17 | | 266 | 20 |
| 3070010..... | 170 | 06 | | 238B | 70 | | 270 | 20 |
| 3070012..... | 170 | 07 | 4056017..... | 046 | 27A | 4109393..... | 028 | 08 |
| 3070064..... | 170 | 01 | | 048 | 09B | 4110369..... | 186A | 02 |
| 3070067..... | 170 | 00 | 4056018..... | 058 | 58 | 4112235..... | 172 | 15 |
| 3070068..... | 170 | 02 | 4063351..... | 026A | 29 | | 174 | 15 |
| 3070250..... | 198 | 23 | 4064463..... | 046 | 27C | | 176 | 15 |
| 3070486..... | 332A | 16 | 4065118..... | 318A | 23 | 4113705..... | 132 | 23 |
| | 334A | 16 | 4065280..... | 028 | 07 | 4115435..... | 186A | 13 |
| 3070527..... | 334A | 29 | 4065687..... | 206 | 02 | 4116300..... | 154 | 19 |
| 3070597..... | 332B | 40 | | 206 | 04B | 4116307..... | 026A | 46 |
| 3071120..... | 332A | 16 | | 266 | 02 | 4118147..... | 198 | 10 |
| 3071227..... | 332A | 16 | | 266 | 04B | 4121128..... | 332B | 32 |
| 3071229..... | 332A | 23 | | 270 | 02 | | 334B | 32 |
| * 3072628..... | 056 | 18 | | 270 | 04B | 4121496..... | 018 | 06 |
| * 3072878..... | 186A | 16 | 4065688..... | 206 | 16 | 4121859..... | 082 | 26 |
| * 3073276..... | 030 | 11 | | 266 | 17 | | 100 | 01 |
| * 3073277..... | 030 | 10 | | 270 | 17 | | 200 | 37 |
| * 3074223..... | 026B | 106 | 4065689..... | 206 | 18 | | 200 | 38 |
| 316694..... | 294 | 10 | | 266 | 19 | | 234 | 16 |
| 4000854..... | 274 | 38 | | 270 | 19 | | 236 | 16 |
| 4000859..... | 100 | 31 | 4067834..... | 032 | 36 | | 304 | 51 |
| 4000860..... | 108 | 85 | 4069801..... | 032 | 50 | | 310 | 51 |
| 4004589..... | 020 | 08 | 4071213..... | 032 | 29 | | 316 | 10 |
| 4017573..... | 020 | 10 | | 032 | 37 | 4124575..... | 206 | 00E |
| 4018545..... | 026B | 128 | 4073519..... | 332B | 31 | | 266 | 00E |
| * 4020977..... | 328 | 15 | | 334B | 31 | | 270 | 00E |
| 4022696..... | 140 | 26 | 4075356..... | 298 | 12 | 4126485..... | 004 | 02 |
| 4022697..... | 054 | 35 | 4075357..... | 206 | 39 | 4127707..... | 184 | 04 |
| | 056 | 35 | | 266 | 43 | 4127708..... | 184 | 03 |
| | 138B | 60 | | 270 | 55 | 4128473..... | 142 | 01 |
| | 168 | 16 | 4075358..... | 206 | 40 | 4128863..... | 182 | 03 |
| 4022698..... | 166 | 42 | | 266 | 44 | | 216 | 03 |
| 4027427..... | 058 | 64 | | 270 | 56 | 4130139..... | 010 | 23 |
| 4042032..... | 300 | 23 | 4076157..... | 296 | 18 | 4130169..... | 214 | 02 |
| 4044420..... | 034 | 59B | 4084578..... | 204 | 01 | | 274 | 36 |
| | 036 | 16B | | 206 | 01 | 4130174..... | 214 | 03 |
| | 038 | 54B | | 266 | 01 | 4131548..... | 328 | 25 |
| | 038 | 55B | | 270 | 01 | 4132686..... | 028 | 06A |
| | 038 | 59B | 4085560..... | 030 | 17 | 4133527..... | 034 | 63B |
| | 038 | 60B | 4086894..... | 006 | 08 | | 044 | 08B |
| | 080 | 22 | 4087559..... | 332A | 14 | | 044 | 09B |
| | 082 | 22 | | 334A | 14 | | 062 | 22B |
| | 084 | 04 | 4089012..... | 142 | 14 | | 068 | 22B |

PARTS INDEX

| PART NO. | PAGE | ITEM | PART NO. | PAGE | ITEM | PART NO. | PAGE | ITEM |
|----------------|------|------|--------------|------|------|--------------|------|------|
| 4133527..... | 068 | 33B | 4154651..... | 214 | 08 | 4184395..... | 148 | 10 |
| | 076 | 41 | | 274 | 35 | 4185675..... | 006 | 13 |
| | 226 | 29 | 4154656..... | 274 | 34 | 4186443..... | 220 | 04 |
| | 228 | 29 | 4154670..... | 044 | 04 | 4187082..... | 130 | 16 |
| | 304 | 50 | | 066 | 09 | 4187083..... | 130 | 16A |
| | 310 | 53 | | 068 | 21 | 4187085..... | 172 | 10 |
| | 316 | 09 | | 072 | 35 | | 174 | 10 |
| | 316 | 42 | | 086 | 21 | | 176 | 10 |
| 4134319..... | 172 | 08 | | 200 | 23 | 4187295..... | 172 | 11 |
| | 174 | 08 | 4154671..... | 072 | 20 | | 174 | 11 |
| | 176 | 08 | | 078 | 26 | | 176 | 11 |
| 4134320..... | 172 | 09 | | 084 | 06 | 4187308..... | 034 | 58 |
| | 174 | 09 | | 230 | 01 | | 038 | 57 |
| 4134321..... | 176 | 09 | | 232 | 01 | | 038 | 61 |
| 4134322..... | 172 | 12 | | 310 | 01 | | 042 | 76 |
| | 174 | 12 | 4154672..... | 060 | 101 | | 064 | 06 |
| | 176 | 12 | | 084 | 01 | | 200 | 08 |
| 4134323..... | 172 | 13 | | 200 | 16 | | 210 | 14 |
| | 174 | 13 | 4155711..... | 296 | 17 | | 212 | 28 |
| | 176 | 13 | 4156434..... | 066 | 16 | | 268 | 34 |
| 4134328..... | 172 | 07 | | 074 | 29 | | 272 | 46 |
| | 174 | 07 | | 076 | 01 | | 302 | 06 |
| | 176 | 07 | | 078 | 01 | | 306 | 40 |
| 4134331..... | 172 | 14 | | 316 | 13 | | 308 | 16 |
| | 174 | 14 | 4157562..... | 306 | 34 | | 312 | 10 |
| | 176 | 14 | | 312 | 42 | | 312 | 41 |
| 4134874..... | 194 | 05 | 4157648..... | 018 | 19 | | 318A | 14 |
| | 222 | 05 | 4158871..... | 298 | 01 | | 320 | 10 |
| | 222 | 105 | 4158872..... | 298 | 10 | | 324 | 08 |
| 4138938..... | 036 | 19 | 4158873..... | 298 | 11 | | 326 | 08 |
| | 036 | 79 | 4161735..... | 002 | 13 | | 330 | 03 |
| | 038 | 56 | 4164695..... | 006 | 00E | 4187328..... | 308 | 06 |
| | 040 | 66 | 4164874..... | 020 | 09 | | 308 | 13 |
| | 210 | 15 | 4164875..... | 020 | 11 | | 312 | 36 |
| | 212 | 29 | 4165676..... | 132 | 01 | | 318A | 10 |
| | 268 | 29 | | 132 | 22 | | 320 | 17 |
| | 272 | 29 | 4168820..... | 018 | 07A | 4187553..... | 196A | 14 |
| | 302 | 39 | 4169423..... | 006 | 12 | | 256 | 14 |
| | 306 | 39 | 4169596..... | 318A | 21 | | 258 | 14 |
| | 330 | 04 | 4171509..... | 006 | 49 | | 260 | 14 |
| 4141806..... | 038 | 51 | 4172321..... | 136 | 07 | | 262 | 14 |
| | 210 | 25 | 4174542..... | 032 | 43 | | 264 | 14 |
| | 312 | 37 | | 032 | 54 | 4188013..... | 208 | 00A |
| | 320 | 07 | | 306 | 33 | | 278 | 00A |
| 4142844..... | 010 | 25 | | 320 | 03 | | 280 | 00A |
| 4142952..... | 020 | 00A | | 322 | 00 | | 282 | 00A |
| * 4144011..... | 052 | 107 | | 324 | 00 | | 284 | 00A |
| 4144020..... | 186A | 15 | | 326 | 00 | | 286 | 00A |
| 4145301..... | 196A | 03 | 4175071..... | 278 | 10 | | 288 | 00A |
| | 256 | 03 | | 280 | 10 | 4188409..... | 018 | 07 |
| | 258 | 03 | | 290 | 05 | 4188796..... | 206 | 04C |
| | 260 | 03 | | 292 | 02 | | 266 | 04C |
| | 262 | 03 | 4175253..... | 158 | 53 | | 270 | 04C |
| | 264 | 03 | 4175254..... | 158 | 54 | 4189184..... | 058 | 55 |
| 4146370..... | 242A | 30 | 4176282..... | 006 | 16 | 4189535..... | 318A | 09 |
| 4147893..... | 144A | 26B | 4176379..... | 192 | 09 | | 320 | 16 |
| | 146 | 01B | 4177883..... | 006 | 11 | 4189539..... | 042 | 74 |
| 4147896..... | 144B | 43 | 4178203..... | 186A | 22 | 4189602..... | 036 | 78 |
| | 146 | 09 | 4178404..... | 012 | 00I | | 212 | 27 |
| 4148012..... | 186A | 09 | 4178406..... | 012 | 00H | | 272 | 28 |
| 4149125..... | 314 | 22 | 4179303..... | 190 | 09 | 4189619..... | 034 | 56 |
| 4149677..... | 028 | 31 | | 220 | 09 | | 042 | 75 |
| 4149678..... | 004 | 03 | 4179807..... | 206 | 35 | | 064 | 05 |
| 4150302..... | 038 | 82A | | 266 | 39 | | 200 | 04 |
| | 070 | 44A | | 270 | 51 | | 200 | 05 |
| 4153250..... | 010 | 23B | 4179863..... | 006 | 00A | | 210 | 17 |
| 4153251..... | 010 | 23A | 4180555..... | 010 | 01 | | 306 | 32 |
| 4153468..... | 188 | 08 | 4182361..... | 190 | 08 | 4189858..... | 036 | 11 |
| | 218 | 08 | | 220 | 08 | | 038 | 50 |
| 4154093..... | 022 | 16 | 4183853..... | 006 | 00B | | 210 | 24 |

PARTS INDEX

| PART NO. | PAGE | ITEM | PART NO. | PAGE | ITEM | PART NO. | PAGE | ITEM |
|--------------|------|------|--------------|------|------|--------------|------|------|
| 4189859..... | 308 | 22 | 4197033..... | 292 | 01 | 4204559..... | 138A | 22 |
| | 316 | 28 | 4197530..... | 212 | 26 | 4204562..... | 138B | 54 |
| 4190125..... | 210 | 26 | | 272 | 45 | 4204563..... | 136 | 14 |
| | 300 | 16 | 4198176..... | 002 | 37 | | 138B | 55 |
| | 306 | 27 | 4198799..... | 308 | 05 | 4204564..... | 138B | 43 |
| 4190126..... | 032 | 52 | | 308 | 12 | 4204567..... | 144B | 42 |
| | 318A | 17 | | 318A | 07 | | 146 | 10 |
| | 320 | 23 | 4200434..... | 328 | 26 | 4204578..... | 140 | 03 |
| 4190127..... | 032 | 30 | 4200435..... | 328 | 101 | 4204579..... | 140 | 05 |
| | 032 | 39 | 4200436..... | 328 | 00 | | 144A | 10 |
| 4190244..... | 230 | 09 | 4200437..... | 328 | 12 | 4204580..... | 140 | 06 |
| | 232 | 09 | 4200438..... | 328 | 27 | 4204581..... | 140 | 07 |
| | 316 | 02 | 4200465..... | 044 | 03 | 4204586..... | 136 | 08 |
| 4190253..... | 108 | 78 | | 044 | 07 | | 136 | 13 |
| 4190261..... | 214 | 15 | | 062 | 02 | 4204587..... | 136 | 09 |
| 4190263..... | 238B | 56 | | 066 | 08 | 4204588..... | 142 | 05 |
| 4190264..... | 108 | 80 | | 068 | 01 | 4204590..... | 142 | 07 |
| | 312 | 50 | | 068 | 24 | 4204591..... | 142 | 15 |
| 4190266..... | 060 | 30 | | 086 | 01 | 4204593..... | 142 | 10 |
| | 062 | 30 | | 086 | 20 | 4204595..... | 138B | 49 |
| 4190271..... | 006 | 50 | | 086 | 24 | 4204596..... | 138B | 51 |
| 4190273..... | 108 | 74 | | 086 | 27 | 4204597..... | 138B | 52 |
| 4190274..... | 108 | 73 | | 200 | 22 | 4204598..... | 138B | 53 |
| 4190275..... | 100 | 04 | | 304 | 01 | 4204599..... | 136 | 16 |
| | 108 | 75 | | 316 | 19 | 4204600..... | 136 | 18 |
| 4190277..... | 060 | 102 | 4200466..... | 034 | 62 | 4204604..... | 142 | 26 |
| | 060 | 25 | | 062 | 24 | 4204608..... | 136 | 23 |
| 4190282..... | 108 | 77 | | 068 | 30 | 4204959..... | 054 | 33 |
| 4190291..... | 108 | 80 | | 070 | 04 | | 056 | 33 |
| 4190705..... | 104A | 01 | | 072 | 16 | 4205080..... | 150 | 25 |
| 4191300..... | 060 | 100 | | 072 | 18 | 4205082..... | 234 | 14 |
| 4191301..... | 060 | 100B | | 076 | 22 | | 236 | 14 |
| 4191499..... | 104A | 31 | | 076 | 40 | 4205084..... | 150 | 39 |
| 4192020..... | 186A | 23 | | 078 | 15 | 4205317..... | 054 | 19 |
| 4192034..... | 016 | 59 | | 078 | 25 | | 056 | 19 |
| 4192665..... | 196A | 10 | | 084 | 07 | | 314 | 06 |
| | 256 | 10 | | 226 | 07 | 4205318..... | 054 | 20 |
| | 258 | 10 | | 228 | 07 | | 056 | 20 |
| | 260 | 10 | | 304 | 15 | | 314 | 07 |
| | 262 | 10 | | 310 | 29 | 4205363..... | 304 | 14 |
| 4192982..... | 264 | 10 | | 316 | 01 | | 304 | 42 |
| 4193743..... | 186A | 17 | 4200467..... | 066 | 15 | | 310 | 30 |
| 4193744..... | 238A | 08 | | 068 | 31 | | 310 | 44 |
| 4193816..... | 238A | 33 | | 072 | 19 | 4206128..... | 008 | 10 |
| | 070 | 39 | | 074 | 01 | 4206552..... | 012 | 00C |
| 4193826..... | 044 | 15 | | 316 | 12 | 4206676..... | 008 | 02 |
| | 316 | 43 | 4200580..... | 268 | 28 | 4206679..... | 008 | 03 |
| 4195494..... | 030 | 23 | 4201132..... | 006 | 00F | 4206928..... | 008 | 04 |
| 4195593..... | 100 | 108 | 4201441..... | 132 | 03 | 4206930..... | 008 | 18 |
| 4195594..... | 100 | 109 | 4201750..... | 002 | 33 | 4206931..... | 008 | 19 |
| 4195596..... | 100 | 110 | 4201837..... | 016 | 56A | 4207841..... | 060 | 100A |
| 4195978..... | 062 | 00 | 4202008..... | 002 | 42 | 4207868..... | 328 | 105 |
| 4196558..... | 206 | 00C | 4202103..... | 200 | 31 | 4207869..... | 328 | 106 |
| | 206 | 04D | 4202113..... | 308 | 15 | 4208103..... | 142 | 13 |
| | 266 | 00C | | 312 | 01 | 4208243..... | 324 | 05 |
| | 266 | 04D | | 326 | 11 | 4208375..... | 332B | 36 |
| | 270 | 00C | 4202404..... | 268 | 33 | | 334B | 36 |
| 4196560..... | 270 | 04D | 4202531..... | 226 | 03 | 4208454..... | 324 | 07 |
| 4197033..... | 168 | 14 | | 228 | 03 | | 326 | 07 |
| | 206 | 00F | 4202532..... | 226 | 02 | 4208472..... | 316 | 24 |
| | 208 | 00B | | 228 | 02 | 4208473..... | 316 | 15 |
| | 266 | 00F | 4203220..... | 320 | 13 | 4208498..... | 128 | 06 |
| | 270 | 00F | 4204469..... | 008 | 09 | 4208967..... | 324 | 09 |
| | 278 | 00B | 4204546..... | 138A | 02A | | 326 | 09 |
| | 280 | 00B | | 138A | 03A | 4209158..... | 324 | 01 |
| | 282 | 00B | 4204547..... | 138A | 03B | | 326 | 01 |
| | 284 | 00B | 4204552..... | 138A | 12 | 4209588..... | 012 | 00G |
| | 286 | 00B | 4204556..... | 138A | 16B | 4210340..... | 316 | 08 |
| | 288 | 00B | | 138A | 17B | 4210356..... | 306 | 38 |
| | 290 | 00B | 4204558..... | 138A | 21 | | 312 | 40 |

PARTS INDEX

| PART NO. | PAGE | ITEM | PART NO. | PAGE | ITEM | PART NO. | PAGE | ITEM |
|--------------|------|------|--------------|------|-------|--------------|------|-------|
| 4210361..... | 034 | 67 | 4251649..... | 114 | 01-17 | 4255995..... | 264 | 02 |
| | 060 | 11 | 4251920..... | 306 | 37 | 4256202..... | 028 | 22 |
| 4210412..... | 130 | 31A | 4252331..... | 002 | 22 | 4256203..... | 032 | 48 |
| 4210413..... | 130 | 31B | | 204 | 11 | 4256364..... | 130 | 06 |
| 4211166..... | 314 | 05 | 4252332..... | 002 | 23 | 4257034..... | 102 | 02 |
| | | | | | | | | |
| 4213017..... | 014 | 39 | 4252334..... | 214 | 00 | 4257035..... | 102 | 01 |
| 4215624..... | 078 | 11 | 4252335..... | 214 | 01 | 4257036..... | 126 | 04 |
| 4216448..... | 018 | 02 | 4252337..... | 204 | 00C | 4257087..... | 160 | 01B |
| 4217147..... | 070 | 42 | 4252533..... | 014 | 34 | 4257128..... | 018 | 14 |
| 4217341..... | 306 | 01 | 4252658..... | 186A | 21 | 4257129..... | 106 | 67 |
| | | | | | | | | |
| 4218001..... | 316 | 07 | 4252721..... | 186A | 19 | 4257130..... | 238A | 37 |
| 4219753..... | 144B | 33 | 4252877..... | 214 | 12 | 4257131..... | 130 | 07 |
| | 146 | 08 | 4252898..... | 014 | 37 | 4257132..... | 130 | 08 |
| 4221224..... | 200 | 15 | 4253410..... | 196A | 101 | 4257146..... | 196A | 05 |
| 4221290..... | 034 | 60 | | 256 | 101 | | 256 | 05 |
| | | | | | | | | |
| 4222852..... | 152 | 23 | | 258 | 101 | | 258 | 05 |
| 4222853..... | 152 | 24 | | 260 | 101 | | 260 | 05 |
| | 152 | 33 | 4253411..... | 196A | 102 | | 262 | 05 |
| 4222865..... | 152 | 36 | | 256 | 102 | | 264 | 05 |
| 4223444..... | 006 | 00G | | 258 | 102 | 4257148..... | 130 | 25 |
| | | | | | | | | |
| 4223527..... | 328 | 25A | | 260 | 102 | | | |
| 4224631..... | 204 | 15 | | 262 | 102 | 4257159..... | 044 | 02 |
| 4225018..... | 126 | 03 | | 264 | 102 | | 046 | 03 |
| 4225097..... | 126 | 00 | 4254023..... | 046 | 17 | | 106 | 53 |
| 4225974..... | 238A | 10 | 4254025..... | 046 | 16 | 4257161..... | 046 | 22 |
| | | | | | | 4257162..... | 046 | 10 |
| | | | | | | | | |
| 4226236..... | 316 | 14 | 4254237..... | 110 | 05 | 4257163..... | 046 | 01 |
| 4227029..... | 194 | 121 | | 112 | 05 | 4257164..... | 046 | 14 |
| | 222 | 121 | 4254436..... | 036 | 16A | 4257642..... | 210 | 00 |
| | 222 | 21 | 4254563..... | 070 | 02 | 4257643..... | 210 | 01 |
| 4227083..... | 274 | 01 | | 072 | 14 | 4257644..... | 210 | 02 |
| | | | | | | | | |
| 4227353..... | 028 | 06 | | 076 | 20 | 4257933..... | 206 | 06 |
| 4228160..... | 008 | 05 | | 316 | 26 | | 266 | 06 |
| 4228295..... | 008 | 07 | 4254600..... | 100 | 05 | | 270 | 06 |
| 4229841..... | 320 | 11 | 4254603..... | 104A | 60 | 4258089..... | 026A | 23 |
| 4231543..... | 198 | 14 | 4254604..... | 104A | 62 | 4258181..... | 206 | 00D |
| | | | | | | | | |
| 4234793..... | 240 | 01 | 4254611..... | 078 | 23 | | 266 | 00D |
| 4239610..... | 198 | 34 | 4254612..... | 076 | 18 | | 270 | 00D |
| 4239611..... | 198 | 35 | 4254613..... | 072 | 01 | 4258286..... | 200 | 00 |
| 4239713..... | 078 | 28 | 4254888..... | 262 | 101 | 4258287..... | 200 | 01 |
| 4239976..... | 316 | 16 | | 264 | 101 | 4258403..... | 098 | 20 |
| | | | | | | | | |
| 4239991..... | 140 | 25 | 4255050..... | 190 | 06 | 4258418..... | 102 | 57 |
| 4239992..... | 140 | 27 | | 220 | 06 | 4258420..... | 102 | 56 |
| 4239993..... | 140 | 30 | 4255052..... | 190 | 03 | 4258586..... | 102 | 58 |
| 4241780..... | 198 | 18 | | 220 | 03 | 4258592..... | 002 | 07 |
| 4244541..... | 026A | 50 | 4255055..... | 190 | 15 | 4258876..... | 046 | 27E |
| | | | | | | | | |
| 4244689..... | 026A | 45 | 4255227..... | 026B | 108 | 4258886..... | 200 | 21 |
| 4244691..... | 026A | 09 | 4255652..... | 006 | 07 | 4258916..... | 186A | 25 |
| 4244693..... | 026A | 01 | 4255653..... | 012 | 00 | 4259298..... | 158 | 00B |
| 4244696..... | 026A | 28 | 4255658..... | 014 | 01 | 4259322..... | 210 | 13 |
| 4244904..... | 026A | 41 | 4255762..... | 102 | 10 | 4259493..... | 194 | 08 |
| | | | | | | | | |
| 4245797..... | 186A | 34 | 4255799..... | 002 | 12 | | 222 | 08 |
| 4245966..... | 186A | 14 | 4255804..... | 188 | 05 | | 222 | 108 |
| 4246672..... | 310 | 45 | | 218 | 05 | 4259591..... | 058 | 59 |
| 4247567..... | 026A | 16 | 4255933..... | 196A | 12 | 4259592..... | 058 | 63 |
| | 026A | 31 | | 256 | 12 | 4259603..... | 200 | 27 |
| | | | | | | | | |
| 4247929..... | 102 | 08 | | 258 | 12 | 4259604..... | 200 | 28 |
| 4247974..... | 012 | 00G | | 260 | 12 | 4259639..... | 150 | 04 |
| 4248106..... | 190 | 07 | | 262 | 12 | | 234 | 10 |
| | 220 | 07 | | 264 | 12 | | 236 | 10 |
| 4248609..... | 026A | 05 | 4255934..... | 196A | 13 | 4259767..... | 058 | 66 |
| | | | | | | | | |
| 4249345..... | 026A | 44 | | 256 | 13 | 4259787..... | 106 | 01 |
| 4249690..... | 100 | 107 | | 258 | 13 | 4259788..... | 018 | 18 |
| 4250023..... | 064 | 03 | | 260 | 13 | 4259859..... | 048 | 09A-C |
| 4250260..... | 106 | 51 | | 262 | 13 | 4260127..... | 210 | 12 |
| 4250261..... | 106 | 52 | | 264 | 13 | 4260312..... | 214 | 07 |
| | | | | | | | | |
| 4250565..... | 184 | 02 | 4255995..... | 196A | 02 | 4260314..... | 214 | 05 |
| 4250899..... | 318A | 13 | | 256 | 02 | 4260316..... | 214 | 06 |
| 4251375..... | 040 | 01 | | 258 | 02 | 4260367..... | 130 | 20 |
| 4251587..... | 102 | 16 | | 260 | 02 | 4260368..... | 130 | 21 |
| 4251588..... | 100 | 19 | | 262 | 02 | 4260369..... | 130 | 22 |

PARTS INDEX

| PART NO. | PAGE | ITEM | PART NO. | PAGE | ITEM | PART NO. | PAGE | ITEM |
|--------------|------|-------|----------------|------|------|--------------|------|------|
| 4260370..... | 130 | 23 | 4276107..... | 016 | 01B | 4283047..... | 112 | 11 |
| 4260474..... | 070 | 07 | | 022 | 02B | 4283758..... | 314 | 08 |
| 4260781..... | 046 | 11 | 4276108..... | 016 | 56B | 4283877..... | 086 | 17 |
| 4261314..... | 046 | 27B | 4276371..... | 048 | 05 | 4283880..... | 084 | 08 |
| 4261539..... | 322 | 01 | 4276384..... | 208 | 10 | 4283881..... | 084 | 09 |
| | 326 | 12 | | 282 | 10 | 4283882..... | 086 | 22 |
| 4261540..... | 318A | 08 | | 284 | 10 | 4283885..... | 062 | 22A |
| 4261622..... | 104A | 61 | | 286 | 10 | 4283887..... | 034 | 59A |
| 4261938..... | 078 | 13 | 4276385..... | 288 | 10 | 4283937..... | 042 | 01 |
| | 078 | 24 | | 208 | 12 | 4283939..... | 072 | 22 |
| | 084 | 05 | | 282 | 12 | 4283941..... | 072 | 24 |
| | 304 | 45 | | 284 | 12 | 4283942..... | 072 | 25 |
| 4262734..... | 238B | 37 | | 286 | 12 | 4283944..... | 074 | 31 |
| 4263177..... | 120 | 103 | | 288 | 12 | 4283946..... | 074 | 33 |
| | 122 | 103 | 4276386..... | 208 | 11 | 4283948..... | 044 | 09A |
| | 124 | 103 | | 282 | 11 | 4283986..... | 084 | 00 |
| 4263386..... | 014 | 36 | | 284 | 11 | 4283993..... | 072 | 36 |
| 4263765..... | 030 | 15 | | 286 | 11 | 4284058..... | 204 | 18 |
| 4263965..... | 150 | 14 | | 288 | 11 | 4284139..... | 206 | 36 |
| 4264106..... | 002 | 39 | 4276481..... | 030 | 65 | | 266 | 40 |
| | 002 | 44 | 4276493..... | 010 | 26 | | 270 | 52 |
| 4264452..... | 026B | 105 | 4276584..... | 032 | 34 | 4285388..... | 110 | 03 |
| 4264483..... | 042 | 72 | 4276696..... | 206 | 22 | 4285464..... | 036 | 17 |
| 4264484..... | 042 | 73 | | 266 | 25 | 4285480..... | 110 | 04 |
| 4264508..... | 028 | 10 | | 270 | 24 | | 112 | 04 |
| 4264575..... | 060 | 10 | 4276734..... | 086 | 28 | 4285492..... | 324 | 17 |
| 4264643..... | 234 | 13 | 4276736..... | 086 | 25 | 4285493..... | 318A | 30 |
| | 236 | 13 | 4276792..... | 150 | 26 | 4285577..... | 028 | 22A |
| 4264702..... | 234 | 07 | 4276794..... | 150 | 24 | 4285578..... | 028 | 22B |
| | 236 | 07 | 4276831..... | 014 | 43 | 4285619..... | 012 | 00A |
| 4264703..... | 234 | 08 | 4276904..... | 060 | 07 | 4285620..... | 012 | 00B |
| | 236 | 08 | 4276921..... | 030 | 08 | 4285621..... | 012 | 00D |
| 4265833..... | 038 | 60A | 4276922..... | 030 | 09 | 4285622..... | 012 | 00E |
| | 320 | 04 | 4276924..... | 328 | 30 | 4285626..... | 008 | 01 |
| 4266255..... | 026A | 30 | 4276949..... | 328 | 107 | 4285627..... | 008 | 06 |
| 4266428..... | 046 | 27G | 4277223..... | 106 | 68 | 4285628..... | 008 | 17 |
| 4266480..... | 030 | 21 | 4277491..... | 012 | 05 | 4285633..... | 008 | 16 |
| 4266481..... | 032 | 47 | 4277667..... | 234 | 03 | 4285634..... | 008 | 24 |
| 4266482..... | 030 | 22 | | 236 | 03 | 4285635..... | 008 | 12 |
| 4266753..... | 120 | 01-09 | 4277684..... | 234 | 02 | 4285636..... | 008 | 13 |
| 4266909..... | 040 | 65 | | 236 | 02 | 4285637..... | 008 | 11 |
| 4268866..... | 318A | 22 | 4277927..... | 100 | 25 | 4285638..... | 008 | 27 |
| 4269480..... | 026A | 47 | 4277941..... | 100 | 26 | 4285639..... | 008 | 08 |
| 4269538..... | 210 | 03 | 4278165..... | 166 | 01B | 4285640..... | 008 | 22 |
| 4269607..... | 018 | 15 | 4278445..... | 046 | 27H | | 008 | 23 |
| 4269942..... | 070 | 09 | 4278446..... | 046 | 27K | 4285641..... | 008 | 14 |
| 4270554..... | 102 | 65 | 4278473..... | 046 | 27J | 4285642..... | 006 | 00C |
| 4270555..... | 102 | 66 | 4278585..... | 066 | 18 | 4285643..... | 006 | 00D |
| 4270771..... | 076 | 33 | 4280359..... | 150 | 38 | 4285645..... | 012 | 00 |
| 4270773..... | 076 | 31 | 4280527..... | 130 | 31 | 4285646..... | 104A | 39A |
| 4271447..... | 274 | 37 | 4280565..... | 150 | 09 | 4285647..... | 104A | 39B |
| 4271813..... | 038 | 59A | 4281293..... | 100 | 27 | 4285648..... | 104A | 35C |
| 4271909..... | 046 | 28 | 4281530..... | 078 | 16 | | 104A | 39C |
| 4272297..... | 182 | 04 | 4281535..... | 076 | 36 | | 104A | 83C |
| | 216 | 04 | 4281537..... | 076 | 38 | 4285670..... | 238A | 14 |
| 4272305..... | 186A | 132 | 4282232..... | 314 | 17 | 4285679..... | 070 | 10 |
| 4272541..... | 166 | 37 | 4282481..... | 044 | 05 | 4285680..... | 070 | 11 |
| 4272572..... | 166 | 40 | * 4282483..... | 030 | 15 | 4285681..... | 074 | 37 |
| 4272803..... | 198 | 08 | 4282545..... | 226 | 100 | 4285682..... | 074 | 38 |
| 4273197..... | 152 | 35 | 4282792..... | 110 | 01 | 4285683..... | 034 | 63A |
| 4273314..... | 048 | 06 | 4282793..... | 110 | 10 | 4285684..... | 062 | 29 |
| 4273796..... | 094 | 01-39 | | 112 | 10 | 4285785..... | 084 | 03 |
| 4274478..... | 104A | 39 | 4282805..... | 152 | 30 | 4285786..... | 068 | 33A |
| 4274494..... | 008 | 01-27 | 4282808..... | 152 | 29 | 4285804..... | 038 | 54A |
| 4276062..... | 002 | 40 | 4282809..... | 152 | 28 | 4286044..... | 072 | 26 |
| 4276106..... | 204 | 00D | 4282810..... | 152 | 31 | 4286045..... | 076 | 34 |
| | 204 | 06 | 4282841..... | 192 | 11 | 4286046..... | 076 | 35 |
| | 206 | 00G | 4282883..... | 028 | 21 | 4286047..... | 038 | 55A |
| | 266 | 00G | 4283016..... | 126 | 01 | 4286513..... | 200 | 14 |
| | 270 | 00G | 4283047..... | 110 | 11 | 4286520..... | 096 | 50 |

PARTS INDEX

| PART NO. | PAGE | ITEM | PART NO. | PAGE | ITEM | PART NO. | PAGE | ITEM |
|--------------|------|-------|--------------|------|-------|--------------|------|------|
| 4286523..... | 096 | 50 | 4289520..... | 138A | 01-05 | 4295525..... | 120 | 03 |
| 4286670..... | 230 | 11 | 4289521..... | 138A | 05 | 4295528..... | 120 | 04 |
| 4286671..... | 230 | 12 | 4289522..... | 138A | 04 | 4295529..... | 120 | 05 |
| 4286672..... | 230 | 13 | 4289524..... | 146 | 01-11 | 4295530..... | 120 | 06 |
| 4286673..... | 230 | 14 | 4289525..... | 146 | 03 | 4295531..... | 120 | 07 |
| 4286674..... | 232 | 17 | 4289526..... | 146 | 04 | 4295532..... | 114 | 01 |
| 4286675..... | 232 | 18 | 4289527..... | 136 | 02 | 4295533..... | 114 | 02 |
| 4286676..... | 232 | 15 | 4289528..... | 136 | 01D | 4295534..... | 114 | 03 |
| 4286677..... | 232 | 16 | 4289529..... | 136 | 05 | 4295535..... | 114 | 04 |
| 4286678..... | 228 | 21 | 4289530..... | 136 | 06 | 4295536..... | 114 | 05 |
| 4286679..... | 226 | 25 | 4289531..... | 136 | 04 | 4295537..... | 114 | 06 |
| 4286680..... | 228 | 27 | 4289532..... | 136 | 03 | 4295538..... | 114 | 07 |
| 4286681..... | 228 | 20 | 4289533..... | 142 | 05-15 | 4295539..... | 114 | 08 |
| 4286682..... | 228 | 26 | 4289705..... | 088 | 14 | 4295540..... | 114 | 09 |
| 4286683..... | 226 | 22 | | 090 | 16 | 4295541..... | 114 | 10 |
| 4286684..... | 226 | 23 | 4289706..... | 088 | 15 | 4295542..... | 114 | 11 |
| 4286685..... | 226 | 24 | | 090 | 17 | 4295543..... | 114 | 12 |
| 4286916..... | 080 | 02 | 4289707..... | 088 | 16 | 4295544..... | 114 | 13 |
| | 082 | 02 | 4289757..... | 184 | 06 | 4295545..... | 138A | 26 |
| 4287097..... | 080 | 07 | 4289810..... | 226 | 38 | 4295546..... | 138A | 27 |
| 4287258..... | 150 | 10 | 4289906..... | 334A | 26 | 4295547..... | 138A | 28 |
| 4287458..... | 332B | 33 | 4290984..... | 034 | 01 | 4295548..... | 138B | 45 |
| | 334B | 33 | 4291162..... | 020 | 00 | 4295549..... | 138B | 46 |
| 4287518..... | 080 | 08 | 4291797..... | 326 | 05 | 4295550..... | 138B | 47 |
| 4287522..... | 080 | 09 | 4291869..... | 334A | 07 | 4295551..... | 138B | 48 |
| 4287527..... | 082 | 34 | 4291966..... | 334A | 04 | 4295560..... | 142 | 06 |
| 4287546..... | 082 | 36 | 4291967..... | 334A | 05 | 4295561..... | 142 | 09 |
| 4287547..... | 082 | 13 | 4292542..... | 332A | 10 | 4295573..... | 142 | 28 |
| 4287700..... | 082 | 14 | 4292827..... | 334B | 38 | 4295576..... | 144A | 02 |
| 4287720..... | 320 | 18 | 4293167..... | 302 | 02 | 4295577..... | 144A | 02A |
| | 326 | 10 | 4293255..... | 220 | 15 | 4295578..... | 144A | 22 |
| 4287903..... | 110 | 12 | 4293414..... | 148 | 20 | 4295579..... | 134 | 01G |
| | 112 | 12 | 4293424..... | 026A | 18 | 4295581..... | 144A | 07 |
| 4287918..... | 088 | 13 | 4293429..... | 156 | 03 | 4295585..... | 144A | 05 |
| 4288139..... | 318A | 32 | 4293950..... | 066 | 00 | 4295586..... | 144A | 12 |
| 4288148..... | 044 | 11 | 4294660..... | 316 | 25 | 4295587..... | 144A | 18 |
| 4288181..... | 332A | 26 | 4294677..... | 316 | 31 | 4295588..... | 144A | 19 |
| 4288182..... | 332A | 28 | 4294701..... | 028 | 15 | 4295589..... | 144A | 20 |
| 4288249..... | 226 | 39 | 4294979..... | 096 | 51 | 4295590..... | 144A | 21 |
| 4288250..... | 226 | 34 | 4295195..... | 182 | 38 | 4295591..... | 144A | 26 |
| 4288251..... | 226 | 35 | 4295366..... | 212 | 01 | 4295592..... | 144A | 26A |
| 4288252..... | 226 | 36 | | 268 | 37 | 4295593..... | 138B | 64 |
| 4288255..... | 096 | 00A | 4295367..... | 272 | 44 | 4295606..... | 144A | 27 |
| 4288256..... | 096 | 00B | 4295387..... | 182 | 34 | 4295607..... | 142 | 27 |
| 4288342..... | 104A | 39D | 4295420..... | 136 | 01B | 4295609..... | 144A | 30 |
| 4288347..... | 226 | 37 | 4295422..... | 136 | 20 | 4295610..... | 144A | 31 |
| 4288402..... | 332B | 37 | 4295425..... | 136 | 26 | | 146 | 06 |
| 4288411..... | 332A | 07 | 4295426..... | 136 | 27 | 4295611..... | 144A | 32 |
| 4288438..... | 300 | 22 | 4295473..... | 138A | 17 | | 146 | 07 |
| 4288445..... | 150 | 40 | 4295474..... | 138B | 57 | 4295612..... | 144B | 41 |
| 4288611..... | 298 | 02 | 4295475..... | 138B | 58 | 4295613..... | 144B | 51 |
| 4288624..... | 332A | 27 | 4295476..... | 138B | 59 | 4295614..... | 146 | 01 |
| 4288625..... | 332B | 29 | 4295478..... | 138A | 02 | 4295621..... | 138B | 62 |
| 4288722..... | 300 | 21 | 4295479..... | 138A | 02B | 4295622..... | 146 | 01A |
| 4288744..... | 296 | 16 | 4295480..... | 138A | 02C | 4295623..... | 146 | 02 |
| 4288825..... | 332A | 08 | | 138A | 03C | 4295626..... | 146 | 05 |
| 4289050..... | 082 | 35 | | 138A | 16C | 4295627..... | 146 | 11 |
| 4289056..... | 082 | 16 | | 138A | 17C | 4295628..... | 146 | 21 |
| 4289197..... | 332A | 05 | 4295486..... | 138A | 03 | 4295629..... | 146 | 22 |
| 4289198..... | 332A | 09 | 4295487..... | 140 | 21 | 4295633..... | 146 | 23 |
| | 334A | 09 | 4295489..... | 138A | 11 | 4295650..... | 138A | 24 |
| 4289454..... | 332B | 30 | | 142 | 25 | 4295660..... | 142 | 03 |
| 4289512..... | 144A | 23 | 4295491..... | 138A | 16 | 4295662..... | 144A | 13 |
| 4289513..... | 144A | 24 | 4295492..... | 138A | 18 | | 144A | 15 |
| 4289514..... | 144A | 26-33 | 4295493..... | 138A | 19 | 4295858..... | 142 | 32 |
| 4289515..... | 144A | 29 | 4295494..... | 138A | 23 | 4295876..... | 138A | 02D |
| 4289516..... | 144A | 28 | 4295511..... | 304 | 16 | | 138A | 03D |
| 4289517..... | 138A | 15-28 | 4295516..... | 312 | 09 | | 138A | 16D |
| 4289518..... | 138B | 41 | 4295523..... | 120 | 01 | | 138A | 17D |
| 4289519..... | 138B | 42 | 4295524..... | 120 | 02 | 4296276..... | 212 | 25 |

PARTS INDEX

| PART NO. | PAGE | ITEM | PART NO. | PAGE | ITEM | PART NO. | PAGE | ITEM |
|--------------|------|------|----------------|------|------|----------------|------|-------|
| 4296276..... | 268 | 01 | 4298985..... | 130 | 02 | 4322739..... | 302 | 05 |
| 4296278..... | 272 | 01 | 4299085..... | 080 | 33 | 4322828..... | 154 | 09 |
| 4296417..... | 008 | 20 | 4299086..... | 080 | 06 | 4322829..... | 154 | 08 |
| 4296418..... | 008 | 21 | 4300089..... | 136 | 30 | 4322839..... | 332A | 06 |
| 4296419..... | 008 | 25 | 4300351..... | 088 | 19 | 4323030..... | 060 | 04 |
| 4296420..... | 008 | 26 | | 090 | 20 | 4323031..... | 030 | 73 |
| 4296797..... | 114 | 14 | 4300484..... | 224 | 00 | 4323353..... | 110 | 01A |
| 4296798..... | 114 | 15 | 4301729..... | 094 | 37 | 4323354..... | 110 | 01B |
| 4296799..... | 114 | 16 | 4302579..... | 324 | 13 | 4323355..... | 110 | 01C |
| 4296800..... | 114 | 17 | * 4302681..... | 124 | 00G | 4323356..... | 110 | 01D |
| 4296801..... | 120 | 08 | | 246 | 10 | 4323357..... | 110 | 01E |
| | 122 | 00J | | 250 | 11 | 4323455..... | 144A | 07A |
| | 244 | 11 | 4304411..... | 080 | 32 | 4323456..... | 144A | 07B |
| | 248 | 11 | 4304836..... | 138B | 61 | 4323698..... | 092 | 01-29 |
| 4297090..... | 092 | 03 | 4306949..... | 002 | 00A | 4323720..... | 094 | 04 |
| 4297091..... | 092 | 04 | 4307026..... | 104A | 35E | * 4323872..... | 196A | 101 |
| 4297092..... | 092 | 05 | | 104B | 83E | | 256 | 101 |
| 4297093..... | 092 | 06 | 4307027..... | 104A | 35F | | 258 | 101 |
| 4297094..... | 092 | 07 | | 104B | 83F | | 260 | 101 |
| 4297095..... | 092 | 08 | 4307890..... | 220 | 17 | 4323939..... | 094 | 02 |
| 4297096..... | 092 | 09 | 4311300..... | 302 | 00 | 4323940..... | 094 | 01 |
| 4297097..... | 092 | 10 | 4311301..... | 308 | 00 | 4323943..... | 234 | 00E |
| 4297098..... | 092 | 11 | 4311302..... | 308 | 01 | | 236 | 00E |
| 4297099..... | 092 | 12 | 4311598..... | 094 | 39 | 4323944..... | 234 | 00F |
| 4297100..... | 092 | 13 | 4311599..... | 092 | 28 | | 236 | 00F |
| 4297101..... | 092 | 27 | | 094 | 38 | 4323945..... | 234 | 00G |
| 4297102..... | 092 | 26 | 4311628..... | 092 | 29 | | 236 | 00G |
| | 094 | 14 | 4311679..... | 130 | 07A | 4323951..... | 234 | 00B |
| 4297103..... | 092 | 25 | 4311737..... | 138A | 15 | | 236 | 00B |
| 4297104..... | 092 | 24 | 4311738..... | 138A | 01 | | 244 | 00B |
| 4297105..... | 092 | 23 | 4313541..... | 044 | 08A | 4323980..... | 094 | 03 |
| | 094 | 32 | 4313550..... | 066 | 07 | 4324881..... | 012 | 07 |
| 4297106..... | 092 | 22 | 4313809..... | 154 | 06 | 4325797..... | 100 | 23 |
| 4297107..... | 092 | 21 | 4313811..... | 154 | 03B | 4325825..... | 098 | 15 |
| 4297110..... | 092 | 17A | | 154 | 05 | 4326036..... | 310 | 31 |
| 4297112..... | 094 | 10A | 4315423..... | 154 | 22 | 4326041..... | 304 | 19 |
| 4297113..... | 092 | 16 | 4315424..... | 154 | 10 | 4326042..... | 304 | 17 |
| 4297114..... | 092 | 15 | 4315425..... | 154 | 24 | * 4326095..... | 112 | 01B |
| 4297115..... | 092 | 14 | 4315493..... | 184 | 07 | 4326213..... | 050 | 01 |
| | 092 | 02 | 4315607..... | 194 | 07 | 4326483..... | 308 | 17 |
| 4297116..... | 092 | 01 | | 222 | 07 | 4326485..... | 306 | 36 |
| 4297118..... | 094 | 17 | 4316892..... | 140 | 09 | 4326739..... | 022 | 03A |
| 4297119..... | 094 | 16 | 4317301..... | 052 | 10 | 4326740..... | 022 | 03C |
| 4297120..... | 094 | 15 | 4317464..... | 224 | 00A | 4326741..... | 022 | 03D |
| 4297122..... | 094 | 13 | 4319217..... | 102 | 59 | 4326742..... | 022 | 03E |
| 4297123..... | 094 | 12 | 4319371..... | 316 | 41 | 4326800..... | 104A | 35 |
| 4297124..... | 094 | 20 | 4319875..... | 156 | 00 | | 104A | 83 |
| 4297126..... | 094 | 10 | 4320143..... | 136 | 01A | 4326801..... | 104A | 35A |
| 4297127..... | 094 | 09 | 4320144..... | 136 | 10 | | 104A | 83A |
| 4297128..... | 094 | 08 | 4320145..... | 136 | 10A | 4326802..... | 104A | 35B |
| 4297130..... | 094 | 06 | 4320146..... | 136 | 21 | | 104A | 83B |
| 4297131..... | 094 | 05 | 4320147..... | 136 | 22 | 4326803..... | 104A | 35D |
| 4297976..... | 316 | 21 | | 144A | 17 | | 104B | 83D |
| 4297977..... | 316 | 22 | 4320149..... | 136 | 25 | 4326807..... | 022 | 03B |
| 4297978..... | 316 | 23 | 4320150..... | 136 | 29 | 4326876..... | 070 | 44 |
| 4297979..... | 316 | 36 | 4320162..... | 140 | 02 | 4326966..... | 304 | 11 |
| 4298608..... | 026B | 109 | 4320163..... | 142 | 02 | 4327108..... | 154 | 26 |
| 4298913..... | 094 | 35 | 4320168..... | 144A | 04 | 4327179..... | 154 | 18 |
| 4298914..... | 094 | 34 | 4320169..... | 144A | 16 | 4327188..... | 238A | 21 |
| 4298915..... | 094 | 33 | 4320170..... | 146 | 24 | 4327439..... | 304 | 18 |
| 4298918..... | 094 | 30 | 4320251..... | 066 | 11 | 4327613..... | 192 | 01B |
| 4298919..... | 094 | 29 | 4320252..... | 068 | 22A | 4327614..... | 154 | 21 |
| 4298920..... | 094 | 28 | 4320253..... | 062 | 18 | 4327935..... | 154 | 40 |
| 4298921..... | 094 | 27 | 4320256..... | 068 | 26 | 4328136..... | 052 | 01 |
| 4298922..... | 094 | 26 | 4321872..... | 096 | 10 | | 052 | 02 |
| 4298923..... | 094 | 25 | 4321874..... | 190 | 04 | * 4328638..... | 144A | 19B |
| 4298924..... | 094 | 24 | 4321887..... | 186A | 03 | * 4328639..... | 144A | 19D |
| 4298925..... | 094 | 23 | 4321892..... | 144A | 08 | 4328667..... | 156 | 01 |
| 4298926..... | 094 | 22 | 4322386..... | 154 | 41 | 4329965..... | 080 | 40 |
| 4298927..... | 094 | 21 | 4322392..... | 154 | 12 | | 082 | 40 |

PARTS INDEX

| PART NO. | PAGE | ITEM | PART NO. | PAGE | ITEM | PART NO. | PAGE | ITEM |
|----------------|------|------|----------------|------|-------|----------------|------|-------|
| 4330317..... | 134 | 01 | * 4336075..... | 260 | 03 | 4343541..... | 318A | 32 |
| 4330318..... | 152 | 00 | | 262 | 03 | 4343693..... | 332A | 21 |
| 4330320..... | 096 | 00 | | 264 | 03 | 4343694..... | 332A | 24 |
| 4330324..... | 234 | 00D | 4336504..... | 030 | 23 | 4343725..... | 332A | 02 |
| | 236 | 00D | 4336570..... | 104A | 35 | 4343856..... | 332A | 12 |
| 4330325..... | 234 | 00C | | 104A | 83 | 4343915..... | 332A | 02 |
| | 236 | 00C | 4336636..... | 016 | 01A | * 4344785..... | 196A | 12 |
| 4330483..... | 238B | 65 | 4336903..... | 128 | 00 | | 256 | 12 |
| 4330484..... | 238B | 66 | 4337249..... | 148 | 15A | | 258 | 12 |
| 4330485..... | 238B | 67 | 4337496..... | 234 | 00A-I | | 260 | 12 |
| 4330486..... | 238B | 68 | 4337987..... | 022 | 02A | | 262 | 12 |
| 4330785..... | 128 | 10 | * 4338005..... | 202 | 01 | | 264 | 12 |
| 4330786..... | 310 | 27 | | 202 | 10 | 4344802..... | 236 | 00A |
| 4330787..... | 310 | 32 | 4338134..... | 238B | 43 | | 242A | |
| 4330788..... | 310 | 26 | 4338439..... | 234 | 00I | * 4345095..... | 238C | 83 |
| 4330789..... | 312 | 39 | | 236 | 00I | * 4345286..... | 302 | 00 |
| 4331099..... | 252 | 01 | 4338461..... | 306 | 47 | * 4345297..... | 214 | 03 |
| 4331241..... | 096 | 03 | 4338612..... | 030 | 00 | * 4345321..... | 196A | 03 |
| 4331612..... | 040 | 64 | 4338635..... | 054 | 44 | | 256 | 03 |
| 4331616..... | 154 | 03A | | 056 | 44 | | 258 | 03 |
| | 154 | 04A | 4338854..... | 070 | 00 | | 260 | 03 |
| 4331950..... | 332A | 11 | 4338931..... | 238C | 74 | | 262 | 03 |
| 4332140..... | 006 | 00 | * 4338974..... | 112 | 01C | | 264 | 03 |
| 4333115..... | 080 | 19 | 4339283..... | 238C | 75 | * 4345326..... | 196A | 05 |
| | 082 | 19 | 4339373..... | 234 | 00H | | 256 | 05 |
| * 4333185..... | 112 | 01 | | 236 | 00H | | 258 | 05 |
| 4333276..... | 106 | 82 | 4339621..... | 052 | 104 | | 260 | 05 |
| 4333539..... | 332A | 21 | 4339754..... | 038 | 82 | | 262 | 05 |
| | 334A | 21 | 4339947..... | 002 | 44 | | 264 | 05 |
| 4333648..... | 332A | 24 | 4340308..... | 238C | 76 | * 4345327..... | 196A | 14 |
| | 334A | 24 | 4340406..... | 002 | 45 | | 256 | 14 |
| 4333979..... | 238B | 65B | 4340407..... | 002 | 46 | | 258 | 14 |
| | 238B | 66A | 4341007..... | 332A | 04 | | 260 | 14 |
| 4333980..... | 238B | 66B | 4341111..... | 334A | 12 | | 262 | 14 |
| | 238B | 67A | 4341184..... | 092 | 17 | | 264 | 14 |
| 4333981..... | 238B | 68A | 4341185..... | 136 | 01 | * 4345328..... | 196A | 101 |
| 4333990..... | 238B | 68B | 4341187..... | 136 | 24 | | 256 | 101 |
| 4333996..... | 238B | 65A | 4341192..... | 140 | 01-10 | | 258 | 101 |
| 4334006..... | 238B | 68C | 4341193..... | 140 | 01 | | 260 | 101 |
| 4334037..... | 334A | 08 | 4341194..... | 140 | 23 | * 4345599..... | 196A | 13 |
| * 4334065..... | 130 | 36 | 4341195..... | 140 | 24 | | 256 | 13 |
| * 4334066..... | 130 | 37 | 4341196..... | 142 | 21 | | 258 | 13 |
| 4334076..... | 334A | 30 | 4341197..... | 142 | 22 | | 260 | 13 |
| 4334227..... | 332A | 12 | 4341198..... | 142 | 23 | | 262 | 13 |
| 4334356..... | 026A | 100 | 4341199..... | 142 | 29 | | 264 | 13 |
| 4334416..... | 332A | 25 | 4341200..... | 142 | 31 | * 4345682..... | 196A | 02 |
| 4334541..... | 252 | 13 | 4341201..... | 144A | 01-43 | | 256 | 02 |
| 4334542..... | 252 | 14 | 4341203..... | 144A | 01 | | 258 | 02 |
| 4334543..... | 252 | 15 | 4341205..... | 152 | 21 | | 260 | 02 |
| 4334544..... | 252 | 19 | 4341206..... | 152 | 22 | | 262 | 02 |
| * 4334566..... | 200 | 27 | 4341207..... | 152 | 25 | | 264 | 02 |
| * 4334707..... | 052 | 02 | 4341208..... | 152 | 26 | 4345717..... | 252 | 29 |
| 4334759..... | 012 | 00F | 4341209..... | 152 | 27 | 4345839..... | 152 | 34 |
| 4334794..... | 332A | 02 | 4341218..... | 136 | 01C | 4346678..... | 252 | 28 |
| 4334970..... | 276 | 01 | * 4341810..... | 058 | 66 | * 4347208..... | 196A | 11 |
| 4335136..... | 022 | 03 | 4342194..... | 050 | 01B | | 256 | 11 |
| 4335253..... | 154 | 37 | 4342197..... | 050 | 01A | | 258 | 11 |
| 4335441..... | 094 | 07 | 4342342..... | 122 | 00 | | 260 | 11 |
| 4335716..... | 316 | 44 | 4342603..... | 116 | 01-20 | | 262 | 11 |
| 4335927..... | 054 | 37 | 4342726..... | 236 | 19 | | 264 | 11 |
| | 056 | 37 | | 240 | 06 | * 4348418..... | 030 | 08 |
| * 4336074..... | 196A | 05 | 4342727..... | 240 | 09 | * 4348419..... | 030 | 09 |
| | 256 | 05 | | 242B | 53 | * 4349668..... | 236 | 00A-I |
| | 258 | 05 | 4342728..... | 240 | 07 | 4349942..... | 116 | 03 |
| | 260 | 05 | | 248 | | | 242A | 03 |
| | 262 | 05 | * 4342802..... | 052 | 104 | 4349943..... | 116 | 05 |
| | 264 | 05 | 4342848..... | 240 | 03 | | 242A | 06 |
| * 4336075..... | 196A | 03 | 4342931..... | 332A | 12 | 4349944..... | 122 | 00L |
| | 256 | 03 | 4343293..... | 234 | 00A | * 4351057..... | 102 | 05 |
| | 258 | 03 | | 242A | | 4351445..... | 242A | 01 |

PARTS INDEX

| PART NO. | PAGE | ITEM | PART NO. | PAGE | ITEM | PART NO. | PAGE | ITEM |
|--------------|------|------|----------------|------|-------|----------------|------|------|
| 4351447..... | 242A | 04 | 4352930..... | 242A | 02 | * 4357862..... | 148 | 10 |
| 4351448..... | 116 | 04 | 4352931..... | 244 | 02 | * 4358046..... | 238B | 65 |
| | 118 | 04 | | 248 | 02 | * 4358047..... | 238B | 68 |
| | 242A | 05 | 4352932..... | 242B | 39 | * 4358567..... | 196A | 02 |
| 4351449..... | 242A | 07 | 4352933..... | 116 | 20 | | 256 | 02 |
| | | | | 242B | 50 | | 258 | 02 |
| 4351450..... | 242A | 08 | | 116 | 15 | | 260 | 02 |
| 4351451..... | 242A | 09 | 4352934..... | 118 | 15 | | 262 | 02 |
| 4351452..... | 116 | 06 | | 242A | 28 | | 264 | 02 |
| | 242A | 10 | | 122 | 00H | * 4358568..... | 196A | 03 |
| 4351453..... | 242A | 11 | 4352935..... | 122 | 00H | | | |
| | | | | 242B | 40 | | 256 | 03 |
| 4351454..... | 242A | 12 | 4352936..... | 242B | 01 | | 258 | 03 |
| 4351455..... | 242A | 13 | 4353158..... | 116 | 01 | | 260 | 03 |
| 4351456..... | 242A | 14 | 4353159..... | 116 | 02 | | 262 | 03 |
| 4351457..... | 242B | 51 | 4353160..... | 116 | 07 | | 264 | 03 |
| 4351458..... | 242A | 17 | | 118 | 07 | | 264 | 03 |
| | | | | 116 | 08 | * 4358569..... | 196A | 12 |
| 4351459..... | 242A | 18 | 4353161..... | 118 | 08 | | 256 | 12 |
| 4351460..... | 242A | 19 | | 118 | 09 | | 258 | 12 |
| 4351461..... | 242A | 20 | 4353162..... | 116 | 09 | | 260 | 12 |
| 4351462..... | 242A | 21 | | 118 | 09 | | 262 | 12 |
| 4351463..... | 242A | 22 | 4353163..... | 116 | 10 | | 262 | 12 |
| | | | | 118 | 10 | | 264 | 12 |
| 4351464..... | 242A | 23 | | 242A | 15 | * 4358570..... | 196A | 11 |
| 4351465..... | 242A | 24 | | 116 | 11 | | 256 | 11 |
| 4351466..... | 116 | 12 | 4353164..... | 118 | 11 | | 258 | 11 |
| | 118 | 12 | | 242A | 16 | | 260 | 11 |
| | 242A | 25 | | | | | | |
| | | | 4353165..... | 116 | 16 | | 262 | 11 |
| 4351467..... | 116 | 13 | | 118 | 16 | | 264 | 11 |
| | 118 | 13 | 4353166..... | 116 | 17 | * 4358571..... | 196A | 13 |
| 4351468..... | 122 | 00B | * 4353560..... | 018 | 06 | | 256 | 13 |
| 4351469..... | 242A | 31 | * 4353691..... | 238C | 79 | | 258 | 13 |
| 4351470..... | 242A | 32 | | | | | | |
| | | | * 4353751..... | 236 | 00B | | 260 | 13 |
| 4351471..... | 242A | 33 | | 246 | | | 262 | 13 |
| 4351472..... | 242A | 34 | * 4353752..... | 240 | 07 | | 264 | 13 |
| 4351473..... | 242A | 35 | | 250 | | * 4358572..... | 196A | 05 |
| 4351474..... | 242A | 36 | * 4353754..... | 236 | 00A | | 256 | 05 |
| 4351475..... | 242B | 37 | | 242A | | | 258 | 05 |
| | | | 4354011..... | 160 | 18A | | 260 | 05 |
| 4351476..... | 242B | 38 | | 178 | | | 262 | 05 |
| 4351477..... | 242B | 42 | | 254 | 01A | | 264 | 05 |
| 4351478..... | 242B | 43 | 4354012..... | 158 | 14A | * 4358573..... | 196A | 14 |
| 4351479..... | 242B | 45 | | 180 | | | 256 | 14 |
| 4351480..... | 242B | 46 | | 254 | 00A | | 258 | 14 |
| | | | * 4355117..... | 236 | 00C | | 260 | 14 |
| 4351481..... | 242B | 47 | 4355118..... | 236 | 00A-I | | 262 | 14 |
| 4351482..... | 116 | 18 | * 4355728..... | 184 | 02 | | 264 | 14 |
| | 118 | 18 | | | | | | |
| | 122 | 00I | 4355967..... | 178 | 01 | * 4358574..... | 196A | 10 |
| | 242B | 48 | 4355968..... | 180 | 01 | | 256 | 10 |
| | | | 4355969..... | 178 | 02 | | 258 | 10 |
| | 244 | 09 | 4355970..... | 180 | 02 | | 260 | 10 |
| | 248 | 09 | 4355971..... | 178 | 03 | | 262 | 10 |
| 4351517..... | 244 | 08 | | 180 | 03 | | 264 | 10 |
| | 248 | 08 | 4355972..... | 178 | 07 | * 4358637..... | 262 | 101 |
| 4351518..... | 244 | 10 | | 180 | 04 | | 264 | 101 |
| | | | 4355973..... | 178 | 08 | * 4359331..... | 102 | 02 |
| | 248 | 10 | | 180 | 05 | * 4359576..... | 272 | 01 |
| | | | 4355974..... | 178 | 09 | | | |
| 4351519..... | 248 | 10 | 4355975..... | 180 | 06 | * 4359577..... | 272 | 44 |
| | 122 | 00E | 4355976..... | 178 | 10 | * 4360981..... | 214 | 02 |
| | 244 | 03 | | 180 | 07 | * 4361021..... | 214 | 00 |
| | 248 | 03 | 4355978..... | 178 | 11 | * 4361023..... | 214 | 01 |
| 4351520..... | 122 | 00F | | 180 | | * 4361302..... | 130 | 25 |
| | | | | 180 | 08 | | | |
| | 244 | 04 | 4355979..... | 178 | 12 | * 4361411..... | 174 | 10 |
| | 248 | 04 | | 180 | 09 | * 4361637..... | 158 | 14A |
| 4351521..... | 122 | 00D | 4355980..... | 178 | 13 | | 180 | |
| | 244 | 05 | | 180 | 10 | * 4361638..... | 018 | 07 |
| | 248 | 05 | | 180 | 10 | * 4361768..... | 160 | 18A |
| | | | 4355981..... | 178 | 14 | | 178 | |
| 4351522..... | 122 | 00G | | 180 | 11 | * 4361783..... | 178 | 10 |
| | 244 | 07 | 4355982..... | 178 | 15 | | 180 | 07 |
| | 248 | 07 | | 180 | 12 | * 4362135..... | 144A | 19A |
| 4351523..... | 122 | 00A | 4356710..... | 248 | 14 | * 4362700..... | 130 | 33 |
| | 244 | 01 | | | | | | |
| | | | | | | | | |
| 4351525..... | 248 | 01 | | | | | | |
| | 122 | 00C | | | | | | |
| | 244 | 06 | | | | | | |
| | 248 | 06 | | | | | | |
| 4351647..... | 242A | 26 | | | | | | |

PARTS INDEX

| PART NO. | PAGE | ITEM | PART NO. | PAGE | ITEM | PART NO. | PAGE | ITEM |
|----------------|------|-------|--------------|------|------|--------------|------|------|
| * 4362997..... | 144A | 19C | 4505385..... | 008 | 130 | 4509180..... | 084 | 06A |
| * 4363008..... | 118 | 01-25 | 4506408..... | 316 | 27 | | 084 | 07A |
| * 4363028..... | 124 | 00 | 4506418..... | 034 | 67A | | 084 | 31A |
| * 4363932..... | 104B | 83 | | 036 | 78A | | 226 | 07A |
| * 4364504..... | 130 | 32 | | 060 | 101A | | 228 | 07A |
| * 4365062..... | 242A | 06 | | 060 | 11A | | 230 | 01A |
| * 4365069..... | 242A | 01 | | 084 | 00A | | 230 | 09A |
| * 4365327..... | 112 | 13 | | 084 | 01A | | 232 | 01A |
| * 4366825..... | 128 | 00 | | 200 | 15A | | 232 | 09A |
| * 4368256..... | 152 | 37 | | 200 | 16A | | 304 | 14A |
| * 4368257..... | 152 | 38 | | 212 | 26A | | 304 | 15A |
| * 4368709..... | 124 | 00B | | 212 | 27A | | 304 | 42A |
| | 246 | 01 | | 268 | 28A | | 304 | 45A |
| | 250 | 01 | | 268 | 33A | | 310 | 01A |
| * 4368711..... | 246 | 02 | | 272 | 28A | | 310 | 29A |
| | 250 | 02 | | 272 | 45A | | 310 | 30A |
| * 4368713..... | 246 | 05 | | 300 | 23A | | 310 | 44A |
| | 250 | 05 | 4506424..... | 032 | 43A | | 316 | 01A |
| * 4368715..... | 246 | 06 | | 032 | 54A | | 316 | 02A |
| | 250 | 06 | | 034 | 56A | | 316 | 24A |
| * 4368716..... | 124 | 00F | | 042 | 74A | | 318B | 41A |
| | 246 | 07 | | 042 | 75A | 4509404..... | 002 | 35 |
| | 250 | 08 | | 064 | 05A | 4510167..... | 036 | 06 |
| * 4368717..... | 246 | 09 | | 200 | 04A | | 038 | 27 |
| | 250 | 10 | | 200 | 05A | | 038 | 33 |
| * 4368718..... | 124 | 00D | | 210 | 17A | | 038 | 39 |
| | 246 | 11 | | 302 | 05A | | 040 | 67 |
| | 250 | 12 | | 306 | 01A | 4510173..... | 036 | 07 |
| * 4368720..... | 124 | 00C | | 306 | 32A | | 038 | 28 |
| | 246 | 12 | | 306 | 33A | | 038 | 34 |
| | 250 | 13 | | 306 | 34A | | 038 | 40 |
| * 4368721..... | 124 | 00I | | 312 | 42A | | 040 | 68 |
| | 246 | 04 | | 318A | 23A | 4514699..... | 126 | 02 |
| | 250 | 04 | | 320 | 03A | 4514700..... | 016 | 57 |
| * 4368722..... | 250 | 07 | | 322 | 00A | | 022 | 01 |
| * 4369472..... | 112 | 01A | | 324 | 00A | | 022 | 157 |
| * 4370267..... | 118 | 21 | | 324 | 05A | 452064..... | 294 | 05 |
| * 4370271..... | 118 | 05 | | 326 | 00A | 452066..... | 296 | 12 |
| * 4370299..... | 118 | 22 | | 326 | 05A | 452073..... | 296 | 25 |
| * 4370310..... | 118 | 25 | 4506429..... | 308 | 05A | | 298 | 05 |
| * 4372271..... | 136 | 21 | | 308 | 12A | 452074..... | 296 | 26 |
| * 4372272..... | 144A | 16 | | 308 | 15A | | 298 | 06 |
| * 4372608..... | 130 | 29 | | 312 | 01A | 452075..... | 296 | 30 |
| * 4372619..... | 018 | 06A | | 318A | 07A | 452076..... | 296 | 31 |
| * 4372620..... | 018 | 06B | | 318A | 09A | 452077..... | 296 | 27 |
| * 4374265..... | 018 | 02 | | 318A | 21A | | 298 | 07 |
| * 4376471..... | 118 | 01 | | 320 | 16A | 452632..... | 294 | 01 |
| * 4376472..... | 118 | 02 | | 012 | 14 | 455060..... | 296 | 23 |
| * 4376473..... | 118 | 03 | 4507397..... | 012 | 13 | | 298 | 04 |
| * 4376475..... | 118 | 06 | 4507650..... | 020 | 13 | 455062..... | 296 | 24 |
| * 4376476..... | 118 | 14 | 4508575..... | 010 | 27 | | 298 | 03 |
| * 4376479..... | 118 | 23 | | 014 | 44 | 455064..... | 296 | 22 |
| * 4376480..... | 118 | 24 | 4509180..... | 034 | 60A | 4922685..... | 328 | 21 |
| * 4376482..... | 124 | 00A | | 034 | 62A | 492271..... | 294 | 34 |
| * 4376483..... | 124 | 00E | | 062 | 24A | 492272..... | 294 | 35 |
| 443976..... | 294 | 07A | | 062 | 27A | 494918..... | 138A | 16A |
| | 296 | 01A | | 068 | 30A | | 138A | 17A |
| 446751..... | 032 | 49 | | 070 | 04A | 498672..... | 294 | 00A |
| 447167..... | 294 | 03 | | 072 | 16A | | 296 | 01B |
| 449558..... | 018 | 12 | | 072 | 18A | 5003020..... | 204 | 00A |
| | 028 | 29 | | 072 | 20A | 5003051..... | 090 | 00 |
| 449620..... | 022 | 15 | | 076 | 22A | 5003098..... | 028 | 00 |
| 4504198..... | 008 | 131 | | 076 | 40A | 5003233..... | 004 | 00 |
| 4504491..... | 012 | 12 | | 078 | 13A | 5003396..... | 160 | 18 |
| | 080 | 21 | | 078 | 15A | 5003805..... | 254 | 00 |
| | 082 | 21 | | 078 | 24A | 5004022..... | 254 | 01 |
| | 120 | 105 | | 078 | 25A | 5004145..... | 088 | 00 |
| | 122 | 105 | | 078 | 26A | 5004373..... | 002 | 00 |
| | 124 | 105 | | 078 | 28A | 5004390..... | 158 | 14 |
| 4505243..... | 252 | 17 | | 084 | 05A | 5004442..... | 240 | 00 |

PARTS INDEX

| PART NO. | PAGE | ITEM | PART NO. | PAGE | ITEM | PART NO. | PAGE | ITEM |
|----------------|------|-------|----------------|------|------|----------------|------|-------|
| * 5004843..... | 204 | 00A | 7030452..... | 188 | 03A | 8055918..... | 318A | 01 |
| 6011044..... | 206 | 00A | 7030453..... | 218 | 03A | 8055953..... | 314 | 09 |
| 6011272..... | 148 | 00 | * 7031001..... | 166 | 01A | 8056067..... | 132 | 02 |
| 6011274..... | 148 | 05 | | 168 | 30A | 8056366..... | 154 | 03 |
| 6011275..... | 148 | 06 | | 174 | | 8056640..... | 132 | 21 |
| 6011503..... | 266 | 00A | 8021976..... | 006 | 01 | 8056789..... | 150 | 17 |
| 6011662..... | 270 | 00A | 8021977..... | 006 | 02 | 8056790..... | 150 | 16 |
| 6011824..... | 150 | 02 | 8024462..... | 176 | 01 | 8056791..... | 150 | 28 |
| 6012242..... | 292 | 00 | 8024463..... | 172 | 02 | 8057533..... | 154 | 04 |
| 6012320..... | 290 | 00A | | 174 | 02 | 8058010..... | 154 | 30 |
| 6012448..... | 256 | 104 | 8024464..... | 176 | 02 | 8058180..... | 154 | 33 |
| 6012799..... | 018 | 00 | 8024490..... | 172 | 01 | 8058181..... | 154 | 34 |
| 6013487..... | 166 | 01 | | 174 | 01 | 8058417..... | 148 | 15 |
| 6013491..... | 150 | 19 | 8033923..... | 018 | 11 | 8058561..... | 150 | 31 |
| 6013889..... | 154 | 01 | 8034081..... | 314 | 18 | 8058685..... | 090 | 13 |
| 6013895..... | 150 | 00 | 8039644..... | 298 | 00 | 8059308..... | 030 | 20 |
| 6014337..... | 216 | 00 | 8041756..... | 202 | 35 | 8059501..... | 038 | 44 |
| * 6014356..... | 182 | 00 | 8046988..... | 312 | 35 | * 8059510..... | 302 | 54 |
| 6014369..... | 182 | 00 | 8047335..... | 032 | 45 | * 8059511..... | 302 | 53 |
| 6014420..... | 164 | 01 | 8047346..... | 168 | 18 | 8059789..... | 306 | 29 |
| 6014865..... | 252 | 20 | 8047348..... | 036 | 05 | 8059909..... | 158 | 00A |
| * 6015239..... | 150 | 02 | 8047349..... | 036 | 04 | 8059972..... | 170 | 03 |
| * 6016188..... | 018 | 00 | 8047351..... | 038 | 32 | 8059990..... | 252 | 09 |
| 7017862..... | 160 | 18A | 8047352..... | 038 | 38 | 8059991..... | 012 | 18 |
| | 166 | 01A | 8048004..... | 102 | 05 | 8060870..... | 036 | 05 |
| | 168 | 30A | 8048260..... | 208 | 00 | 8060875..... | 036 | 04 |
| | 172 | | 8048326..... | 284 | 00 | 8061155..... | 236 | 20 |
| | 174 | | 8048338..... | 160 | 16 | | 240 | 18 |
| | 254 | 01A | 8048346..... | 162 | 04 | 8061170..... | 240 | 02 |
| 7017924..... | 158 | 14A | 8048348..... | 164 | 22 | 8061395..... | 318A | 02 |
| | 176 | | 8048350..... | 162 | 24 | 8061439..... | 104A | 42 |
| | 254 | 00A | 8048501..... | 048 | 02 | 8061734..... | 240 | 16 |
| 7021940..... | 194 | 00A | 8048535..... | 210 | 06 | 8062343..... | 302 | 53 |
| | 222 | 00A | 8048536..... | 210 | 07 | 8062344..... | 302 | 54 |
| 7021951..... | 188 | 03A | 8048537..... | 210 | 09 | 8062494..... | 102 | 05 |
| 7023083..... | 206 | 00 | 8048538..... | 210 | 08 | * 8062623..... | 056 | 16 |
| 7023113..... | 204 | 00A-D | 8048818..... | 014 | 38 | * 8062667..... | 056 | 01 |
| 7023154..... | 162 | 02 | 8049173..... | 012 | 08 | 9020913..... | 294 | 00 |
| 7023156..... | 160 | 01A | 8049223..... | 032 | 41 | 9020914..... | 294 | 07 |
| 7023157..... | 160 | 06 | 8049301..... | 030 | 04 | 9020915..... | 296 | 01 |
| 7023700..... | 030 | 05 | * 8049319..... | 028 | 16 | 9042616..... | 290 | 100 |
| 7023737..... | 014 | 33 | 8049612..... | 038 | 24 | 9072923..... | 314 | 01 |
| 7023939..... | 266 | 00 | 8050179..... | 206 | 04 | 9074843..... | 314 | 01 |
| 7024046..... | 160 | 05 | | 266 | 04 | 9075345..... | 208 | 100 |
| 7024143..... | 270 | 00 | | 270 | 04 | | 278 | 100 |
| 7024363..... | 150 | 12 | 8050210..... | 026A | 54 | | 280 | 100 |
| 7024437..... | 168 | 30 | 8050276..... | 038 | 26 | | 282 | 100 |
| 7024514..... | 046 | 30 | 8050575..... | 162 | 23 | | 284 | 100 |
| 7024532..... | 158 | 07 | 8050900..... | 058 | 01 | | 286 | 100 |
| 7025764..... | 218 | 03A | 8051250..... | 104A | 42 | | 288 | 100 |
| 7025804..... | 222 | 100A | 8051772..... | 226 | 00 | 9092400..... | 192 | 00-12 |
| 7026360..... | 032 | 32 | 8052152..... | 278 | 00 | 9092401..... | 192 | 00 |
| 7027154..... | 012 | 04 | 8052153..... | 280 | 00 | 9092402..... | 192 | 01 |
| 7027355..... | 032 | 01 | 8052154..... | 282 | 00 | 9092563..... | 190 | |
| 7027949..... | 154 | 00 | 8052155..... | 286 | 00 | 9092932..... | 196A | 00-14 |
| 7027950..... | 154 | 02 | 8052156..... | 288 | 00 | | 256 | 00-14 |
| 7027963..... | 238A | 26 | 8052262..... | 320 | 01 | | 258 | 00-14 |
| 7028183..... | 158 | 31 | 8052263..... | 320 | 02 | | 260 | 00-14 |
| 7028775..... | 202 | 10 | 8052264..... | 320 | 05 | | 262 | 00-14 |
| 7028776..... | 202 | 01 | 8052265..... | 320 | 06 | | 264 | 00-14 |
| 7028846..... | 238A | 20 | 8052517..... | 318A | 02 | 9092933..... | 196A | |
| 7029042..... | 164 | 20 | 8052712..... | 300 | 14 | 9092973..... | 188 | 00-08 |
| 7029044..... | 164 | 21 | 8052713..... | 300 | 01 | 9094000..... | 188 | 03 |
| 7029049..... | 308 | 14 | 8053250..... | 308 | 19 | 9095590..... | 046 | 01-31 |
| 7029619..... | 240 | 14 | 8053413..... | 026A | 60 | 9095828..... | 046 | 27 |
| 7029644..... | 240 | 15 | 8053499..... | 028 | 28 | 9098371..... | 258 | |
| * 7029888..... | 204 | 00A-D | 8053552..... | 182 | 35 | 9098373..... | 260 | |
| 7029917..... | 252 | 04 | 8054066..... | 054 | 01 | 9098375..... | 262 | |
| * 7030208..... | 238A | 20 | 8054067..... | 054 | 16 | 9098377..... | 264 | |
| * 7030209..... | 238A | 26 | 8055893..... | 308 | 07 | 9101512..... | 054 | 102 |

PARTS INDEX

| PART NO. | PAGE | ITEM | PART NO. | PAGE | ITEM | PART NO. | PAGE | ITEM |
|----------------|------|-------|--------------|------|------|----------------|------|------|
| 9101512..... | 056 | 102 | 94-0678..... | 324 | 10 | 963228..... | 280 | 01 |
| 9101521..... | 198 | 00-40 | 94-2011..... | 018 | 05 | | 282 | 01 |
| 9101532..... | 030 | 64 | | 026A | 62 | | 284 | 01 |
| 9102556..... | 208 | | | 028 | 25 | | 286 | 01 |
| 9102726..... | 184 | 00-07 | | 188 | 07 | | 288 | 01 |
| 9103224..... | 284 | | | 192 | 08 | 963229..... | 208 | 02 |
| 9106749..... | 278 | | | 218 | 07 | | 278 | 02 |
| 9106750..... | 280 | | | 222 | 107 | | 280 | 02 |
| 9106751..... | 282 | | 94-2012..... | 026A | 57 | | 282 | 02 |
| 9106752..... | 286 | | 94-2013..... | 018 | 10 | | 284 | 02 |
| 9106753..... | 288 | | 94-2014..... | 324 | 04 | | 286 | 02 |
| 9107264..... | 054 | 102 | | 326 | 04 | | 288 | 02 |
| | 056 | 102 | 94-2025..... | 320 | 21 | 966993..... | 030 | 18 |
| 9107753..... | 290 | 00A-B | 94-2204..... | 046 | 05 | 971376..... | 290 | 00A1 |
| 9107754..... | 290 | | 94-2806..... | 002 | 43 | 971377..... | 290 | 02 |
| 9107805..... | 292 | | | 160 | 44 | 971378..... | 290 | 03 |
| 9111265..... | 026B | 200 | 94-2811..... | 238B | 55 | 971379..... | 290 | 04 |
| 9113718..... | 256 | | 94-2816..... | 002 | 38 | 971489..... | 038 | 45 |
| 9114664..... | 194 | 00 | 950416..... | 154 | 13 | | 318A | 04 |
| | 222 | 00 | 954493..... | 062 | 00A | 9717542..... | 172 | 03 |
| 9116591..... | 222 | 100- | 957366..... | 044 | 03A | | 174 | 03 |
| 9116592..... | 222 | 100 | | 044 | 04A | | 176 | 03 |
| 9116595..... | 218 | 00-08 | | 044 | 07A | 9727636..... | 080 | 29 |
| 9116596..... | 218 | 03 | | 044 | 15A | 9727638..... | 080 | 28 |
| 9117746..... | 220 | | | 060 | 28A | 9727822..... | 200 | 32 |
| 9121198..... | 024 | 01 | | 062 | 02A | 9729325..... | 314 | 21 |
| 9122946..... | 186A | 00 | | 066 | 00A | 9732454..... | 318A | 36 |
| 9123358..... | 186A | 00-42 | | 066 | 08A | 9732459..... | 312 | 34 |
| 9129161..... | 154 | 00-41 | | 066 | 09A | 9732811..... | 026A | 26 |
| 9130359..... | 022 | 01-16 | | 066 | 15A | 9735190..... | 206 | 05 |
| 9131576..... | 100 | 106 | | 066 | 16A | | 266 | 05 |
| 9131578..... | 100 | 105 | | 068 | 01A | | 270 | 05 |
| 9132600..... | 194 | 00-08 | | 068 | 21A | 9735385..... | 012 | 15 |
| | 222 | 00-08 | | 068 | 24A | 9735916..... | 300 | 15 |
| 9133005..... | 024 | 01 | | 068 | 31A | | 306 | 46 |
| 9133168..... | 186A | 00 | | 072 | 19A | | 312 | 47 |
| 9133211..... | 186A | 00-42 | | 072 | 35A | 9736384..... | 076 | 30 |
| 9134232..... | 052 | 103 | | 074 | 01A | 9736904..... | 168 | 01 |
| 9134239..... | 052 | 103 | | 074 | 29A | 9737118..... | 036 | 00 |
| 9135702..... | 196A | | | 076 | 01A | 9737377..... | 046 | 27I |
| * 9138746..... | 196A | | | 078 | 01A | 9737871..... | 006 | 51 |
| * 9138747..... | 196A | 00-14 | | 080 | 02A | 9737927..... | 162 | 10 |
| | 256 | 00-14 | | 082 | 02A | 9738014..... | 226 | 30 |
| | 258 | 00-14 | | 086 | 01A | 9738059..... | 058 | 57 |
| | 260 | 00-14 | | 086 | 20A | 9738060..... | 058 | 54 |
| | 262 | 00-14 | | 086 | 21A | 9738073..... | 320 | 15 |
| | 264 | 00-14 | | 086 | 24A | 9738074..... | 318A | 29 |
| 9143388..... | 188 | 00-08 | | 086 | 27A | 9738393..... | 320 | 31 |
| 9143389..... | 188 | 03 | | 200 | 22A | 9738478..... | 318A | 35 |
| 9143391..... | 218 | 00-08 | | 200 | 23A | 9738509..... | 320 | 20 |
| 9143392..... | 218 | 03 | | 304 | 01A | 9738736..... | 238A | 30 |
| * 9144339..... | 258 | | | 316 | 12A | 9738786..... | 316 | 32 |
| * 9144341..... | 260 | | | 316 | 13A | 9739018..... | 306 | 24 |
| * 9144345..... | 262 | | | 316 | 15A | 9739180..... | 308 | 20 |
| * 9144347..... | 264 | | | 316 | 19A | 9741857..... | 154 | 14 |
| * 9144349..... | 256 | | | 316 | 43A | 9741864..... | 238A | 00 |
| * 9145315..... | 196A | 00-14 | 958393..... | 328 | 17 | 9741883..... | 154 | 15 |
| | 256 | 00-14 | 958394..... | 328 | 18 | 9741920..... | 054 | 31 |
| | 258 | 00-14 | 958407..... | 328 | 07 | | 056 | 31 |
| | 260 | 00-14 | 959499..... | 190 | 10 | 9741921..... | 054 | 32 |
| | 262 | 00-14 | | 220 | 10 | | 056 | 32 |
| | 264 | 00-14 | 963227..... | 208 | 03 | 9742034..... | 022 | 09 |
| 9145787..... | 198 | 02 | | 278 | 03 | 9742177..... | 238B | 50 |
| 924327..... | 328 | 24 | | 280 | 03 | 9742830..... | 238B | 40 |
| 927488..... | 026B | 102 | | 282 | 03 | 9742831..... | 238B | 42 |
| 934333..... | 028 | 23 | | 284 | 03 | 9742905..... | 314 | 02 |
| 936010..... | 328 | 28 | | 286 | 03 | * 9743595..... | 058 | 57 |
| 94-0632..... | 020 | 07 | | 288 | 03 | * 9745041..... | 058 | 54 |
| 94-0633..... | 324 | 06 | 963228..... | 208 | 01 | * 9745313..... | 238A | 30 |
| | 326 | 06 | | 278 | 01 | 985706..... | 328 | 29 |

PARTS INDEX

| PART NO. | PAGE | ITEM | PART NO. | PAGE | ITEM | PART NO. | PAGE | ITEM |
|--------------|------|------|--------------|------|------|--------------|------|------|
| 985710..... | 328 | 16 | A590910..... | 108 | 64 | A811075..... | 030 | 12 |
| 986910..... | 038 | 46 | | 154 | 28 | A811100..... | 026A | 04 |
| | 318A | 05 | | 156 | 04 | D910536..... | 154 | 103 |
| 989848..... | 328 | 11 | | 158 | 33 | D99055..... | 328 | 09 |
| 989850..... | 328 | 13 | | 162 | 47 | D99056..... | 328 | 10 |
| 989858..... | 328 | 01 | | 164 | 58 | J010614..... | 046 | 27F |
| 989859..... | 328 | 03 | | 168 | 29 | J010616..... | 108 | 86 |
| 989860..... | 328 | 04 | | 238A | 02 | J010630..... | 238B | 60 |
| 991336..... | 046 | 26 | | 238A | 06 | J010814..... | 238B | 52 |
| 991337..... | 046 | 12 | | 238A | 12 | J010816..... | 070 | 01 |
| 991339..... | 154 | 07 | | 238A | 24 | | 072 | 13 |
| 991347..... | 198 | 24 | | 238C | 78 | | 136 | 11 |
| 991350..... | 026A | 19 | | 238C | 82 | | 150 | 32 |
| 991718..... | 032 | 35 | | 314 | 04 | J010820..... | 120 | 106 |
| 992444..... | 190 | 02 | | 314 | 12 | | 122 | 106 |
| | 220 | 02 | | 314 | 20 | | 124 | 106 |
| 993043..... | 328 | 102 | | 318A | 27 | | 142 | 08 |
| A590103..... | 138A | 25 | A590912..... | 014 | 41 | | 148 | 07 |
| A590106..... | 140 | 28 | | 128 | 11 | | 240 | 08 |
| | 240 | 05 | | 208 | 14 | J010830..... | 238B | 61 |
| A590108..... | 020 | 02 | | 282 | 14 | J010840..... | 132 | 24 |
| | 052 | 106 | | 284 | 14 | | 238A | 32 |
| | 054 | 34 | | 286 | 14 | J010845..... | 132 | 04 |
| | 056 | 34 | | 288 | 14 | | 238A | 09 |
| | 102 | 14 | | 316 | 30 | J010895..... | 076 | 21 |
| | 168 | 15 | | 318A | 19 | J011000..... | 044 | 13 |
| | 238B | 59 | | 318A | 38 | J011016..... | 214 | 14 |
| | 240 | 13 | | 320 | 09 | J011020..... | 012 | 01 |
| A590110..... | 002 | 17 | | 324 | 15 | | 016 | 60 |
| | 044 | 14 | A590914..... | 002 | 10 | | 028 | 12 |
| | 100 | 34 | | 006 | 09 | | 046 | 101 |
| | 102 | 07 | | 030 | 02 | | 048 | 03 |
| | 136 | 15 | | 046 | 31 | | 054 | 38 |
| | 138B | 56 | | 104A | 35H | | 056 | 38 |
| | 162 | 48 | | 104B | 83H | | 108 | 70 |
| | 164 | 59 | | 204 | 17 | | 150 | 20 |
| | 238A | 03 | A590916..... | 008 | 122 | | 182 | 06 |
| | 238A | 07 | | 018 | 103 | | 216 | 06 |
| | 238A | 13 | | 028 | 03 | J011025..... | 028 | 20 |
| | 238A | 25 | | 182 | 37 | | 030 | 25 |
| | 238C | 81 | | 226 | 04 | | 060 | 26 |
| | 314 | 13 | | 228 | 04 | | 070 | 40 |
| | 318A | 40 | A590920..... | 208 | 08 | | 104A | 43 |
| A590112..... | 182 | 33 | | 278 | 08 | | 154 | 105 |
| | 216 | 33 | | 280 | 08 | | 182 | 06 |
| | 318A | 39 | | 282 | 08 | | 202 | 37 |
| | 324 | 16 | | 284 | 08 | | 234 | 04 |
| A590114..... | 104A | 35G | | 286 | 08 | | 236 | 04 |
| | 104B | 83G | A590922..... | 294 | 04 | J011030..... | 006 | 47 |
| A590116..... | 058 | 51 | A741026..... | 314 | 23 | | 012 | 10 |
| A590906..... | 046 | 09 | A763016..... | 314 | 24 | | 028 | 26 |
| | 048 | 12 | A768000..... | 298 | 09 | | 088 | 03 |
| | 104A | 38 | A768080..... | 296 | 28 | | 090 | 03 |
| | 142 | 12 | | 298 | 08 | | 150 | 03 |
| A590908..... | 020 | 04 | A810045..... | 194 | 06 | | 150 | 13 |
| | 050 | 01D | | 222 | 06 | | 150 | 18 |
| | 052 | 105 | | 222 | 106 | | 150 | 30 |
| | 054 | 39 | A810050..... | 192 | 05 | | 198 | 32 |
| | 056 | 39 | A810060..... | 188 | 02 | | 238A | 27 |
| | 058 | 61 | | 218 | 02 | J011035..... | 006 | 46 |
| | 238A | 35 | A810100..... | 198 | 26 | | 026A | 17 |
| | 238B | 58 | A810145..... | 028 | 06B | | 054 | 24 |
| | 240 | 12 | A810160..... | 028 | 17 | | 054 | 45 |
| | 324 | 03 | A811030..... | 032 | 46 | | 056 | 45 |
| | 326 | 03 | | 302 | 03 | | 238C | 77 |
| A590910..... | 006 | 04 | | 308 | 03 | | 308 | 21 |
| | 062 | 32 | A811035..... | 032 | 27 | J011050..... | 026A | 61 |
| | 100 | 33 | A811055..... | 190 | 13 | | 238A | 32 |
| | 102 | 04 | | 220 | 16 | J011060..... | 046 | 25 |
| | 102 | 64 | A811065..... | 060 | 100C | | 062 | 14 |

PARTS INDEX

| PART NO. | PAGE | ITEM | PART NO. | PAGE | ITEM | PART NO. | PAGE | ITEM |
|--------------|------|------|----------------|------|------|----------------|------|------|
| J011080..... | 030 | 24 | J021025..... | 240 | 20 | J460410..... | 246 | 03 |
| J011095..... | 060 | 01 | J021030..... | 032 | 42 | J460412..... | 250 | 03 |
| J011225..... | 022 | 10 | | 038 | 01 | J460412..... | 118 | 19 |
| J011228..... | 168 | 20 | | 048 | 07 | J460510..... | 120 | 09 |
| J011230..... | 008 | 123 | | 106 | 54 | J460510..... | 096 | 04 |
| | 186A | 28 | | 114 | 104 | | 096 | 52 |
| J011235..... | 198 | 112 | | 116 | 104 | J460516..... | 098 | 21 |
| J011240..... | 306 | 31 | | 118 | 104 | J460516..... | 130 | 35 |
| J011250..... | 036 | 12 | | 120 | 104 | J460516..... | 140 | 04 |
| | 200 | 35 | | 122 | 104 | J460516..... | 144A | 06 |
| | 300 | 17 | | 124 | 104 | J460614..... | 098 | 16 |
| J011255..... | 306 | 28 | | 142 | 30 | J460616..... | 100 | 15 |
| | 032 | 53 | | 150 | 21 | J460616..... | 100 | 20 |
| | 038 | 52 | | 168 | 27 | J460616..... | 100 | 24 |
| | 210 | 30 | | 234 | 12 | J460616..... | 144A | 11 |
| J011260..... | 036 | 13 | | 236 | 12 | J460620..... | 100 | 10 |
| | 312 | 38 | | 238A | 29 | J460635..... | 088 | 02 |
| J011265..... | 032 | 31 | | 238B | 51 | J460635..... | 090 | 02 |
| | 032 | 40 | | 240 | 10 | J460635..... | 234 | 15 |
| | 308 | 23 | J021035..... | 022 | 08 | J460635..... | 236 | 15 |
| J020612..... | 130 | 10 | | 080 | 30 | * J670414..... | 130 | 29 |
| | 138A | 13 | J021040..... | 054 | 105 | J680516..... | 090 | 15 |
| | 234 | 11 | | 056 | 105 | J680614..... | 088 | 10 |
| | 236 | 11 | | 226 | 01 | J680614..... | 090 | 10 |
| J020614..... | 158 | 55 | J021045..... | 054 | 30 | J680625..... | 088 | 09 |
| J020616..... | 110 | 02 | * J021055..... | 056 | 30 | | 090 | 09 |
| | 112 | 02 | J021225..... | 036 | 01 | J680645..... | 150 | 45 |
| | 138B | 63 | J021235..... | 306 | 25 | J70782..... | 018 | 03 |
| J020620..... | 102 | 17 | J021240..... | 030 | 07 | J75481..... | 184 | 05 |
| J020630..... | 238B | 60 | J031025..... | 160 | 60 | J75481..... | 206 | 04E |
| J020635..... | 238B | 41 | J031030..... | 158 | 00C | | 206 | 23 |
| J020816..... | 092 | 106 | | 160 | 01C | | 266 | 04E |
| | 094 | 102 | | 160 | 29 | | 266 | 22 |
| | 136 | 31 | | 162 | 29 | | 270 | 04E |
| | 138B | 44 | | 164 | 29 | | 270 | 22 |
| | 140 | 29 | | 166 | 38 | | 294 | 11 |
| | 236 | 22 | | 168 | 12 | | 330 | 00 |
| | 240 | 19 | J071030..... | 170 | 09 | J75482..... | 214 | 10 |
| | 252 | 06 | J217083..... | 166 | 41 | J75482..... | 330 | 01 |
| J020820..... | 010 | 22 | | 202 | 38 | J75581..... | 274 | 40 |
| | 012 | 02 | J222010..... | 128 | 08 | | 330 | 02 |
| | 138A | 20 | J222012..... | 008 | 125 | J781035..... | 128 | 06 |
| | 138B | 50 | | 202 | 21 | J850825..... | 148 | 01 |
| | 142 | 24 | * J222014..... | 202 | 21 | J870820..... | 148 | 17 |
| | 240 | 21 | J222016..... | 006 | 18 | J900800..... | 316 | 33 |
| J020825..... | 052 | 101 | | 018 | 105 | J900814..... | 050 | 01C |
| | 104A | 32 | | 028 | 05 | J900816..... | 102 | 13 |
| | 226 | 05 | | 128 | 03 | J900816..... | 238A | 34 |
| J020830..... | 102 | 11 | | 182 | 36 | J900820..... | 240 | 17 |
| | 238A | 29 | | 186B | 134 | J900820..... | 324 | 02 |
| | 238B | 61 | J250008..... | 148 | 03 | | 326 | 02 |
| J020835..... | 238A | 28 | | 148 | 19 | J900822..... | 238B | 57 |
| | 238B | 44 | J251008..... | 148 | 02 | J900835..... | 020 | 01 |
| | 238C | 77 | | 148 | 18 | J900835..... | 314 | 14 |
| J020840..... | 252 | 10 | J450308..... | 242B | 41 | J901000..... | 314 | 19 |
| J020850..... | 238A | 32 | J450412..... | 116 | 19 | J901016..... | 100 | 32 |
| | 238B | 45 | | 122 | 00K | J901016..... | 162 | 49 |
| J021020..... | 006 | 54 | | 242B | 49 | J901020..... | 062 | 31 |
| | 076 | 32 | | 244 | 12 | J901020..... | 192 | 07 |
| J021025..... | 012 | 20 | | 248 | 12 | J901025..... | 002 | 15 |
| | 154 | 35 | J450510..... | 018 | 16 | | 164 | 57 |
| | 158 | 08 | | 130 | 03 | | 314 | 11 |
| | 158 | 30 | J450512..... | 116 | 14 | | 318A | 26 |
| | 160 | 08 | | 242A | 27 | J901030..... | 128 | 07 |
| | 160 | 30 | J450514..... | 130 | 17 | J901035..... | 314 | 03 |
| | 162 | 08 | J450620..... | 100 | 09 | * J901060..... | 238A | 28 |
| | 162 | 51 | J460310..... | 136 | 19 | J901220..... | 182 | 32 |
| | 166 | 36 | J460316..... | 244 | 13 | J901220..... | 216 | 32 |
| | 226 | 31 | | 248 | 13 | J901222..... | 318A | 37 |
| | 236 | 21 | J460410..... | 136 | 17 | J901225..... | 202 | 19 |

PARTS INDEX

| PART NO. | PAGE | ITEM | PART NO. | PAGE | ITEM | PART NO. | PAGE | ITEM |
|--------------|------|------|----------------|------|------|----------|------|------|
| J901230..... | 324 | 14 | M340825..... | 036 | 08 | | | |
| J901240..... | 014 | 40 | | 038 | 29 | | | |
| J901260..... | 316 | 29 | | 038 | 35 | | | |
| | 320 | 08 | | 038 | 41 | | | |
| J901265..... | 318A | 18 | | 040 | 69 | | | |
| J901275..... | 208 | 13 | M341001..... | 308 | 02 | | | |
| | 282 | 13 | M341025..... | 060 | 08 | | | |
| | 284 | 13 | M341028..... | 026A | 101 | | | |
| | 286 | 13 | M341030..... | 238A | 27 | | | |
| | 288 | 13 | | 318A | 06 | | | |
| J901425..... | 204 | 16 | M341036..... | 032 | 28 | | | |
| J901430..... | 030 | 01 | | 032 | 51 | | | |
| J901435..... | 002 | 31 | M341045..... | 078 | 27 | | | |
| | 202 | 19 | M341050..... | 038 | 47 | | | |
| J901635..... | 008 | 121 | M341056..... | 318A | 33 | | | |
| | 018 | 102 | M341075..... | 318A | 33 | | | |
| | 188 | 102 | M341095..... | 302 | 04 | | | |
| | 218 | 102 | M341232..... | 030 | 13 | | | |
| J901640..... | 028 | 01 | M341245..... | 030 | 19 | | | |
| J901680..... | 028 | 02 | M341450..... | 026A | 35 | | | |
| J931235..... | 192 | 116 | M351018..... | 192 | 12 | | | |
| J931613..... | 006 | 15 | M360616..... | 240 | 04 | | | |
| J931640..... | 186A | 06 | * M430508..... | 124 | 00H | | | |
| J931660..... | 186A | 33 | * M430510..... | 246 | 08 | | | |
| J931695..... | 184 | 105 | | 250 | 09 | | | |
| J931890..... | 002 | 26 | * M430513..... | 242B | 44 | | | |
| J932060..... | 026B | 127 | M430530..... | 140 | 10 | | | |
| | 208 | 06 | M430610..... | 274 | 39 | | | |
| | 278 | 06 | M430613..... | 104A | 36 | | | |
| | 280 | 06 | M440616..... | 154 | 38 | | | |
| | 282 | 06 | M470308..... | 252 | 30 | | | |
| | 284 | 06 | M470310..... | 252 | 03 | | | |
| | 286 | 06 | M492564..... | 026B | 112 | | | |
| J932720..... | 004 | 01 | | 186A | 36 | | | |
| J950010..... | 014 | 35 | | 198 | 40 | | | |
| | 028 | 22C | | 332A | 01 | | | |
| | 102 | 03 | | 334A | 01 | | | |
| | 102 | 63 | M500504..... | 140 | 08 | | | |
| | 108 | 63 | M500605..... | 046 | 08 | | | |
| | 158 | 32 | | 046 | 27D | | | |
| | 168 | 28 | | 048 | 09C | | | |
| | 238C | 80 | | 048 | 11 | | | |
| | 314 | 10 | | 104A | 37 | | | |
| J950014..... | 006 | 10 | | 142 | 11 | | | |
| | 052 | 03 | M500807..... | 020 | 00B | | | |
| J951016..... | 006 | 17 | | 046 | 29 | | | |
| J951020..... | 208 | 07 | | 054 | 40 | | | |
| | 278 | 07 | | 056 | 40 | | | |
| | 280 | 07 | | 058 | 60 | | | |
| | 282 | 07 | | 130 | 09 | | | |
| | 284 | 07 | | 314 | 15 | | | |
| | 286 | 07 | M511210..... | 294 | 14 | | | |
| J952010..... | 006 | 05 | | 296 | 14 | | | |
| | 154 | 27 | M511613..... | 296 | 20 | | | |
| | 238A | 31 | M520012..... | 014 | 42 | | | |
| J952012..... | 052 | 04 | M570010..... | 102 | 06 | | | |
| J952014..... | 104A | 35I | M660016..... | 128 | 04 | | | |
| | 104B | 83I | M669008..... | 152 | 102 | | | |
| M111025..... | 238A | 23 | R26906R..... | 040 | 01A | | | |
| M111028..... | 238A | 01 | | 042 | 72A | | | |
| M111030..... | 238A | 05 | | 042 | 73A | | | |
| M111056..... | 238A | 22 | | | | | | |
| M121290..... | 294 | 13 | | | | | | |
| | 296 | 13 | | | | | | |
| M121602..... | 296 | 19 | | | | | | |
| M161036..... | 238A | 11 | | | | | | |
| M171022..... | 006 | 03 | | | | | | |
| M340616..... | 046 | 15 | | | | | | |
| M340820..... | 190 | 14 | | | | | | |
| | 220 | 14 | | | | | | |





Hitachi Construction Machinery Co., Ltd.

PRINTED IN JAPAN (G) 1996. 4

KR-S(MT-G)