

編 番
PART NO.
P14C-1-4

PARTS CATALOG

パーツカタログ

EX200-3

EX200LC-3

EX200H-3

EX200LCH-3

Excavator

適用号機 78001~
Serial No.

HITACHI

ま え が き

◎ このパーツカタログは、EX200-3, EX200LC-3, EX200H-3, EX200LCH-3 油圧ショベルに使用している部品を掲載してあります。

該当ページ および 該当部品が、何れの機種に適用されるかの表示は、次のように表わします。

表示方法	表示例	適用機種
名称の後に (スタンダートトラック)	××× (スタンダートトラック)	EX200-3, EX200H-3
名称の後に (LCトラック)	××× (LCトラック)	EX200LC-3, EX200LCH-3
名称の後に <200, LC>	××× <200, LC>	EX200-3, EX200LC-3
名称の後に <200H, LCH>	××× <200H, LCH>	EX200H-3, EX200LCH-3
名称のみ	×××	全機種共通

また、巻末に部品番号順索引を集録してあります。

部品番号順索引の中で、「*」印のあるものは、新設部品を示します。

◎ このパーツカタログは、標準仕様機のほかに、海外の一部地域向けの機械についても掲載してあります。

該当ページ および 該当部品が、何れの機械に適用されるかの表示は、次のように表わします。

名称の後に<STD>-----標準仕様機に適用します。

名称の後に<USA>-----北米 (アメリカ, カナダ) 向けの機械に適用します。

名称のみ-----全仕様機共通です。

◎ 当社では、製品の改良にたえず努力を払っておりますので、パーツカタログに記載されていない変更が生じている場合があります。必要に応じて、この様な変更を盛り込んだ改訂版を出しておりますので、本機または、本パーツカタログに不明の点がございましたら、最寄りの支店または、営業所にご相談ください。

◎ 機械はブーム側を前、エンジン側を後、運転席側を左、その反対側を右、下部走行体は、走行モータ側を後といいます。

◎ エンジン部品は別冊「いすゞディーゼルエンジン 6BD1T パーツカタログ」をご参照ください。

1. 部品のご注文について

部品をご注文の際には、次の事項を最寄りの支店または、営業所へご連絡ください。

- | | | |
|-----------------|-------------|-----------------------------|
| (1) 機械の型式 | {例} EX200-3 | } キャブ右下メインフレームの銘板に明示してあります。 |
| (2) 機械の製番 | 14C-78001 | |
| (3) 部品番号 | A810165 | } 本パーツカタログの該当部品 |
| (4) 部品名 | O-リング | |
| (5) 数量 | 2 | |
| (6) 送付先の住所および宛名 | | |

2. パーツカタログの見方

符 号 : 部品構成図内の各部品に付けられた見出し番号です。

部 品 番 号 : 部品に付けられた固有番号です。数字のみ、あるいは英字と数字の混合で構成しています。

部 品 名 : 部品の名称です。

組立品を構成する部品は、部品名の前に「・」印を付け、組立品のつぎに続けて記載しています。さらに「・」印の部品が組立品の場合は、その構成部品に「・・」印が付けてあります。以下「・」を順次増やして組立品の構成部品であることを表わしています。

数 量 : 「1台分の個数」を示します。ただし、組立品の構成部品は、その組立品「1組分の個数」を示します。

- サービスコード : サービスコード欄に記載している各記号の意味は、次の通りです。
- W : その部品を取付ける為には、現地加工作業が必要ですので、当社にご相談ください。
 - H : その部品は精密部品として取扱っています。分解、修理は、当社にご用命ください。
 - D : 単品では交換できませんので、その部品の含まれる組部品で交換してください。
 - K : その部品がサービスパーツキットに含まれていることを示します。
 - R : 調整用シムなどのように使用する数量が号機毎に異なる事を示します。
 - S : 工場出荷時に組み込まれた部品でなく、修理、サービス用として供給する部品を示します。
 - Z : その部品はエンジン関連部品です。
 - OP : オプション部品であることを示します。標準機には付いておらず、特別注文により販売する部品です。
 - OS : オーバーサイズ部品を示します。
 - US : アンダーサイズ部品を示します。
- (OS, US はスタンダードサイズ部品の次の行に、続けて記載しています。)
- # : このパーツカタログから、その部品の含まれている装置のリストのページに新しく記載した部品であることを示します。

- 適用号機 : その部品を使用している機械の「号機」を示します。〔「号機」とは、機械の製番の「- (ハイフン)」以下の数字をいいます。〕
- 適用号機欄上部には、部品全体に適用する「号機」を表示しています。
- 各部品毎に「号機」表示のないものは、適用号機欄上部の「号機」が適用号機になります。
- 各部品毎に「号機」表示のあるものは、部品毎の「号機」と適用号機欄上部の「号機」との両方を包含する「号機」が部品毎の適用号機となります。
- また、先頭に「D」の文字を表示しているものは、変更切替時期を年月で表わします。(例; D94/01-...1994年1月以降この部品を使用。)
- 先頭に「H」の文字を表示しているものは、機器の製造番号を表わします。機器の製造番号は、機器の銘板に刻印されており、本パーツカタログでは「号機」と区別するために「H」の文字を付けています。
- 先頭に「F」の文字を表示しているものは、フロントアタッチメントの「フロントNO.」を表わします。「フロントNo.」は、フロントアタッチメントの銘板に刻印されており、本パーツカタログでは「号機」と区別するために「F」の文字を付けています。

- 互換性 : 部品番号欄に記載している部品と代替部品欄に記載している部品との間で、互換性の生じる条件を示します。各記号の意味は次の通りです。
- I : その部品の代わりに、使用できる部品の部品番号と数量を、代替部品欄に示します。但し、代替部品欄に示す部品の代わりに、その部品を使用することはできません。
 - P : その部品は使用禁止になっています。代替部品欄に示す部品を使用してください。
 - T : 組合せて互換性があります。その部品の代わりに、代替部品欄に示す何点かの部品と組で使用してください。
 - Y : その部品と代替部品欄に示す部品は、無条件に互換性があることを示します。

- 代替部品 : 互換性欄の記号に対応して、代替に使用する部品の部品番号と数量を示します。

《注記》 : 部品をご注文の際、互換性欄に I, P, T, Y と記載されている場合、自動的に代替部品欄に示されている部品が供給されることがあります。

FOREWORD

- © This parts catalog shows the components of EX200-3, EX200LC-3, EX200H-3 and EX200LCH-3 Hydraulic Excavator.

If a page where the parts of those machines are shown, the following indication is described on the top of the page.

<EXAMPLE>

INDICATION	APPLICABLE MODEL
.....(STD. TRACK)	EX200-3, EX200H-3
.....(LC TRACK)	EX200LC-3, EX200LCH-3
.....<200, LC>	EX200-3, EX200LC-3
.....<200H, LCH>	EX200H-3, EX200LCH-3

The numerical parts No. index is provided at the end of this parts catalog.

In the parts index, a part No. with "*" mark shows a newly added part on the parts catalog.

- © This parts catalog includes parts information for both standard and regional specification models.

Please refer to the identification note given in < > after the Group Name, or Part Name to distinguish between standard and regional parts information as shown below:

Group Name (or Part Name) plus <STD> : for Standard Specification Model
 Group Name (or Part Name) plus <USA> : for Northern American Specification models,
 delivered to the United States and Canada
 Group Name (or Part Name) plus no note : Applicable to all models

Example:

RADIO <USA>----This part is for machines delivered to the United State and Canada.

- © This parts catalog contains the most recent information available at the time of printing, and the contents of the list are based on information in effect at that time and are subject to change without notice.
- © The references in the parts catalog of "LEFT", "RIGHT", "FRONT" and "REAR" are identified as follows.
 The driver's seat is positioned "LEFT" side, and the opposite side is "RIGHT".
 The front-end attachments is at the "FRONT". The counterweight is attached at the "REAR".
 For the undercarriage, the travel motor is at the "REAR", and the opposite is "FRONT".
- © For the engine parts, please refer to the parts catalog of ISUZU diesel engine 6BD1T issued separately.

1. HOW TO ORDER PARTS

When ordering parts, Please specify the following items as shown in the following example.

	(EXAMPLE)	
(1) Model of Machine	(EX200-3)	} Shown on NAME-PLATE provided on MAIN FRAME on the lower right side of CAB
(2) Machine Serial No.	(14C-78001)	
(3) Part No.	(A810165)	} Ordering Parts
(4) Part Name	(O-RING)	
(5) Q'ty	(2)	Ordering Q'ty
(6) Purchaser's Name and Address		

2. HOW TO USE THIS PARTS CATALOG

- ITEM** Item No. shows the reference No. on the machine illustration.
- PART NO.** Part No. consists of a letter of the alphabet and numerals, or numerals only.
- PART NAME** Components of an assembly part are shown with "." marks and are shown on the line, or lines, below the assembly part. Also, if the component with "." mark consists of further components part, these further components are shown by the marks "...".
- Q'TY** Q'ty shows the quantity used for one machine, however quantity of components shows the quantity for one assembly part.
- SERVICE CODE** Abbreviations in the column of service code have their own meaning as shown below.
- W: The part with this abbreviation shows that the part requires some work on it before installing in the machine.
 - H: As the part with this abbreviation shows a precision part, please ask the authority for its repairing.
 - D: The part with this abbreviation is a component of an assembly and is not available independently. The assembly part containing this part should be orderd.
 - K: This means that the part is contained in the service parts kit.
 - R: The part with this abbreviation shows that the quantity of the part is changed depending upon the machine, such as an adjusting shim etcetera.
 - S: This part is specially provided as a service part, which was not provided in the machine before from shipping the factory.
 - Z: The part with this abbreviation related to the ENGINE.
- OP: Optional parts
- OS: Over-sized parts
- US: Under-sized parts
- (NOTE: Part with abbreviation "OS" or "US" is described on the line below the standard-sized part.)
- #: The part with this mark is newly added on that page of the equipment.

·SERIAL No.

Applicable machine serial No. for the part is shown in this column.

Further, above this column, the applicable serial No. is shown for all parts described on that page.

Take this serial No. if the part is not mentioned its own applicable serial No.

Take the serial No. which includes both of for the part and for all parts described on the page if the part is mentioned its own applicable serial No.

If the abbreviation "D" is described as headed letter instead of the serial No. it means the produced date of the machine in which the parts are used.

(EXAMPLE: D94/01-.....produced on January 1994 and after)

If the abbreviation "H" is described as headed letter, it means the serial No. of equipment such as PUMP, MOTOR, CONTROL VALVE and etcetera.

If the abbreviation "F" is described as headed letter, it means the Front No. of front-end attachments such as BUCKET, BOOM, ARM and etcetera.

·ICA

ICA shows the interchangeability between the original and the improved parts.

Abbreviations used in this column are as follows.

- I: Part No. in the column of "Replaceable part" can be used instead of this part but not vice versa.
- P: This must not be used for the machine. The part No. in the column "Replaceable part" should be used instead.
- T: Parts Nos. those in the column of "Replaceable part" can be used as an assembly instead of this part.
- Y: This part and the part in the column of "Replaceable part" are interchangeable with each other.

·REPLACEABLE PART

Interchangeable parts Nos. and their required quantity are shown in this column.

NOTE: If interchangeable improved parts are provided for the parts which you may order, the improved parts classified as "I", "P", "T" or "Y" may be supplied.



目 次
CONTENTS



上 部 旋 回 体
UPPERSTRUCTURE



下 部 走 行 体
UNDERCARRIAGE



フ ロ ン ト ア タ ッ チ メ ン ト
FRONT-END ATTACHMENTS



ス ー パ ー ロ ン グ フ ロ ン ト
RIVER MAINTENANCE FRONT

OP

オ プ シ ョ ナ ル パ ー ツ
OPTIONAL PARTS



工 具 及 び 予 備 品
TOOLS AND SPARE PARTS

NAME
PLATE

ネ ー ム プ レ ー ト
NAME-PLATE



索 引
PARTS INDEX

目次 CONTENTS

PB-132

PB-A18

装置名称 GROUP NAME	ページ PAGE
適用号機 SERIAL NO.	

リザーブタンク RESERVE TANK	009
-------------------------	-----

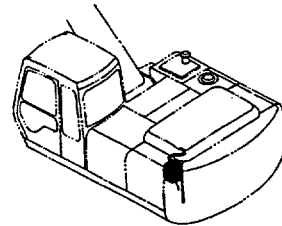

上部旋回体 UPPERSTRUCTURE

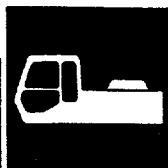

フレーム FRAME	001
---------------	-----

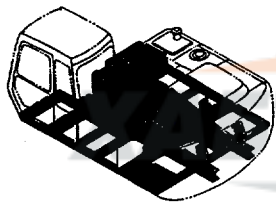

エアクリーナ AIR CLEANER	011
-----------------------	-----

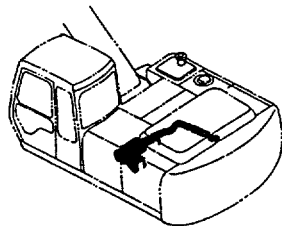

マフラー MUFFLER	013
-----------------	-----

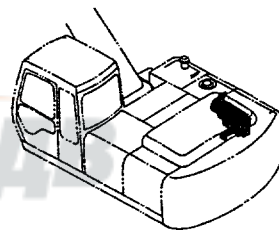

カウンタウェイト COUNTERWEIGHT	003
---------------------------	-----

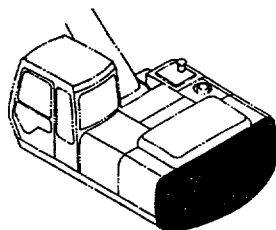

燃料配管 FUEL PIPINGS	015
----------------------	-----

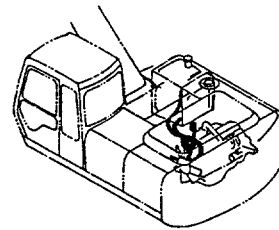

エンジン ENGINE	005
----------------	-----

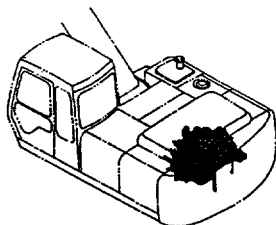

燃料タンク FUEL TANK	017
--------------------	-----

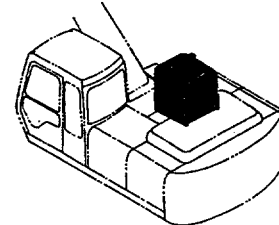

ラジエータ RADIATOR	007
-------------------	-----

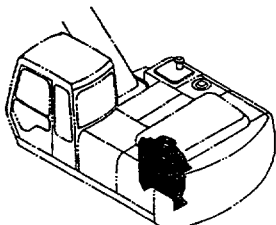

燃料給油ポンプ (オプション) FUEL FEED PUMP (OPTION)	019
--------------------------------------------	-----

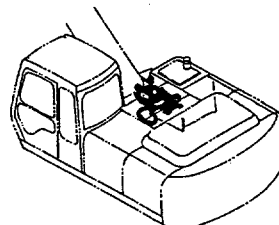

目 次 CONTENTS

燃料ダブルフィルタ (オプション) 021
FUEL DOUBLE FILTER (OPTION)

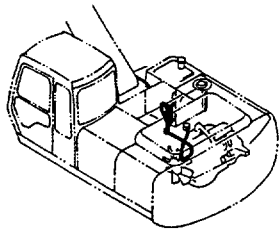

オイルクーラ配管 (2) 033
OIL COOLER PIPINGS (2)

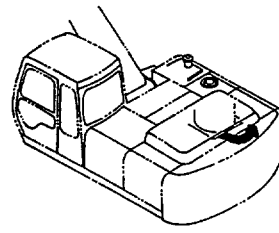

ポンプ装置 023
PUMP DEVICE

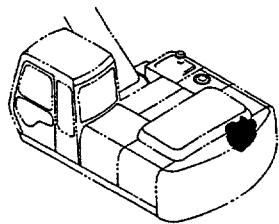

オイルクーラ配管 (3) 035
OIL COOLER PIPINGS (3)

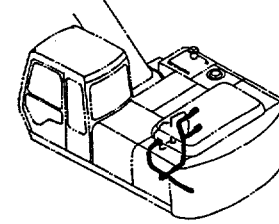

旋回装置 025
SWING DEVICE

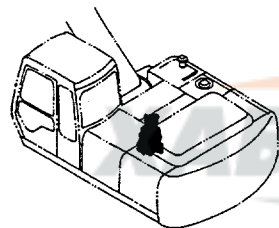

オイルクーラ配管 (4) 037
OIL COOLER PIPINGS (4)

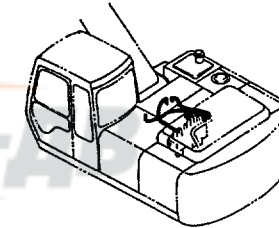

オイルタンク 027
OIL TANK

78001~84672

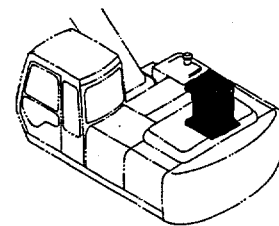

メイン配管 (1) 039
MAIN PIPINGS (1)

78001~78018

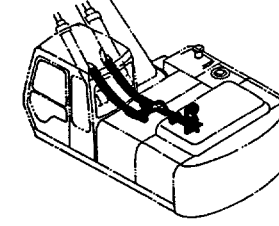

オイルタンク 029
OIL TANK

84673~

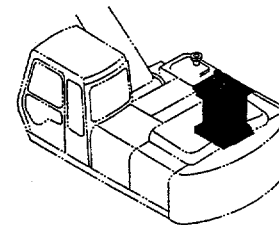

メイン配管 (1) 041
MAIN PIPINGS (1)

78019~

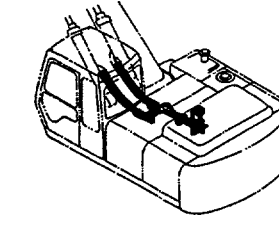

オイルクーラ配管 (1) 031
OIL COOLER PIPINGS (1)

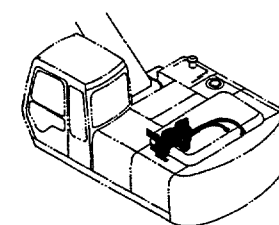

メイン配管 (2) 043
MAIN PIPINGS (2)

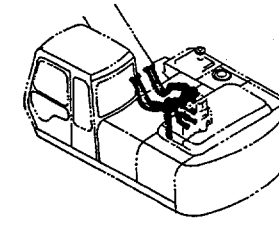

目 次 CONTENTS

メイン配管 (3) 045
MAIN PIPINGS (3)

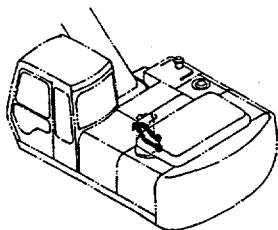

操作レバー (1) 057
CONTROL LEVER (1)

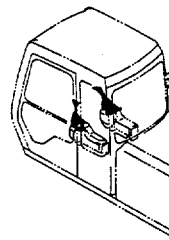

メイン配管 (4) 047
MAIN PIPINGS (4)

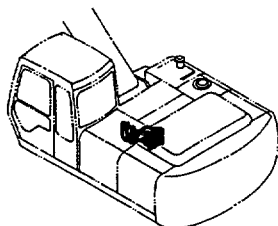

操作レバー (2) 059
CONTROL LEVER (2)

STD : 78001~82322
LC : 78001~82367

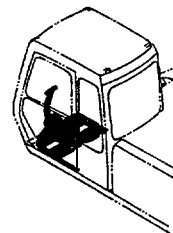

旋回配管 049
SWING PIPINGS

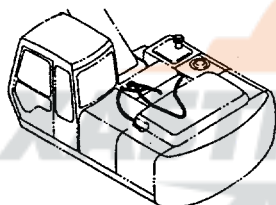

操作レバー (2) 061
CONTROL LEVER (2)

STD : 82323~
LC : 82368~

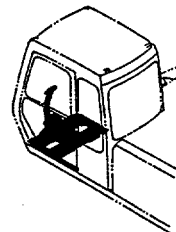

エンジンコントロールモータ 051
ENGINE CONTROL MOTOR

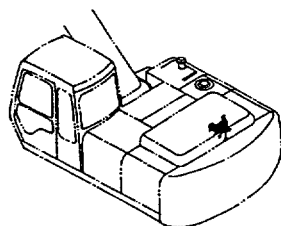

操作レバー (3) 063
CONTROL LEVER (3)

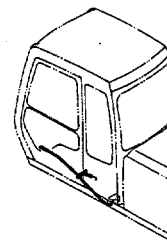

エンジンコントロールケーブル 053
ENGINE CONTROL CABLE

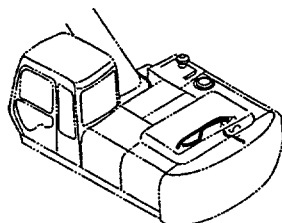

パイロット配管 (1-1) 065
PILOT PIPINGS (1-1)

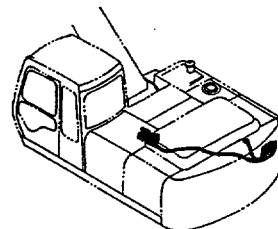

エンジンコントロールレバー (オプション) 055
ENGINE CONTROL LEVER (OPTION)

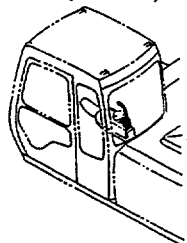

パイロット配管 (1-2) (STD) 067
PILOT PIPINGS (1-2) (STD)

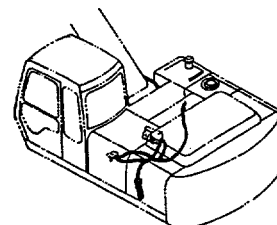

目 次 CONTENTS

パイロット配管 (1-2) (USA) 069
PILOT PIPINGS (1-2) (USA)

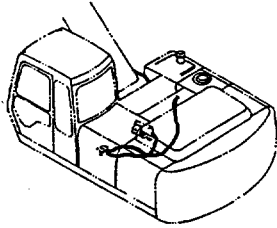

パイロット配管 (3-2) 081
PILOT PIPINGS (3-2)

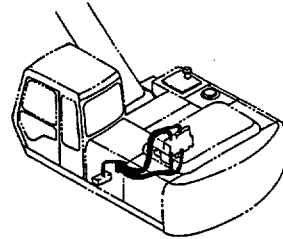

パイロット配管 (1-3) 071
PILOT PIPINGS (1-3)

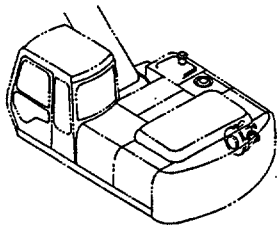

パイロット配管 (3-3) 083
PILOT PIPINGS (3-3)

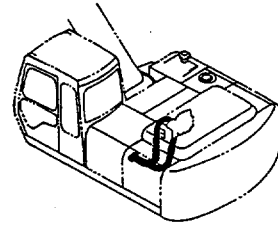

パイロット配管 (2-1) 073
PILOT PIPINGS (2-1)

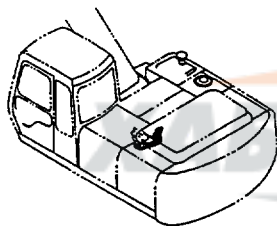

パイロット配管 (4-1) 085
PILOT PIPINGS (4-1)

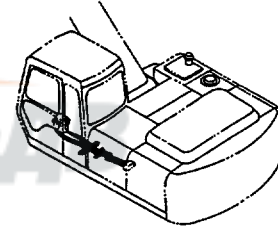

パイロット配管 (2-2) 075
PILOT PIPINGS (2-2)

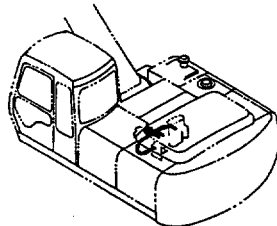

パイロット配管 (4-2) 087
PILOT PIPINGS (4-2)

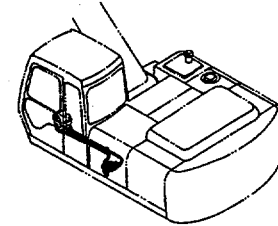

パイロット配管 (2-3) 077
PILOT PIPINGS (2-3)

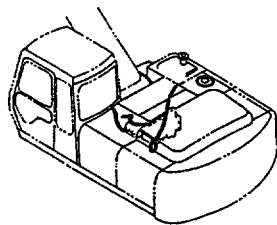

パイロット配管 (5-1) (STD) 089
PILOT PIPINGS (5-1) (STD)

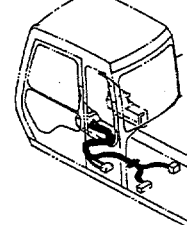

パイロット配管 (3-1) 079
PILOT PIPINGS (3-1)

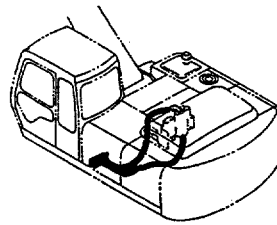

パイロット配管 (5-1) (USA) 091
PILOT PIPINGS (5-1) (USA)

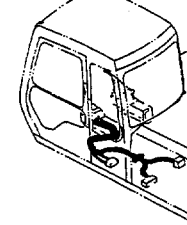

目 次 CONTENTS

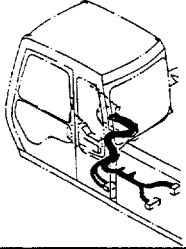
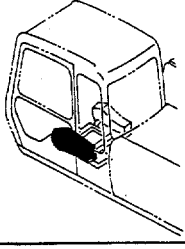
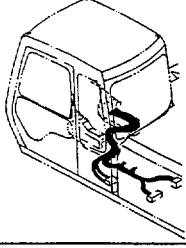
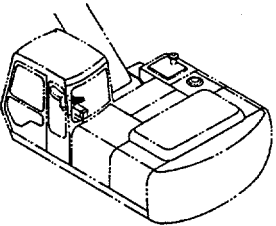
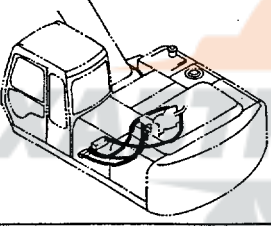
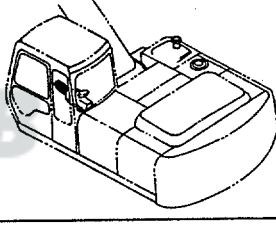
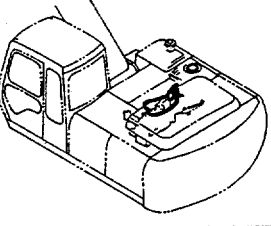
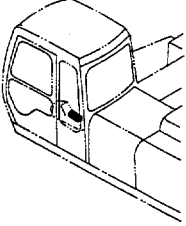
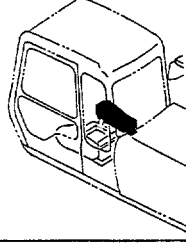
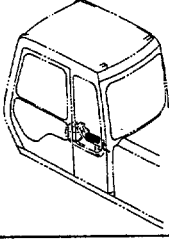
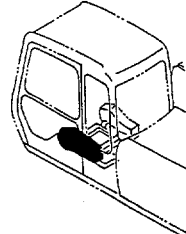
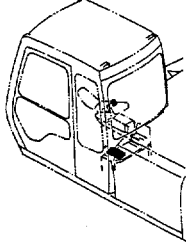
<p>パイロット配管 (5-2) (STD) 093 PILOT PIPINGS (5-2) (STD)</p> 	<p>コンソール (左) (USA) 105 CONSOLE (L) (USA)</p> 
<p>パイロット配管 (5-2) (USA) 095 PILOT PIPINGS (5-2) (USA)</p> 	<p>スイッチボックス 107 SWITCH BOX</p> 
<p>パイロット配管 (6-1) 097 PILOT PIPINGS (6-1)</p> 	<p>ゲージパネル 109 GAUGE PANEL</p> 
<p>パイロット配管 (6-2) 099 PILOT PIPINGS (6-2)</p> 	<p>ラジオ (STD) 111 RADIO (STD)</p> 
<p>コンソール (右) 101 CONSOLE (R)</p> 	<p>ラジオ (USA) 113 RADIO (USA)</p> 
<p>コンソール (左) (STD) 103 CONSOLE (L) (STD)</p> 	<p>電気部品 (1) 115 ELECTRIC PARTS (1)</p> 

目 次 CONTENTS

電気部品 (2) (STD) 117
ELECTRIC PARTS (2) (STD)

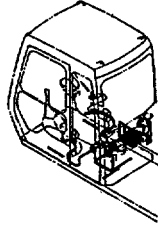

電気部品 (2) (USA) 119
ELECTRIC PARTS (2) (USA)

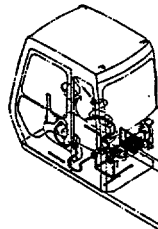

電気部品 (3-1) 121
ELECTRIC PARTS (3-1)

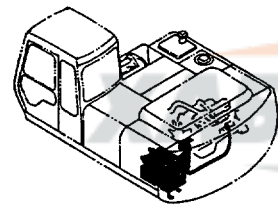

電気部品 (3-2) 123
ELECTRIC PARTS (3-2)

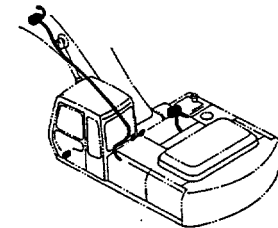

電気部品 (3-3) 125
ELECTRIC PARTS (3-3)

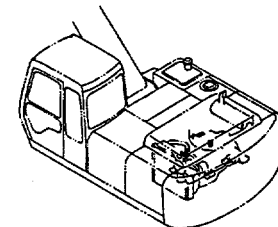

電気部品 (3-4) 127
ELECTRIC PARTS (3-4)

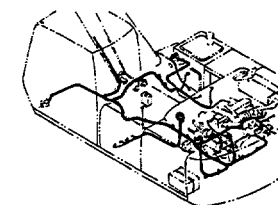

モーションアラーム (USA) 129
MOTION ALARM (USA)

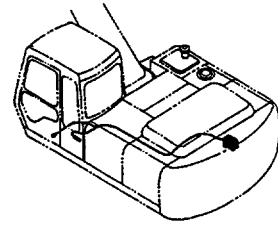

ウィンドウォッシャ 131
WINDOW WASHER

STD : 78001~85032
LC : 78001~85386

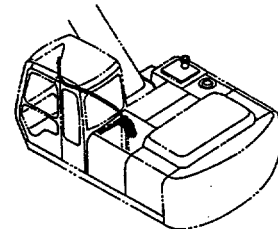

ウィンドウォッシャ 133
WINDOW WASHER

STD : 85033~
LC : 85387~

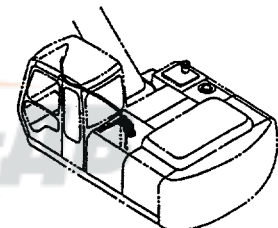

カーヒータ 135
CAR HEATER

STD : 78001~78902
LC : 78001~78875

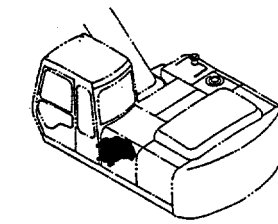

カーヒータ 137
CAR HEATER

STD : 78903~85473
LC : 78876~85473

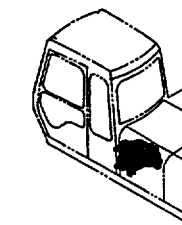

カーヒータ 139
CAR HEATER

85474~

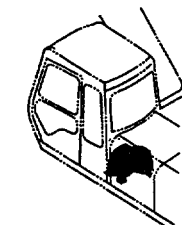

目 次 CONTENTS

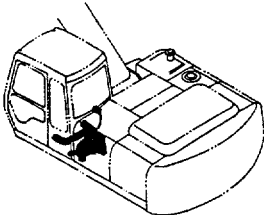
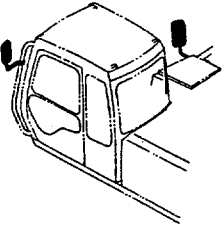
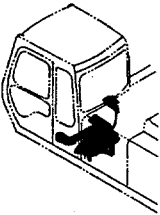
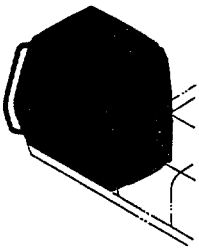
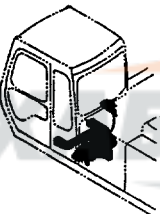
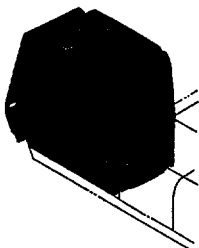
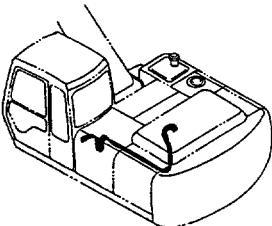
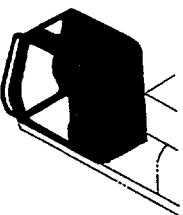
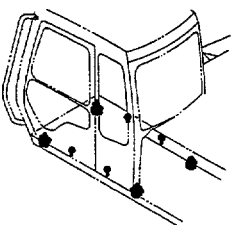
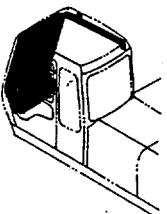
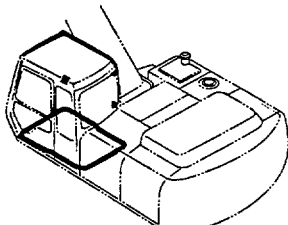
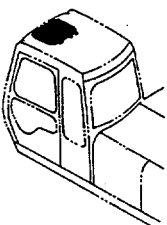
<p>カーヒータパーツ 141 CAR HEATER PARTS</p> <p>STD : 78001~78902 LC : 78001~78875</p> 	<p>バックミラー 153 REARVIEW MIRROR</p> 
<p>カーヒータパーツ 143 CAR HEATER PARTS</p> <p>STD : 78903~85473 LC : 78876~85473</p> 	<p>キャブ(200, LC) 155 CAB(200, LC)</p> 
<p>カーヒータパーツ 145 CAR HEATER PARTS</p> <p>85474~</p> 	<p>キャブ(200H, LCH) 157 CAB(200H, LCH)</p> 
<p>温水配管 147 HEATER PIPINGS</p> 	<p>キャブ(1) 159 CAB(1)</p> 
<p>キャブグループ(1) 149 CAB GROUP(1)</p> 	<p>キャブ(2) 161 CAB(2)</p> 
<p>キャブグループ(2) 151 CAB GROUP(2)</p> 	<p>キャブ(3) 163 CAB(3)</p> 

目 次 CONTENTS

キャブ (4) 165
CAB (4)

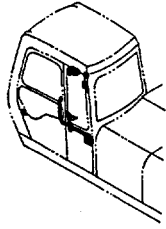

シート (USA) 177
SEAT (USA)

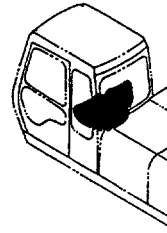

キャブ (5) 167
CAB (5)

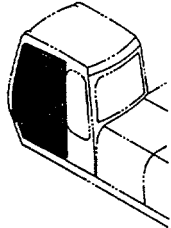

シートサスペンション (STD) 179
SEAT SUSPENSION (STD)

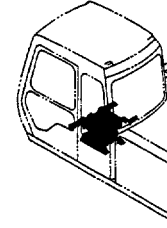

キャブ (6) 169
CAB (6)

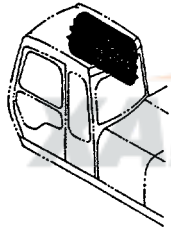

シートサスペンション (USA) 181
SEAT SUSPENSION (USA)

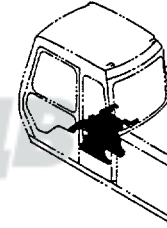

リアカバー (キャブ内) 171
REAR COVER (INSIDE OF CAB)

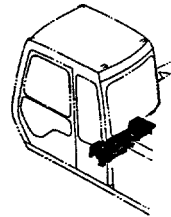

シートベルト 183
SEAT BELT

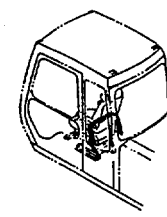

フロアパーツ 173
FLOOR PARTS

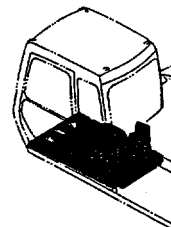

カバー (1-1) 185
COVER (1-1)

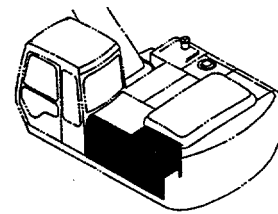

シート (STD) 175
SEAT (STD)

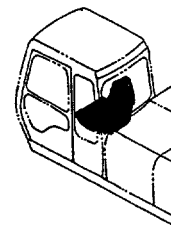

カバー (1-2) 187
COVER (1-2)

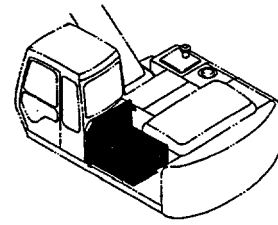

目 次 CONTENTS

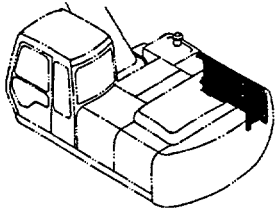
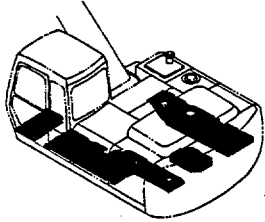
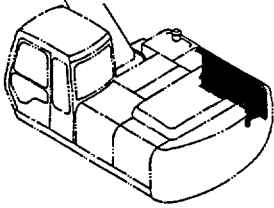
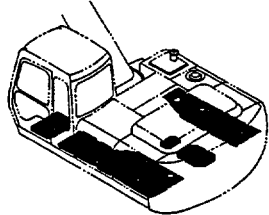
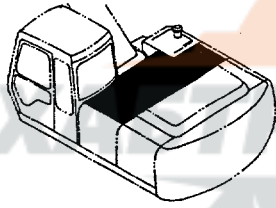
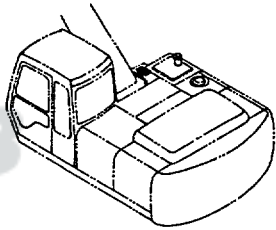
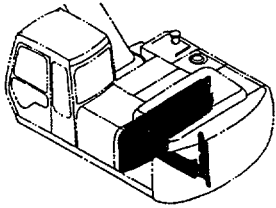
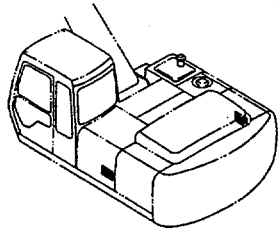
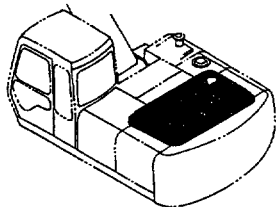
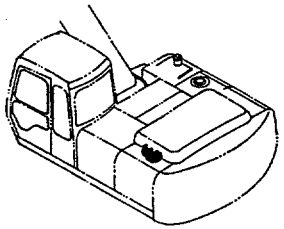
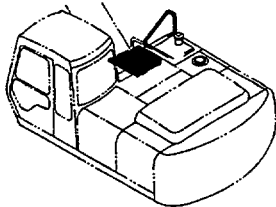
<p>カバー (1-3) 189 COVER (1-3) 78001~84672</p> 	<p>カバー (2) (200, LC) 201 COVER (2) (200, LC)</p> 
<p>カバー (1-3) 191 COVER (1-3) 84673~</p> 	<p>カバー (2) (200H, LCH) 203 COVER (2) (200H, LCH)</p> 
<p>カバー (1-4) 193 COVER (1-4)</p> 	<p>ドアロック (1) 205 DOOR LOCK (1)</p> 
<p>カバー (1-5) 195 COVER (1-5)</p> 	<p>ドアロック (2) 207 DOOR LOCK (2)</p> 
<p>カバー (1-6) 197 COVER (1-6)</p> 	<p>ドアロック (3) 209 DOOR LOCK (3)</p> 
<p>カバー (1-7) 199 COVER (1-7)</p> 	

目 次 CONTENTS

下部走行体 UNDERCARRIAGE



トラックフレーム(200) 211
TRACK FRAME(200)
78001~85184

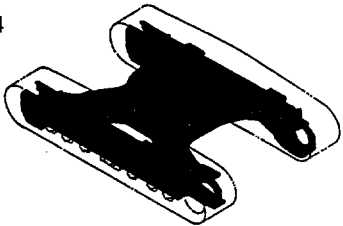

トラックフレーム(200) 213
TRACK FRAME(200)
85185~

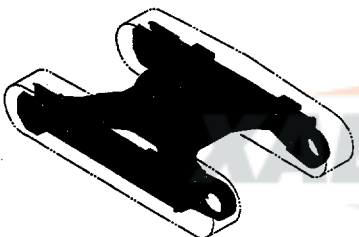

トラックフレーム(200LC) 215
TRACK FRAME(200LC)
78001~85386

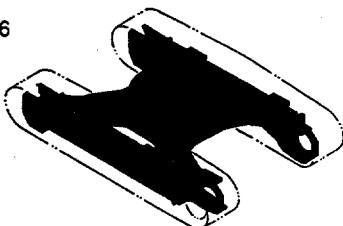

トラックフレーム(200LC) 217
TRACK FRAME(200LC)
85387~

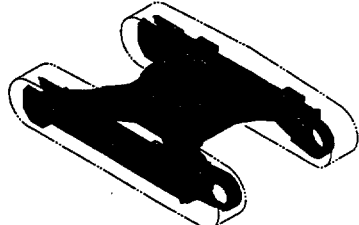

トラックフレーム(200H) 219
TRACK FRAME(200H)
78001~84671

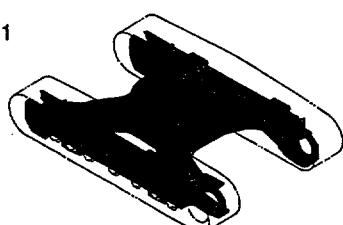

トラックフレーム(200H) 221
TRACK FRAME(200H)
84672~

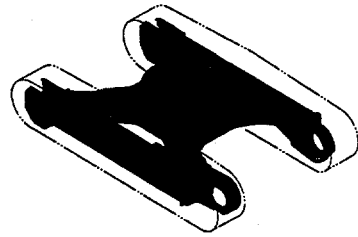

トラックフレーム(200LCH) 223
TRACK FRAME(200LCH)
78001~84671

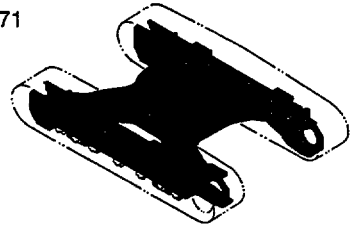

トラックフレーム(200LCH) 225
TRACK FRAME(200LCH)
84672~



ステップ(200H,LCH) 227
STEP(200H,LCH)
84672~

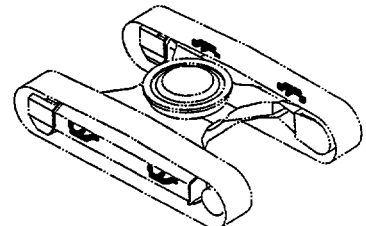

旋回輪 229
SWING BEARING

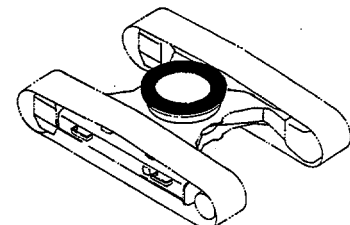

走行装置 231
TRAVEL DEVICE

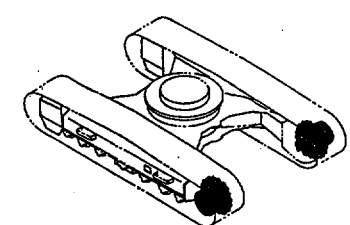

目 次 CONTENTS

フロントアイドラ 233
FRONT IDLER

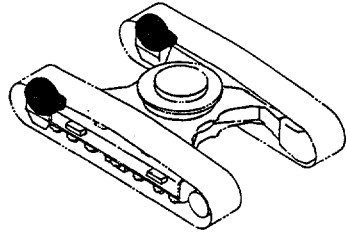

トラックリンク 600G(200) 245
TRACK-LINK 600G(200)

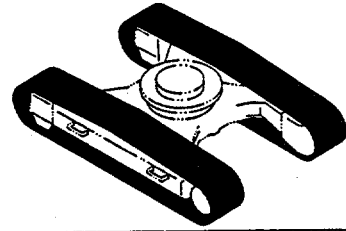

アジャスタ 235
ADJUSTER

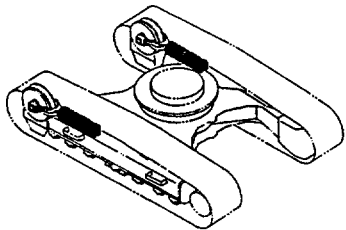

トラックリンク 600G(200LC) 247
TRACK-LINK 600G(200LC)

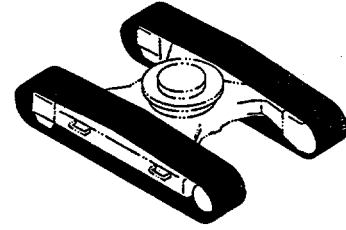

上ローラ 237
UPPER ROLLER
78001~83807

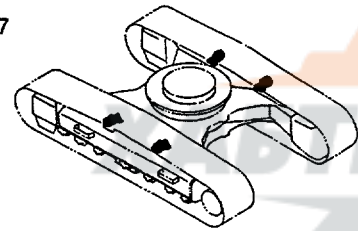

トラックリンク 600G(200H) 249
TRACK-LINK 600G(200H)

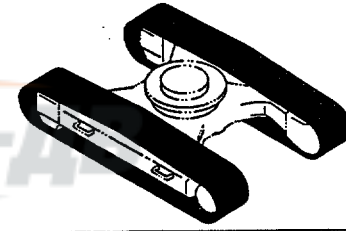

上ローラ 239
UPPER ROLLER
83808~

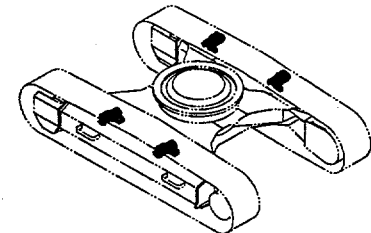

トラックリンク 600G(200LCH) 251
TRACK-LINK 600G(200LCH)

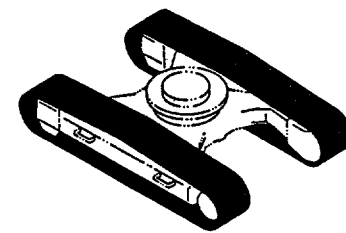

下ローラ (スタンダードトラック) 241
LOWER ROLLER (STD. TRACK)

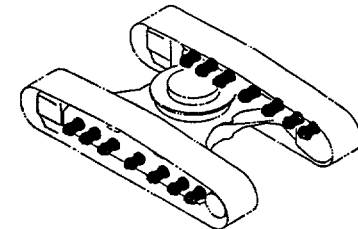

センタージョイント 253
CENTER JOINT

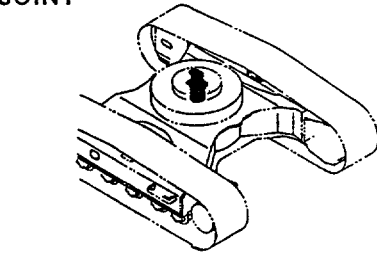

下ローラ (LCトラック) 243
LOWER ROLLER (LC TRACK)

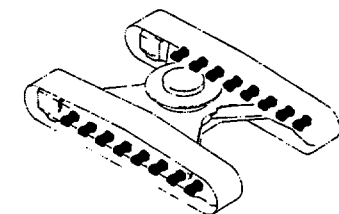

走行配管 (スタンダードトラック) 255
TRAVEL PIPINGS (STD. TRACK)

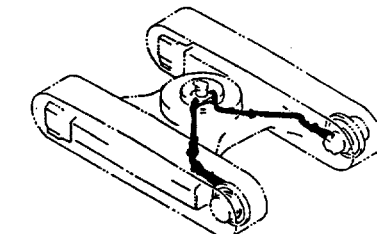

目 次 CONTENTS

走行配管 (LCトラック) 257
TRAVEL PIPINGS (LC TRACK)

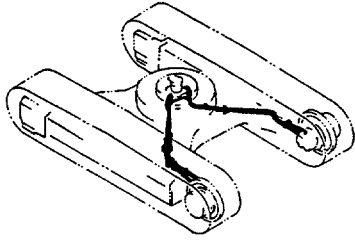

スタンダードアーム 2.91M 267
STD. ARM 2.91M

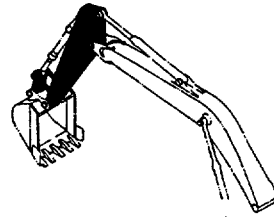

走行配管カバー 259
TRAVEL PIPINGS COVER

STD : 78001~85184
LC : 78001~85386

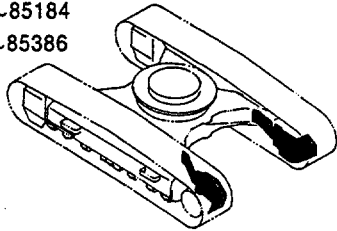

Hアーム 2.91M 269
H ARM 2.91M

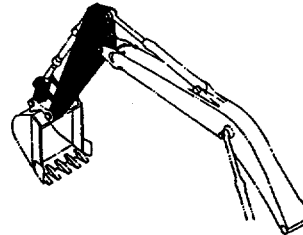

走行配管カバー 261
TRAVEL PIPINGS COVER

STD : 85185~
LC : 85387~

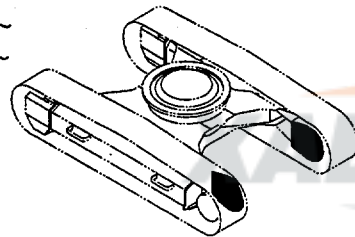

バケット 0.8 (新JIS) 271
BUCKET 0.8 (JIS 94)

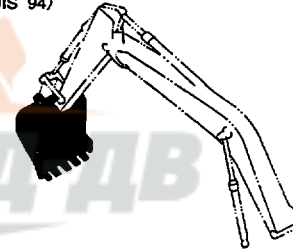

H バケット 0.8 (新JIS) 273
H BUCKET 0.8 (JIS 94)

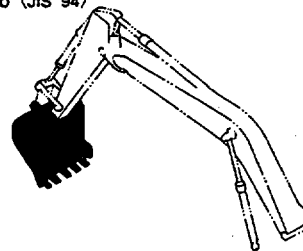

フロントアタッチメント FRONT-END ATTACHMENTS



ブーム 263
BOOM

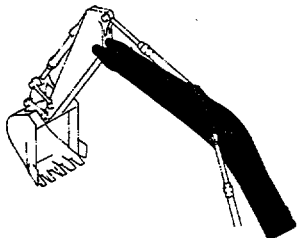

フロント配管 (1) 275
FRONT PIPINGS (1)

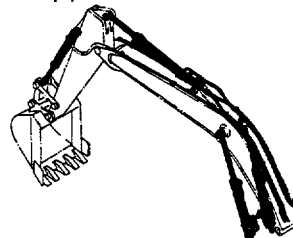

Hブーム 265
H BOOM

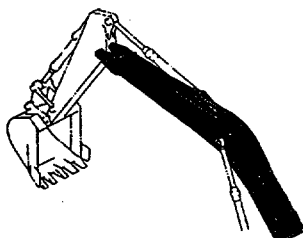

フロント配管 (2) 277
FRONT PIPINGS (2)

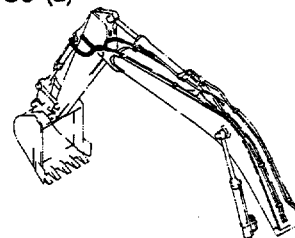

目次 CONTENTS

給脂配管 279
LUBRICATE PIPINGS

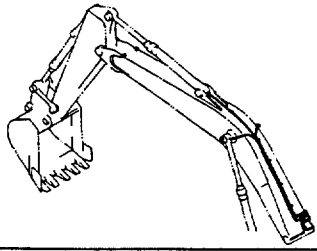

バケット 0.48 (新JIS) 289
BUCKET 0.48 (JIS 94)

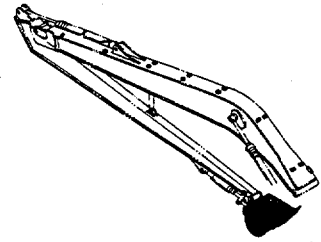

ディッチクリーニングバケット 0.48 (新JIS) (爪無) 291
DITCH CLEANING BUCKET 0.48 (JIS 94) (WITHOUT POINTS)

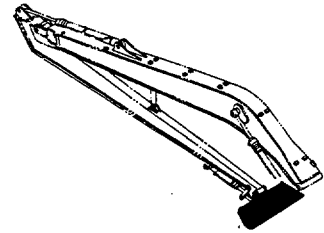

スーパーロングフロント
RIVER MAINTENANCE FRONT



パイロット配管 (15型) 281
PILOT PIPINGS (TYPE 15)

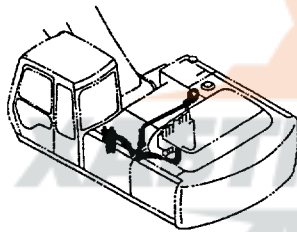

ディッチクリーニングバケット 0.48 (新JIS) (爪付) 293
DITCH CLEANING BUCKET 0.48 (JIS 94) (WITH POINTS)

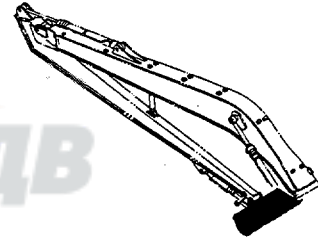

ブーム (15型) 283
BOOM (TYPE 15)

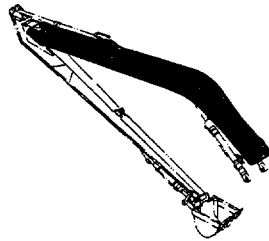

フロント配管 (1) (15型) 295
FRONT PIPINGS (1) (TYPE 15)

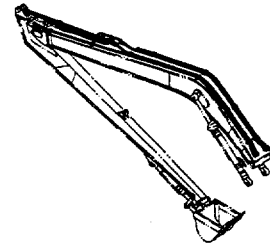

アーム (15型) 285
ARM (TYPE 15)

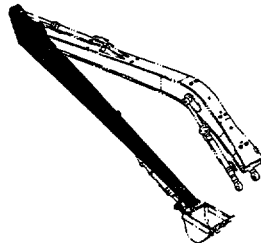

フロント配管 (2) (15型) 297
FRONT PIPINGS (2) (TYPE 15)

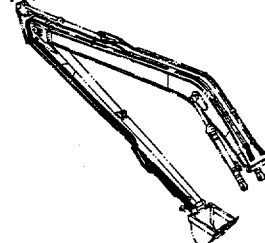

バケット 0.4 (新JIS) 287
BUCKET 0.4 (JIS 94)

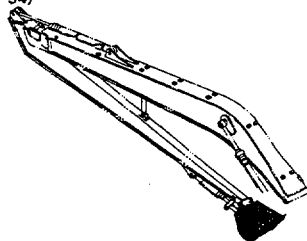

給脂配管 (1) (15型) 299
LUBRICATE PIPINGS (1) (TYPE 15)

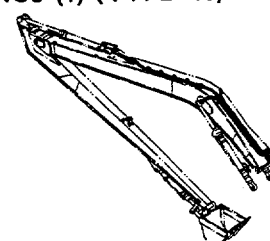

目 次 CONTENTS

給脂配管 (2) 〈15型〉 301
LUBRICATE PIPINGS (2) 〈TYPE 15〉

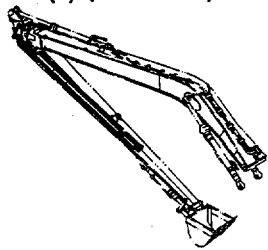

エアコンディショナ (1) 311
AIR CONDITIONER (1)

78001~79275

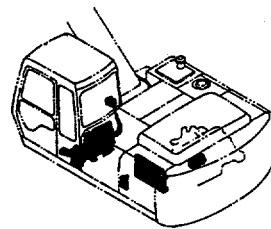

エアコンディショナ (1) 313
AIR CONDITIONER (1)

79276~

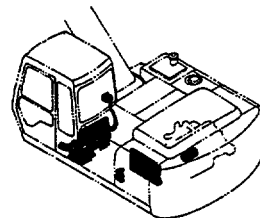

オプションパーツ
OPTIONAL PARTS

OP

マルチレバー配管 (1) 303
MULTI LEVER PIPINGS (1)

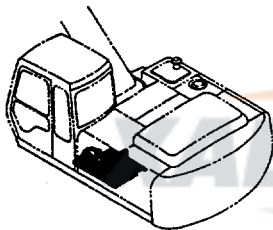

エアコンディショナ (2) 315
AIR CONDITIONER (2)

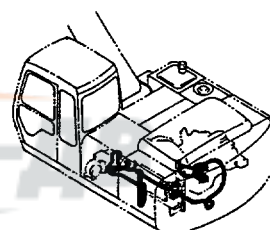

マルチレバー配管 (2) 305
MULTI LEVER PIPINGS (2)

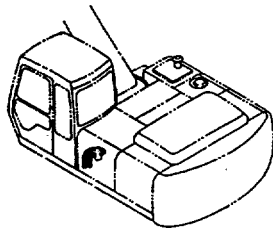

外気導入式エアコン用品 317
PRESSURE TYPE AIR-CON. PARTS

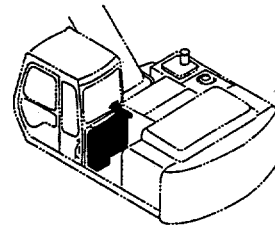

マルチレバー配管 (3) 307
MULTI LEVER PIPINGS (3)

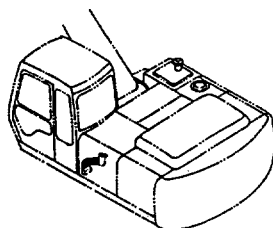

エアコンユニット 319
AIR-CON. UNIT

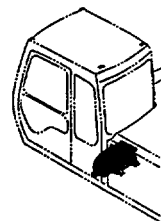

マルチレバー配管 (4) 309
MULTI LEVER PIPINGS (4)

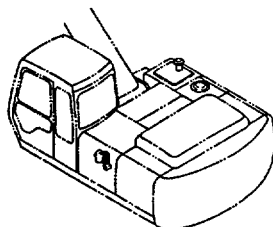

エアコンコントローラ (内気循環式) 321
AIR-CON. CONTROLLER (STD. Type)

78001~81690

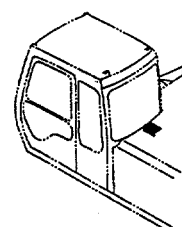

目 次 CONTENTS

エアコンコントローラ (内気循環式) 323
AIR-CON. CONTROLLER (STD. Type)

81691~

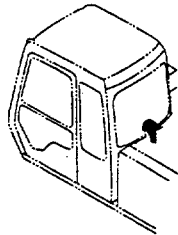

エアコンコントローラ (外気導入式) 325
AIR-CON. CONTROLLER (PRESSURE Type)

78001~D94/10

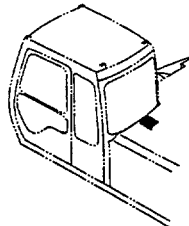

エアコンコントローラ (外気導入式) 327
AIR-CON. CONTROLLER (PRESSURE Type)

D94/11~

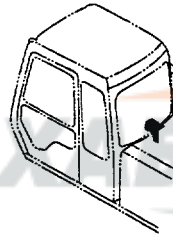

ホット & クールボックス 329
HOT & COOL BOX

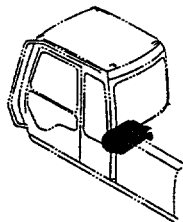

トロピカルカバー 331
TROPICAL COVER

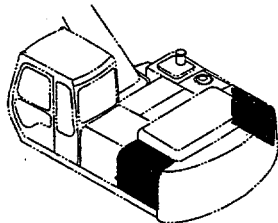

ウィンドガード (USA) 333
WINDOW GUARD (USA)

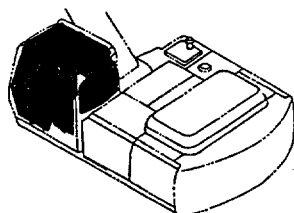

トラックリンク 700G (200) 335
TRACK-LINK 700G (200)

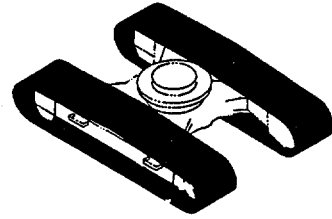

トラックリンク 700G (200LC) 337
TRACK-LINK 700G (200LC)

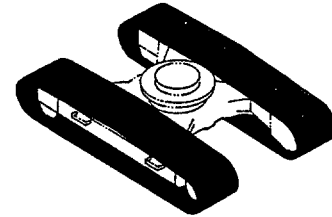

トラックリンク 800G (200) 339
TRACK-LINK 800G (200)

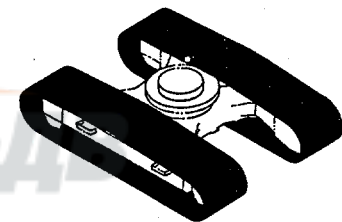

トラックリンク 800G (200LC) 341
TRACK-LINK 800G (200LC)

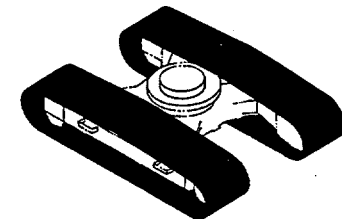

トラックリンク 600F (200) 343
TRACK-LINK 600F (200)

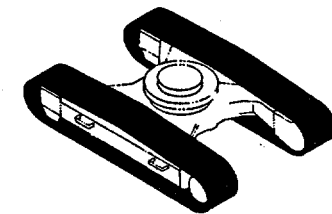

トラックリンク 600F (200LC) 345
TRACK-LINK 600F (200LC)

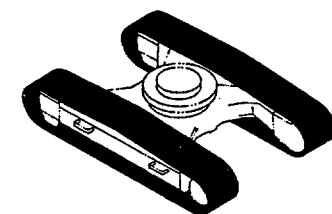

目 次 CONTENTS

トラックリンク 900A<200> 347
TRACK-LINK 900A<200>

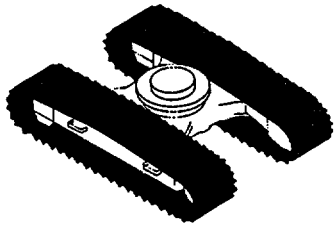

トラックリンク 900A<200LC> 349
TRACK-LINK 900A<200LC>

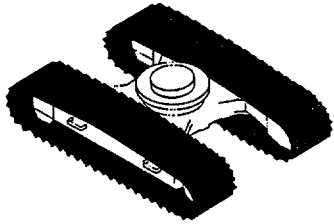

トラックリンク 600GP (ゴムパッド) <200> 351
TRACK-LINK 600GP (RUBBER PAD) <200>

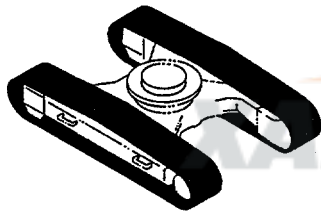

トラックリンク 600GP (ゴムパッド) <200LC> 353
TRACK-LINK 600GP (RUBBER PAD) <200LC>

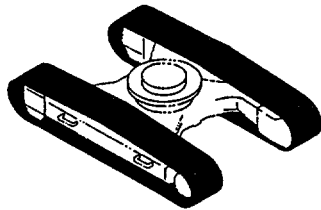

ショートアーム 2.22M 355
SHORT ARM 2.22M

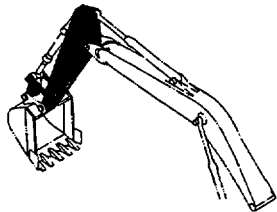

フロント配管 (2) <ショートアーム> 357
FRONT PIPINGS (2) <SHORT ARM>

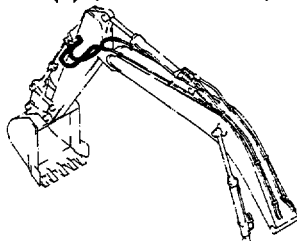

バケットフック用サービスパーツ 359
BUCKET-HOOK PARTS

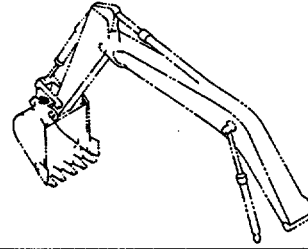

バケット 0.51 <新JIS> 361
BUCKET 0.51 <JIS 94>

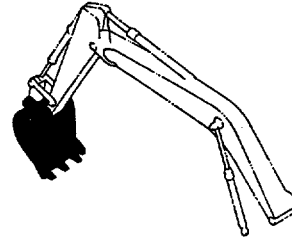

バケット 0.91 <新JIS> 363
BUCKET 0.91 <JIS 94>

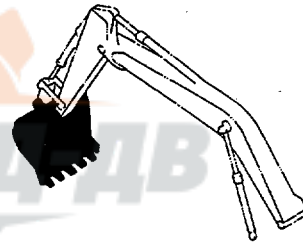

バケット 1.1 <新JIS> 365
BUCKET 1.1 <JIS 94>

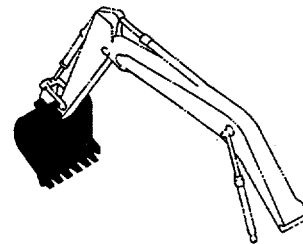

バケット 1.2 <新JIS> 367
BUCKET 1.2 <JIS 94>

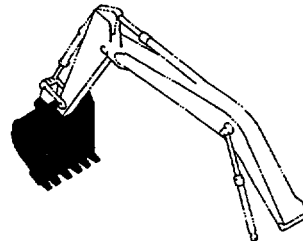

リップバケット 0.6 <新JIS> 369
RIPPER BUCKET 0.6 <JIS 94>

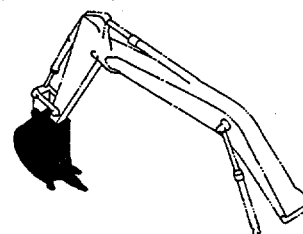

目 次 CONTENTS

1本爪リッパ 371
ONE-POINT RIPPER

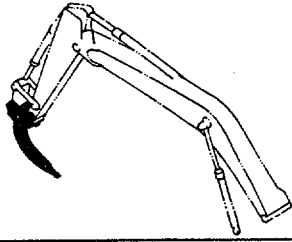

ホースラプチャーバルブ配管 (ブーム) : 1 383
HOSE RUPTURE VALVE PIPINGS (BOOM) : 1

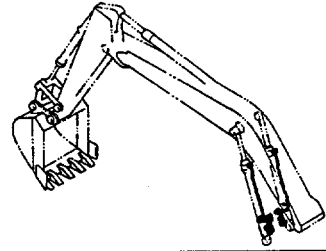

法面バケット 373
SLOPE-FINISHING BLADE

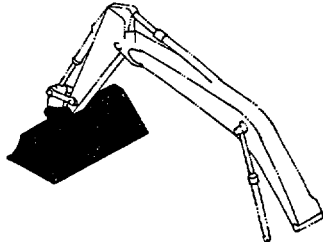

ホースラプチャーバルブ配管 (ブーム) : 2 385
HOSE RUPTURE VALVE PIPINGS (BOOM) : 2

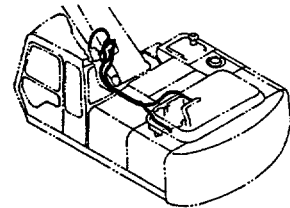

クラムシェルバケット (1) 375
CLAMSHELL BUCKET (1)

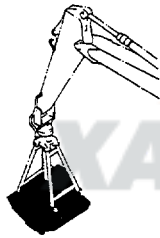

ホースラプチャーバルブ配管 (ブーム) : 3 387
HOSE RUPTURE VALVE PIPINGS (BOOM) : 3

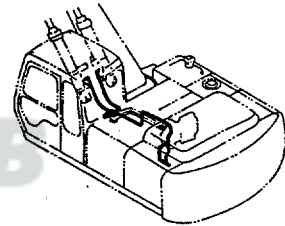

クラムシェルバケット (2) 377
CLAMSHELL BUCKET (2)

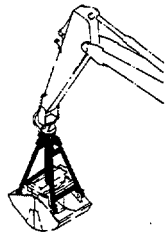

ホースラプチャーバルブ配管 (アーム) : 1 389
HOSE RUPTURE VALVE PIPINGS (ARM) : 1

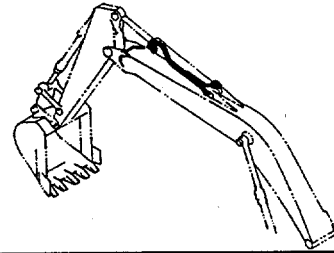

クラムシェルバケット (3) 379
CLAMSHELL BUCKET (3)

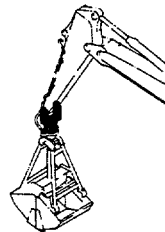

ホースラプチャーバルブ配管 (アーム) : 2 391
HOSE RUPTURE VALVE PIPINGS (ARM) : 2

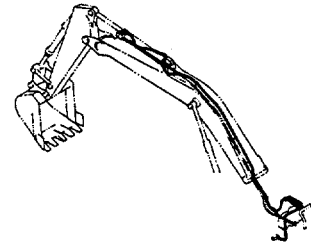

クラムシェル配管 381
CLAMSHELL PIPINGS

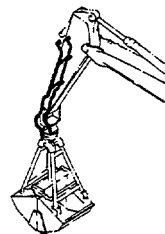

ホースラプチャーバルブ配管 (アーム) : 3 393
HOSE RUPTURE VALVE PIPINGS (ARM) : 3

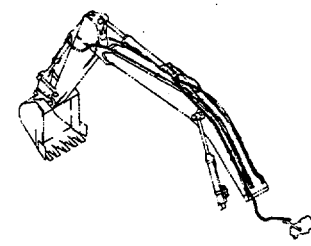

目次 CONTENTS

操作ペダル (ブレーカ&クラッシャ) 395
CONTROL PEDAL (BREAKER & CRUSHER)

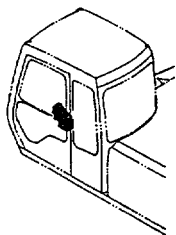

パイロット配管 (ブレーカ&クラッシャ) ... 397
PILOT PIPINGS (BREAKER & CRUSHER)

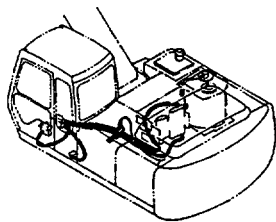

ブレーカ&クラッシャ用本体配管 399
MAIN PIPINGS FOR BREAKER & CRUSHER

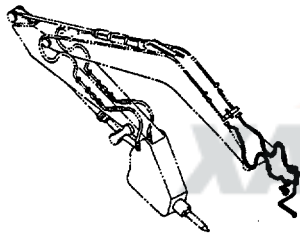

ブレーカ&クラッシャ用フロント配管 401
FRONT PIPINGS FOR BREAKER & CRUSHER

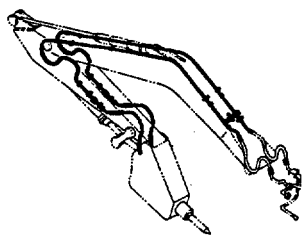

NPK ブレーカ用配管 403
PIPINGS FOR NPK BREAKER

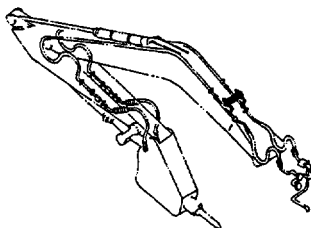

NPK ブレーカ & クラッシャ用配管 405
PIPINGS FOR NPK BREAKER & CRUSHER

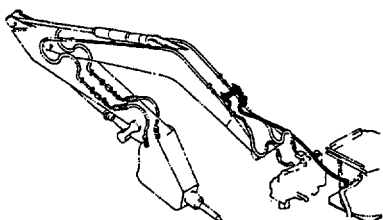

オカダ/古河ブレーカ用配管 407
PIPINGS FOR OKADA / FURUKAWA BREAKER

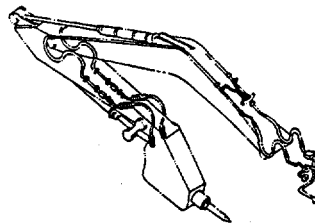

オカダ/古河ブレーカ&クラッシャ用配管 409
PIPINGS FOR OKADA / FURUKAWA
BREAKER & CRUSHER

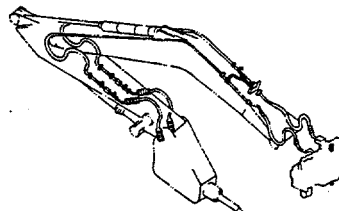

工具及び予備品 TOOLS AND SPARE PARTS



工具 411
TOOLS

予備品 413
SPARE PARTS

78001~D94/11

ネームプレート NAME-PLATE

**NAME
PLATE**

ネームプレート (日本語) (STD) 415
NAME-PLATE (JAPANESE) (STD)

ネームプレート (英語) (STD) 417
NAME-PLATE (ENGLISH) (STD)

ネームプレート (英語) (USA) 419
NAME-PLATE (ENGLISH) (USA)

目次 CONTENTS

索引
PARTS INDEX



索引 421
PARTS INDEX



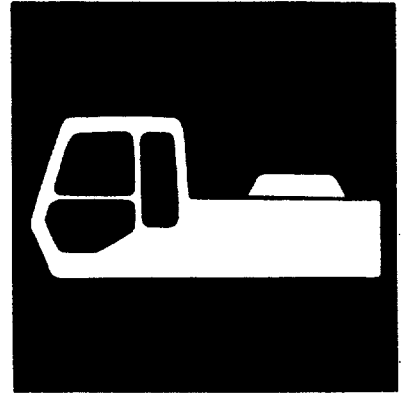

上部旋回体
UPPERSTRUCTURE



フレーム FRAME

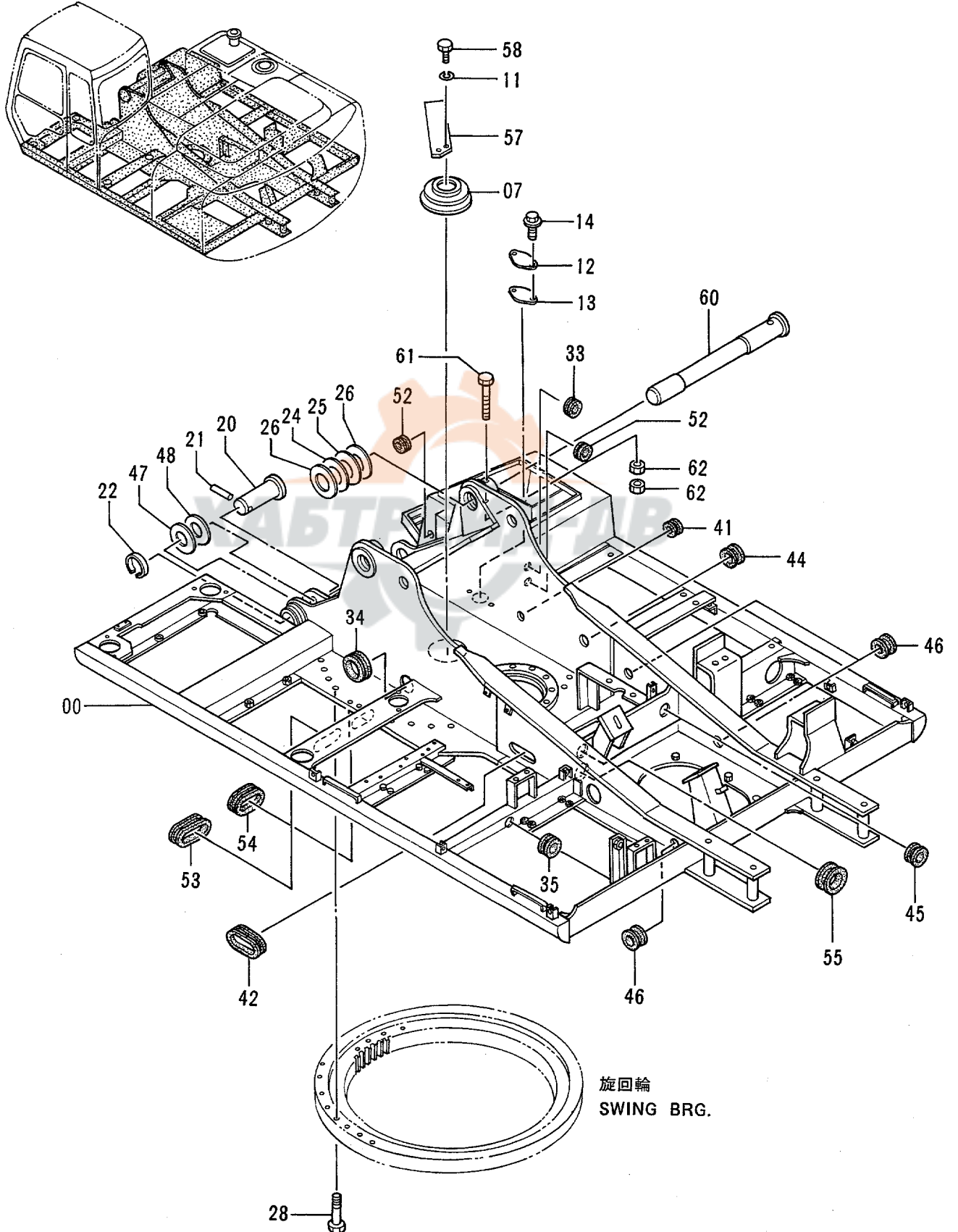

フレーム
FRAME

78001-

符号 ITEM	部品番号 PART NO.	部品名	PART NAME	数量 QTY	サービス コード S.C	適用号機 SERIAL NO.	互換性 ICA	代替部品 REPLACEABLE PART	
								部品番号 PART NO.	数量 QTY
00	5004161	フレーム;メイン <200, LC>	FRAME;MAIN <200, LC>	1					
00	5004262	フレーム;メイン <200H, LCH>	FRAME;MAIN <200H, LCH>	1					
07	4258592	カバー;ブーツ	COVER;BOOT	1					
11	A590914	ワッシャー;スプリング	WASHER;SPRING	2					
12	4255799	カバー	COVER	1					
13	4161735	パッキング	PACKING	1					
14	J021025	ボルト;セムス	BOLT;SEMS	2					
20	4196104	ピン	PIN	2					
21	4098713	ピン	PIN	2					
22	4098712	リング	RING	2					
24	4101280	シム 3.2	SHIM 3.2	1	R				
25	4142950	シム 2.3	SHIM 2.3	1	R				
26	4101281	シム 1.2	SHIM 1.2	2	R				
28	J932095	ボルト	BOLT	29					
33	94-2816	ブッシング;ラバー	BUSHING;RUBBER	1					
34	4191977	ブッシング;ラバー	BUSHING;RUBBER	1					
35	4209294	ブッシング;ラバー	BUSHING;RUBBER	1					
41	4257181	ブッシング;ラバー	BUSHING;RUBBER	1					
42	4252218	ブッシング;ラバー	BUSHING;RUBBER	1					
44	4259340	ブッシング;ラバー	BUSHING;RUBBER	1					
45	4255530	ブッシング;ラバー	BUSHING;RUBBER	2					
46	4201749	ブッシング;ラバー	BUSHING;RUBBER	3					
47	4114816	シム 2.3	SHIM 2.3	2	R				
48	4114817	シム 1.0	SHIM 1.0	2	R				
52	4276215	ブッシング;ラバー	BUSHING;RUBBER	2					
53	4319252	ブッシング;ラバー	BUSHING;RUBBER	1					
54	4319253	ブッシング;ラバー	BUSHING;RUBBER	1					
55	4201986	ブッシング;ラバー	BUSHING;RUBBER	1					
57	4274282	ストッパ	STOPPER	1					
58	J901435	ボルト	BOLT	2					
60	3058025	ピン	PIN	1					
61	M222004	ボルト	BOLT	1					
62	J951020	ナット	NUT	2					

003

カウンタウェイト
COUNTERWEIGHT

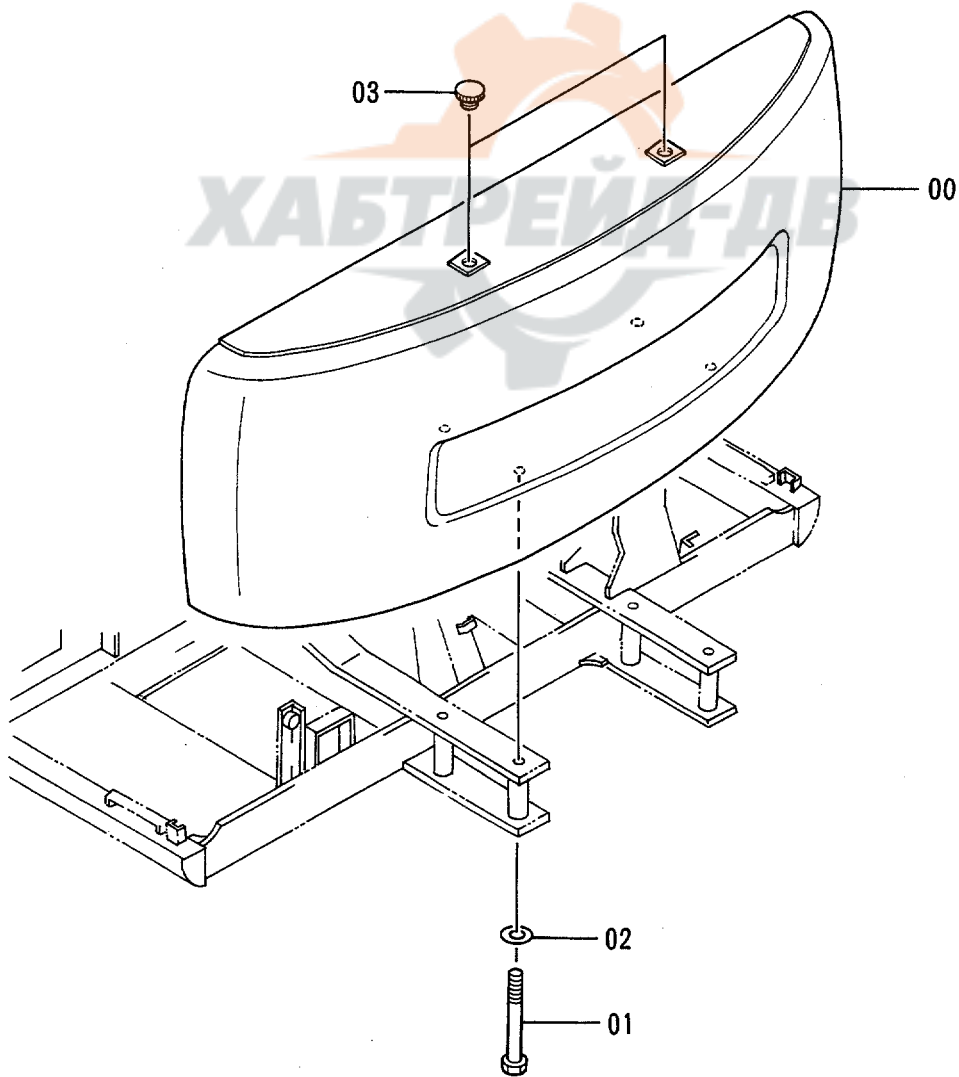
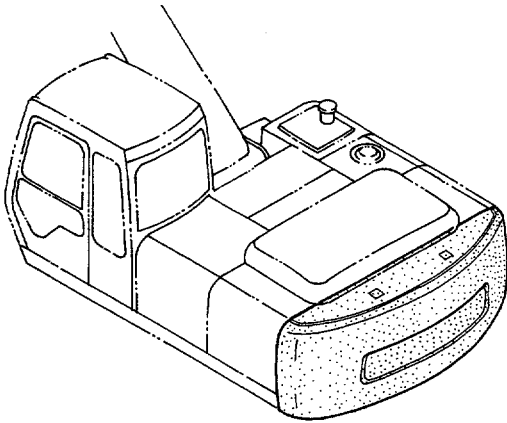

カウンタウエイト
COUNTER WEIGHT

78001-

符号 ITEM	部品番号 PART NO.	部 品 名	PART NAME	数量 QTY	サービス コード S.C	適用号機 SERIAL NO.	互 換 性 ICA	代替部品 REPLACEABLE PART	
								部品番号 PART NO.	数量 QTY
00	6011820	ウイト;カウンタ <200, LC>	WEIGHT;COUNTER <200, LC>	1					
00	6014730	ウイト;カウンタ <200H, LCH>	WEIGHT;COUNTER <200H, LCH>	1					
01	J932721	ボルト <200, LC>	BOLT <200, LC>	4					
01	J833022	ボルト <200H, LCH>	BOLT <200H, LCH>	4					
02	4126485	ワッシャ <200, LC>	WASHER <200, LC>	4					
02	4174859	ワッシャ <200H, LCH>	WASHER <200H, LCH>	4					
03	4139583	キャップ	CAP	2					

エンジン ENGINE

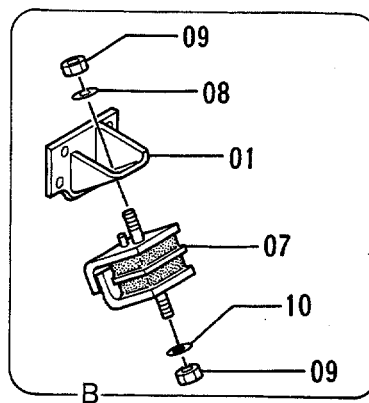
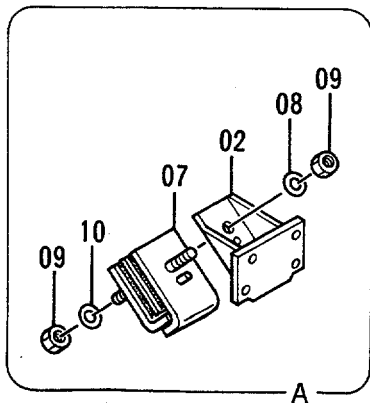
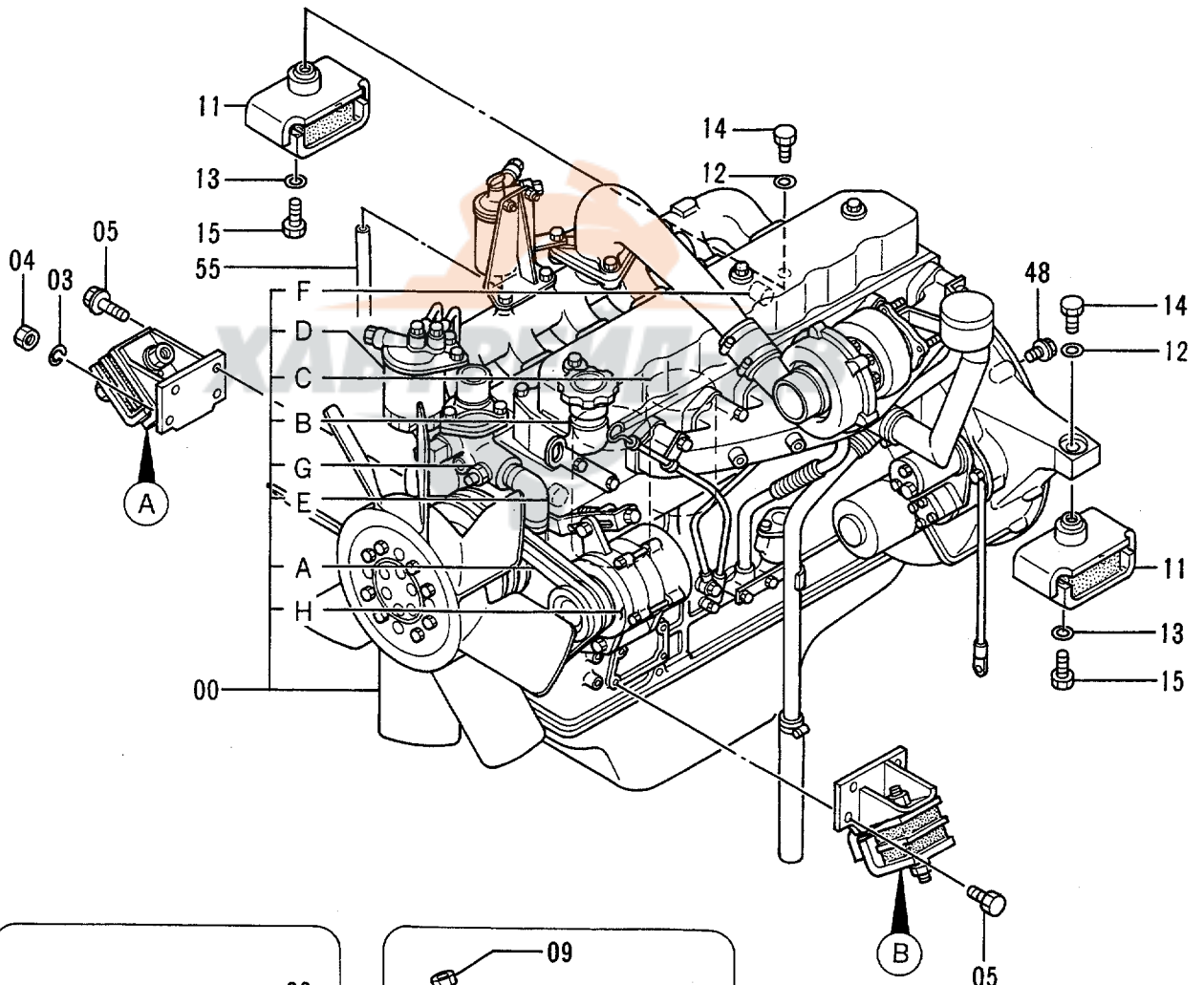
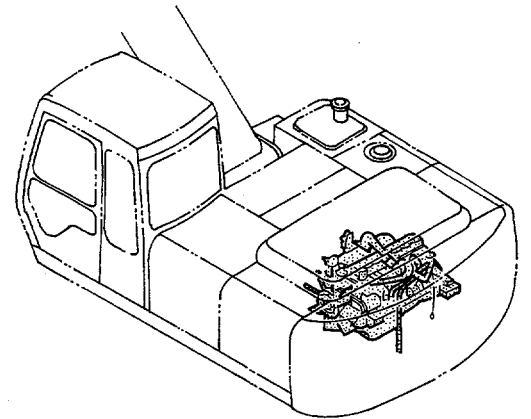

エンジン
ENGINE

78001-

符号 ITEM	部品番号 PART NO.	部品名	PART NAME	数量 QTY	サービス コード S.C	適用号機 SERIAL NO.	互換性 ICA	代替部品 REPLACEABLE PART	
								部品番号 PART NO.	数量 QTY
00	4248359	エンジン	ENGINE	1	Z				
00A	4206078	・ベルト;ファン (1=2本)	・BELT;FAN (1=2 PIECES)	1	Z				
00B	4283859	・フィルタ;オイル (メイン)	・FILTER;OIL (MAIN)	1	Z				
00C	4283860	・フィルタ;オイル (バイパス)	・FILTER;OIL (BYPASS)	1	Z				
00D	4206080	・フィルタ;フューエル	・FILTER;FUEL	1	Z				
00E	4164695	・スイッチ;レベル	・SWITCH;LEVEL	1	Z				
00F	4201132	・スイッチ;プレッシャ	・SWITCH;PRES.	1	Z				
00G	4149335	・スイッチ;サーモ	・SWITCH;THERMO	1	Z				
00H	4283858	・ジェネレータ	・GENERATOR	1	Z				
01	8021976	ブラケット	BRACKET	1					
02	8021977	ブラケット	BRACKET	1					
03	A590910	ワッシャ;スプリング	WASHER;SPRING	1					
04	J952010	ナット	NUT	1					
05	M171022	ボルト;セムス	BOLT;SEMS	7					
07	4123994	ラバー	RUBBER	2					
08	4114404	ワッシャ	WASHER	2					
09	J950014	ナット	NUT	4					
10	4086894	ワッシャ	WASHER	2					
11	4248362	ラバー	RUBBER	2					
12	A590918	ワッシャ;スプリング	WASHER;SPRING	2					
13	4087197	ワッシャ	WASHER	4					
14	J931865	ボルト	BOLT	2					
15	J931630	ボルト	BOLT	4					
48	J011030	ボルト;セムス	BOLT;SEMS	5					
55	4206284	ホース;ビニール	HOSE;VINYL	1					

ラジエータ RADIATOR

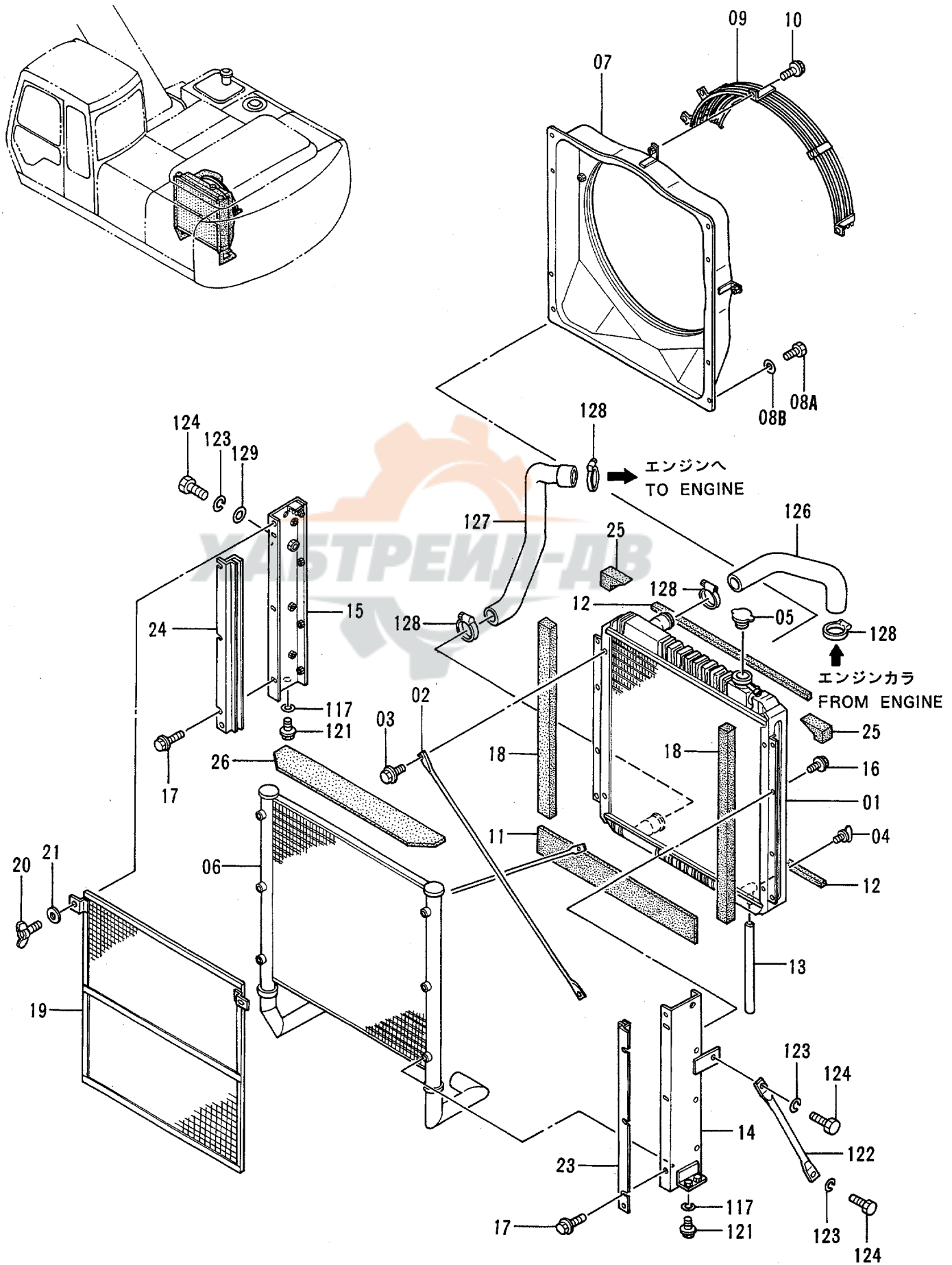

ラジエータ
RADIATOR

78001-

符号 ITEM	部品番号 PART NO.	部品名	PART NAME	数量 QTY	サービス コード S.C	通用号機 SERIAL NO.	互換性 ICA	代替部品 REPLACEABLE PART	
								部品番号 PART NO.	数量 QTY
01-26	4276157	ラジエータ アツセン <STD>	RADIATOR ASS'Y <STD>	1					
01-26	4307779	ラジエータ アツセン <USA>	RADIATOR ASS'Y <USA>	1					
01	4287043	・コア;ラジエータ	・CORE;RADIATOR	1					
02	4287044	・ロッド	・ROD	2					
03	J020616	・ボルト;セムス	・BOLT;SEMS	4					
04	4206928	・プラグ;ドレーン	・PLUG;DRAIN	1					
05	4228160	・キャップ <STD>	・CAP <STD>	1					
05	4229974	・キャップ <USA>	・CAP <USA>	1					
06	4287045	・クーラ;オイル	・COOLER;OIL	1					
07	4287046	・ガイド;ファン	・GUIDE;FAN	1					
08A	J010814	・ボルト;セムス	・BOLT;SEMS	8					
08B	A590108	・ワッシャ;プレーン	・WASHER;PLANE	8					
09	4287047	・ガード;ファン	・GUARD;FAN	1					
10	J010816	・ボルト;セムス	・BOLT;SEMS	5					
11	4287053	・パッキン	・PACKING	1					
12	4287054	・パッキン	・PACKING	2					
13	4206927	・ホース	・HOSE	1					
14	4287048	・ブラケット	・BRACKET	1					
15	4287049	・ブラケット	・BRACKET	1					
16	J020816	・ボルト;セムス	・BOLT;SEMS	8					
17	J020816	・ボルト;セムス	・BOLT;SEMS	6					
18	4287055	・パッキン	・PACKING	2					
19	4287052	・ネット	・NET	1					
20	4206930	・ボルト;ウイング	・BOLT;WING	2					
21	4206931	・ワッシャ	・WASHER	2					
23	4287050	・ブラケット	・BRACKET	1					
24	4287051	・ブラケット	・BRACKET	1					
25	4287056	・パッキン	・PACKING	2					
26	4287057	・パッキン	・PACKING	1					
117	J222012	ワッシャ	WASHER	4					
121	J011235	ボルト;セムス	BOLT;SEMS	4					
122	4248560	ステー	STAY	1					
123	A590916	ワッシャ;スプリング	WASHER;SPRING	3					
124	J901635	ボルト	BOLT	3					
126	3048033	ホース;ウォーター	HOSE;WATER	1					
127	3050022	ホース;ウォーター	HOSE;WATER	1					
128	4504198	クランプ;ホース	CLAMP;HOSE	4		-83706	Y	4357297	4
128	4357297	クランプ;ホース	CLAMP;HOSE	4		83707-			
129	A590116	ワッシャ;プレーン	WASHER;PLANE	1					

リザーブタンク RESERVE TANK

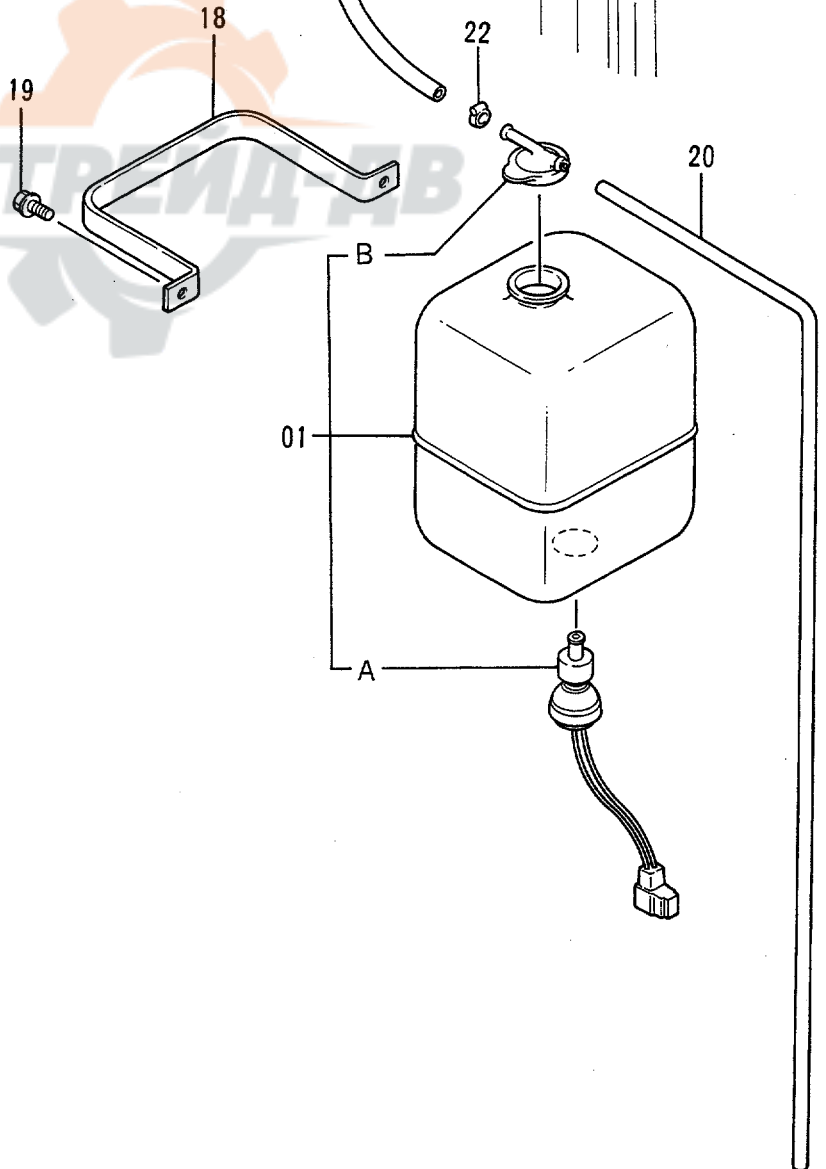
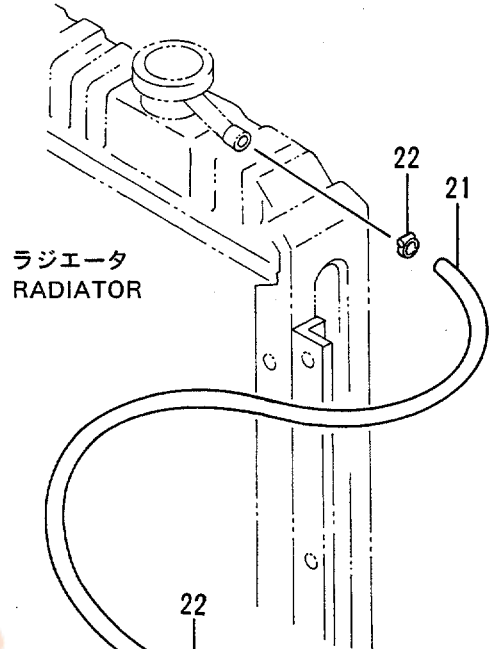
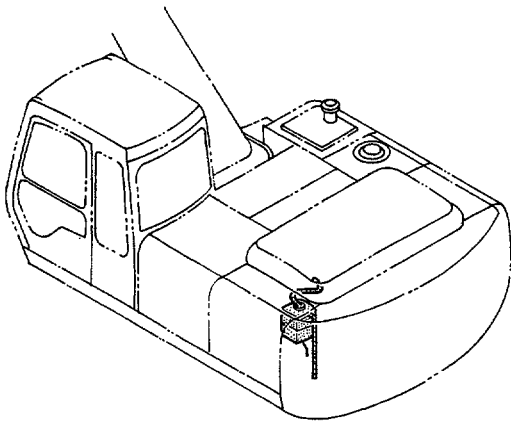

リザーブ タンク
RESERVE TANK

78001-

符号 ITEM	部品番号 PART NO.	部品名	PART NAME	数量 QTY	サービス コード S.C	適用号機 SERIAL NO.	互換性 ICA	代替部品 REPLACEABLE PART	
								部品番号 PART NO.	数量 QTY
01	4130139	タンク;ウオータ	TANK;WATER	1					
01A	4153251	-スイッチ;レベル	-SWITCH;LEVEL	1					
01B	4153250	-キャップ	-CAP	1					
18	4180555	クランプ	CLAMP	1					
19	J020820	ボルト;セムス	BOLT;SEMS	2					
20	4142844	ホース;ビニール	HOSE;VINYL	1					
21	4208073	ホース;ウオータ	HOSE;WATER	1					
22	4508575	クランプ;ホース	CLAMP;HOSE	2					

エアクリーナ AIR CLEANER

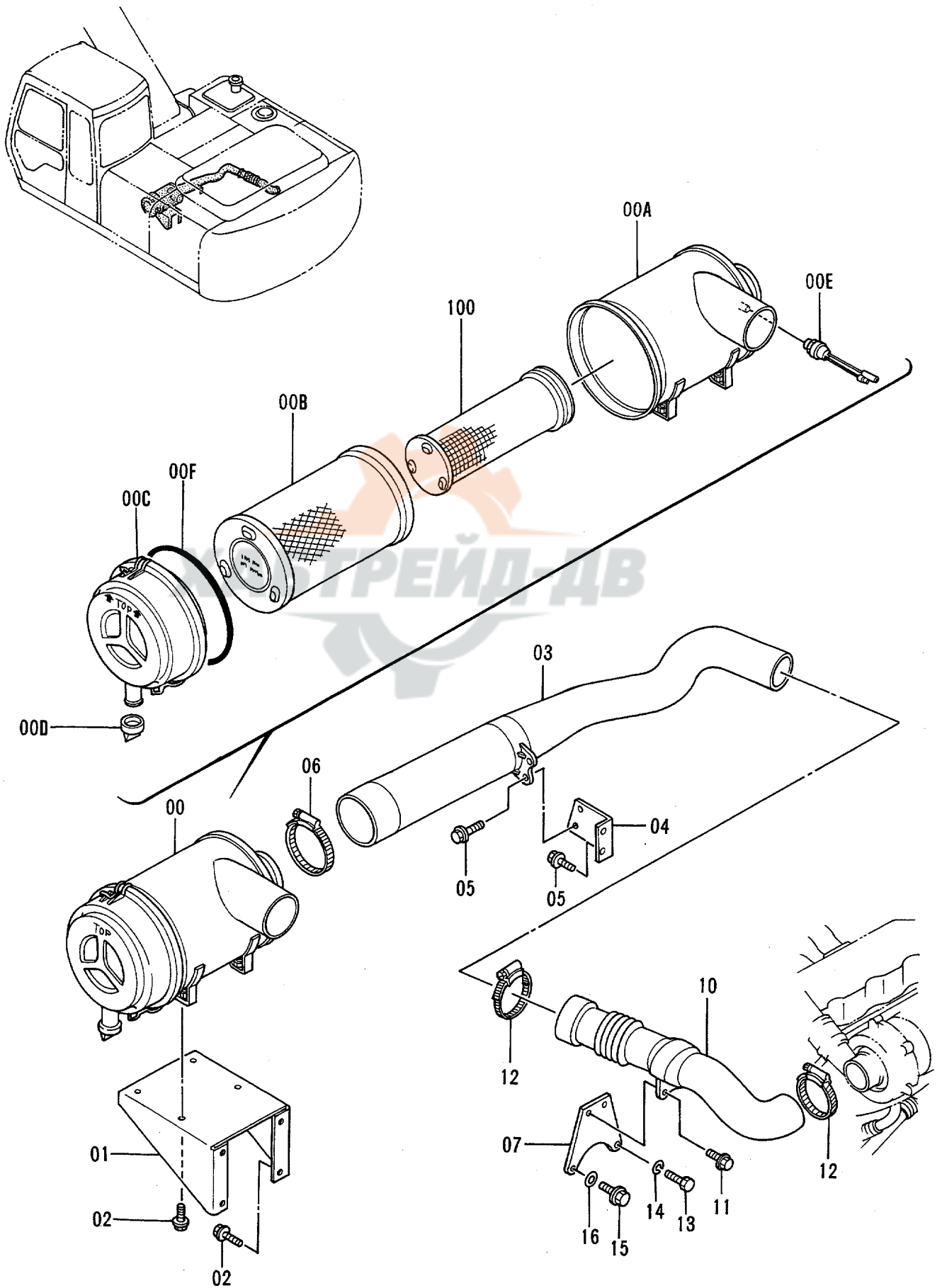

エア クリーナ
AIR CLEANER

78001-

符号 ITEM	部品番号 PART NO.	部 品 名	PART NAME	数量 QTY	サービス コード S. C	適用号機 SERIAL NO.	互 換 性 ICA	代 替 部 品 REPLACEABLE PART	
								部品番号 PART NO.	数量 QTY
00	4276158	クリーナ;エア アッセン	CLEANER;AIR ASS'Y	1					
00A	4287058	・ボデー	・BODY	1					
00B	4283861	・エレメント	・ELEMENT	1					
00C	4287059	・カバー	・COVER	1					
00D	4208275	・バルブ	・VALVE	1					
00E	4224238	・インジケータ	・INDICATOR	1					
00F	4324261	・Oリング	・O-RING	1					
01	3055204	ブラケット	BRACKET	1					
02	J021025	ボルト;セムス	BOLT;SEMS	8					
03	4271597	ダクト;エア	DUCT;AIR	1					
04	9736378	ブラケット	BRACKET	1					
05	J021030	ボルト;セムス	BOLT;SEMS	4					
06	4507397	クランプ;ホース	CLAMP;HOSE	1					
07	9735834	ブラケット	BRACKET	1					
10	4271598	ダクト;エア	DUCT;AIR	1					
11	J021030	ボルト;セムス	BOLT;SEMS	2					
12	4507512	クランプ;ホース	CLAMP;HOSE	2					
13	J900816	ボルト	BOLT	1					
14	A590908	ワッシャ;スプリング	WASHER;SPRING	1					
15	M171022	ボルト;セムス	BOLT;SEMS	1					
16	A590110	ワッシャ;プレーン	WASHER;PLANE	1					
100	4287060	エレメント <200, LC>	ELEMENT <200, LC>	1	OP				
100	4287060	エレメント <200H, LCH>	ELEMENT <200H, LCH>	1					

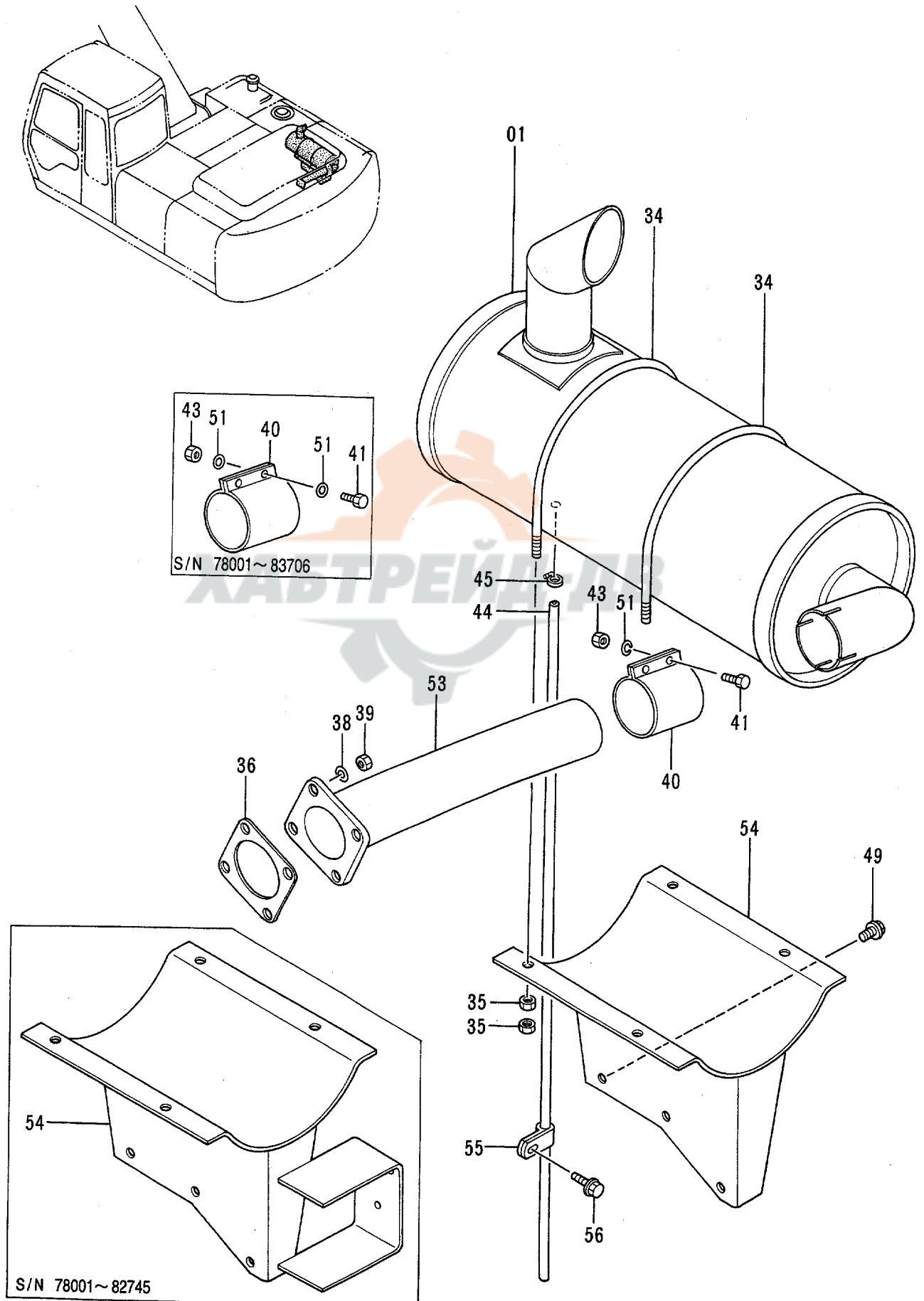
マフラー
MUFFLER

マフラー
MUFFLER

78001-

符号 ITEM	部品番号 PART NO.	部品名	PART NAME	数量 QTY	サービス コード S.C	適用号機 SERIAL NO.	互換性 ICA	代替部品 REPLACEABLE PART	
								部品番号 PART NO.	数量 QTY
01	4256163	マフラー	MUFFLER	1					
34	4252533	ボルト;U	BOLT;U	2					
35	J950010	ナット	NUT	8					
36	4253965	ガスケット	GASKET	1					
38	A590910	ワッシャー;スプリング	WASHER;SPRING	4					
39	M521008	ナット	NUT	4					
40	4257014	クランプ	CLAMP	1					
41	M261260	ボルト	BOLT	2		-83706	Y	J901240	2
41	J901240	ボルト	BOLT	2		83707-			
43	J950012	ナット	NUT	2		-83706	Y	M520012	2
43	M520012	ナット	NUT	2		83707-			
44	4249788	チューブ	TUBE	1					
45	4508575	クランプ;ホース	CLAMP;HOSE	1					
49	J011035	ボルト;セムス	BOLT;SEMS	3					
51	J222012	ワッシャー	WASHER	4		-83706	Y	A590912	2
51	A590912	ワッシャー;スプリング	WASHER;SPRING	2		83707-			
53	7023241	パイプ;エキゾースト	PIPE;EXHAUST	1					
54	7024390	ブラケット	BRACKET	1		-82745	T	7030422	1
								8063346	1
								4055311	2
54	7030422	ブラケット	BRACKET	1		82746-			
55	4344303	クリップ	CLIP	1		78879-			
56	J011020	ボルト;セムス	BOLT;SEMS	1		78879-			

燃料配管 FUEL PIPINGS

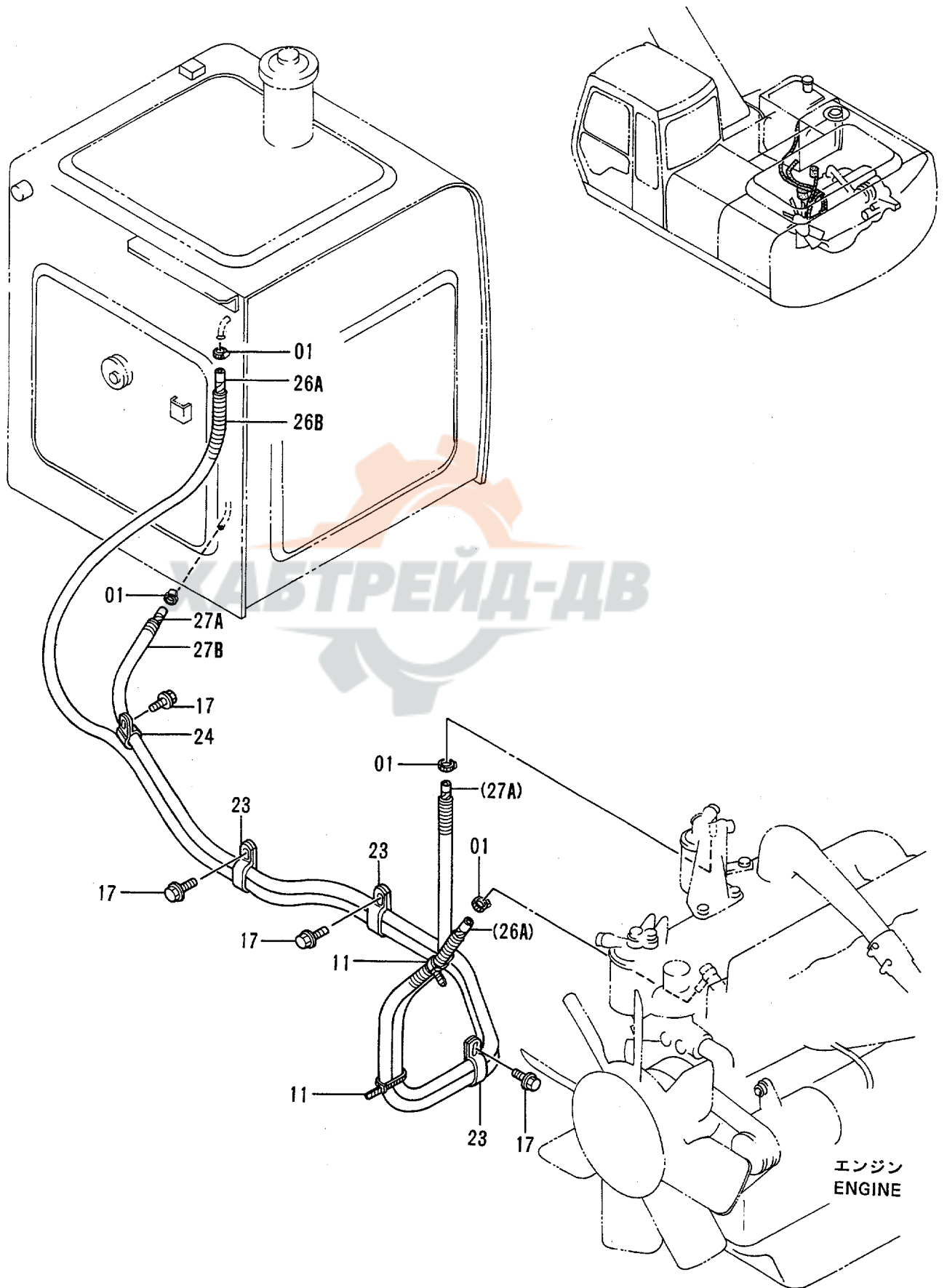

燃料配管
FUEL PIPINGS

78001-

符号 ITEM	部品番号 PART NO.	部 品 名	PART NAME	数量 QTY	サービス コード S.C	適用号機 SERIAL NO.	互 換 性 ICA	代 替 部 品 REPLACEABLE PART	
								部品番号 PART NO.	数量 QTY
01	4514700	クリップ;ホース	CLIP;HOSE	4					
11	4055312	クリップ;バンド	CLIP;BAND	2					
17	J011020	ボルト;セムス	BOLT;SEMS	4					
23	4190266	クリップ	CLIP	3					
24	4190263	クリップ	CLIP	1					
26A	4201837	ホース;フUEL	HOSE;FUEL	1					
26B	4260248	チューブ	TUBE	1					
27A	4295998	ホース;フUEL	HOSE;FUEL	1					
27B	4295999	チューブ	TUBE	1					

燃料タンク FUEL TANK

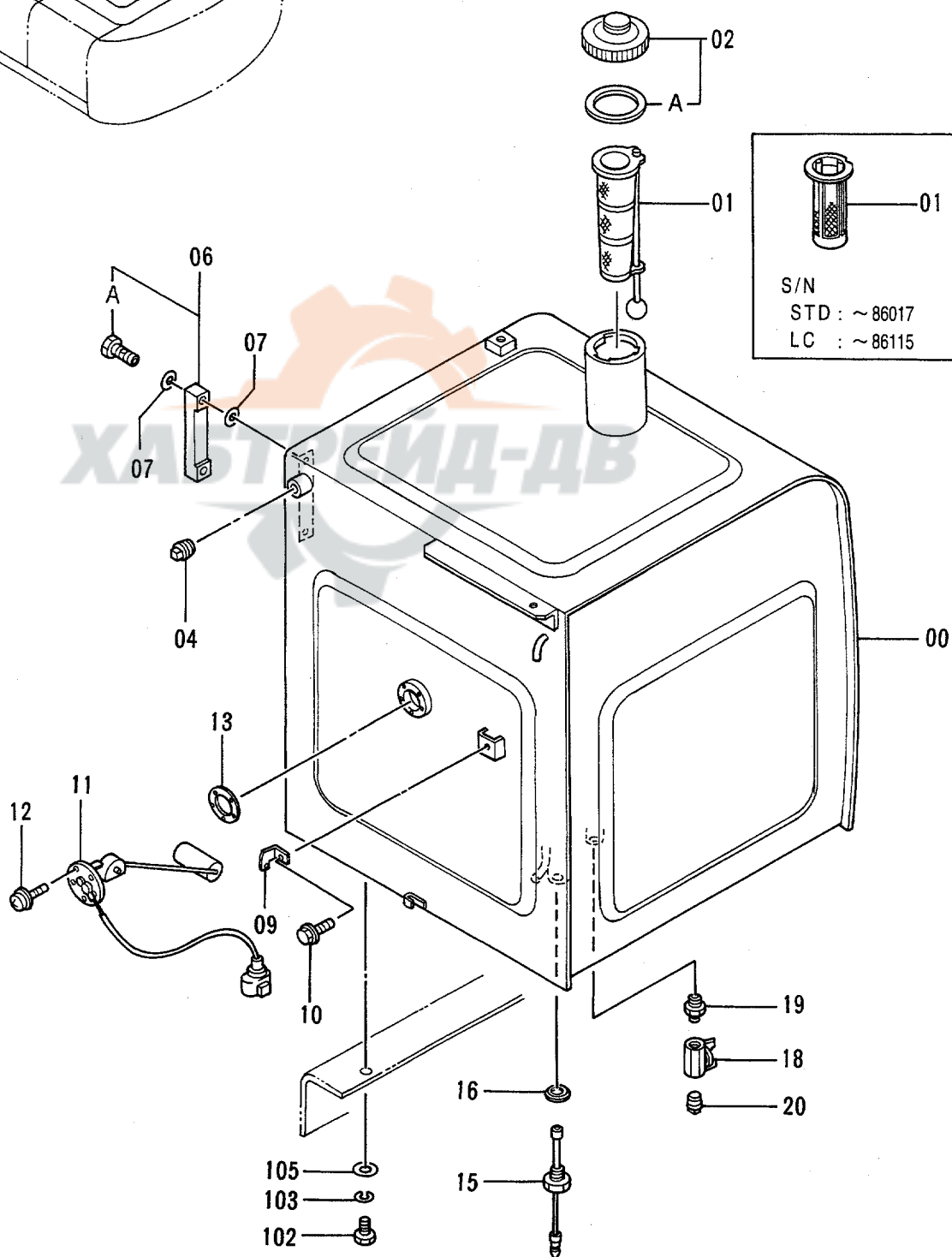
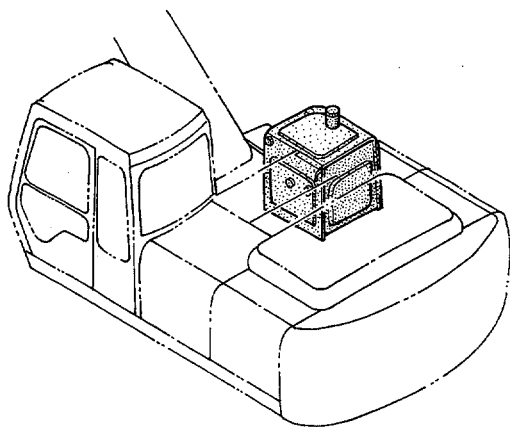

燃料タンク
FUEL TANK

78001-

符号 ITEM	部品番号 PART NO.	部 品 名	PART NAME	数量 QTY	サービス コード S. C	適用号機 SERIAL NO.	互 換 性 ICA	代 替 部 品 REPLACEABLE PART	
								部品番号 PART NO.	数量 QTY
00	5003003	タンク;フユル	TANK;FUEL	1		STD: -86017 LC: -86115			
00	5005264	タンク;フユル	TANK;FUEL	1	#	STD:86018- LC:86116-			
01	4121496	フィルタ	FILTER	1		STD: -86017 LC: -86115			
01	4353560	ストレーナ	STRAINER	1	#	STD:86018- LC:86116-			
02	4188409	キャツプ (H800)	CAP (H800)	1		-D95/04	1	4361638	1
02	4361638	キャツプ (H800~H808)	CAP (H800~H808)	1	#	D95/05-			
02A	4168820	・ハ ^ン ツキン;ラバ ^ー	・PACKING;RUBBER	1					
04	94-2013	プ ^ラ グ	PLUG	1					
06	8033923	ゲ ^ー ジ;レベ ^ル	GAUGE;LEVEL	1		STD: -86017 LC: -86115			
06A	4100967	・ホ ^ル ト	・BOLT	2		STD: -86017 LC: -86115			
07	449558	ワツシヤ;シール	WASHER;SEAL	4		STD: -86017 LC: -86115			
09	4257159	ブ ^ラ ケツト	BRACKET	1					
10	J011016	ホ ^ル ト;セムス	BOLT;SEMS	1					
11	4257128	フロート	FLOAT	1					
12	J450510	スクリュ;セムス	SCREW;SEMS	5					
13	4269607	ハ ^ン ツキン	PACKING	1					
15	4259788	スイツチ;レベ ^ル	SWITCH;LEVEL	1					
16	4157648	ワツシヤ;シール	WASHER;SEAL	1					
18	4216448	ハ ^ル ブ;ホ ^ル	VALVE;BALL	1		-D95/12	Y	4374265	1
18	4374265	ハ ^ル ブ;ホ ^ル	VALVE;BALL	1	#	D96/01-			
19	J70782	アダ ^プ タ	ADAPTER	1					
20	94-2011	プ ^ラ グ	PLUG	1					
102	4288155	ホ ^ル ト	BOLT	4					
103	A590916	ワツシヤ;スプリング	WASHER;SPRING	4					
105	J222016	ワツシヤ	WASHER	4					

燃料給油ポンプ (オプション)
FUEL FEED PUMP (OPTION)

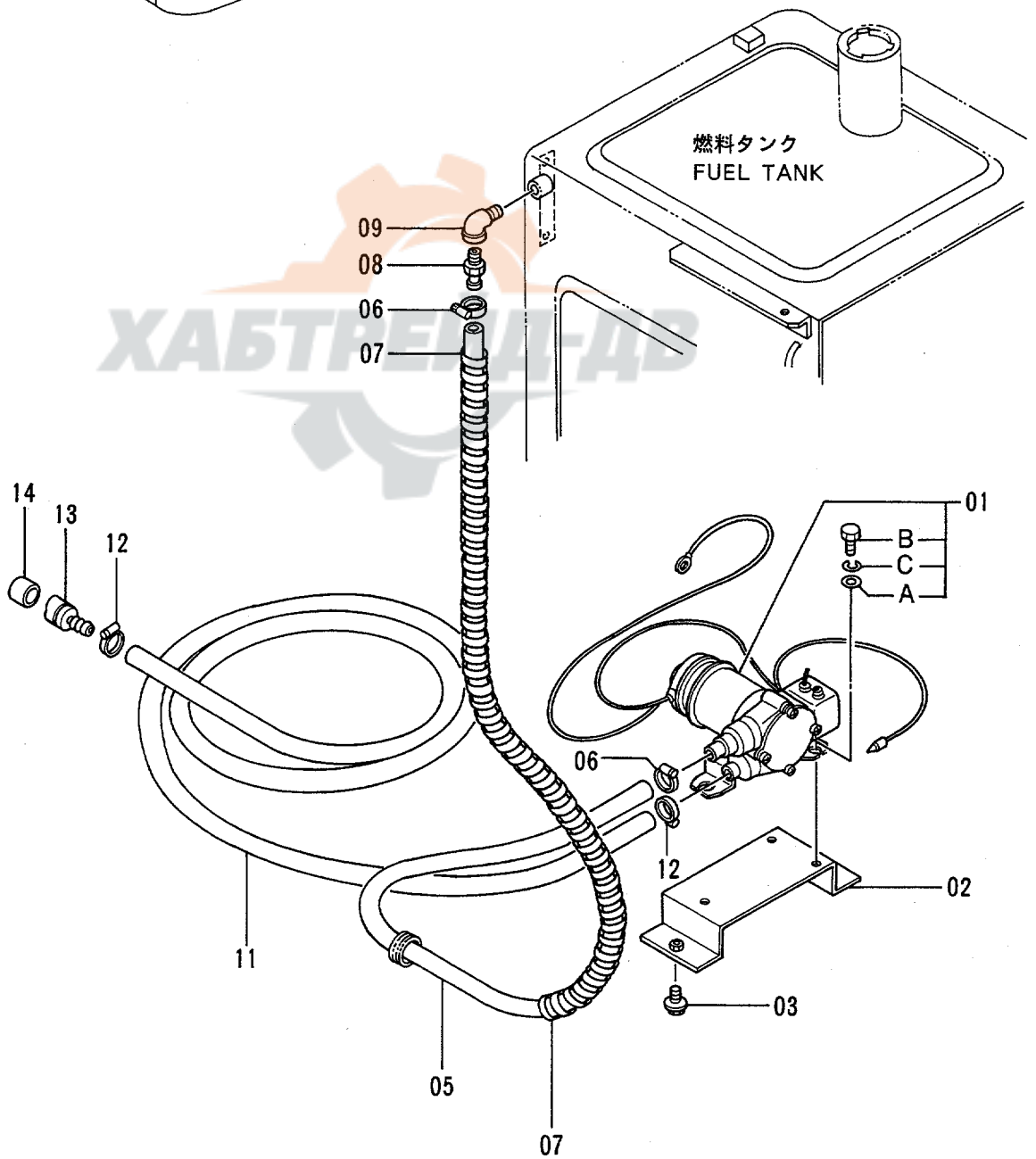
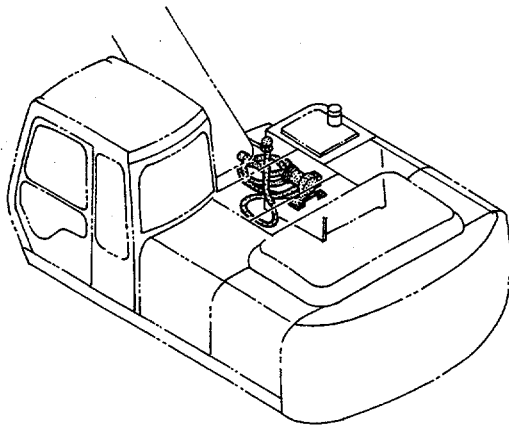

燃料給油泵ノブ (オプション)
FUEL FEED PUMP (OPTION)

78001-

符号 ITEM	部品番号 PART NO.	部 品 名	PART NAME	数量 Q'TY	サービス コード S . C	適用号機 SERIAL NO.	互 換 性 ICA	代 替 部 品 REPLACEABLE PART	
								部品番号 PART NO.	数量 Q'TY
01	4291162	ポンプ	PUMP	1					
01A	4142952	・ワッシャ	・WASHER	3					
01B	J900830	・ボルト	・BOLT	3					
01C	A590908	・ワッシャ;スプリング	・WASHER;SPRING	3					
02	9728926	ブラケット	BRACKET	1					
03	J021225	ボルト;セムス	BOLT;SEMS	2					
05	4271109	ホース	HOSE	1					
06	4504367	クランプ;ホース	CLAMP;HOSE	2					
07	4044420	プロテクタ	PROTECTOR	2					
08	4004589	ジョイント	JOINT	1					
09	94-0632	エルボ;S	ELBOW;S	1					
11	4051160	ホース;フイェル	HOSE;FUEL	1					
12	4504367	クランプ;ホース	CLAMP;HOSE	2					
13	4103527	ストレーナ	STRAINER	1					
14	4507650	ストレーナ	STRAINER	1					

燃料ダブルフィルタ (オプション) FUEL DOUBLE FILTER (OPTION)

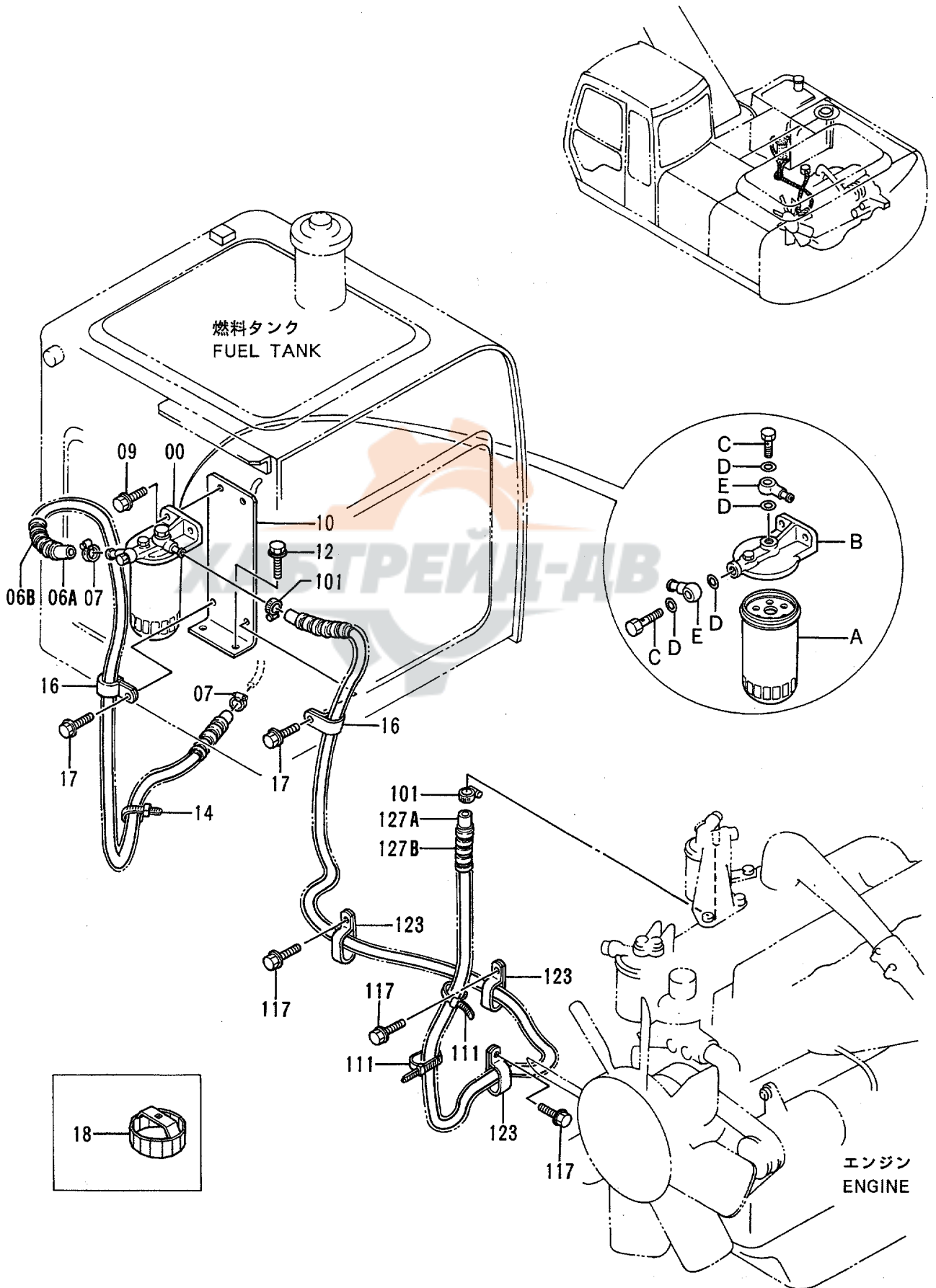

燃料ダブルフィルタ (オプション)
FUEL DOUBLE FILTER (OPTION)

78001-

符号 ITEM	部品番号 PART NO.	部 品 名	PART NAME	数量 QTY	サービス コード S.C	適用号機 SERIAL NO.	互 換 性 ICA	代 替 部 品 REPLACEABLE PART	
								部品番号 PART NO.	数量 QTY
00	4335136	フィルタ;フューエル	FILTER;FUEL	1					
00A	4326739	・フィルタ;フューエル	・FILTER;FUEL	1					
00B	4326807	・ヘッド	・HEAD	1					
00C	4326740	・ボルト	・BOLT	2					
00D	4326741	・ガスケット	・GASKET	4					
00E	4326742	・パイプ;フューエル	・PIPE;FUEL	2					
06A	4291379	ホース;フューエル	HOSE;FUEL	1					
06B	4291380	チューブ	TUBE	1					
07	4514700	クリップ;ホース	CLIP;HOSE	2					
09	J021035	ボルト;セムス	BOLT;SEMS	2					
10	9742312	ブラケット	BRACKET	1					
12	J021030	ボルト;セムス	BOLT;SEMS	2					
14	4055312	クリップ;バンド	CLIP;BAND	1					
16	4190263	クリップ	CLIP	2					
17	J011020	ボルト;セムス	BOLT;SEMS	2					
18	4346482	レンチ	WRENCH	1		79521-			
101	4514700	クリップ;ホース	CLIP;HOSE	2					
111	4055312	クリップ;バンド	CLIP;BAND	2					
117	J011020	ボルト;セムス	BOLT;SEMS	3					
123	4190266	クリップ	CLIP	3					
127A	4295998	ホース;フューエル	HOSE;FUEL	1					
127B	4295999	チューブ	TUBE	1					

ポンプ装置
PUMP DEVICE

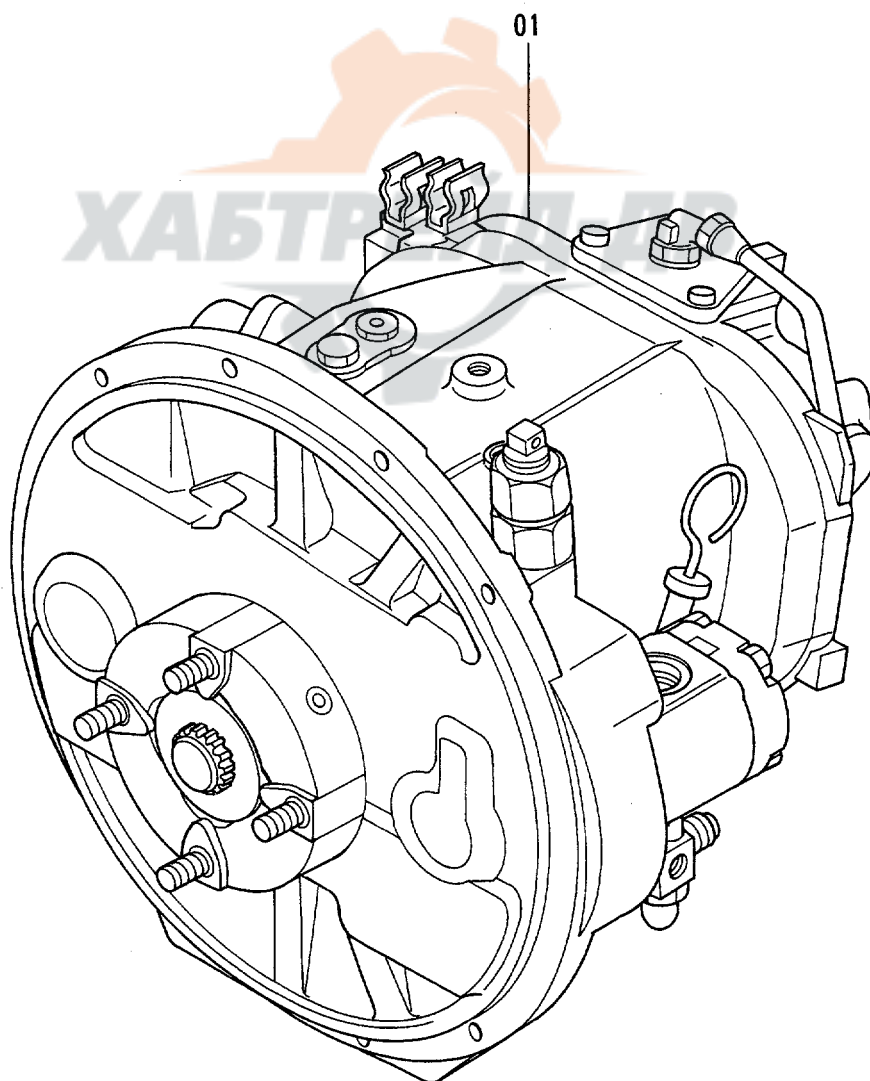
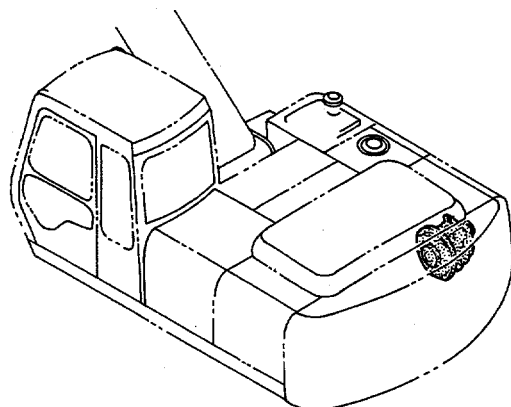

ポンプ装置
PUMP DEVICE

78001-

符号 ITEM	部品番号 PART NO.	部品名	PART NAME	数量 Q'TY	サービス コード S.C	適用号機 SERIAL NO.	互換性 ICA	代替部品 REPLACEABLE PART	
								部品番号 PART NO.	数量 Q'TY
01	9118971	ポンプ;ダブル (本体組付用)	PUMP;DOUBLE (for assembly of machine)	1	H		1	9133006	1
01	(9133006)	ポンプ;ダブル (輸送用)	PUMP;DOUBLE (for transportation)	1	SH				

旋回装置 SWING DEVICE

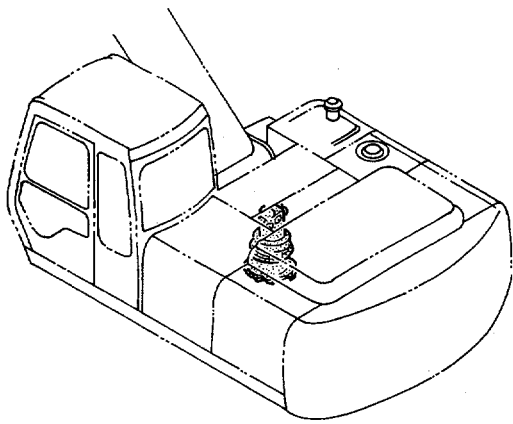

200
00 ~ 63

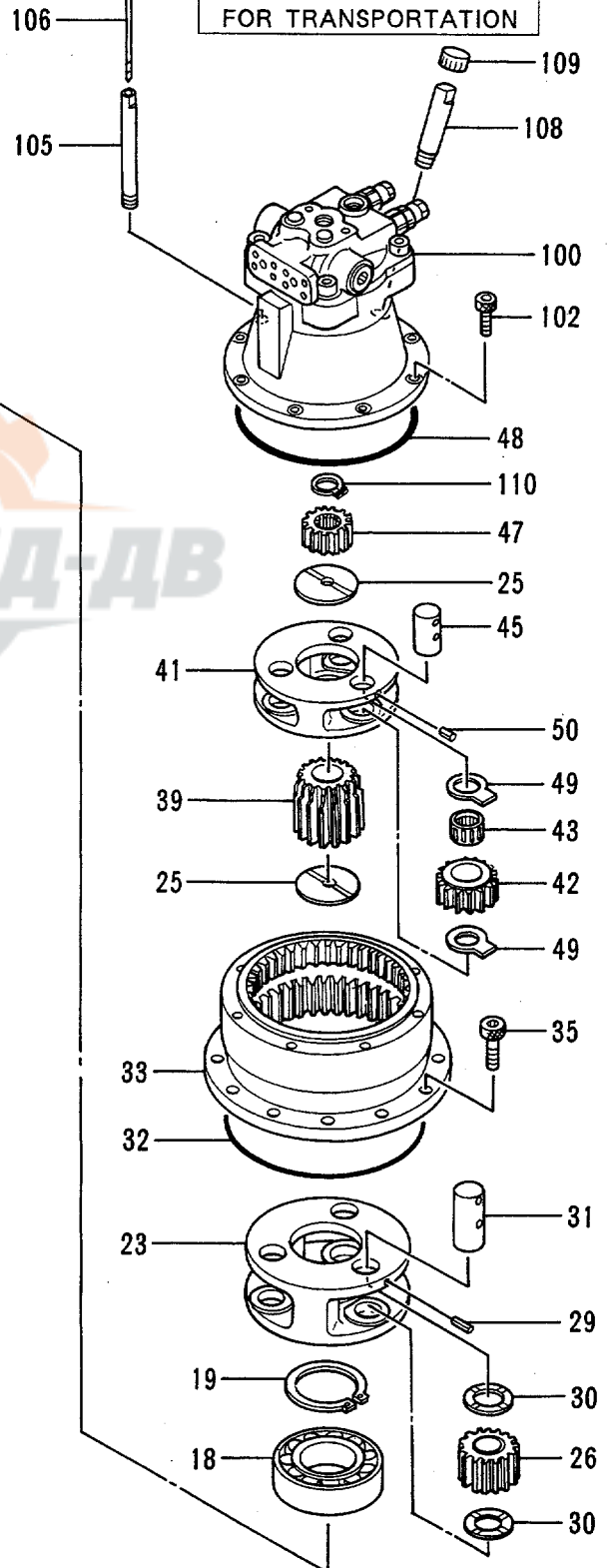
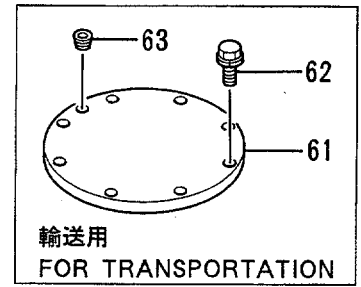
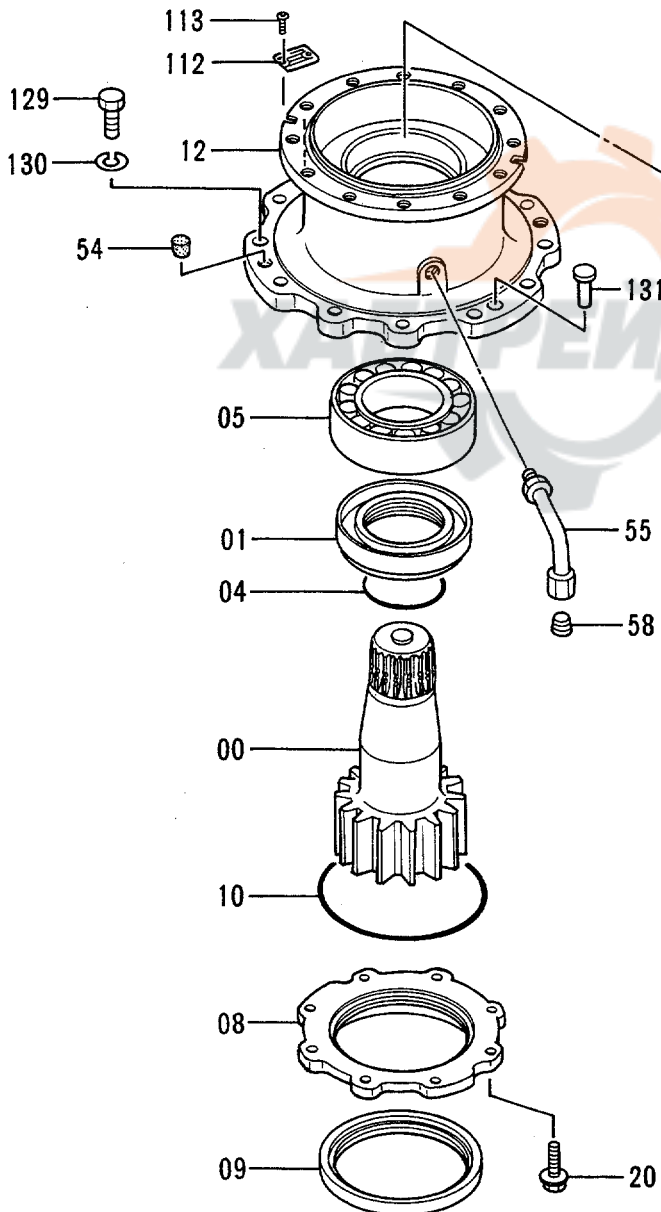

旋回装置
 SWING DEVICE

78001-

符号 ITEM	部品番号 PART NO.	部 品 名	PART NAME	数量 QTY	サービス コード S.C	適用号機 SERIAL NO.	互 換 性 ICA	代 替 部 品 REPLACEABLE PART	
								部品番号 PART NO.	数量 QTY
00	2027494	シャフト;プロペラ	SHAFT;PROP.	1					
01	3045362	スリーブ	SLEEVE	1					
04	A811120	O-リング	O-RING	1					
05	4281798	ベアリング;スフィカル	BRG.;SPH.ROL.	1					
08	3060672	カバー	COVER	1					
09	4246275	シール;オイル	SEAL;OIL	1					
10	4210325	O-リング	O-RING	1					
12	1017262	ハウジング	HOUSING	1					
18	944690	ベアリング;ローラ	BRG.;ROL.	1		-H07922	Y	4364756	1
18	4364756	ベアリング;ローラ	BRG.;ROL.	1	#	H07923-			
19	991352	リング;リテイニング	RING;RETAINING	1					
20	J011240	ボルト;セムス	BOLT;SEMS	8					
23	1015928	キャリア	CARRIER	1					
25	4176073	プレート;スラスト	PLATE;THRUST	2					
26	9732075	ギヤ;プラネタリ	GEAR;PLANETARY	3					
29	4513294	ピン;スプリング	PIN;SPRING	3					
30	4266933	プレート;スラスト	PLATE;THRUST	6					
31	4271414	ピン	PIN	3					
32	4247590	O-リング	O-RING	1					
33	1013942	ギヤ;リング	GEAR;RING	1					
35	M341650	ボルト;ソケット	BOLT;SOCKET	12					
39	3045364	ギヤ;サン	GEAR;SUN	1					
41	1013943	キャリア	CARRIER	1					
42	3047266	ギヤ;プラネタリ	GEAR;PLANETARY	3					
43	4183108	ベアリング;ニードル	BRG.;NEEDLE	3					
45	4246249	ピン	PIN	3					
47	3047264	ギヤ;サン	GEAR;SUN	1					
48	4245190	O-リング	O-RING	1					
49	4269481	プレート;スラスト	PLATE;THRUST	6					
50	4144020	ピン;スプリング	PIN;SPRING	3					
54	425176	コルク	CORK	2					
55	8050212	パイプ	PIPE	1					
58	94-2013	プラグ	PLUG	1					
61	8053414	カバー (輸送用)	COVER (for transportation)	1					
62	J011250	ボルト;セムス (輸送用)	BOLT;SEMS (for transportation)	8					
63	94-2011	プラグ (輸送用)	PLUG (for transportation)	1					
100	4308814	モータ;オイル	MOTOR;OIL	1	H				

旋回装置 SWING DEVICE

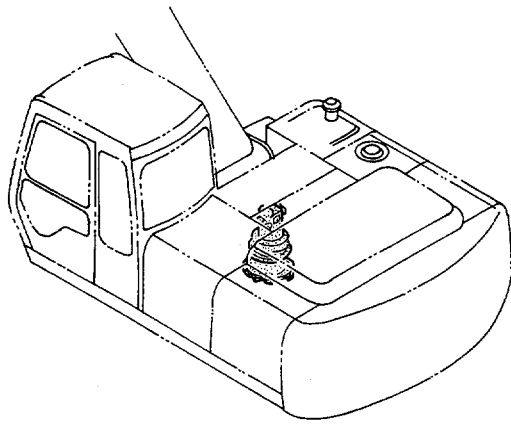

200
00 ~ 63

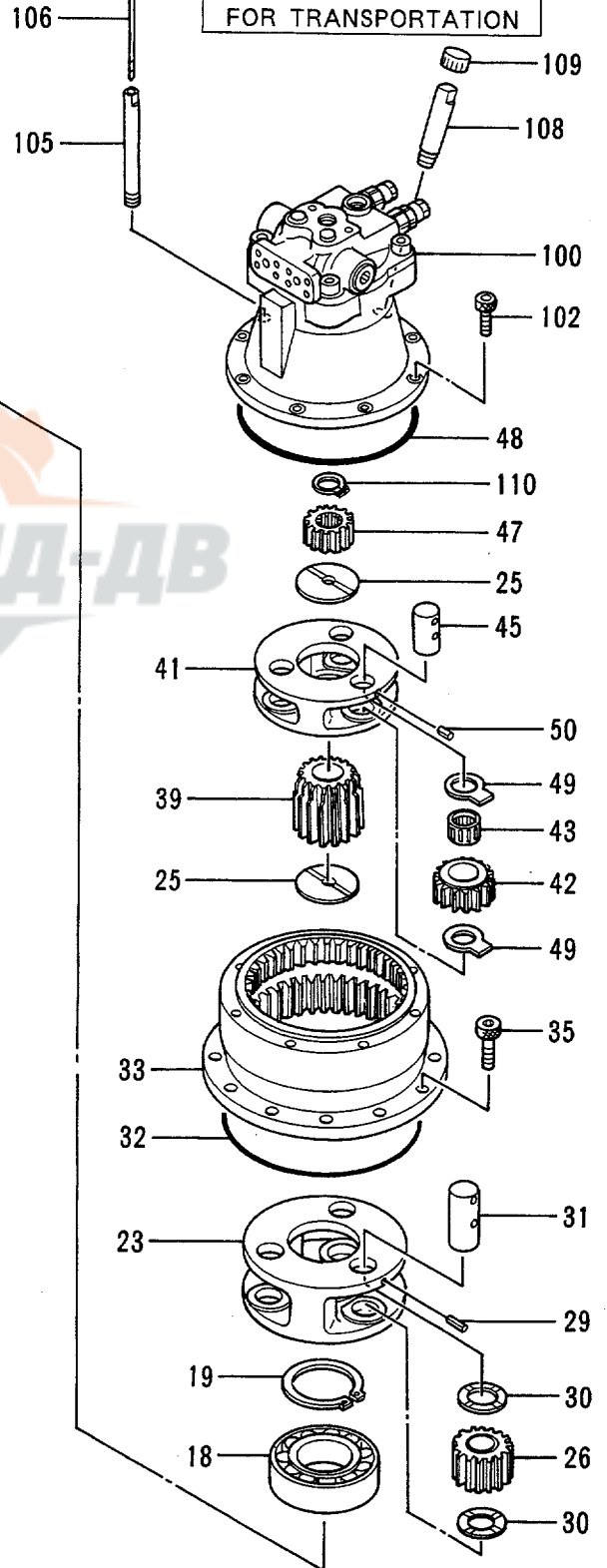
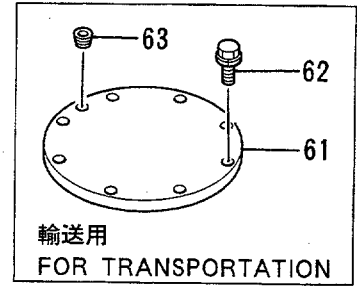
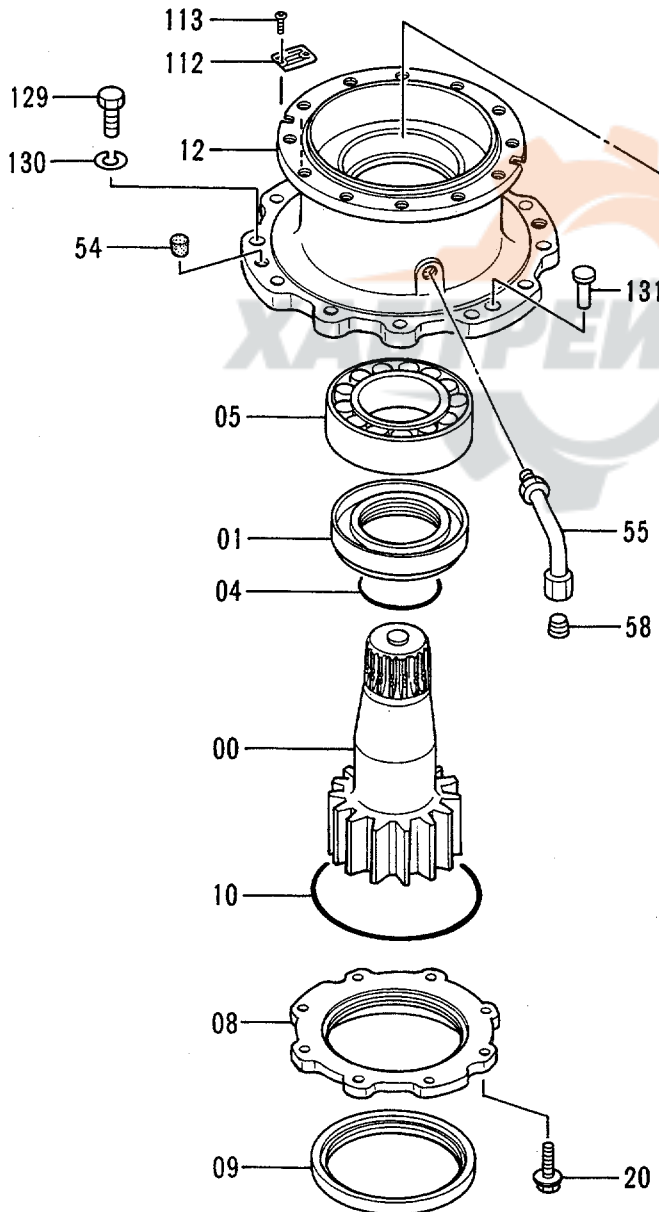

旋回装置
SWING DEVICE

78001-

符号 ITEM	部品番号 PART NO.	部 品 名	PART NAME	数量 QTY	サービス コード S.C	適用号機 SERIAL NO.	互換性 ICA	代替部品 REPLACEABLE PART	
								部品番号 PART NO.	数量 QTY
102	M341228	ボルト;ソケット	BOLT;SOCKET	8					
105	4264452	パイプ	PIPE	1					
106	3053451	ゲージ;レベル	GAUGE;LEVEL	1		-H06183	Y	3074223	1
106	3074223	ゲージ;レベル	GAUGE;LEVEL	1	#	H06184-			
108	4262343	パイプ	PIPE	1					
109	4298572	キャップ	CAP	1		-H00112	Y	4343365	1
109	4343365	キャップ	CAP	1		H00113-			
110	991342	リング;リテイニング	RING;RETAINING	1					
112	3053093	ネームプレート	NAME-PLATE	1					
113	M492564	スクリュ;ドライブ	SCREW;DRIVE	2					
129	J932060	ボルト	BOLT	12					
130	4018545	ワッシャ	WASHER	12					
131	4080398	ピン;ノック	PIN;KNOCK	2					
200	9111266	センカイツチ (モータナシ)	SWING DEVICE (WITHOUT MOTOR)	1					

027

オイルタンク OIL TANK

適用号機 78001~84672
Serial No.

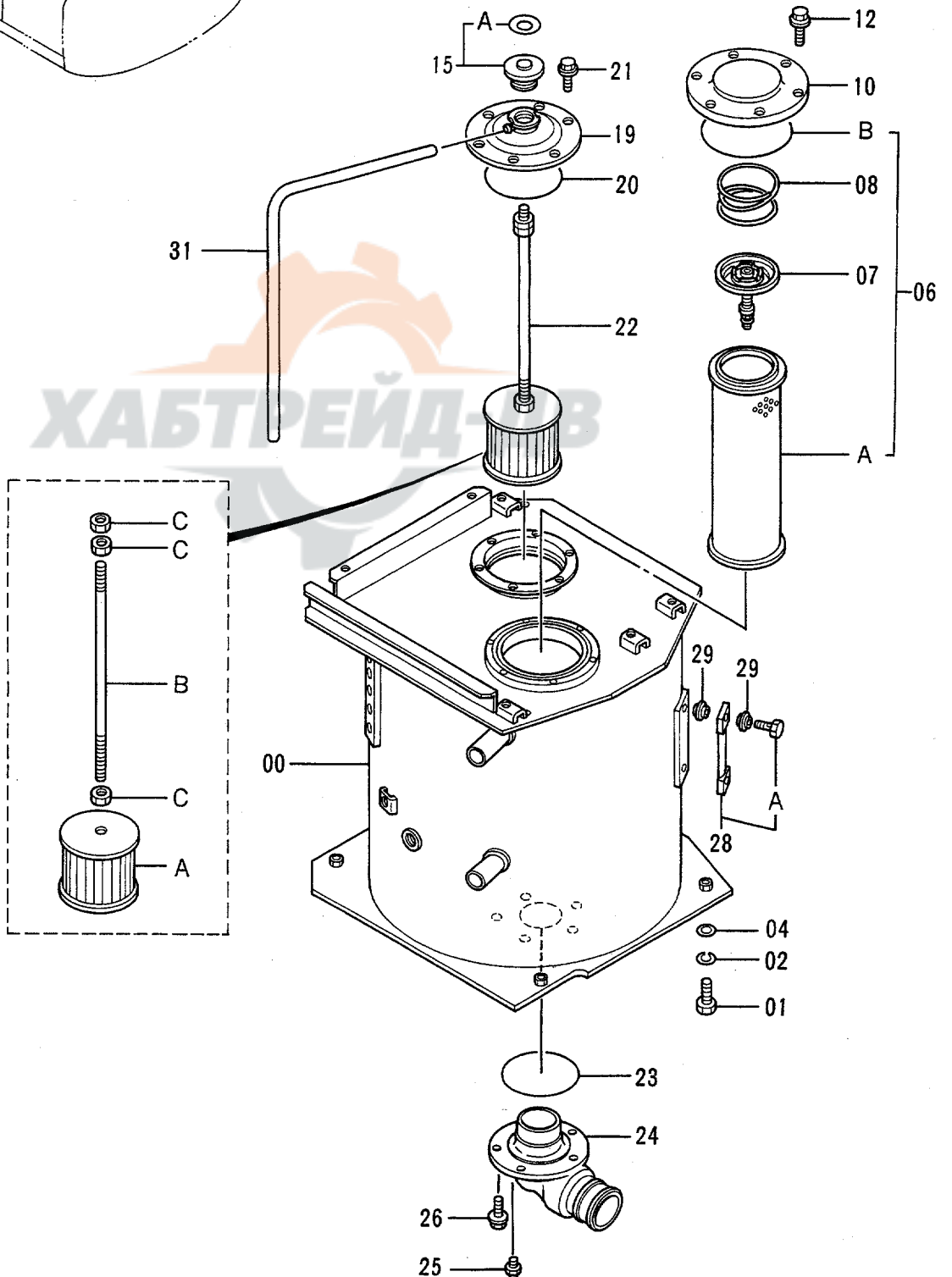
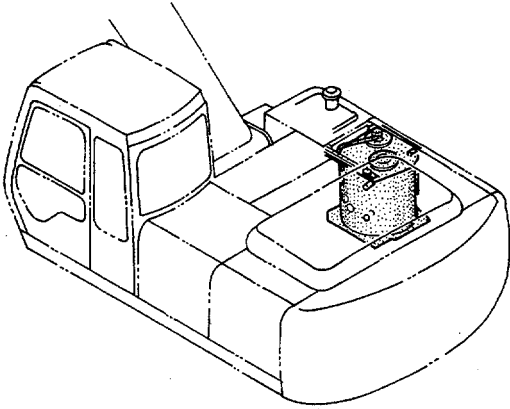

オイル タンク
OIL TANK

78001-84672

符号 ITEM	部品番号 PART NO.	部 品 名	PART NAME	数量 QTY	サービス コード S.C	適用号機 SERIAL NO.	互 換 性 ICA	代 替 部 品 REPLACEABLE PART	
								部品番号 PART NO.	数量 QTY
00	5003117	タンク;オイル	TANK;OIL	1					
01	J901640	ボルト	BOLT	4					
02	A590916	ワッシャ;スプリング	WASHER;SPRING	4					
04	J222016	ワッシャ	WASHER	4					
06	4287061	エレメント;フィルタ	ELEMENT;FILTER	1					
06A	4261569	・エレメント;フィルタ	・ELEMENT;FILTER	1					
06B	A810190	・O-リング	・O-RING	1					
07	4180414	バルブ	VALVE	1					
08	4226549	スプリング	SPRING	1					
10	4204057	カバー	COVER	1					
12	J011018	ボルト;セムス	BOLT;SEMS	6					
15	4294701	キャップ	CAP	1					
15A	4292827	・ネームプレート	・NAME-PLATE	1					
19	8049319	カバー	COVER	1					
20	A810160	O-リング	O-RING	1					
21	J011022	ボルト;セムス	BOLT;SEMS	6					
22	4199012	フィルタ;サクシヨン アツセン	FILTER;SUCTION ASS'Y	1					
22A	4210224	・ストレーナ	・STRAINER	1					
22B	4299663	・ロッド	・ROD	1					
22C	J950010	・ナット	・NUT	3					
23	934333	O-リング	O-RING	1					
24	2035531	パイプ;サクシヨン	PIPE;SUCTION	1		-84313	Y	2037826	1
24	2037826	パイプ;サクシヨン	PIPE;SUCTION	1	#	84314-			
25	94-2011	プラグ	PLUG	1					
26	J011025	ボルト;セムス	BOLT;SEMS	5					
28	8053499	ゲージ;レベル	GAUGE;LEVEL	1					
28A	4100967	・ボルト	・BOLT	2					
29	449558	ワッシャ;シール	WASHER;SEAL	4					
31	4149677	ホース;ビニール	HOSE;VINYL	1					

オイルタンク OIL TANK

適用号機 84673~
Serial No.

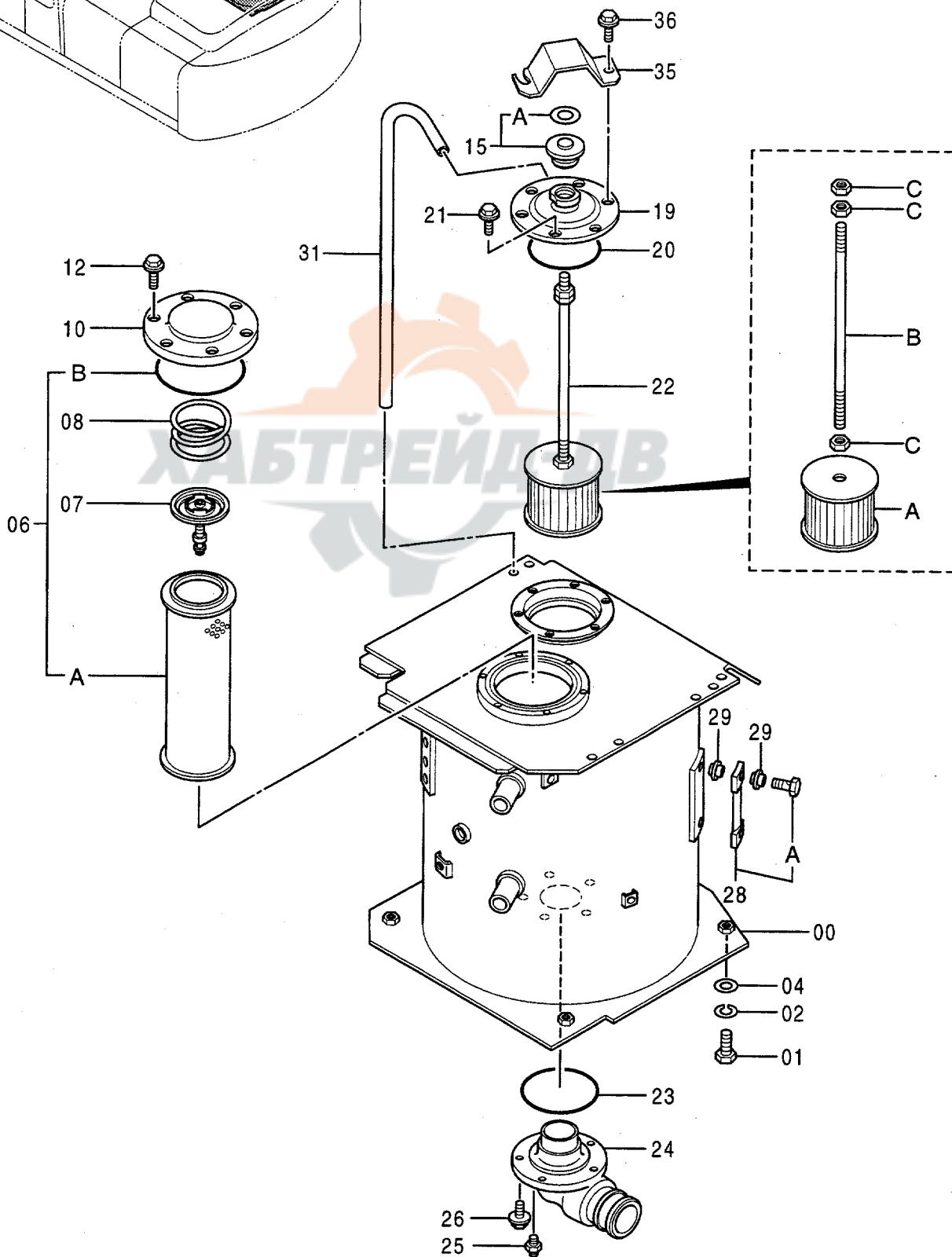
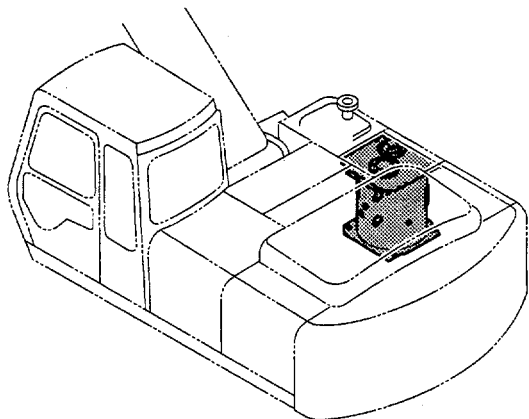

オイル タンク
OIL TANK

84673-

符号 ITEM	部品番号 PART NO.	部 品 名	PART NAME	数量 QTY	サービス コード S.C	適用号機 SERIAL NO.	互 換 性 ICA	代 替 部 品 REPLACEABLE PART	
								部品番号 PART NO.	数量 QTY
00	5004691	タンク;オイル	TANK;OIL	1					
01	J901640	ボルト	BOLT	4					
02	A590916	ワッシャ;スプリング	WASHER;SPRING	4					
04	J222016	ワッシャ	WASHER	4					
06	4287061	エレメント;フィルタ	ELEMENT;FILTER	1		STD: -85184	Y	4325820	1
06	4325820	エレメント;フィルタ	ELEMENT;FILTER	1	#	LC : -85386 STD:85185- LC :85387-			
06A	4261569	・エレメント;フィルタ	・ELEMENT;FILTER	1		STD: -85184 LC : -85386	Y	4292789	1
06A	4292789	・エレメント;フィルタ	・ELEMENT;FILTER	1	#	STD:85185- LC :85387-			
06B	A810190	・O-リング	・O-RING	1					
07	4180414	バルブ	VALVE	1					
08	4226549	スプリング	SPRING	1					
10	4204057	カバー	COVER	1					
12	J011018	ボルト;セムス	BOLT;SEMS	6					
15	4294701	キャップ	CAP	1					
15A	4292827	・ネームプレート	・NAME-PLATE	1					
19	8049319	カバー	COVER	1					
20	A810160	O-リング	O-RING	1					
21	J011022	ボルト;セムス	BOLT;SEMS	4					
22	4345417	フィルタ;サクション アツセン	FILTER;SUCTION ASS'Y	1					
22A	4210224	・ストレーナ	・STRAINER	1					
22B	4358069	・ロッド	・ROD	1					
22C	J950010	・ナット	・NUT	3					
23	934333	O-リング	O-RING	1					
24	2037826	パイプ;サクション	PIPE;SUCTION	1					
25	94-2011	プラグ	PLUG	1					
26	J011025	ボルト;セムス	BOLT;SEMS	5					
28	8053499	ゲージ;レベル	GAUGE;LEVEL	1					
28A	4100967	・ボルト	・BOLT	2					
29	449558	ワッシャ;シール	WASHER;SEAL	4					
31	4149677	ホース;ビニール	HOSE;VINYL	1					
35	4282883	プレート	PLATE	1					
36	J011025	ボルト;セムス	BOLT;SEMS	2					

オイルクーラ配管 (1) OIL COOLER PIPINGS (1)

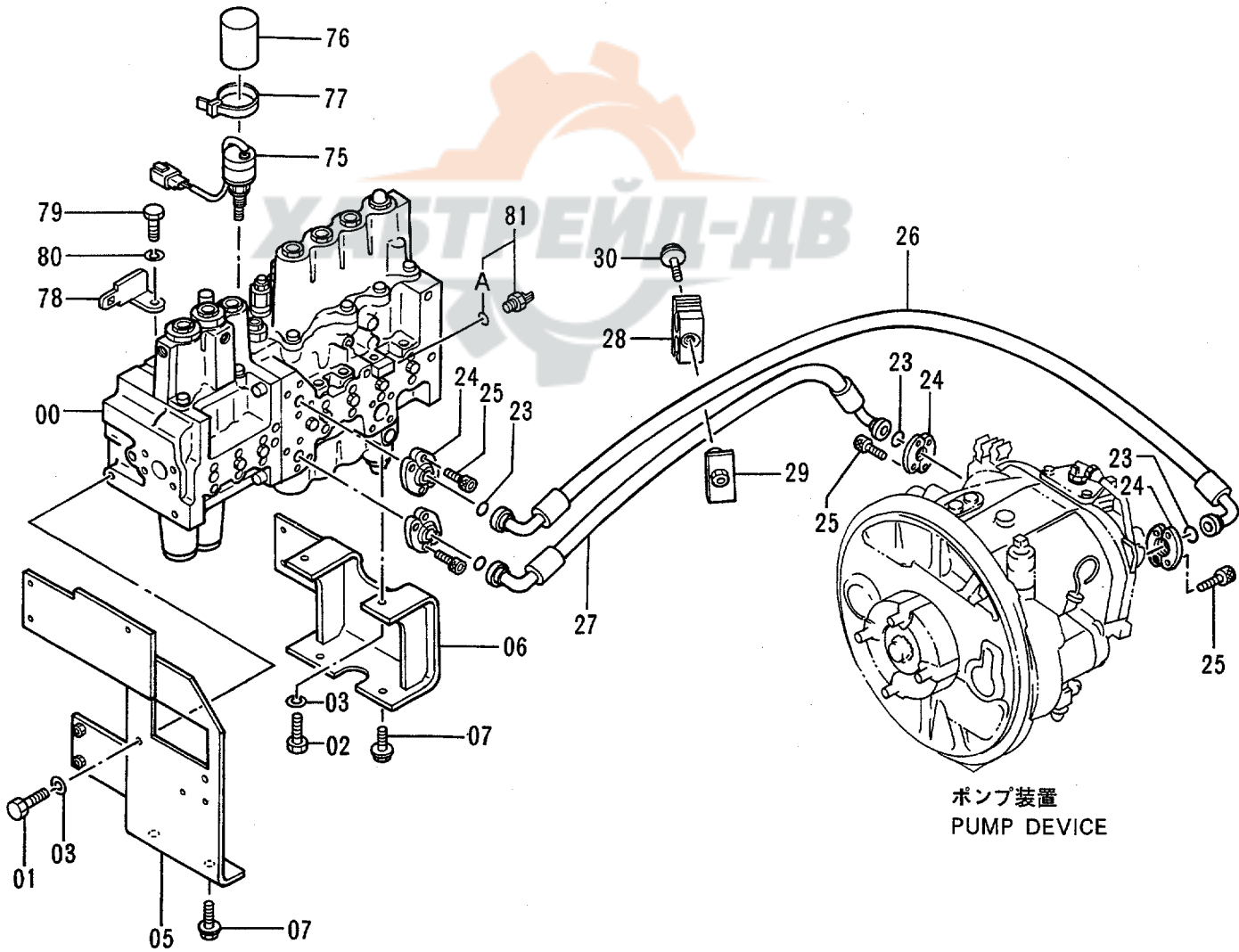
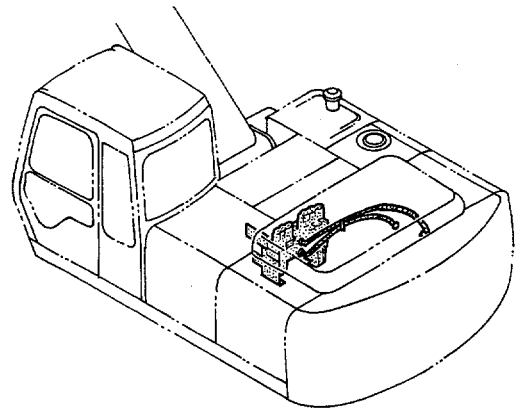

ポンプ装置
PUMP DEVICE

オイルクーラ配管 (1)
OIL COOLER PIPINGS (1)

78001-

符号 ITEM	部品番号 PART NO.	部品名	PART NAME	数量 QTY	サービス コード S.C	適用号機 SERIAL NO.	互換性 ICA	代替部品 REPLACEABLE PART	
								部品番号 PART NO.	数量 QTY
00	4327129	バルブ ; コントロール	VALVE ; CONTROL	1	H	78001-78012	I	4296348	1
00	4296348	バルブ ; コントロール	VALVE ; CONTROL	1	H	STD: 78013-78530 78534, 78537-78570 LC: 78013-78418 STD: 78531-78533 78535-78536 78571- LC: 78419-	I	4330205	1
00	4330205	バルブ ; コントロール	VALVE ; CONTROL	1	H				
01	J901435	ボルト	BOLT	2					
02	J901430	ボルト	BOLT	2					
03	A590914	ワッシャ ; スプリング	WASHER ; SPRING	4					
05	8048594	ブラケット	BRACKET	1					
06	7024371	ブラケット	BRACKET	1					
07	J011240	ボルト ; セムス	BOLT ; SEMS	4					
23	966993	O-リング	O-RING	4					
24	4085560	フランジ ; スプリット	FLANGE ; SPLIT	8					
25	M341240	ボルト ; ソケット	BOLT ; SOCKET	16					
26	4318033	ホース	HOSE	1					
27	4318032	ホース	HOSE	1					
28	8053449	クランプ ; ホース	CLAMP ; HOSE	1					
29	9738975	クランプ	CLAMP	1					
30	J011275	ボルト ; セムス	BOLT ; SEMS	1					
75	9101532	センサー ; DP	SENSOR ; DP	1	H				
76	4277223	キャップ	CAP	1					
77	4055312	クリップ ; バンド	CLIP ; BAND	1					
78	4252767	ブラケット	BRACKET	1					
79	J900610	ボルト	BOLT	1					
80	A590906	ワッシャ ; スプリング	WASHER ; SPRING	1					
81	4339754	センサー ; プレヅィヤ	SENSOR ; PRES.	1					
81A	4150302	O-リング	O-RING	1					

オイルクーラ配管 (2) OIL COOLER PIPINGS (2)

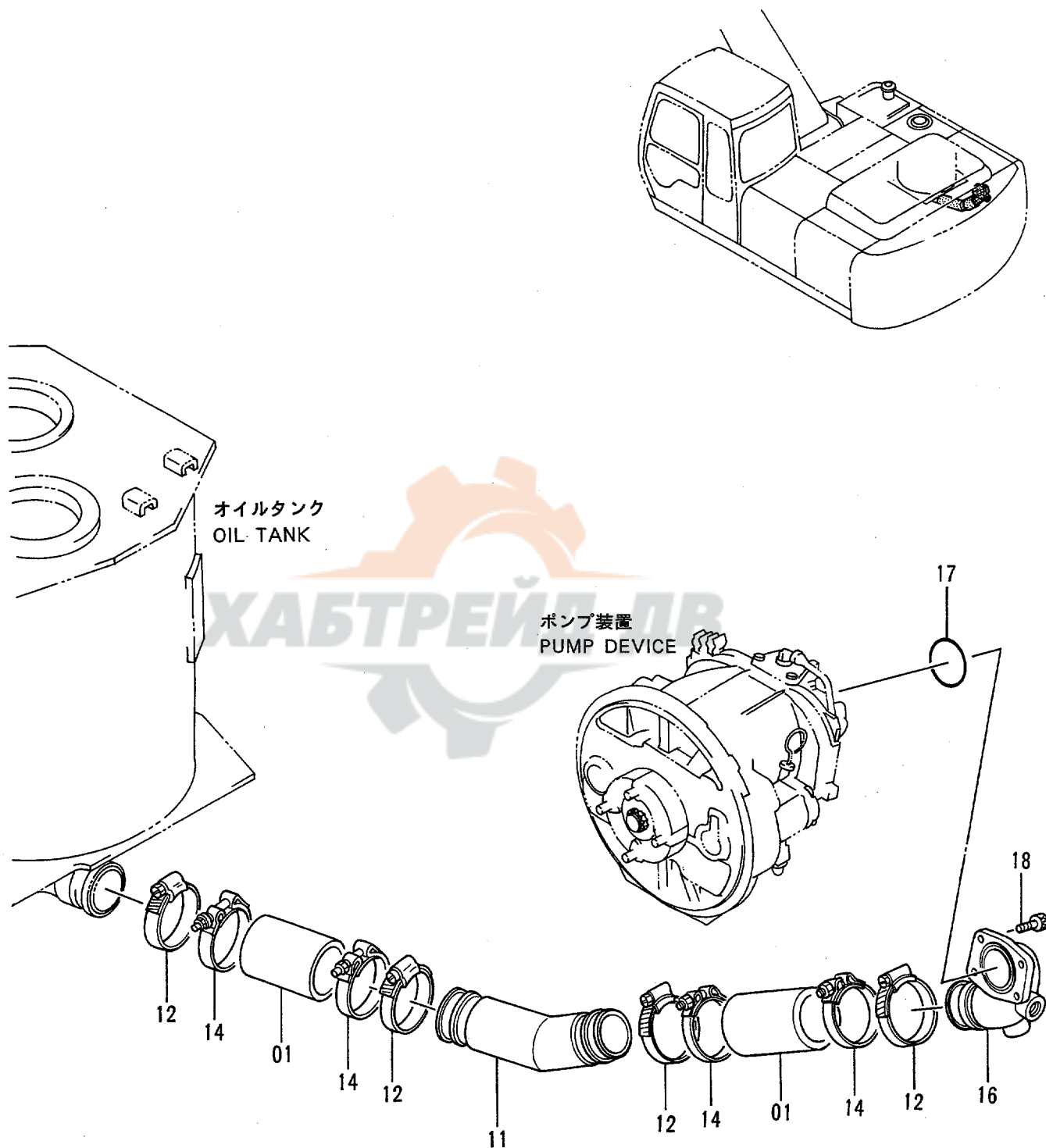

オイルクーラ配管 (2)
OIL COOLER PIPINGS (2)

78001-

符号 ITEM	部品番号 PART NO.	部品名	PART NAME	数量 QTY	サービス コード S.C	適用号機 SERIAL NO.	互換性 ICA	代替部品 REPLACEABLE PART	
								部品番号 PART NO.	数量 QTY
01	4109378	ホース;ラバー	HOSE;RUBBER	2		200 :-84593 200LC :-84557 200H :-84671 200LCH:-84671	T	4348414 4283535	2 4
01	4348414	ホース;ラバー	HOSE;RUBBER	2	#	200 :84594- 200LC :84558- 200H :84672- 200LCH:84672-			
11	9741179	パイプ;サクシオン	PIPE;SUCTION	1		-84672	Y	4357470	1
11	4357470	パイプ;サクシオン	PIPE;SUCTION	1	#	84673-			
12	4507397	クランプ;ホース	CLAMP;HOSE	4					
14	4263766	クランプ;ホース	CLAMP;HOSE	4		200 :-84593 200LC :-84557 200H :-84671 200LCH:-84671			
14	4283535	クランプ;ホース	CLAMP;HOSE	4	#	200 :84594- 200LC :84558- 200H :84672- 200LCH:84672-			
16	2035546	マニホールド	MANIFOLD	1		-84313	Y	2037825	1
16	2037825	マニホールド	MANIFOLD	1	#	84314-			
17	A811085	O-リング	O-RING	1					
18	M341228	ボルト;ソケット	BOLT;SOCKET	4					

オイルクーラ配管 (3) OIL COOLER PIPINGS (3)

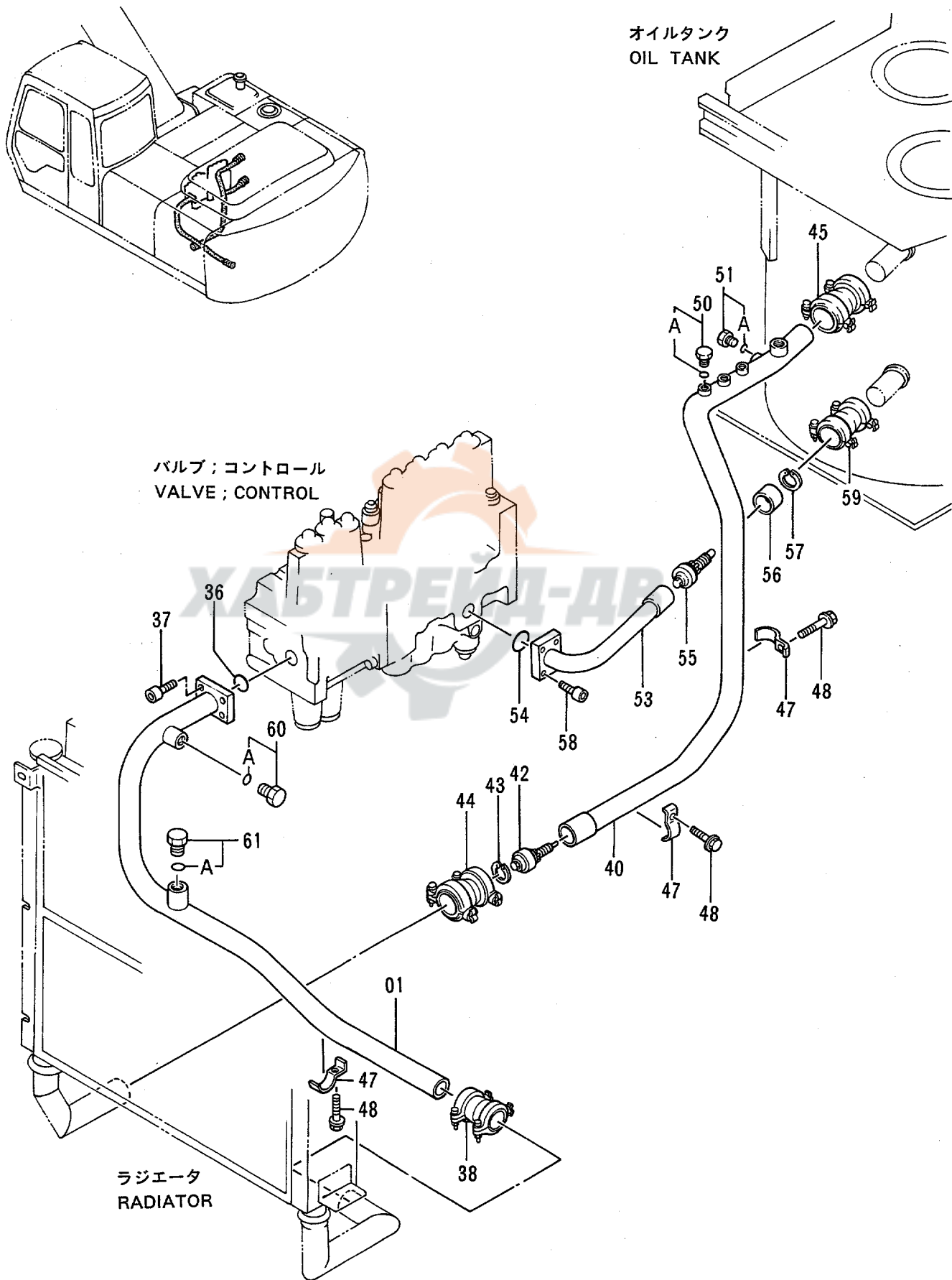

オイル冷却配管 (3)
OIL COOLER PIPINGS (3)

78001-

符号 ITEM	部品番号 PART NO.	部 品 名	PART NAME	数量 QTY	サービス コード S . C	適用号機 SERIAL NO.	互 換 性 ICA	代 替 部 品 REPLACEABLE PART	
								部品番号 PART NO.	数量 QTY
01	8056497	パイプ ;リターン	PIPE;RETURN	1					
36	A811040	O-リング	O-RING	1					
37	M341036	ボルト;ソケット	BOLT;SOCKET	4					
38	4069801	カップリング	COUPLING	1					
40	7026934	パイプ ;リターン	PIPE;RETURN	1		-84672			
40	7030341	パイプ ;リターン	PIPE;RETURN	1	#	84673-			
42	4255211	バルブ	VALVE	1					
43	991718	リング ;リテイニング	RING;RETAINING	1					
44	4067834	カップリング	COUPLING	1					
45	4069801	カップリング	COUPLING	1					
47	4053698	クランプ ;パイプ	CLAMP;PIPE	3					
48	J011270	ボルト;セムス	BOLT;SEMS	3					
50	4174542	プラグ	PLUG	1					
50A	4506424	O-リング	O-RING	1					
51	4092534	プラグ	PLUG	1					
51A	4509180	O-リング	O-RING	1					
53	8048007	パイプ ;リターン	PIPE;RETURN	1		-84672			
53	8063135	パイプ ;リターン	PIPE;RETURN	1	#	84673-			
54	A811040	O-リング	O-RING	1					
55	4272164	バルブ	VALVE	1					
56	4256203	リング	RING	1					
57	446751	リング ;リテイニング	RING;RETAINING	1					
58	M341036	ボルト;ソケット	BOLT;SOCKET	4					
59	4069801	カップリング	COUPLING	1					
60	4174541	プラグ	PLUG	1					
60A	4506418	O-リング	O-RING	1					
61	4174542	プラグ	PLUG	1					
61A	4506424	O-リング	O-RING	1					

オイルクーラ配管 (4) OIL COOLER PIPINGS (4)

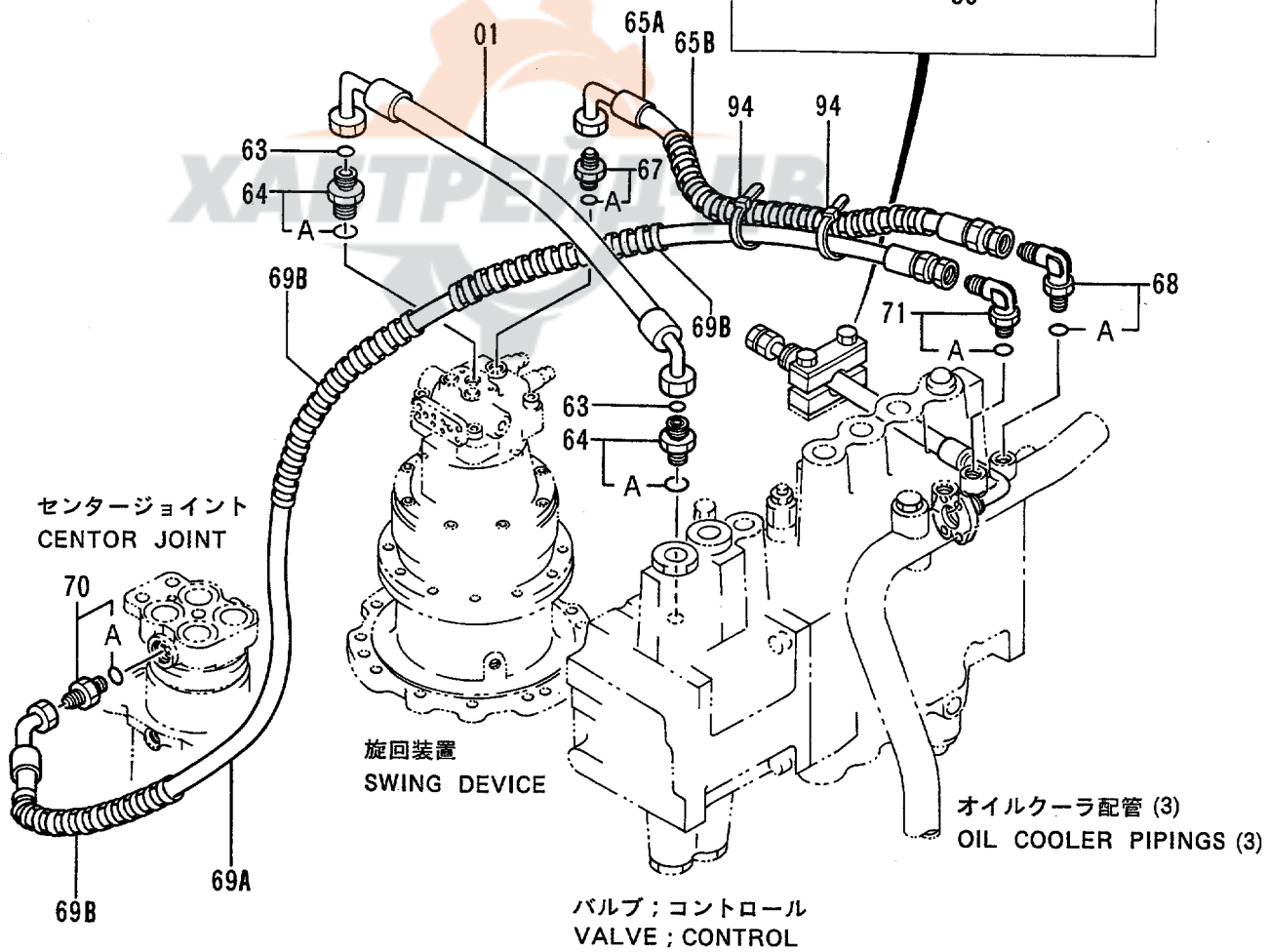
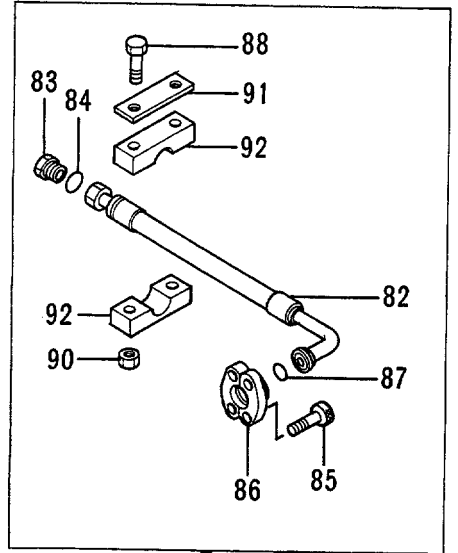
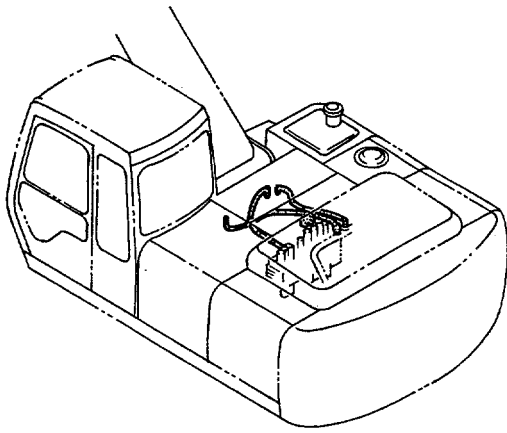

オイルクーラ配管 (4)
OIL COOLER PIPINGS (4)

78001-

符号 ITEM	部品番号 PART NO.	部 品 名	PART NAME	数量 QTY	サービス コード S . C	適用号機 SERIAL NO.	互 換 性 ICA	代 替 部 品 REPLACEABLE PART	
								部品番号 PART NO.	数量 QTY
01	4269310	ホース	HOSE	1					
63	4187308	O-リング	O-RING	2					
64	4189619	アダプタ;S	ADAPTER;S	2					
64A	4506424	-O-リング	-O-RING	1					
65A	4277867	ホース;ナイロン	HOSE;NYLON	1					
65B	4133527	プロテクタ	PROTECTOR	1					
67	4200466	アダプタ;S	ADAPTER;S	1					
67A	4509180	-O-リング	-O-RING	1					
68	4154671	エルボ;S	ELBOW;S	1					
68A	4509180	-O-リング	-O-RING	1					
69A	4278813	ホース;ナイロン	HOSE;NYLON	1					
69B	4044420	プロテクタ	PROTECTOR	3					
70	4221290	アダプタ;S	ADAPTER;S	1					
70A	4509180	-O-リング	-O-RING	1					
71	4219345	エルボ;S	ELBOW;S	1					
71A	4509180	-O-リング	-O-RING	1					
82	4288791	ホース	HOSE	1					
83	4209823	プラグ	PLUG	1					
84	4187308	O-リング	O-RING	1					
85	M341036	ボルト;ソケット	BOLT;SOCKET	4					
86	4506459	フランジ;スプリット	FLANGE;SPLIT	2					
87	971489	O-リング	O-RING	1					
88	J901090	ボルト	BOLT	2					
90	J950010	ナット	NUT	2					
91	4195494	プレート	PLATE	1					
92	4288510	クランプ	CLAMP	2					
94	4055312	クリップ;バンド	CLIP;BAND	2					

メイン配管 (1) MAIN PIPINGS (1)

適用号機 78001~78018
Serial No.

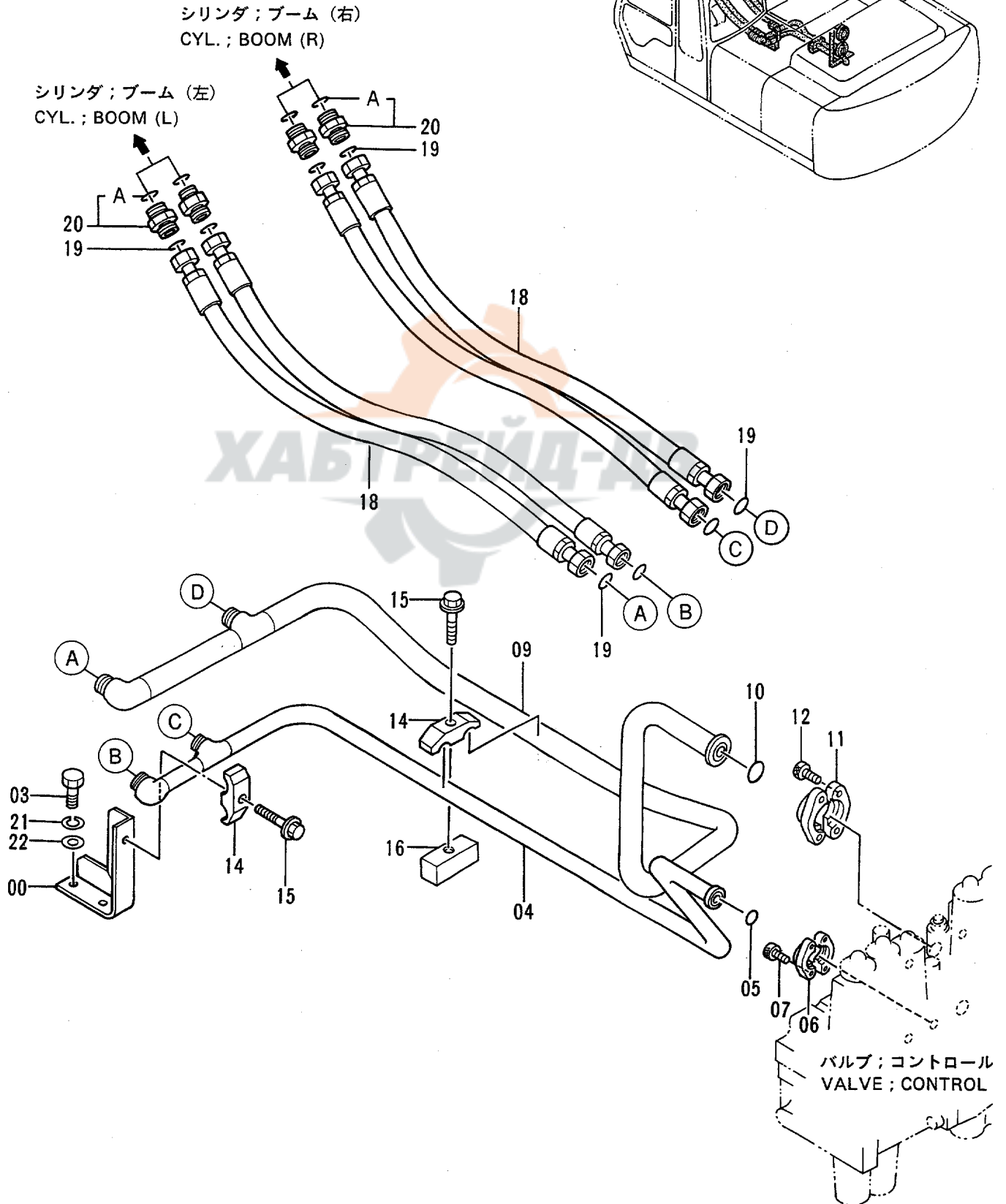
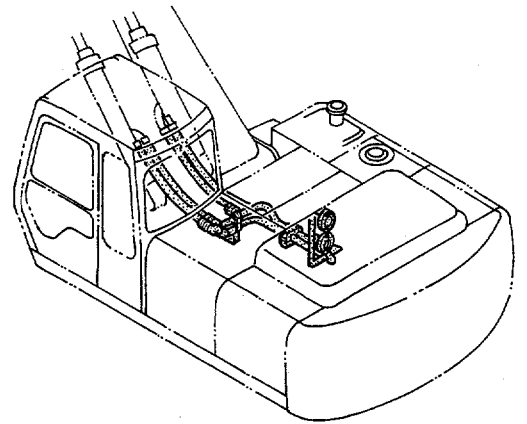

メイン配管 (1)
MAIN PIPINGS (1)

78001-78018

符号 ITEM	部品番号 PART NO.	部 品 名	PART NAME	数量 QTY	サービス コード S.C	適用号機 SERIAL NO.	互 換 性 ICA	代 替 部 品 REPLACEABLE PART	
								部品番号 PART NO.	数量 QTY
00	9728544	サポ-ト	SUPPORT	1					
03	J901225	ボ-ルト	BOLT	2					
04	8046753	パイプ	PIPE	1					
05	971489	O-リング	O-RING	1					
06	986910	フランジ ; スプリット	FLANGE ; SPLIT	2					
07	M341030	ボ-ルト ; ソケット	BOLT ; SOCKET	4					
09	8046754	パイプ	PIPE	1					
10	966993	O-リング	O-RING	1					
11	962453	フランジ ; スプリット	FLANGE ; SPLIT	2					
12	M341030	ボ-ルト ; ソケット	BOLT ; SOCKET	4					
14	4153488	クランプ ; パイプ	CLAMP ; PIPE	2					
15	J011270	ボ-ルト ; セムス	BOLT ; SEMS	2					
16	4209157	シート ; スクリュー	SEAT ; SCREW	1					
18	4249339	ホース	HOSE	4					
19	4187308	O-リング	O-RING	8					
20	4189619	アダプタ ; S	ADAPTER ; S	4					
20A	4506424	O-リング	O-RING	1					
21	A590912	ワッシャー ; スプリング	WASHER ; SPRING	2					
22	449490	ワッシャー ; プレーン	WASHER ; PLANE	2					

適用号機 78019~
Serial No.

メイン配管 (1) MAIN PIPINGS (1)

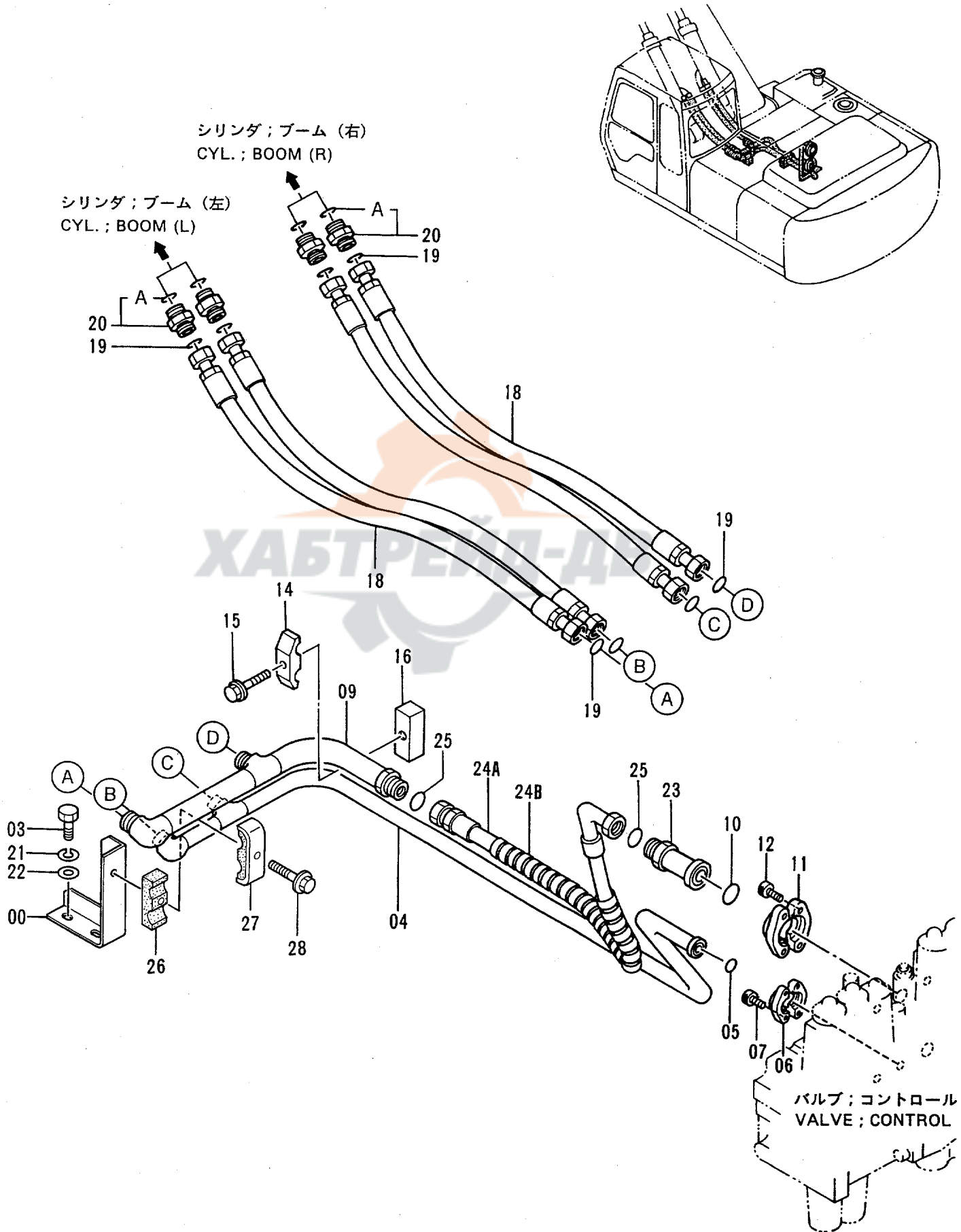

メイン配管 (1)
MAIN PIPINGS (1)

78019-

符号 ITEM	部品番号 PART NO.	部品名	PART NAME	数量 QTY	サービス コード S.C	適用号機 SERIAL NO.	互換性 ICA	代替部品 REPLACEABLE PART	
								部品番号 PART NO.	数量 QTY
00	9743619	サポート	SUPPORT	1					
03	J901225	ボルト	BOLT	2					
04	8052722	パイプ	PIPE	1					
05	971489	O-リング	O-RING	1					
06	986910	フランジ;スプリット	FLANGE;SPLIT	2					
07	M341030	ボルト;ソケット	BOLT;SOCKET	4					
09	8052727	パイプ	PIPE	1					
10	966993	O-リング	O-RING	1					
11	962453	フランジ;スプリット	FLANGE;SPLIT	2					
12	M341030	ボルト;ソケット	BOLT;SOCKET	4					
14	4153488	クランプ;パイプ	CLAMP;PIPE	1					
15	J011270	ボルト;セムス	BOLT;SEMS	1					
16	4209157	シート;スクリュー	SEAT;SCREW	1					
18	4249339	ホース	HOSE	4					
19	4187308	O-リング	O-RING	8					
20	4189619	アダプタ;S	ADAPTER;S	4					
20A	4506424	O-リング	O-RING	1					
21	A590912	ワッシャ;スプリング	WASHER;SPRING	2					
22	449490	ワッシャ;プレーン	WASHER;PLANE	2					
23	9738326	パイプ	PIPE	1					
24A	4295302	ホース	HOSE	1					
24B	4044420	プロテクタ	PROTECTOR	1					
25	4187328	O-リング	O-RING	2					
26	4285724	ラバー	RUBBER	1					
27	4285725	クランプ;パイプ	CLAMP;PIPE	1					
28	J011275	ボルト;セムス	BOLT;SEMS	1					

メイン配管 (2)
MAIN PIPINGS (2)

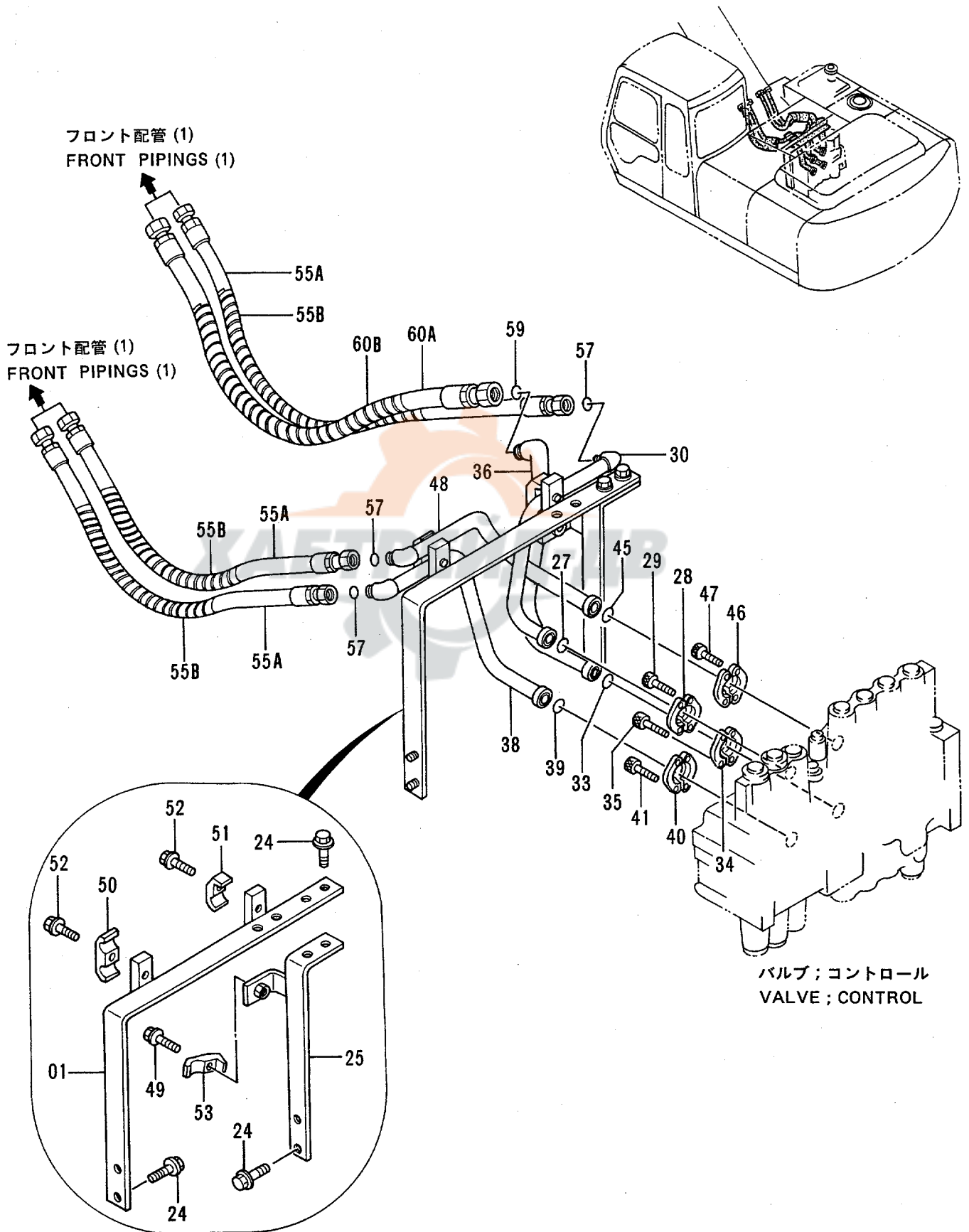

メイン配管 (2)
MAIN PIPINGS (2)

78001-

符号 ITEM	部品番号 PART NO.	部品名	PART NAME	数量 QTY	サービス コード S.C	適用号機 SERIAL NO.	互換性 ICA	代替部品 REPLACEABLE PART	
								部品番号 PART NO.	数量 QTY
01	8049203	サポ-ト	SUPPORT	1					
24	J021235	ボ-ルト;セムス	BOLT;SEMS	6					
25	8049204	サポ-ト	SUPPORT	1					
27	971489	O-リング	O-RING	1					
28	986910	フランジ;スプリット	FLANGE;SPLIT	2					
29	M341030	ボ-ルト;ソケット	BOLT;SOCKET	4					
30	8049205	パイプ	PIPE	1					
33	966993	O-リング	O-RING	1					
34	962453	フランジ;スプリット	FLANGE;SPLIT	2					
35	M341030	ボ-ルト;ソケット	BOLT;SOCKET	4					
36	8049206	パイプ	PIPE	1					
38	8046757	パイプ	PIPE	1					
39	971489	O-リング	O-RING	1					
40	986910	フランジ;スプリット	FLANGE;SPLIT	2					
41	M341030	ボ-ルト;ソケット	BOLT;SOCKET	4					
45	971489	O-リング	O-RING	1					
46	986910	フランジ;スプリット	FLANGE;SPLIT	2					
47	M341030	ボ-ルト;ソケット	BOLT;SOCKET	4					
48	8049207	パイプ	PIPE	1					
49	J011270	ボ-ルト;セムス	BOLT;SEMS	1					
50	4189859	クランプ;パイプ	CLAMP;PIPE	1					
51	4190126	クランプ;パイプ	CLAMP;PIPE	1					
52	J011255	ボ-ルト;セムス	BOLT;SEMS	2					
53	4190127	クランプ;パイプ	CLAMP;PIPE	1					
55A	4250889	ホース	HOSE	3					
55B	4044420	プロテクタ	PROTECTOR	6					
57	4187308	O-リング	O-RING	3					
59	4187328	O-リング	O-RING	1					
60A	4276084	ホース	HOSE	1					
60B	4044420	プロテクタ	PROTECTOR	2					

メイン配管 (3)
MAIN PIPINGS (3)

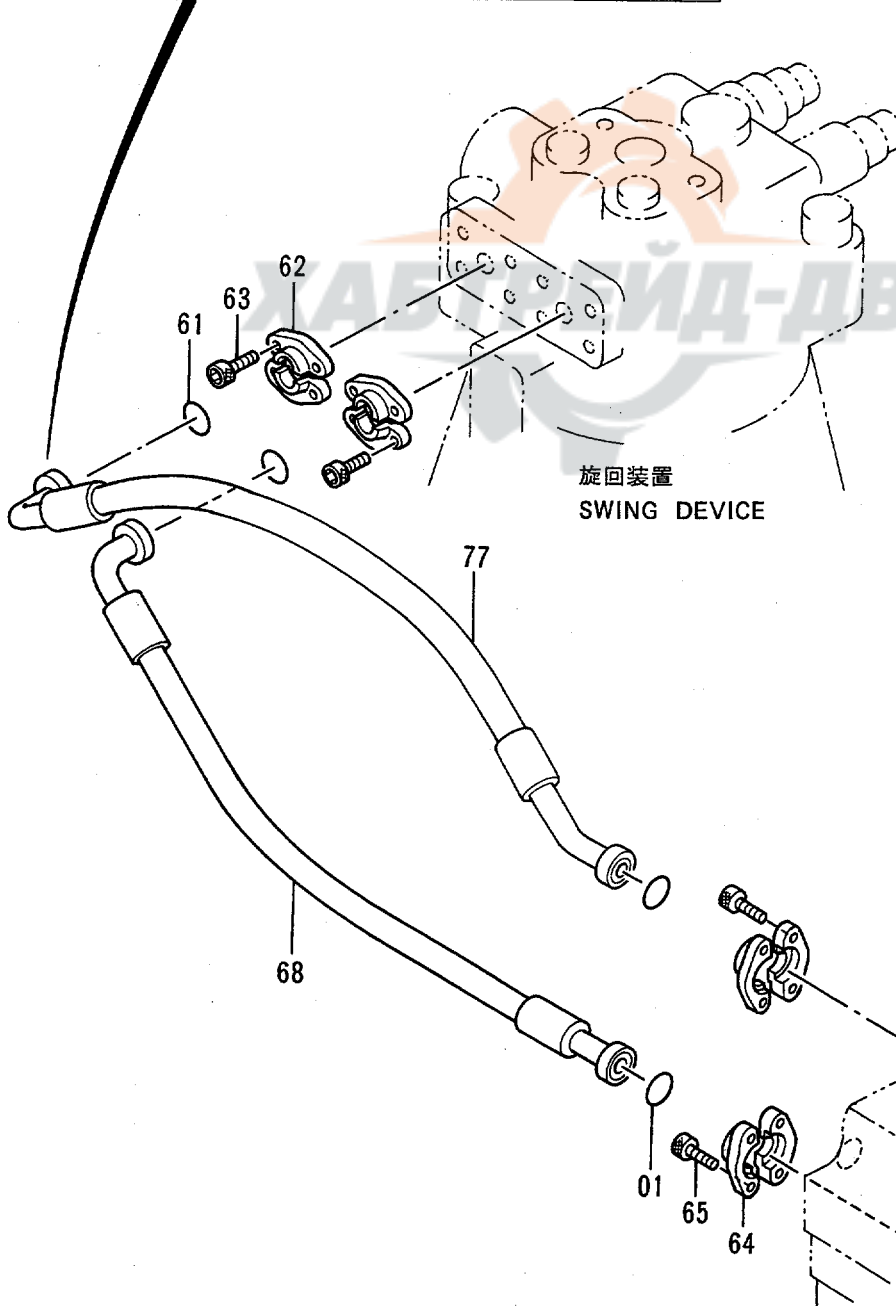
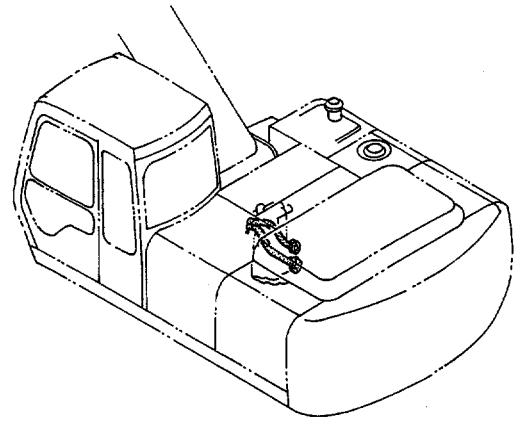
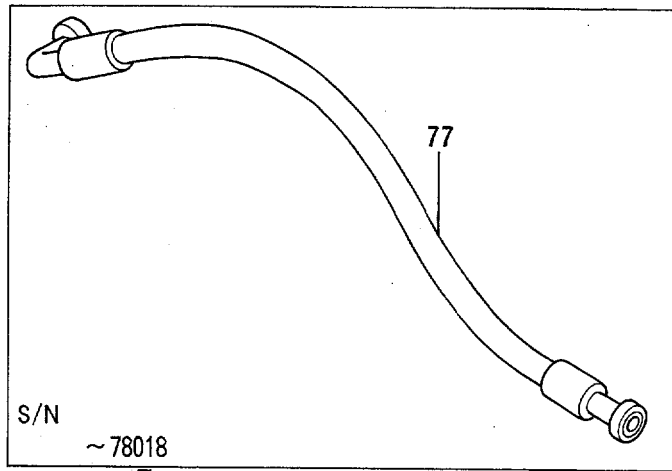

メイン配管 (3)
MAIN PIPINGS (3)

78001-

符号 ITEM	部品番号 PART NO.	部 品 名	PART NAME	数量 QTY	サービス コード S.C	適用号機 SERIAL NO.	互 換 性 ICA	代 替 部 品 REPLACEABLE PART	
								部品番号 PART NO.	数量 QTY
01	4510167	O-リング	O-RING	2					
61	971489	O-リング	O-RING	2					
62	986910	フランジ ; スプ リット	FLANGE ; SPLIT	4					
63	M341030	ボ ルト ; ソケット	BOLT ; SOCKET	8					
64	4510173	フランジ ; スプ リット	FLANGE ; SPLIT	4					
65	M340825	ボ ルト ; ソケット	BOLT ; SOCKET	8					
68	4266683	ホ-ス	HOSE	1		-78018		4291911	1
68	4291911	ホ-ス	HOSE	1		78019-			
77	4307341	ホ-ス	HOSE	1		-78018		4291912	1
77	4291912	ホ-ス	HOSE	1		78019-			

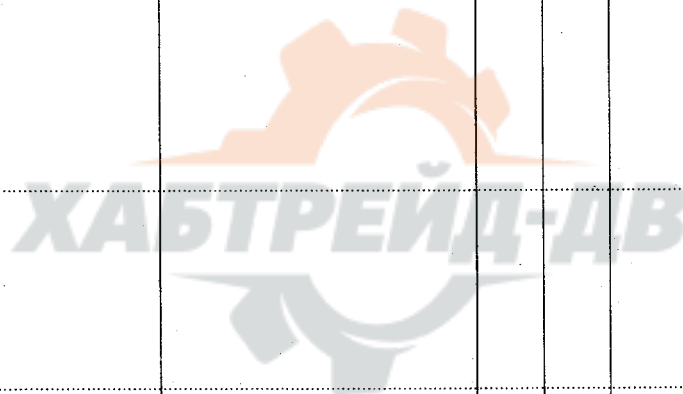

メイン配管 (4)
MAIN PIPINGS (4)

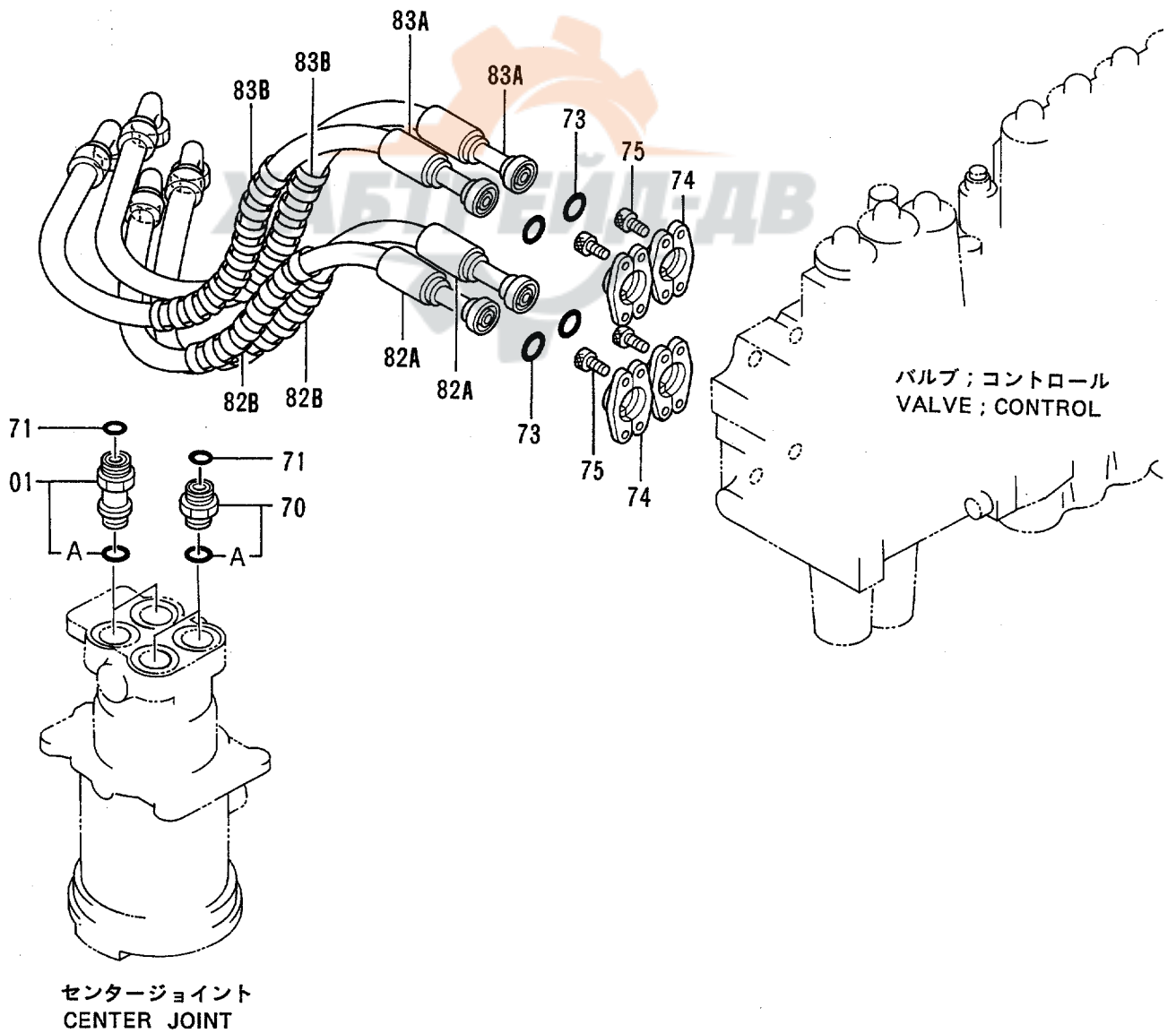
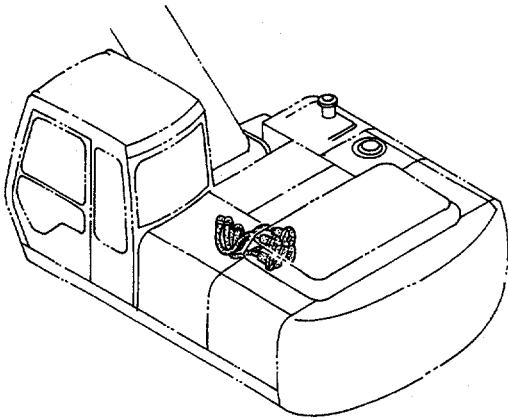

メイン配管 (4)
MAIN PIPINGS (4)

78001-

符号 ITEM	部品番号 PART NO.	部 品 名	PART NAME	数量 QTY	サービス コード S.C	適用号機 SERIAL NO.	互 換 性 ICA	代替部品 REPLACEABLE PART	
								部品番号 PART NO.	数量 QTY
01	4189539	アダプタ;S	ADAPTER;S	2					
01A	4506424	・O-リング	・O-RING	1					
70	4189619	アダプタ;S	ADAPTER;S	2					
70A	4506424	・O-リング	・O-RING	1					
71	4187308	O-リング	O-RING	4					
73	971489	O-リング	O-RING	4					
74	986910	フランジ ;スプリット	FLANGE;SPLIT	8					
75	M341030	ボルト;ソケット	BOLT;SOCKET	16					
82A	4250894	ホース	HOSE	2					
82B	4044420	プロテクタ	PROTECTOR	4					
83A	4250895	ホース	HOSE	2					
83B	4044420	プロテクタ	PROTECTOR	4					

旋回配管 SWING PIPINGS

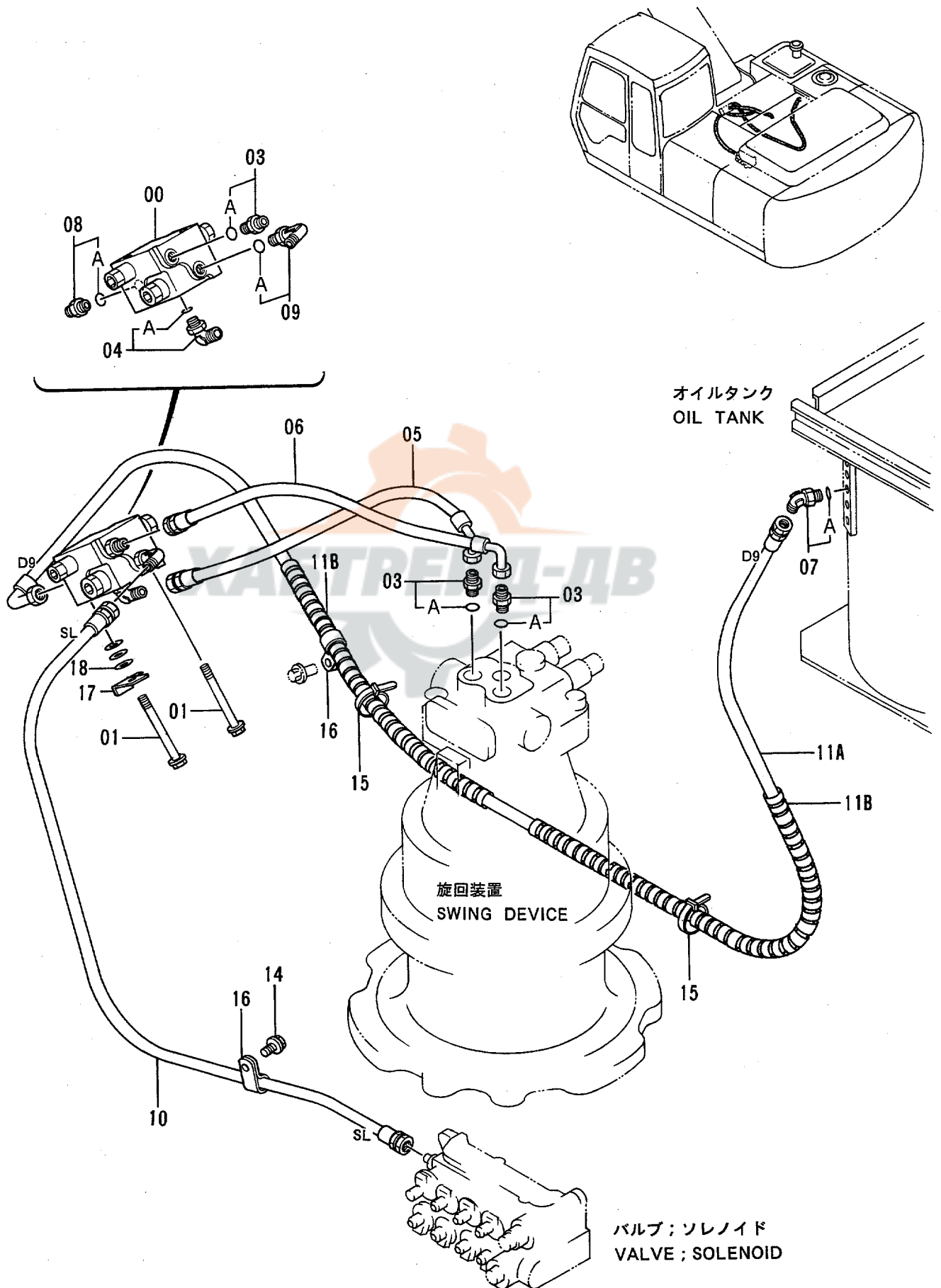

オイルタンク
OIL TANK

旋回装置
SWING DEVICE

バルブ; ソレノイド
VALVE; SOLENOID

旋回配管
SWING PIPINGS

78001-

符号 ITEM	部品番号 PART NO.	部 品 名	PART NAME	数量 QTY	サービス コード S.C	適用号機 SERIAL NO.	互 換 性 ICA	代 替 部 品 REPLACEABLE PART	
								部品番号 PART NO.	数量 QTY
00	4288149	バ ルブ	VALVE	1	H				
01	J011000	ボ ルト;セムス	BOLT;SEMS	2					
03	4200465	アダプタ;S	ADAPTER;S	3					
03A	957366	・O-リング	・O-RING	1					
04	4154670	エルボ;S	ELBOW;S	1					
04A	957366	・O-リング	・O-RING	1					
05	4284077	ホース	HOSE	1					
06	4284078	ホース	HOSE	1					
07	4200470	エルボ;S	ELBOW;S	1					
07A	4509180	・O-リング	・O-RING	1					
08	4200465	アダプタ;S	ADAPTER;S	1					
08A	957366	・O-リング	・O-RING	1					
09	4154670	エルボ;S	ELBOW;S	1					
09A	957366	・O-リング	・O-RING	1					
10	4305378	ホース (SL)	HOSE (SL)	1					
11A	4288790	ホース;ナイロン (D9)	HOSE;NYLON (D9)	1					
11B	4133527	プロテクタ	PROTECTOR	2					
14	J011020	ボ ルト;セムス	BOLT;SEMS	1					
15	4055312	クリップ;バンド	CLIP;BAND	2					
16	4190272	クリップ	CLIP	2					
17	4257159	ブラケット	BRACKET	1					
18	A590110	ワッシャ;プレーン	WASHER;PLANE	3					

エンジンコントロールモータ
ENGINE CONTROL MOTOR

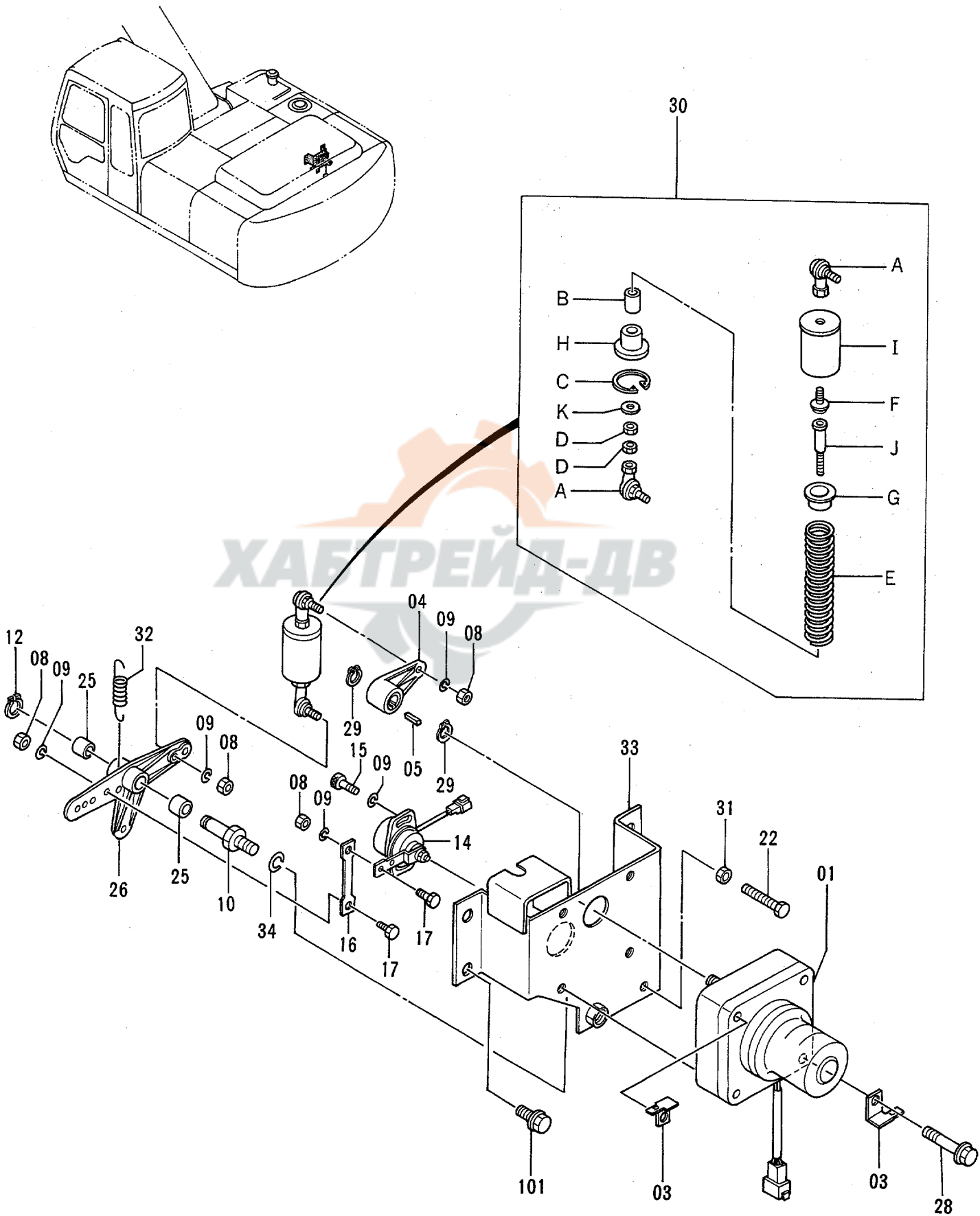

エンジンコントロール モータ
ENGINE CONTROL MOTOR

78001-

符号 ITEM	部品番号 PART NO.	部品名	PART NAME	数量 QTY	サービス コード S.C	適用号機 SERIAL NO.	互換性 ICA	代替部品 REPLACEABLE PART	
								部品番号 PART NO.	数量 QTY
01-34	9094106	モータ アッセン	MOTOR ASS'Y	1					
01	4257163	・モータ;ステップ	・MOTOR;STEP	1					
03	4257159	・ブラケット	・BRACKET	2					
04	3051015	・レバー	・LEVER	1					
05	94-2204	・キー	・KEY	1					
08	M500605	・ナット	・NUT	4					
09	A590906	・ワッシャ;スプリング	・WASHER;SPRING	6					
10	4257162	・ピン	・PIN	1					
12	991337	・リング;リテイニング	・RING;RETAINING	1					
14	4257164	・センサ;アングル	・SENSOR;ANGLE	1					
15	M340616	・ボルト;ソケット	・BOLT;SOCKET	2					
16	4254025	・リンク	・LINK	1					
17	4254023	・ピン	・PIN	2					
22	4257161	・ボルト	・BOLT	1					
25	4260781	・ブッシング	・BUSHING	2					
26	2030310	・レバー	・LEVER	1					
28	J011060	・ボルト;セムス	・BOLT;SEMS	4					
29	991336	・リング;リテイニング	・RING;RETAINING	2					
30	9095828	・スプリング アッセン	・SPRING ASS'Y	1					
30A	4056017	・ジョイント;ボール	・JOINT;BALL	2					
30B	4261314	・ブッシング	・BUSHING	1					
30C	4064463	・リング;リテイニング	・RING;RETAINING	1					
30D	M500605	・ナット	・NUT	2					
30E	4258876	・スプリング	・SPRING	1					
30F	J010614	・ボルト;セムス	・BOLT;SEMS	1					
30G	4266428	・シート;スプリング	・SEAT;SPRING	1					
30H	4278445	・シート;スプリング	・SEAT;SPRING	1					
30I	9737377	・リング	・RING	1					
30J	4278473	・ロッド	・ROD	1					
30K	4278446	・スペーサ	・SPACER	1					
31	M500807	・ナット	・NUT	1					
32	4271909	・スプリング	・SPRING	1					
33	7024515	・ブラケット	・BRACKET	1					
34	A590914	・ワッシャ;スプリング	・WASHER;SPRING	1					
101	J021030	ボルト;セムス	BOLT;SEMS	4					

エンジンコントロールケーブル ENGINE CONTROL CABLE

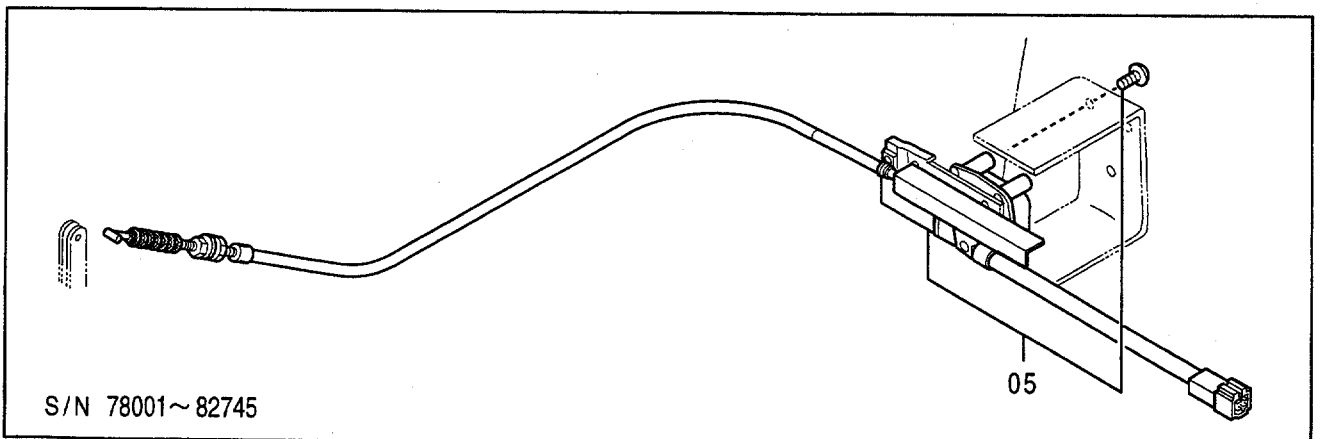
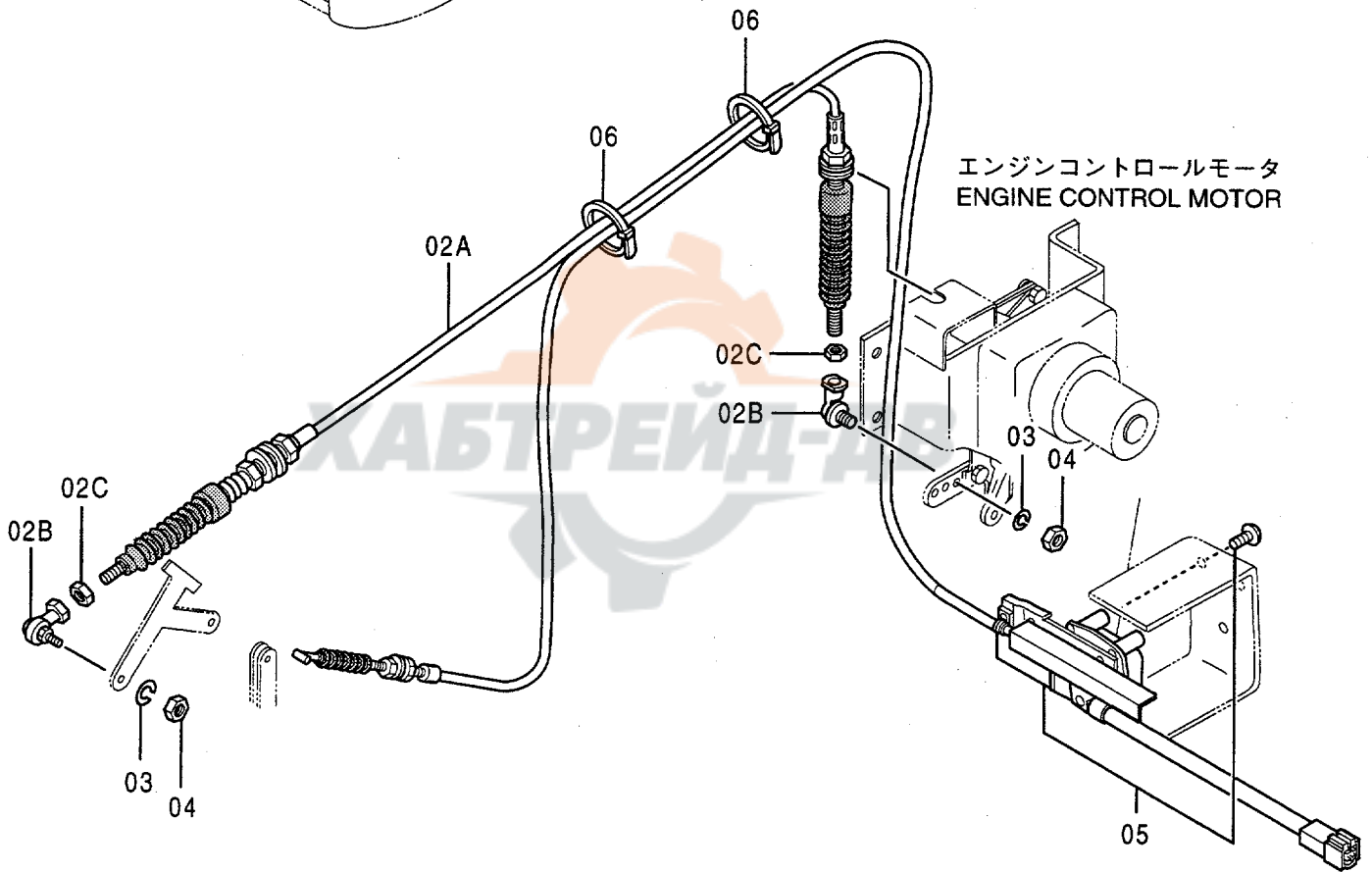
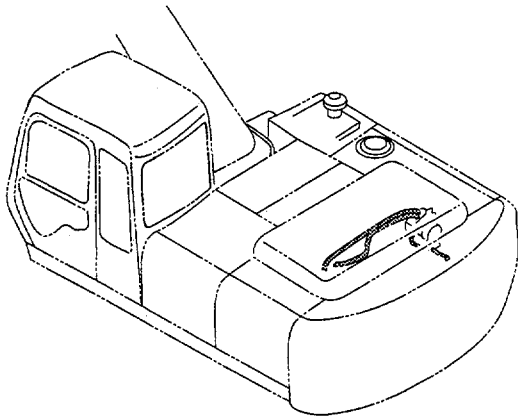

エンジンコントロールケーブル
ENGINE CONTROL CABLE

78001-

符号 ITEM	部品番号 PART NO.	部品名	PART NAME	数量 QTY	サービス コード S.C	適用号機 SERIAL NO.	互換性 ICA	代替部品 REPLACEABLE PART	
								部品番号 PART NO.	数量 QTY
02A-C	4277257	ケーブルアッセン	CABLE ASS'Y	1					
02A	+++++	・ケーブル	・CABLE	1	D				
02B	4056017	・ジョイント;ボール	・JOINT;BALL	2					
02C	M500605	・ナット	・NUT	2					
03	A590906	ワッシャ;スプリング	WASHER;SPRING	2					
04	M500605	ナット	NUT	2					
05	4276156	ストッパ	STOPPER	1	Z				
06	4055311	クリップ;バンド	CLIP;BAND	2		82746-			

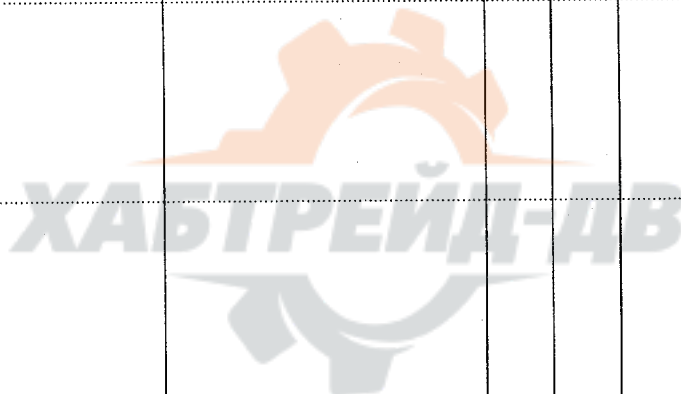

エンジンコントロールレバー (オプション)
ENGINE CONTROL LEVER (OPTION)

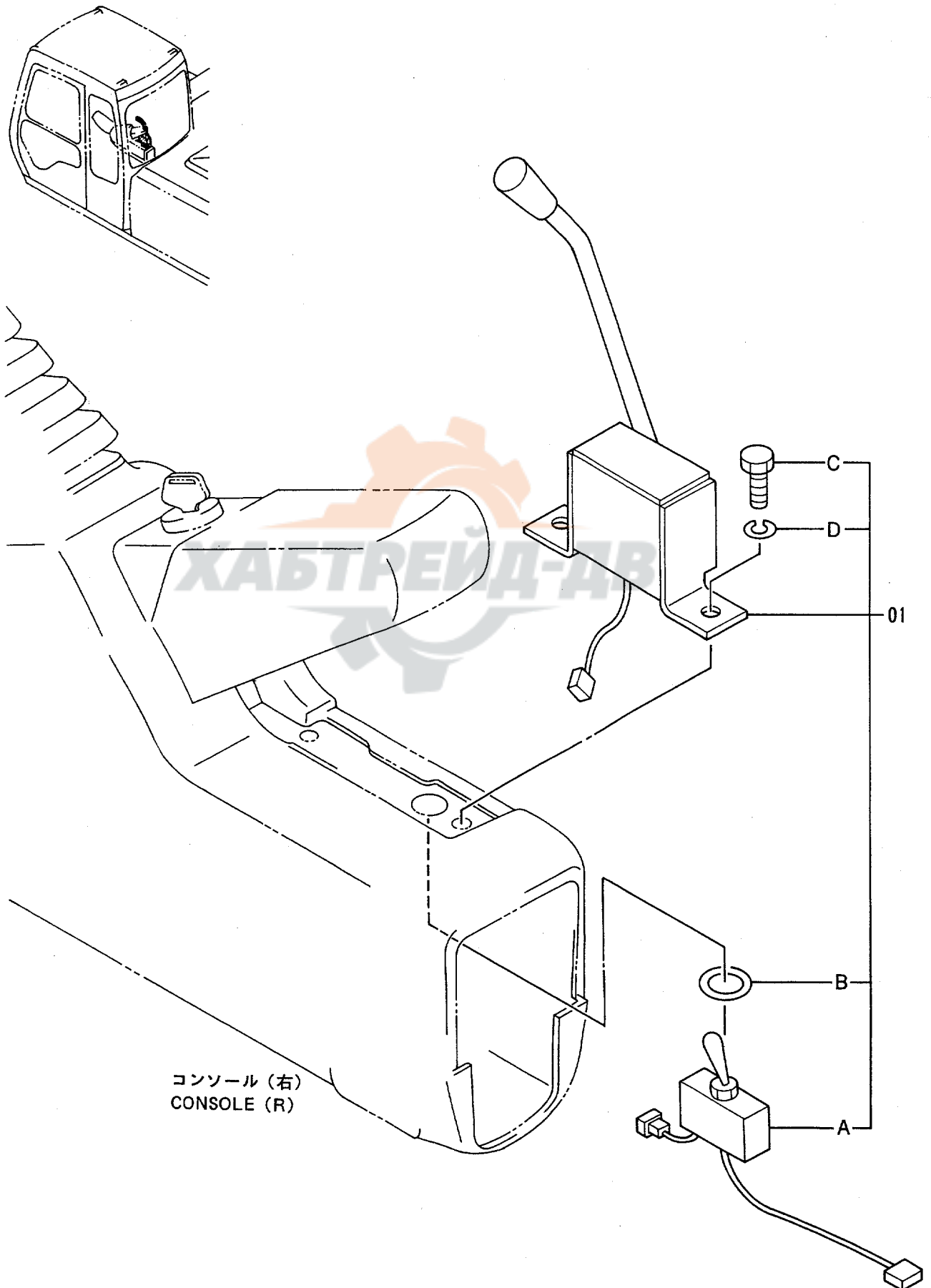

エンジンコントロールレバ - (オプション)
ENGINE CONTROL LEVER (OPTION)

78001-

符号 ITEM	部品番号 PART NO.	部 品 名	PART NAME	数量 QTY	サービス コード S . C	適用号機 SERIAL NO.	互 換 性 ICA	代 替 部 品 REPLACEABLE PART	
								部品番号 PART NO.	数量 QTY
01	4326213	レバ -	LEVER	1					
01A	4342197	・スイッチ	・SWITCH	1					
01B	4342194	・ネームプレート	・NAME-PLATE	1					
01C	J900814	・ボルト	・BOLT	2					
01D	A590908	・ワッシャ;スプリング	・WASHER;SPRING	2					

操作レバー (1) CONTROL LEVER (1)

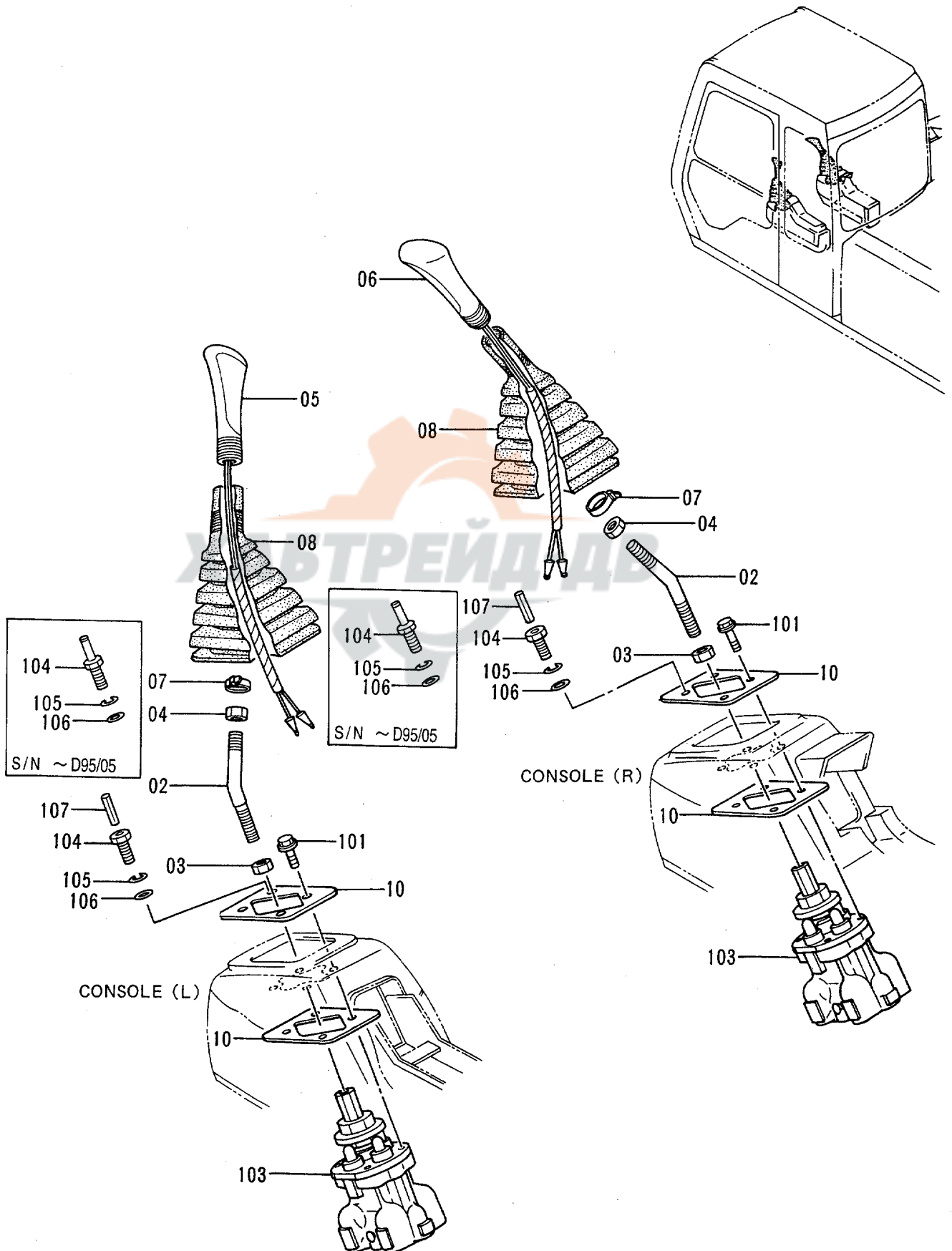

操作レバ - (1)
CONTROL LEVER (1)

78001-

符号 ITEM	部品番号 PART NO.	部品名	PART NAME	数量 QTY	サービス コード S.C	適用号機 SERIAL NO.	互換性 ICA	代替部品 REPLACEABLE PART	
								部品番号 PART NO.	数量 QTY
02	4328136	レバ -	LEVER	2		-D95/05	Y	4334707	2
02	4334707	レバ -	LEVER	2	#	D95/06-			
03	J950014	ナット	NUT	2					
04	J952012	ナット	NUT	2					
05	2033123	グリップ	GRIP	1					
06	2032041	グリップ	GRIP	1					
07	4055311	クリップ;バンド	CLIP;BAND	2					
08	2030275	ブーツ	BOOT	2					
10	4317301	スペーサ	SPACER	4					
101	J020825	ボルト;セムス	BOLT;SEMS	6					
103	9134232	バルブ;パイロット (本体組付用)	VALVE;PILOT (for assembly of machine)	2	H		I	9134239	2
103	(9134239)	バルブ;パイロット (輸送用)	VALVE;PILOT (for transportation)	2	SH				
104	4339621	ボルト	BOLT	2		-D95/05	T	4144011	2
104	4342802	ボルト	BOLT	2	#	D95/06-		4342802	2
105	A590908	ワッシャ;スプリング	WASHER;SPRING	2					
106	A590108	ワッシャ;プレーン	WASHER;PLANE	2					
107	4144011	ピン;スプリング	PIN;SPRING	2	#	D95/06-			

操作レバー (2) CONTROL LEVER (2)

適用号機 STD : 78001 ~ 82322
Serial No. LC : 78001 ~ 82367

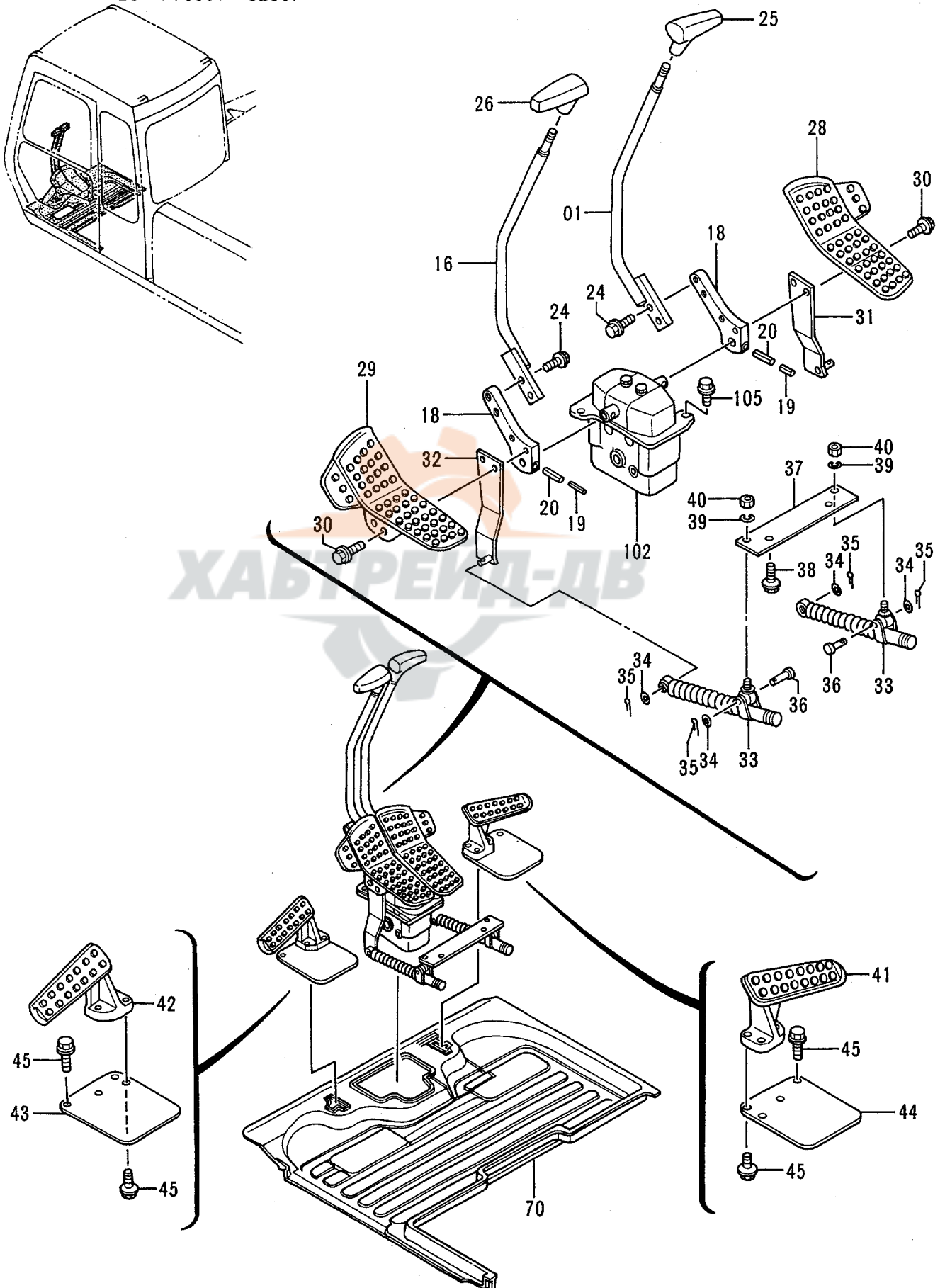

操作レバ - (2)
CONTROL LEVER (2)

STD:78001-82322

LC :78001-82367

符号 ITEM	部品番号 PART NO.	部 品 名	PART NAME	数量 Q'TY	サービス コード S.C	適用号機 SERIAL NO.	互 換 性 ICA	代 替 部 品 REPLACEABLE PART	
								部品番号 PART NO.	数量 Q'TY
01	8054066	レバ -	LEVER	1					
16	8054067	レバ -	LEVER	1					
18	3067801	ブ ラケツト	BRACKET	2					
19	4205317	ピ ン;ス プリ ン グ	PIN;SPRING	2					
20	4205318	ピ ン;ス プリ ン グ	PIN;SPRING	2					
24	J011035	ボ ル ト;セ ム ス	BOLT;SEMS	4					
25	2030249	グ リ ッ プ	GRIP	1					
26	2030254	グ リ ッ プ	GRIP	1					
28	1019853	ペ ダ ル (R)	PEDAL (R)	1					
29	1019852	ペ ダ ル (L)	PEDAL (L)	1					
30	J021045	ボ ル ト;セ ム ス	BOLT;SEMS	4					
31	9742276	ブ ラケツト; (R)	BRACKET; (R)	1					
32	9742277	ブ ラケツト; (L)	BRACKET; (L)	1					
33	4204959	ダ ン パ	DAMPER	2					
34	A590108	ワ ッ シ ャ; プ レ ー ン	WASHER; PLANE	4					
35	4022697	ピ ン; ロ ッ ク	PIN; LOCK	4					
36	4044928	ピ ン	PIN	2					
37	4335927	プ レ ー ト	PLATE	1					
38	J011020	ボ ル ト;セ ム ス	BOLT;SEMS	2					
39	A590908	ワ ッ シ ャ; ス プリ ン グ	WASHER; SPRING	2					
40	M500807	ナ ッ ト	NUT	2					
41	1015478	レ ス ト; フ ー ト	REST; FOOT	1					
42	1015477	レ ス ト; フ ー ト	REST; FOOT	1					
43	3052543	カ ハ -	COVER	1					
44	4338635	カ ハ -	COVER	1					
45	J011035	ボ ル ト;セ ム ス	BOLT;SEMS	8					
70	0001671	マ ッ ト; フ ロ ア	MAT; FLOOR	1					
102	9101512	バ ル ブ ;バ イ ロ ッ ト (本体組付用)	VALVE;PILOT (for assembly of machine)	1	H		I	9107264	1
102	(9107264)	バ ル ブ ;バ イ ロ ッ ト (輸送用)	VALVE;PILOT (for transportation)	1	SH				
105	J021040	ボ ル ト;セ ム ス	BOLT;SEMS	2					

操作レバー (2) CONTROL LEVER (2)

適用号機 STD : 82323~
Serial No. LC : 82368~

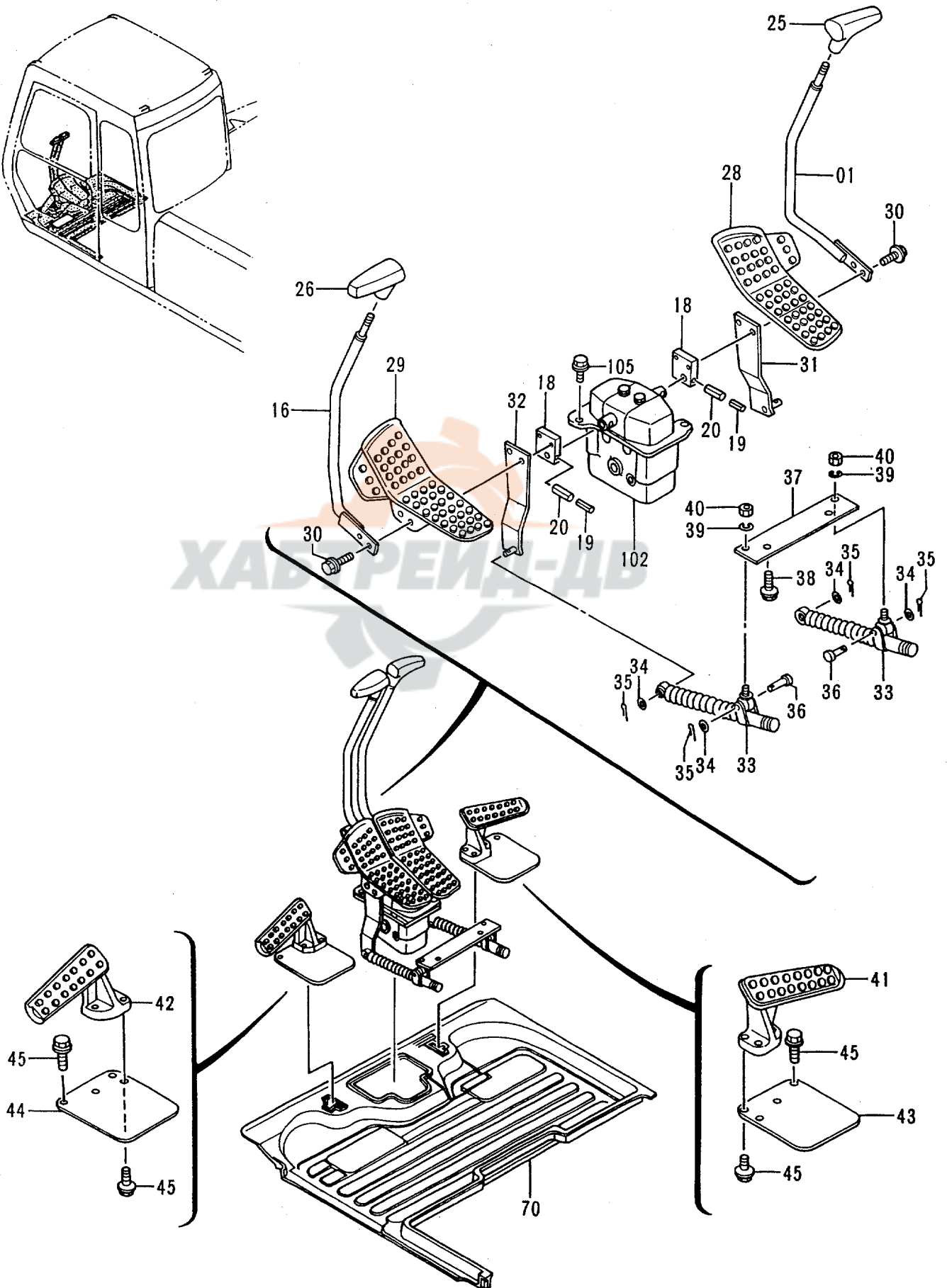
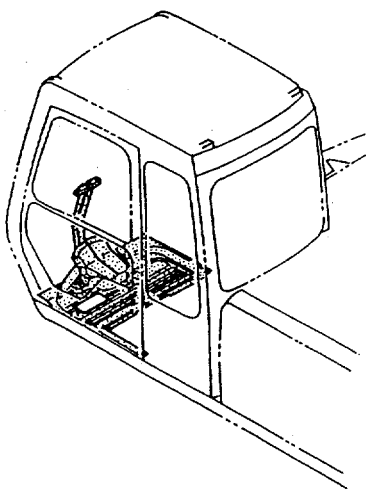

操作レバー (2)
CONTROL LEVER (2)

STD:82323-

LC :82368-

符号 ITEM	部品番号 PART NO.	部品名	PART NAME	数量 QTY	サービス コード S.C	適用号機 SERIAL NO.	互換性 ICA	代替部品 REPLACEABLE PART	
								部品番号 PART NO.	数量 QTY
01	8062667	レバー (R)	LEVER (R)	1					
16	8062623	レバー (L)	LEVER (L)	1					
18	3072628	ブラケット	BRACKET	2					
19	4205317	ピン;スプリング	PIN;SPRING	2					
20	4205318	ピン;スプリング	PIN;SPRING	2					
25	2030249	グリップ	GRIP	1					
26	2030254	グリップ	GRIP	1					
28	1019853	ペダル (R)	PEDAL (R)	1					
29	1019852	ペダル (L)	PEDAL (L)	1					
30	J021055	ボルト;セムス	BOLT;SEMS	4					
31	9742276	ブラケット; (R)	BRACKET; (R)	1					
32	9742277	ブラケット; (L)	BRACKET; (L)	1					
33	4204959	ダンパー	DAMPER	2					
34	A590108	ワッシャー;プレーン	WASHER;PLANE	4					
35	4022697	ピン;ロック	PIN;LOCK	4					
36	4044928	ピン	PIN	2					
37	4335927	プレート	PLATE	1					
38	J011020	ボルト;セムス	BOLT;SEMS	2					
39	A590908	ワッシャー;スプリング	WASHER;SPRING	2					
40	M500807	ナット	NUT	2					
41	1015478	レスト;フット	REST;FOOT	1					
42	1015477	レスト;フット	REST;FOOT	1					
43	3052543	カバー	COVER	1					
44	4338635	カバー	COVER	1					
45	J011035	ボルト;セムス	BOLT;SEMS	8					
70	0001671	マット;フロア	MAT;FLOOR	1					
102	9101512	バルブ;パイロット (本体組付用)	VALVE;PILOT (for assembly of machine)	1	H			9107264	1
102	(9107264)	バルブ;パイロット (輸送用)	VALVE;PILOT (for transportation)	1	SH				
105	J021040	ボルト;セムス	BOLT;SEMS	2					

操作レバー (3) CONTROL LEVER (3)

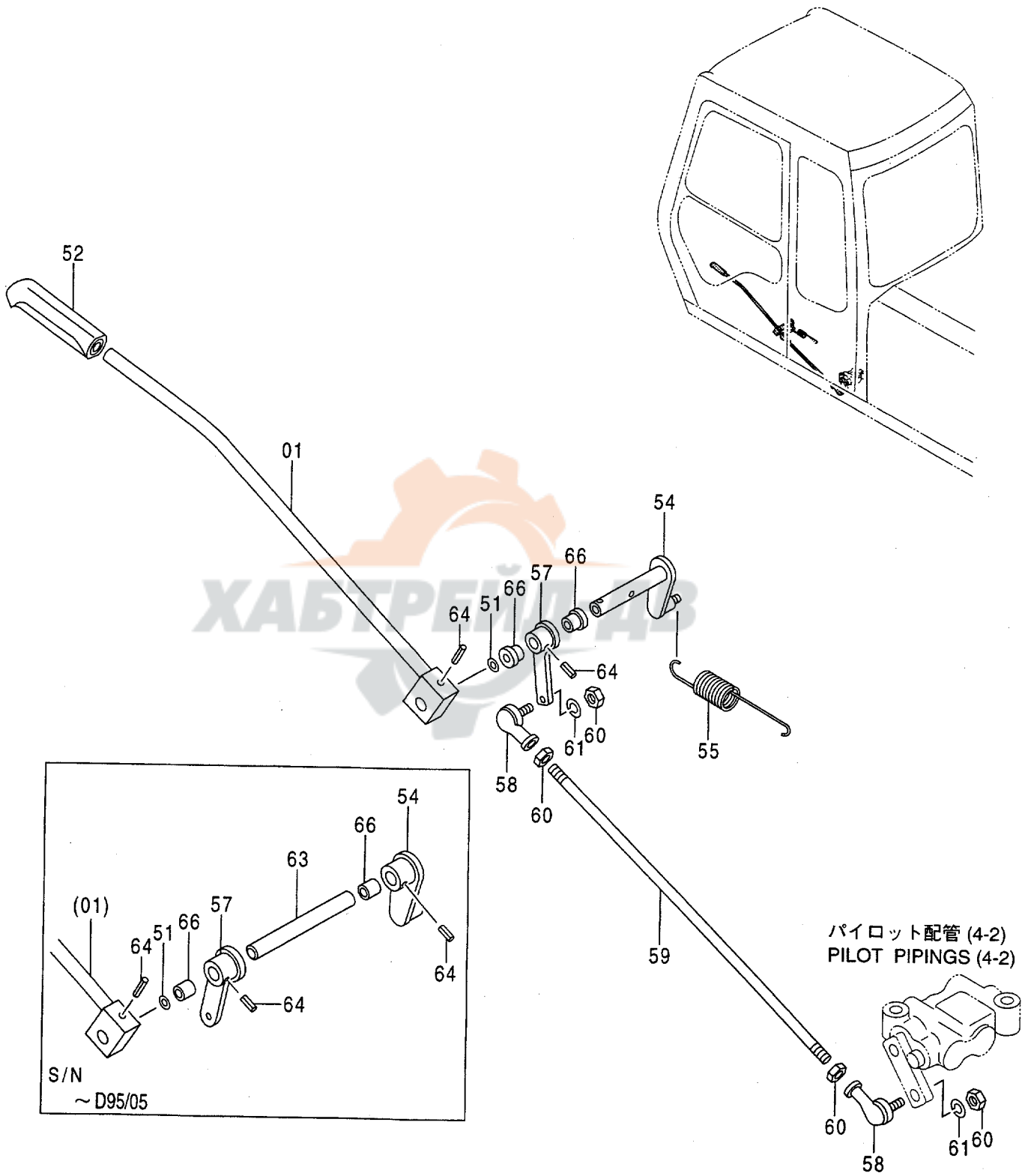

操作レバ - (3)
CONTROL LEVER (3)

78001-

符号 ITEM	部品番号 PART NO.	部品名	PART NAME	数量 QTY	サービス コード S.C	適用号機 SERIAL NO.	互換性 ICA	代替部品 REPLACEABLE PART	
								部品番号 PART NO.	数量 QTY
01	8050900	レバ - ; ロック	LEVER; LOCK	1					
51	A590116	ワッシャ; プレーン	WASHER; PLANE	1					
52	3051611	グリップ	GRIP	1					
54	9738060	リンク	LINK	1		-D95/05			
54	9745041	リンク	LINK	1	#	D95/06-			
55	4189184	スプリング; テンション	SPRING; TENSION	1					
57	9738059	リンク	LINK	1		-D95/05			
57	9743595	リンク	LINK	1	#	D95/06-			
58	4056018	ジョイント; ボール	JOINT; BALL	2					
59	4259591	ロッド	ROD	1					
60	M500807	ナット	NUT	4					
61	A590908	ワッシャ; スプリング	WASHER; SPRING	2					
63	4259592	ピン	PIN	1		-D95/05			
64	4027427	ピン; スプリング	PIN; SPRING	3		-D95/05			
64	4027427	ピン; スプリング	PIN; SPRING	2	#	D95/06-			
66	4259767	ブッシング	BUSHING	2		-D95/05			
66	4341810	ブッシング	BUSHING	2	#	D95/06-			

パイロット配管 (1-1)
PILOT PIPINGS (1-1)

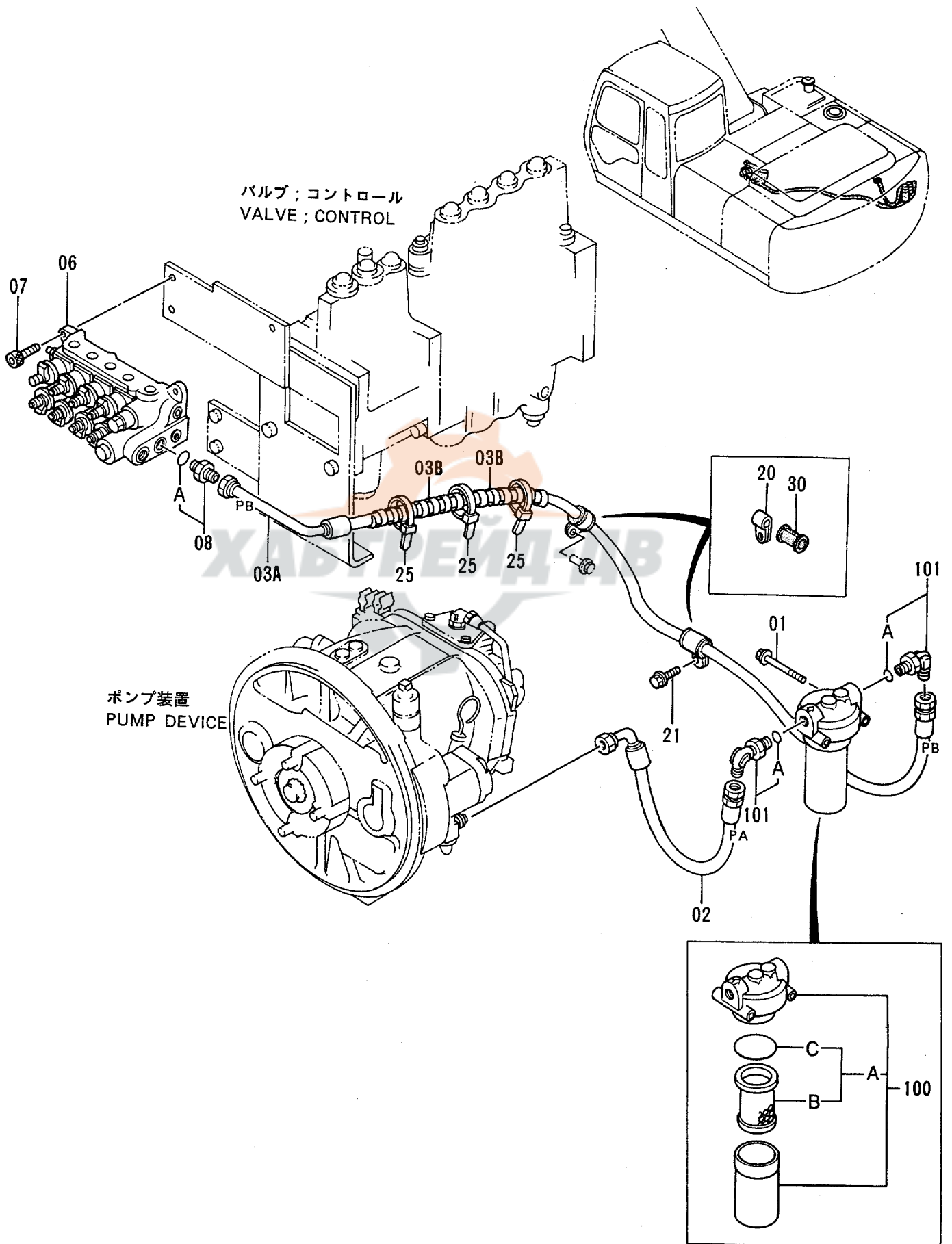

パイロット配管 (1-1)
PILOT PIPINGS (1-1)

78001-

符号 ITEM	部品番号 PART NO.	部 品 名	PART NAME	数量 QTY	サービス コード S.C	適用号機 SERIAL NO.	互 換 性 ICA	代 替 部 品 REPLACEABLE PART	
								部品番号 PART NO.	数量 QTY
01	J011000	ボルト;セムス	BOLT;SEMS	2					
02	4278524	ホース (PA)	HOSE (PA)	1					
03A	4278525	ホース (PB)	HOSE (PB)	1					
03B	4044420	プロテクタ	PROTECTOR	2					
06	4331026	バルブ;ソレノイド	VALVE;SOL.	1	H				
07	M341025	ボルト;ソケット	BOLT;SOCKET	3					
08	4210361	アダプタ;S	ADAPTER;S	1					
08A	4506418	・O-リング	・O-RING	1					
20	4190263	クリップ	CLIP	2					
21	J011020	ボルト;セムス	BOLT;SEMS	1					
25	4055312	クリップ;バンド	CLIP;BAND	3					
30	4316226	ブッシング;ラバー	BUSHING;RUBBER	2					
100	4191300	フィルタ;オイル	FILTER;OIL	1					
100A	4207841	・エレメント;オイル	・ELEMENT;OIL	1					
100B	4191301	・・エレメント;フィルタ	・・ELEMENT;FILTER	1					
100C	A811065	・・O-リング	・・O-RING	1					
101	4154672	エルボ;S	ELBOW;S	2					
101A	4506418	・O-リング	・O-RING	1					

パイロット配管 (1-2) <STD>
 PILOT PIPINGS (1-2) <STD>

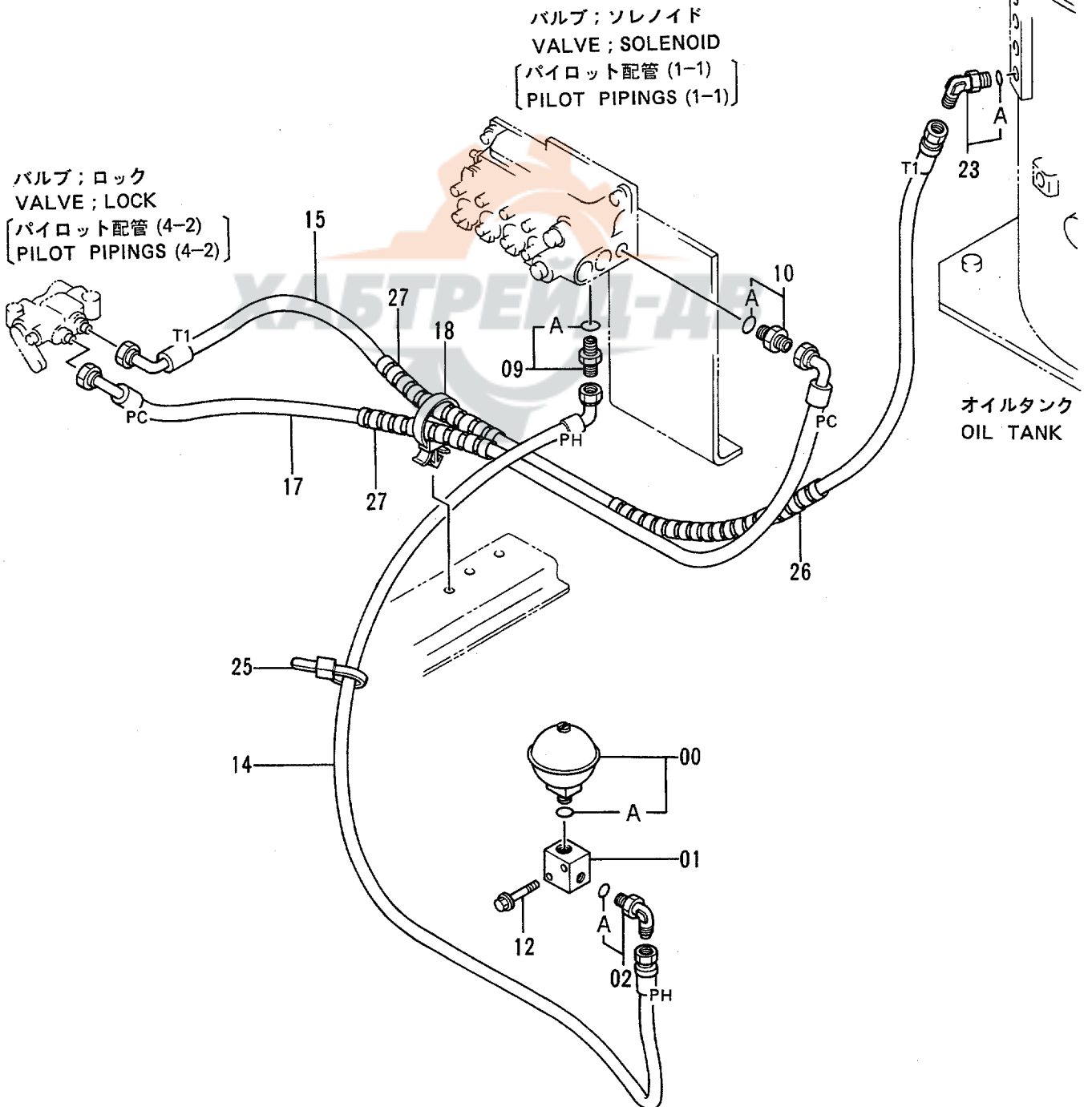
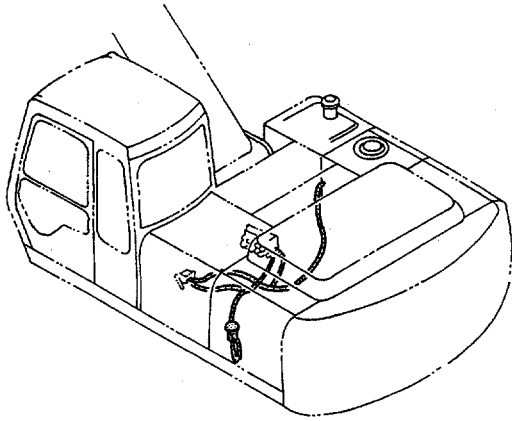

パイロット配管 (1-2) <STD>
PILOT PIPINGS (1-2) <STD>

78001-

符号 ITEM	部品番号 PART NO.	部品名	PART NAME	数量 QTY	サービス コード S.C	適用号機 SERIAL NO.	互換性 ICA	代替部品 REPLACEABLE PART	
								部品番号 PART NO.	数量 QTY
00	4195978	アキュムレータ	ACCUMULATOR	1					
00A	954493	・O-リング	・O-RING	1					
01	3036998	ブロック	BLOCK	1					
02	4154670	エルボ;S	ELBOW;S	1					
02A	957366	・O-リング	・O-RING	1					
09	4200465	アダプタ;S	ADAPTER;S	1					
09A	957366	・O-リング	・O-RING	1					
10	4200466	アダプタ;S	ADAPTER;S	1					
10A	4509180	・O-リング	・O-RING	1					
12	J011060	ボルト;セムス	BOLT;SEMS	2					
14	4263617	ホース (PH)	HOSE (PH)	1					
15	4305376	ホース;ナイロン (T1)	HOSE;NYLON (T1)	1					
17	4330134	ホース;ナイロン (PC)	HOSE;NYLON (PC)	1					
18	4259220	クリップ	CLIP	1					
23	4154671	エルボ;S	ELBOW;S	1					
23A	4509180	・O-リング	・O-RING	1					
25	4055312	クリップ;バンド	CLIP;BAND	1					
26	4133527	プロテクタ	PROTECTOR	1					
27	4133527	プロテクタ	PROTECTOR	2					

パイロット配管 (1-2) (USA)
 PILOT PIPINGS (1-2) (USA)

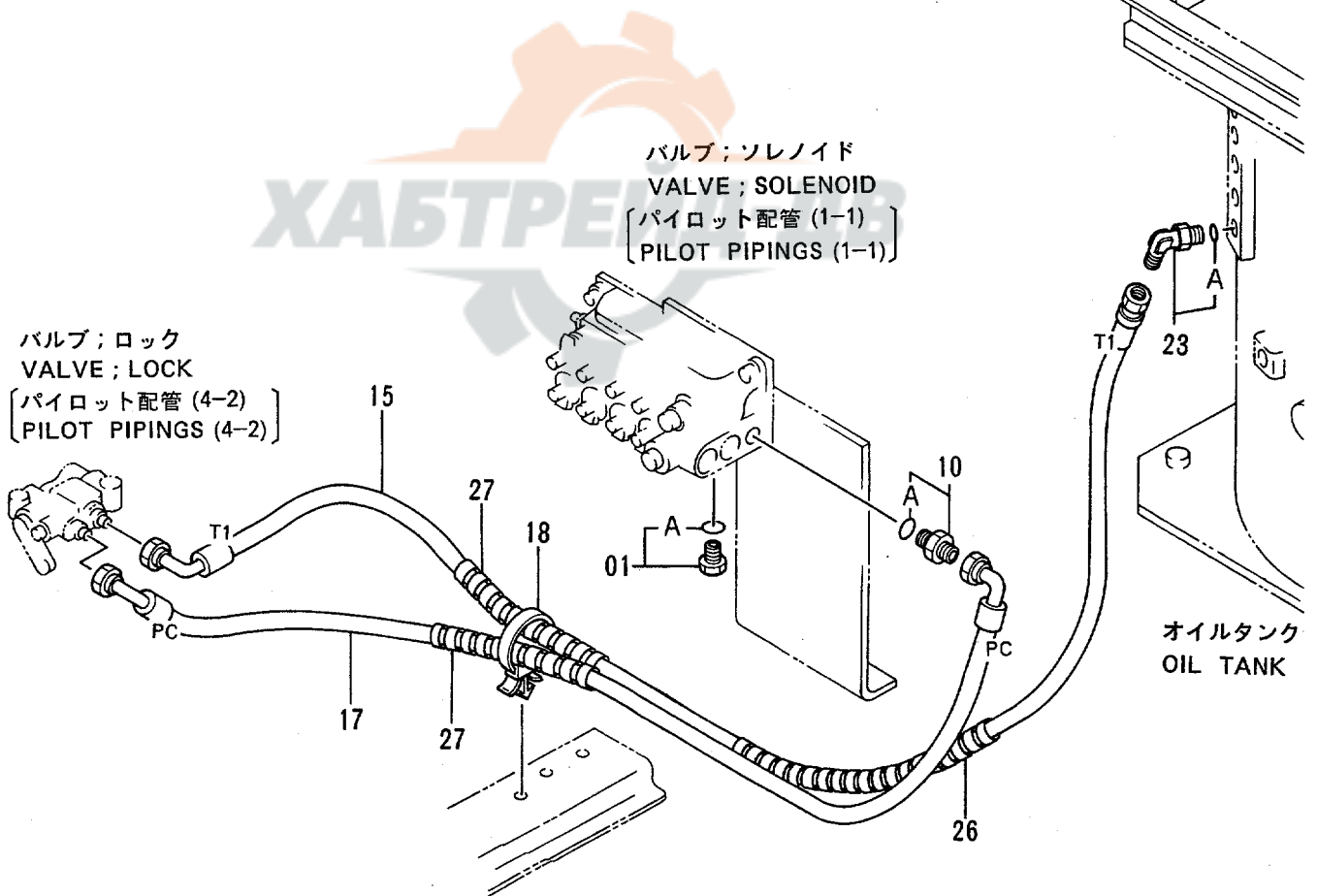
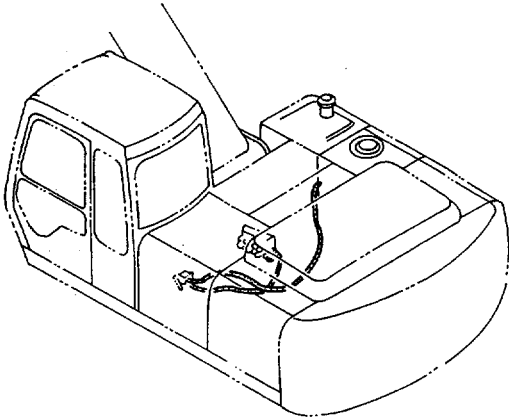

パイロット配管 (1-2) <USA>
PILOT PIPINGS (1-2) <USA>

78001-

符号 ITEM	部品番号 PART NO.	部 品 名	PART NAME	数量 QTY	サービス コード S . C	適用号機 SERIAL NO.	互 換 性 ICA	代 替 部 品 REPLACEABLE PART	
								部品番号 PART NO.	数量 QTY
01	4093624	プラグ	PLUG	1					
01A	957366	・O-リング	・O-RING	1					
10	4200466	アダプタ;S	ADAPTER;S	1					
10A	4509180	・O-リング	・O-RING	1					
12	J011060	ボルト;セムス	BOLT;SEMS	2					
15	4305376	ホース;ナイロン (T1)	HOSE;NYLON (T1)	1					
17	4330134	ホース (PC)	HOSE (PC)	1					
18	4259220	クリップ	CLIP	1					
23	4154671	エルボ;S	ELBOW;S	1					
23A	4509180	・O-リング	・O-RING	1					
26	4133527	プロテクタ	PROTECTOR	1					
27	4133527	プロテクタ	PROTECTOR	2					

パイロット配管 (1-3)
PILOT PIPINGS (1-3)

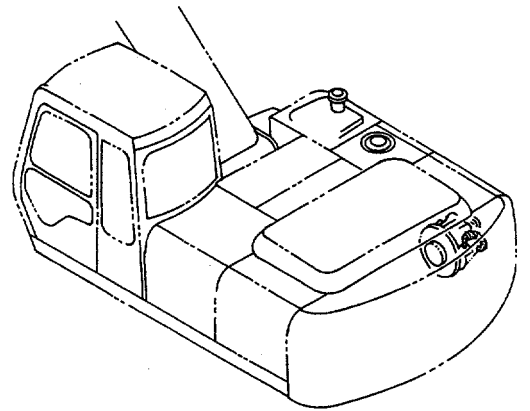

オイルクーラ配管 (2)
OIL COOLER PIPINGS (2)

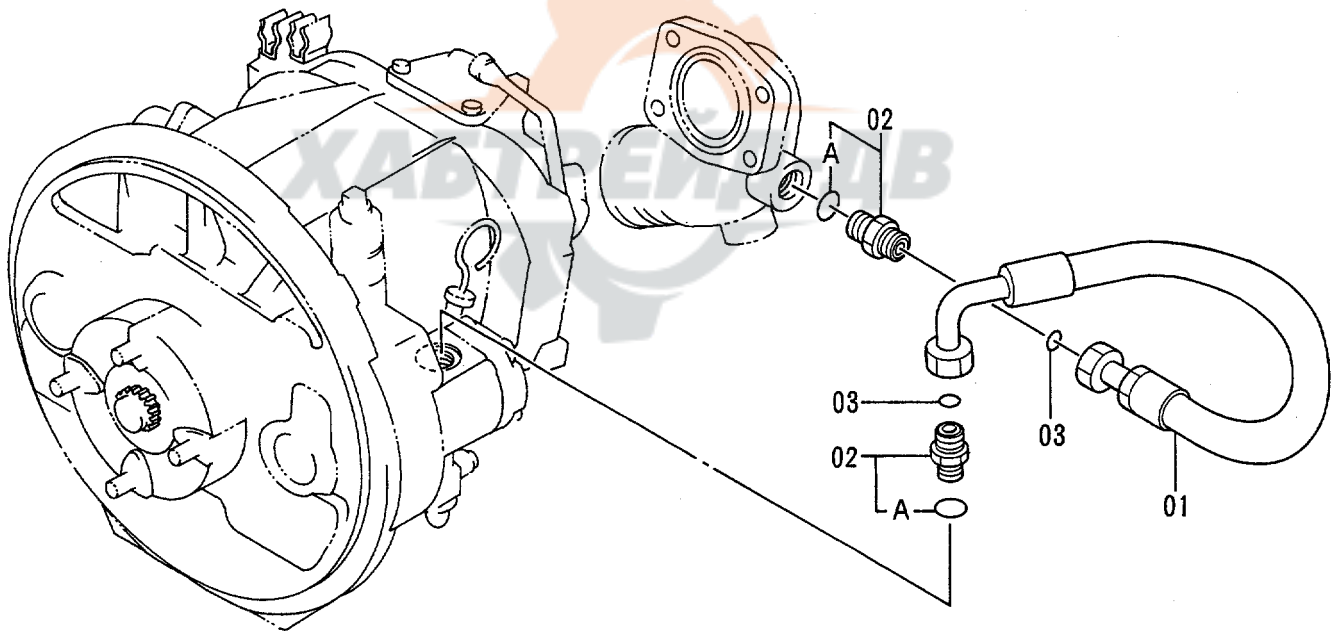

ポンプ装置
PUMP DEVICE

パイロット配管 (1-3)
PILOT PIPINGS (1-3)

78001-

符号 ITEM	部品番号 PART NO.	部品名	PART NAME	数量 QTY	サービス コード S.C	適用号機 SERIAL NO.	互換性 ICA	代替部品 REPLACEABLE PART	
								部品番号 PART NO.	数量 QTY
01	4329588	ホース	HOSE	1					
02	4189619	アダプタ;S	ADAPTER;S	2					
02A	4506424	O-リング	O-RING	1					
03	4187308	O-リング	O-RING	2					

パイロット配管 (2-1) PILOT PIPINGS (2-1)

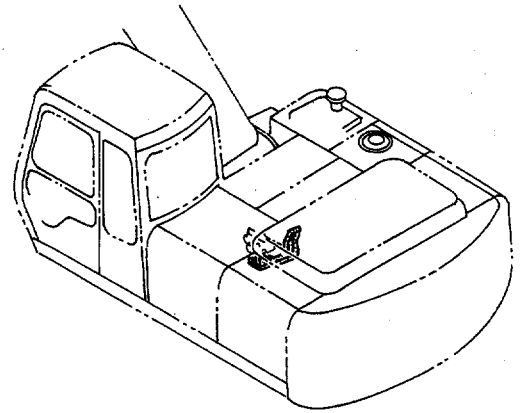

バルブ ; ソレノイド
VALVE ; SOLENOID

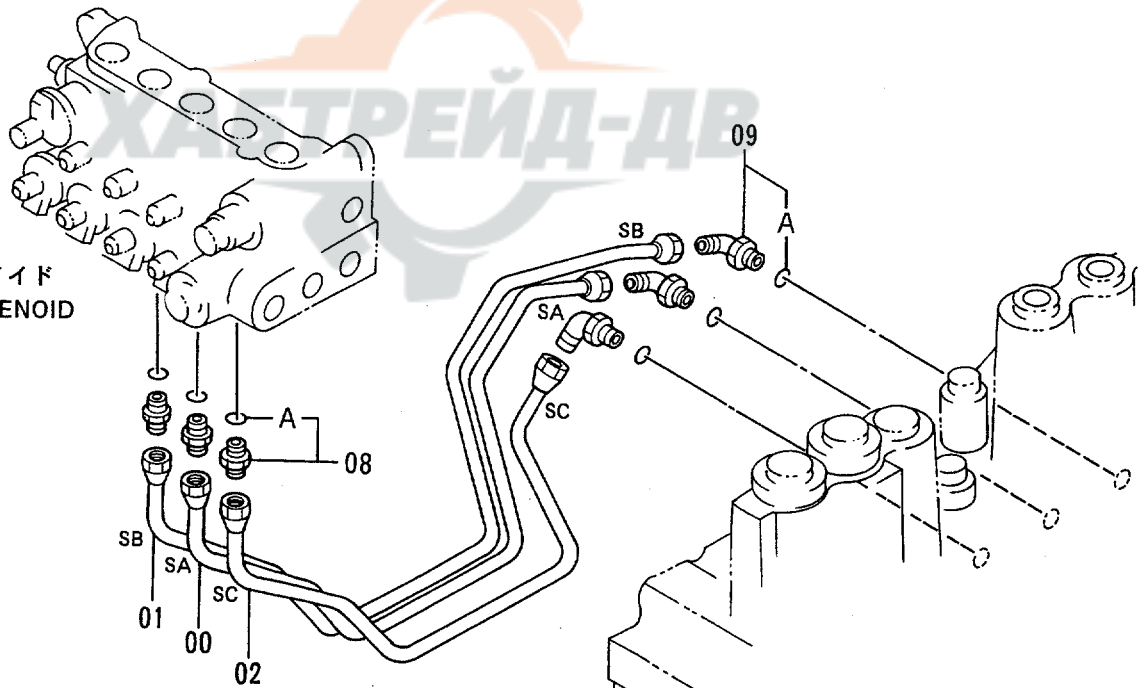

バルブ ; コントロール
VALVE ; CONTROL

パイロット配管 (2-1)
PILOT PIPINGS (2-1)

78001-

符号 ITEM	部品番号 PART NO.	部品名	PART NAME	数量 QTY	サービス コード S.C	適用号機 SERIAL NO.	互換性 ICA	代替部品 REPLACEABLE PART	
								部品番号 PART NO.	数量 QTY
00	3067636	パイプ (SA)	PIPE (SA)	1					
01	3067637	パイプ (SB)	PIPE (SB)	1					
02	3067638	パイプ (SC)	PIPE (SC)	1					
08	4255304	フィッティング ;パイプ	FITTING;PIPE	3					
08A	957366	・Oリング	・O-RING	1					
09	4293950	エリク ;S	ELBOW;S	3					
09A	957366	・Oリング	・O-RING	1					

パイロット配管 (2-2)
PILOT PIPINGS (2-2)

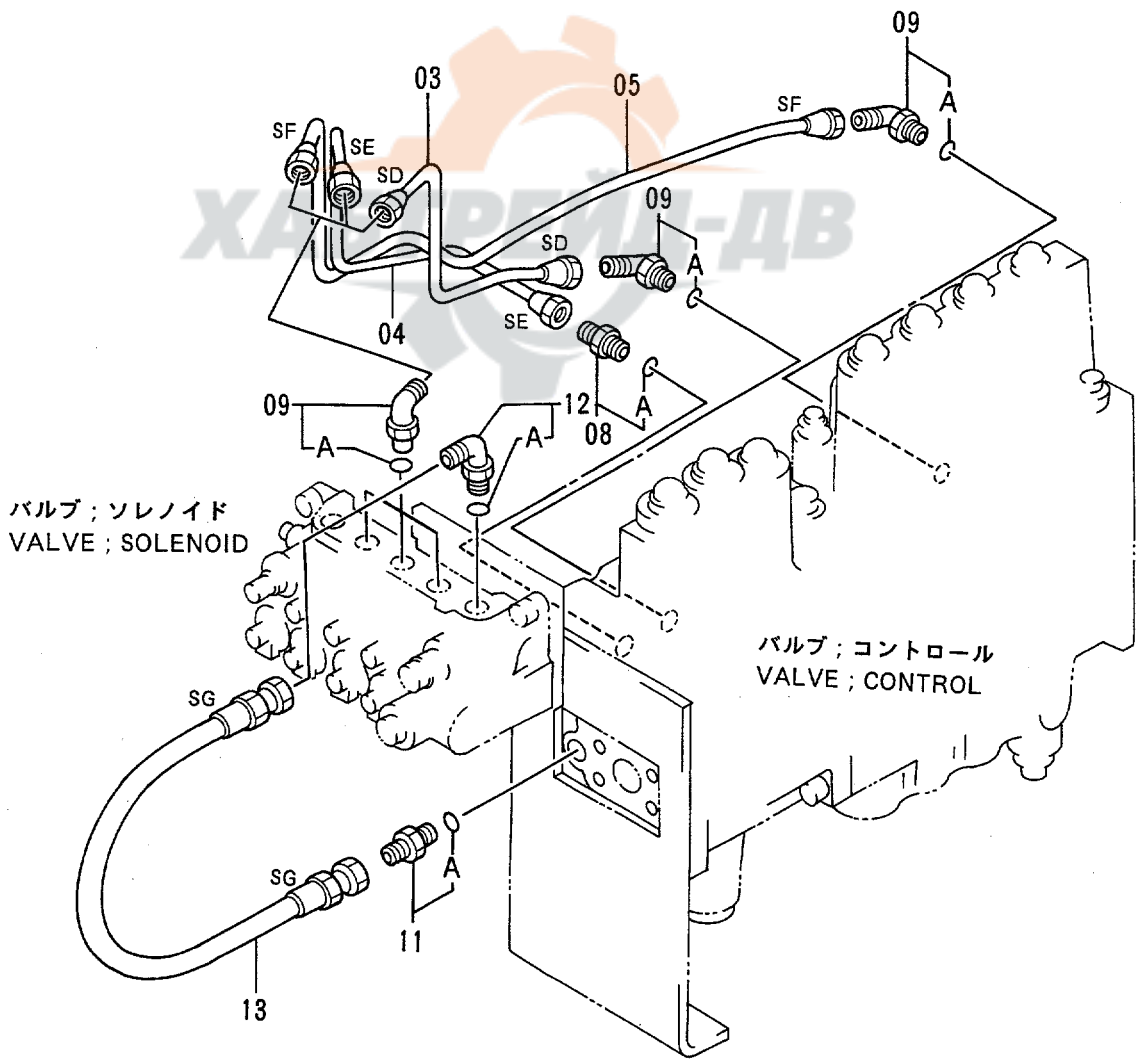
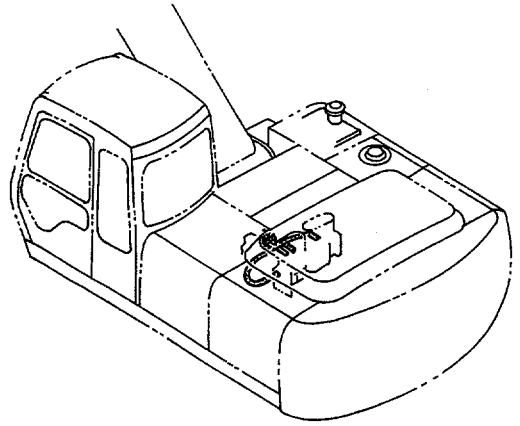

パイロット配管 (2-2)
PILOT PIPINGS (2-2)

78001-

符号 ITEM	部品番号 PART NO.	部品名	PART NAME	数量 QTY	サービス コード S.C	適用号機 SERIAL NO.	互換性 ICA	代替部品 REPLACEABLE PART	
								部品番号 PART NO.	数量 QTY
03	3067639	パイプ (SD)	PIPE (SD)	1					
04	3067640	パイプ (SE)	PIPE (SE)	1					
05	3067699	パイプ (SF)	PIPE (SF)	1					
08	4255304	フィッティング;パイプ	FITTING;PIPE	1					
08A	957366	O-リング	O-RING	1					
09	4293950	エルボ;S	ELBOW;S	5					
09A	957366	O-リング	O-RING	1					
11	4200467	アダプタ;S	ADAPTER;S	1					
11A	957366	O-リング	O-RING	1					
12	4156434	エルボ;S	ELBOW;S	1					
12A	957366	O-リング	O-RING	1					
13	4282456	ホース;ナイロン (SG)	HOSE;NYLON (SG)	1					

パイロット配管 (2-3)
PILOT PIPINGS (2-3)

78001-

符号 ITEM	部品番号 PART NO.	部 品 名	PART NAME	数量 QTY	サービス コード S. C	適用号機 SERIAL NO.	互 換 性 ICA	代替部品 REPLACEABLE PART	
								部品番号 PART NO.	数量 QTY
01	4200465	アダプタ;S	ADAPTER;S	1					
01A	957366	・O-リング	・O-RING	1					
17	4154670	エルボ;S	ELBOW;S	1					
17A	957366	・O-リング	・O-RING	1					
18A	4320263	ホース (SH)	HOSE (SH)	1					
18B	4133527	プロテクタ	PROTECTOR	2					
21	4154670	エルボ;S	ELBOW;S	2					
21A	957366	・O-リング	・O-RING	1					
22	4330126	ホース (SI)	HOSE (SI)	1					
25	4200467	アダプタ;S	ADAPTER;S	1					
25A	957366	・O-リング	・O-RING	1					
26	4154671	エルボ;S	ELBOW;S	1					
26A	4509180	・O-リング	・O-RING	1					
27A	4278416	ホース;ナイロン (T3)	HOSE;NYLON (T3)	1					
27B	4133527	プロテクタ	PROTECTOR	1					
30	4055312	クリップ;バンド	CLIP;BAND	3					

パイロット配管 (3-1)
PILOT PIPINGS (3-1)

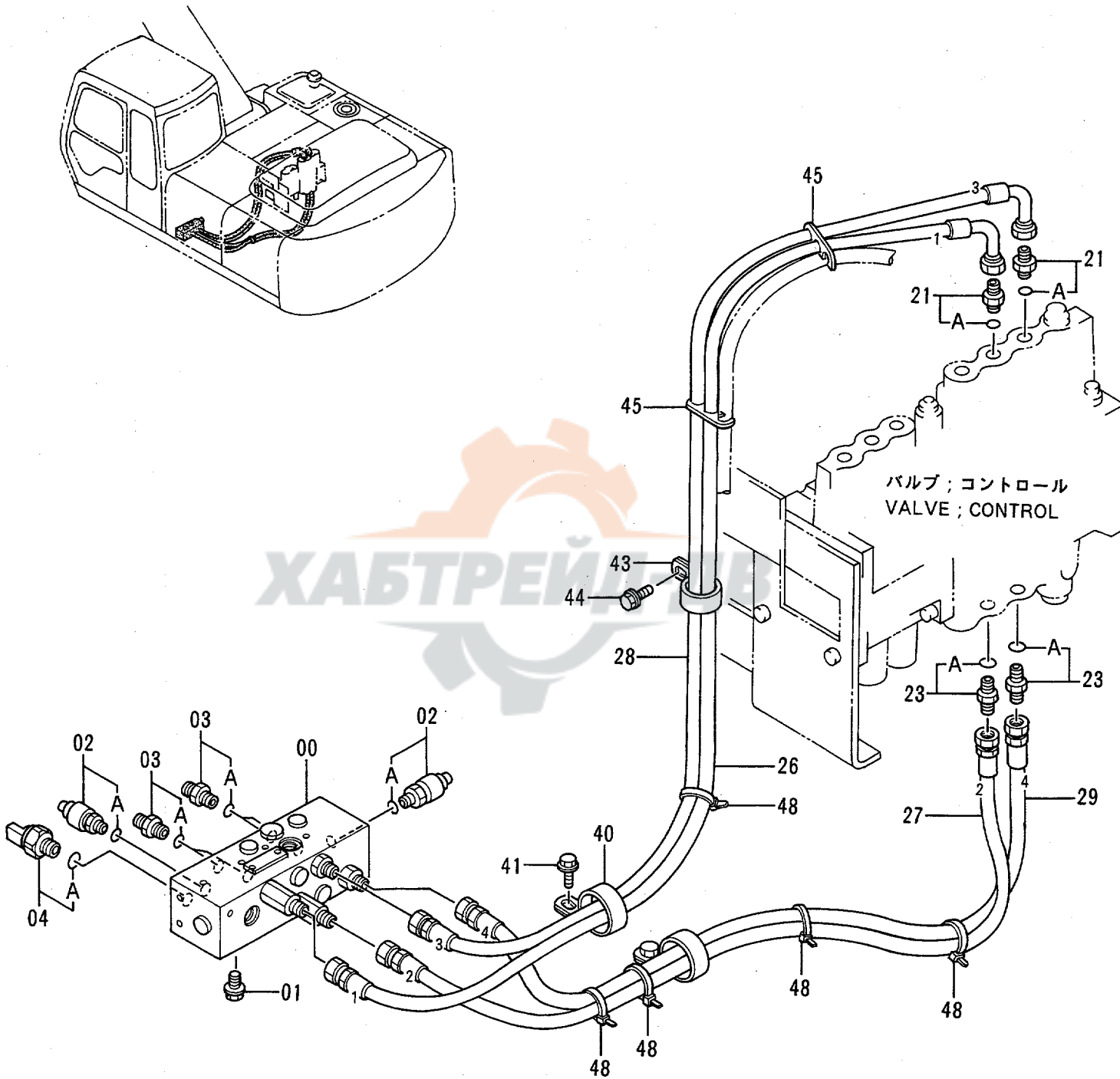

パイロット配管 (3-1)
PILOT PIPINGS (3-1)

78001-

符号 ITEM	部品番号 PART NO.	部品名	PART NAME	数量 QTY	サービス コード S.C	適用号機 SERIAL NO.	互換性 ICA	代替部品 REPLACEABLE PART	
								部品番号 PART NO.	数量 QTY
00	4327243	バルブ;フロウコントロール	VALVE;FC	1	H				
01	J010816	ボルト;セムス	BOLT;SEMS	2					
02	4254563	SWITCH;PRESSURE	SWITCH;PRESSURE	2					
02A	4113154	・O-リング	・O-RING	1					
03	4200466	アダプタ;S	ADAPTER;S	4					
03A	4509180	・O-リング	・O-RING	1					
04	4326876	センサ;プレッシャ	SENSOR;PRES.	1					
04A	4150302	・O-リング	・O-RING	1					
21	4202422	アダプタ;S	ADAPTER;S	2					
21A	4509180	・O-リング	・O-RING	1					
23	4200466	アダプタ;S	ADAPTER;S	2					
23A	4509180	・O-リング	・O-RING	1					
26	4278418	ホース;ナイロン (1)	HOSE;NYLON (1)	1					
27	4263611	ホース;ナイロン (2)	HOSE;NYLON (2)	1					
28	4278419	ホース;ナイロン (3)	HOSE;NYLON (3)	1					
29	4283437	ホース;ナイロン (4)	HOSE;NYLON (4)	1					
40	4190291	クリップ	CLIP	2					
41	J011025	ボルト;セムス	BOLT;SEMS	2					
43	4190264	クリップ	CLIP	1					
44	J011025	ボルト;セムス	BOLT;SEMS	1					
45	4203210	クランプ	CLAMP	2					
48	4055312	クリップ;バンド	CLIP;BAND	5					

パイロット配管 (3-2) PILOT PIPINGS (3-2)

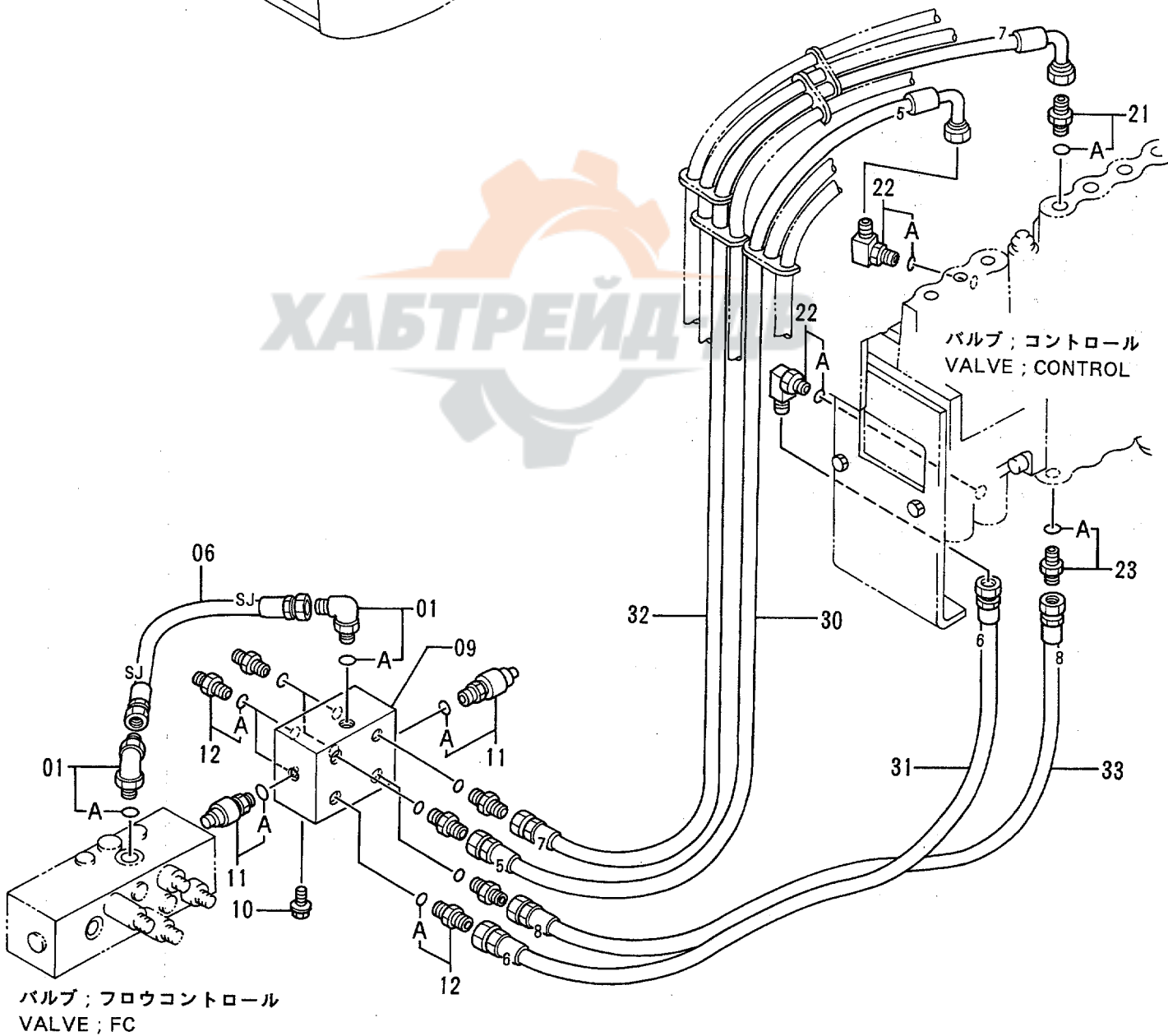
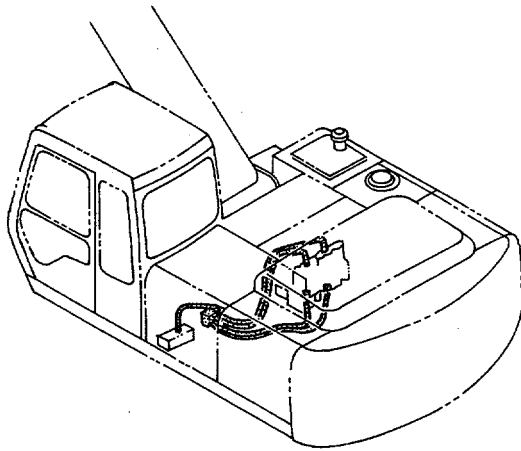

パイロット配管 (3-2)
PILOT PIPINGS (3-2)

78001-

符号 ITEM	部品番号 PART NO.	部品名	PART NAME	数量 Q'TY	サービス コード S.C	適用号機 SERIAL NO.	互換性 ICA	代替部品 REPLACEABLE PART	
								部品番号 PART NO.	数量 Q'TY
01	4154670	エルボ;S <スタンダードレバ->	ELBOW;S <STD. LEVER>	2					
01A	957366	・O-リング	・O-RING	1					
01	4193826	エルボ;S <マルチレバ->	ELBOW;S <MULTI LEVER>	2					
01A	957366	・O-リング	・O-RING	1					
06	4284088	ホース;ナイロン (SJ)	HOSE;NYLON (SJ)	1					
06	4259316	<スタンダードレバ-> ホース;ナイロン (SJ) <マルチレバ->	<STD. LEVER> HOSE;NYLON (SJ) <MULTI LEVER>	1					
09	4254613	バルブ;シャトル	VALVE;SHUTTLE	1	H				
10	J010816	ボルト;セムス	BOLT;SEMS	2					
11	4254563	SWITCH;PRESSURE	SWITCH;PRESSURE	2					
11A	4113154	・O-リング	・O-RING	1					
12	4200466	アダプタ;S	ADAPTER;S	8					
12A	4509180	・O-リング	・O-RING	1					
21	4202422	アダプタ;S	ADAPTER;S	1					
21A	4509180	・O-リング	・O-RING	1					
22	4154671	エルボ;S	ELBOW;S	2					
22A	4509180	・O-リング	・O-RING	1					
23	4200466	アダプタ;S	ADAPTER;S	1					
23A	4509180	・O-リング	・O-RING	1					
30	4287608	ホース;ナイロン (5)	HOSE;NYLON (5)	1					
31	4283439	ホース;ナイロン (6)	HOSE;NYLON (6)	1					
32	4287609	ホース;ナイロン (7)	HOSE;NYLON (7)	1					
33	4263616	ホース;ナイロン (8)	HOSE;NYLON (8)	1					

パイロット配管 (3-3) PILOT PIPINGS (3-3)

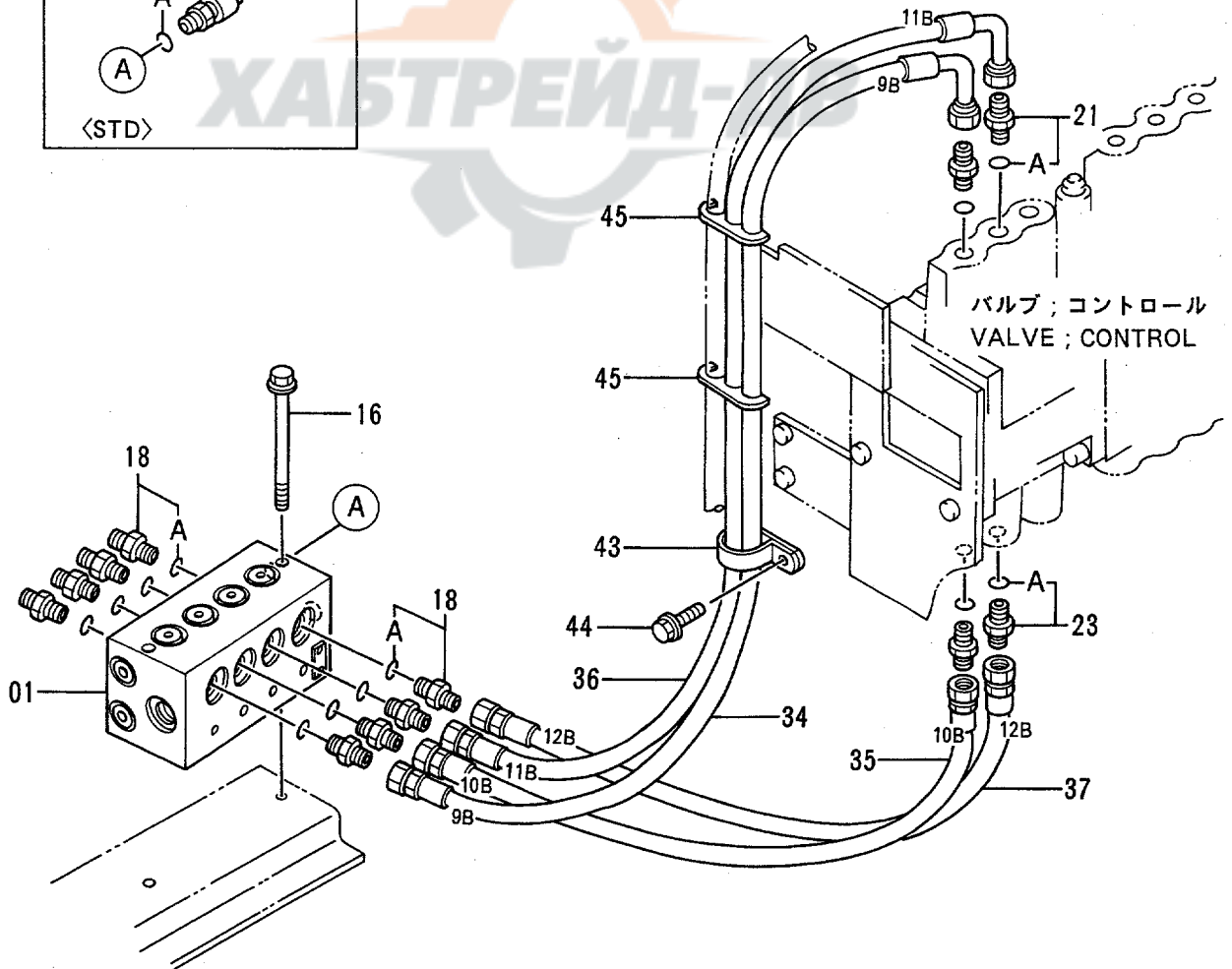
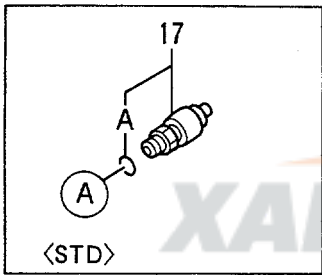
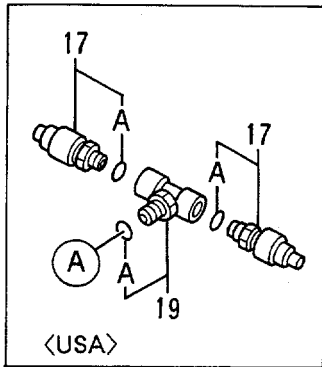
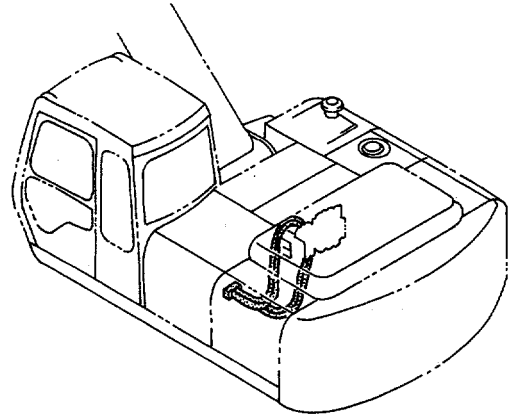

パイロット配管 (3-3)
PILOT PIPINGS (3-3)

78001-

符号 ITEM	部品番号 PART NO.	部品名	PART NAME	数量 QTY	サービス コード S.C	適用号機 SERIAL NO.	互換性 ICA	代替部品 REPLACEABLE PART	
								部品番号 PART NO.	数量 QTY
01	4325812	バルブ; フロウコントロール	VALVE; FC	1	H				
16	4305337	ボルト; セムス	BOLT; SEMS	2					
17	4254563	SWITCH; PRESSURE <STD>	SWITCH; PRESSURE <STD>	1					
17	4254563	SWITCH; PRESSURE <USA>	SWITCH; PRESSURE <USA>	2					
17A	4113154	・O-リング	・O-RING	1					
18	4200466	アダプタ; S	ADAPTER; S	8					
18A	4509180	・O-リング	・O-RING	1					
19	4289907	チー; S <USA>	TEE; S <USA>	1					
19A	4113154	・O-リング <USA>	・O-RING <USA>	1					
21	4202422	アダプタ; S	ADAPTER; S	2					
21A	4509180	・O-リング	・O-RING	1					
23	4200466	アダプタ; S	ADAPTER; S	2					
23A	4509180	・O-リング	・O-RING	1					
34	4304438	ホース; ナイロン (9B)	HOSE; NYLON (9B)	1					
35	4304440	ホース; ナイロン (10B)	HOSE; NYLON (10B)	1					
36	4304442	ホース; ナイロン (11B)	HOSE; NYLON (11B)	1					
37	4304444	ホース; ナイロン (12B)	HOSE; NYLON (12B)	1					
43	4190264	クリップ	CLIP	1					
44	J011025	ボルト; セムス	BOLT; SEMS	1					
45	4203210	クランプ	CLAMP	2					

パイロット配管 (4-1)
PILOT PIPINGS (4-1)

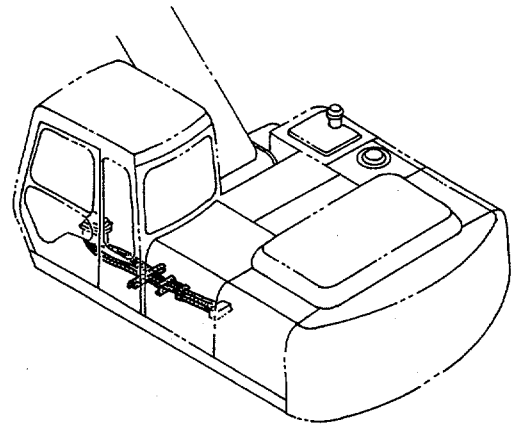

バルブ ; パイロット
VALVE ; PILOT
〔操作レバー (2)
CONTROL LEVER (2)〕

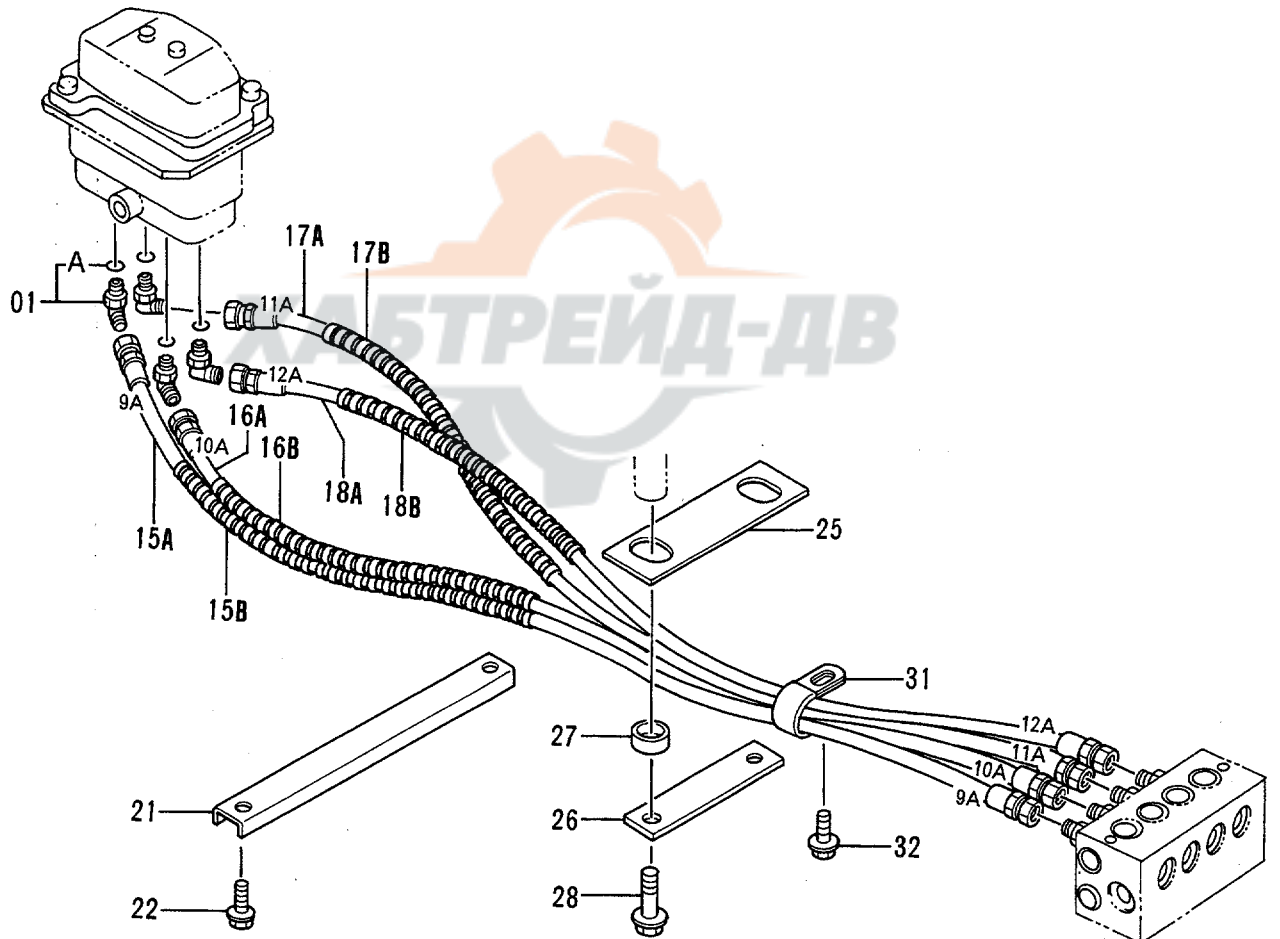

バルブ ; フロウコントロール
VALVE ; FC
〔パイロット配管 (3-3)
PILOT PIPINGS (3-3)〕

パイロット配管 (4-1)
PILOT PIPINGS (4-1)

78001-

符号 ITEM	部品番号 PART NO.	部 品 名	PART NAME	数量 QTY	サービス コード S.C	適用号機 SERIAL NO.	互 換 性 ICA	代 替 部 品 REPLACEABLE PART	
								部品番号 PART NO.	数量 QTY
01	4156434	エルボ;S	ELBOW;S	4					
01A	957366	・O-リング	・O-RING	1					
15A	4330135	ホース (9A)	HOSE (9A)	1					
15B	4133527	プロテクタ	PROTECTOR	1					
16A	4330136	ホース (10A)	HOSE (10A)	1					
16B	4133527	プロテクタ	PROTECTOR	1					
17A	4330137	ホース (11A)	HOSE (11A)	1					
17B	4133527	プロテクタ	PROTECTOR	1					
18A	4330138	ホース (12A)	HOSE (12A)	1					
18B	4133527	プロテクタ	PROTECTOR	1					
21	4323723	ブラケット	BRACKET	1					
22	J021020	ボルト;セムス	BOLT;SEMS	2					
25	4270771	プレート	PLATE	1					
26	9736384	プレート	PLATE	1					
27	4270773	リング	RING	2					
28	J021020	ボルト;セムス	BOLT;SEMS	2					
31	4190264	クリップ	CLIP	1					
32	J020820	ボルト;セムス	BOLT;SEMS	1					

パイロット配管 (4-2)
PILOT PIPINGS (4-2)

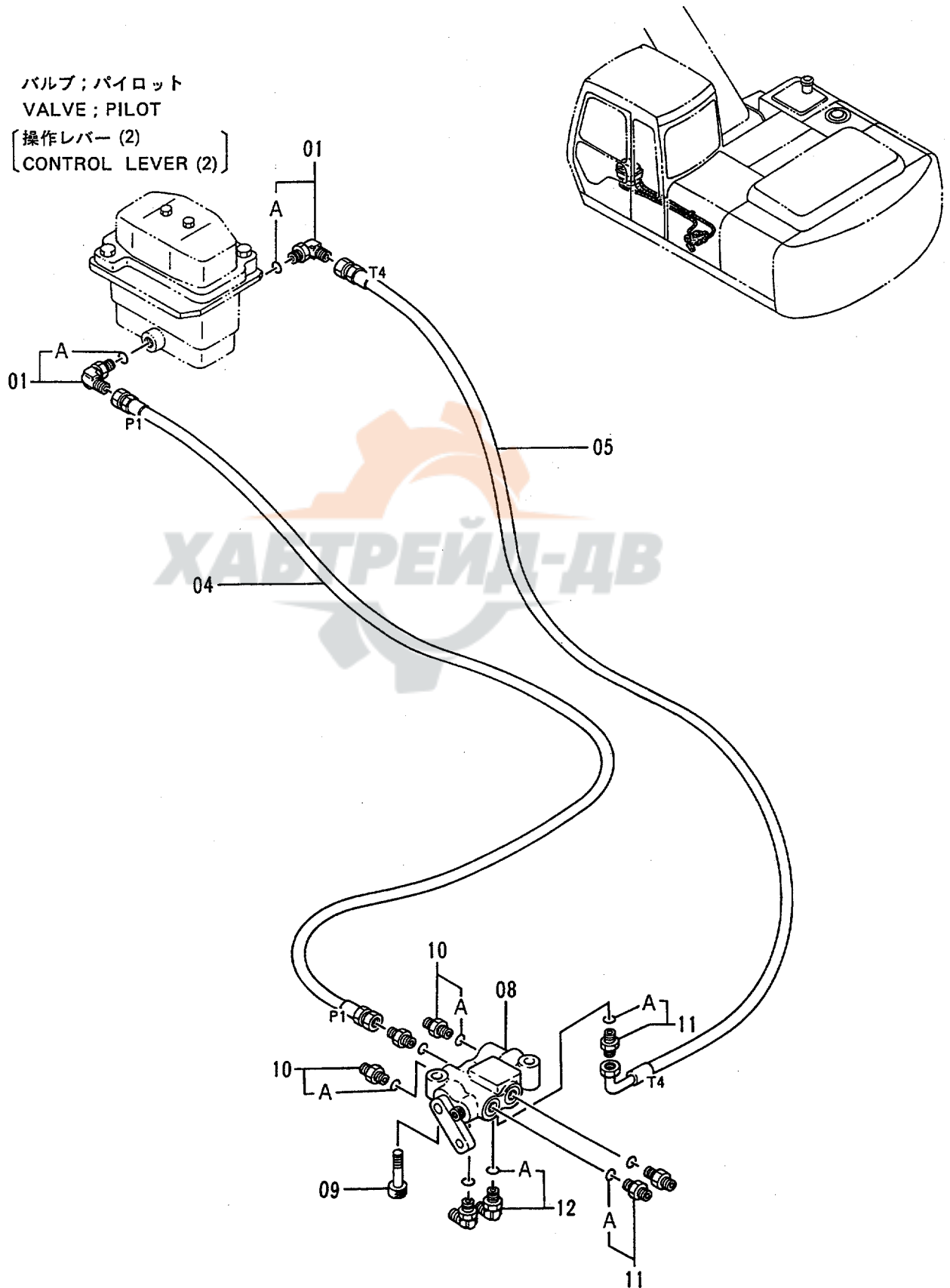

パイロット配管 (4-2)
PILOT PIPINGS (4-2)

78001-

符号 ITEM	部品番号 PART NO.	部品名	PART NAME	数量 QTY	サービス コード S.C	適用号機 SERIAL NO.	互換性 ICA	代替部品 REPLACEABLE PART	
								部品番号 PART NO.	数量 QTY
01	4156434	エルボ;S	ELBOW;S	2					
01A	957366	・O-リング	・O-RING	1					
04	4215624	ホース;ナイロン (P1)	HOSE;NYLON (P1)	1					
05	4281530	ホース;ナイロン (T4)	HOSE;NYLON (T4)	1					
08	4254611	VALVE;LOCK	VALVE;LOCK	1	H				
09	M341045	ボルト;ソケット	BOLT;SOCKET	2					
10	4261938	フィルタ	FILTER	3					
10A	4509180	・O-リング	・O-RING	1					
11	4200466	アダプタ;S	ADAPTER;S	3					
11A	4509180	・O-リング	・O-RING	1					
12	4154671	エルボ;S	ELBOW;S	2					
12A	4509180	・O-リング	・O-RING	1					

パイロット配管 (5-1) <STD> PILOT PIPINGS (5-1) <STD>

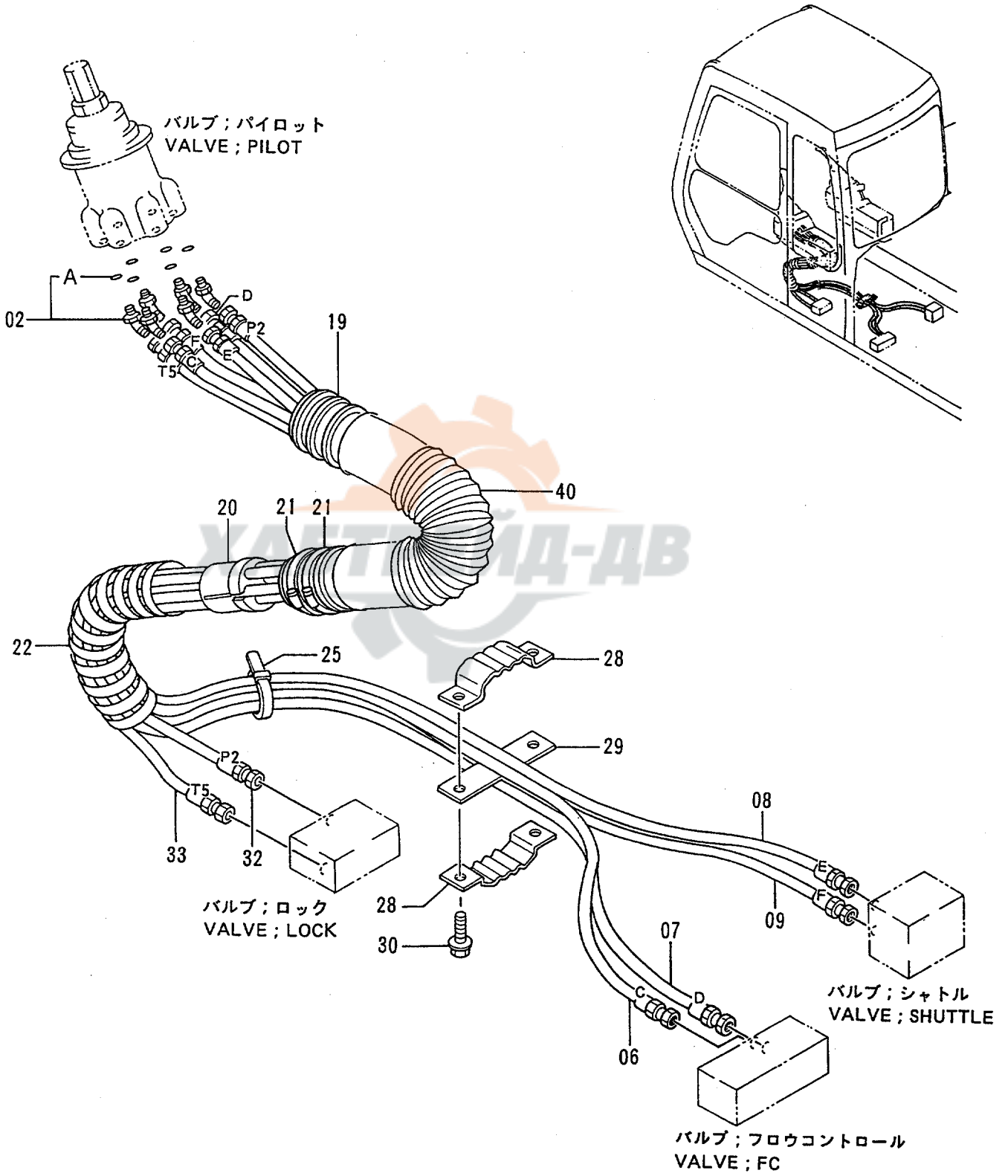

パイロット配管 (5-1) <STD>
PILOT PIPINGS (5-1) <STD>

78001-

符号 ITEM	部品番号 PART NO.	部 品 名	PART NAME	数量 QTY	サービス コード S . C	適用号機 SERIAL NO.	互 換 性 ICA	代 替 部 品 REPLACEABLE PART	
								部品番号 PART NO.	数量 QTY
02	4286916	エルブ ; S	ELBOW ; S	6					
02A	957366	・O-リング	・O-RING	1					
06	4299086	ホース (C)	HOSE (C)	1					
07	4287097	ホース (D)	HOSE (D)	1					
08	4287518	ホース (E)	HOSE (E)	1					
09	4287522	ホース (F)	HOSE (F)	1					
19	4333115	ホース	HOSE	1					
20	3056040	ストツパ	STOPPER	1					
21	4504491	クランプ ; ホース	CLAMP ; HOSE	2					
22	4044420	プロテクタ	PROTECTOR	1					
25	4055312	クリップ ; バンド	CLIP ; BAND	1					
28	9727638	クランプ ; ホース	CLAMP ; HOSE	2					
29	9727636	プレート	PLATE	1					
30	J021035	ボルト ; セムス	BOLT ; SEMS	2					
32	4304411	ホース (P2)	HOSE (P2)	1					
33	4299085	ホース (T5)	HOSE (T5)	1					
40	4329965	ホース	HOSE	1					

パイロット配管 (5-1) <USA>
 PILOT PIPINGS (5-1) <USA>

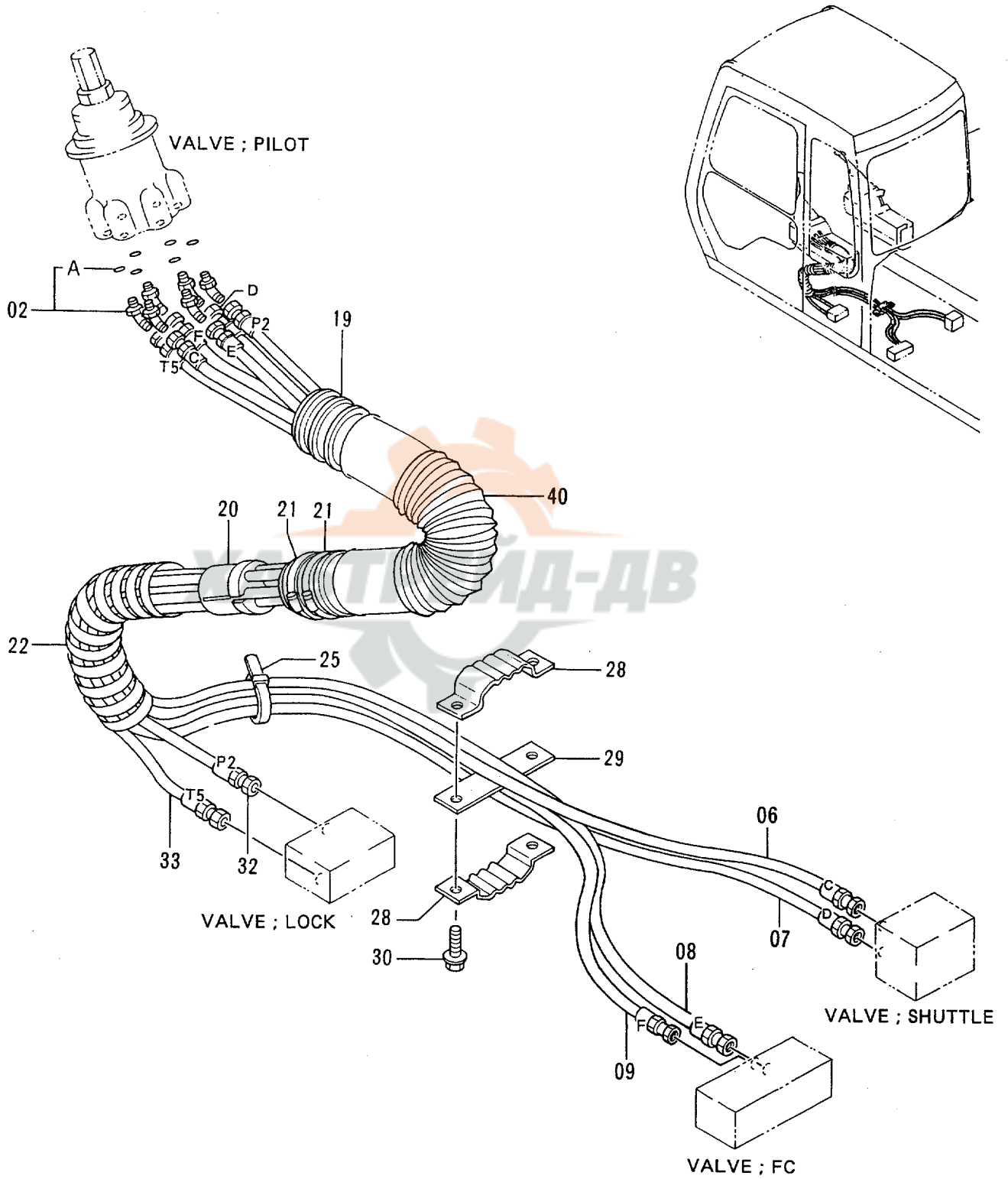

π°イロツ配管 (5-1) <USA>
PILOT PIPINGS (5-1) <USA>

78001-

符号 ITEM	部品番号 PART NO.	部 品 名	PART NAME	数量 Q'TY	サービス コード S. C	適用号機 SERIAL NO.	互 換 性 ICA	代替部品 REPLACEABLE PART	
								部品番号 PART NO.	数量 Q'TY
02	4286916	エルボ ;S	ELBOW;S	6					
02A	957366	-O-リング	-O-RING	1					
06	4315870	ホース (C)	HOSE (C)	1					
07	4315871	ホース (D)	HOSE (D)	1					
08	4315872	ホース (E)	HOSE (E)	1					
09	4315873	ホース (F)	HOSE (F)	1					
19	4333133	ホース	HOSE	1					
20	3056040	ストツパ	STOPPER	1					
21	4504491	クランプ ;ホース	CLAMP;HOSE	2					
22	4044420	プ ロテクタ	PROTECTOR	1					
25	4055312	クリツプ ;バンド	CLIP;BAND	1					
28	9727638	クランプ ;ホース	CLAMP;HOSE	2					
29	9727636	プレート	PLATE	1					
30	J021035	ボルト ;セムス	BOLT;SEMS	2					
32	4316006	ホース (P2)	HOSE (P2)	1					
33	4304412	ホース (T5)	HOSE (T5)	1					
40	4329965	ホース	HOSE	1					

パイロット配管 (5-2) <STD>
 PILOT PIPINGS (5-2) <STD>

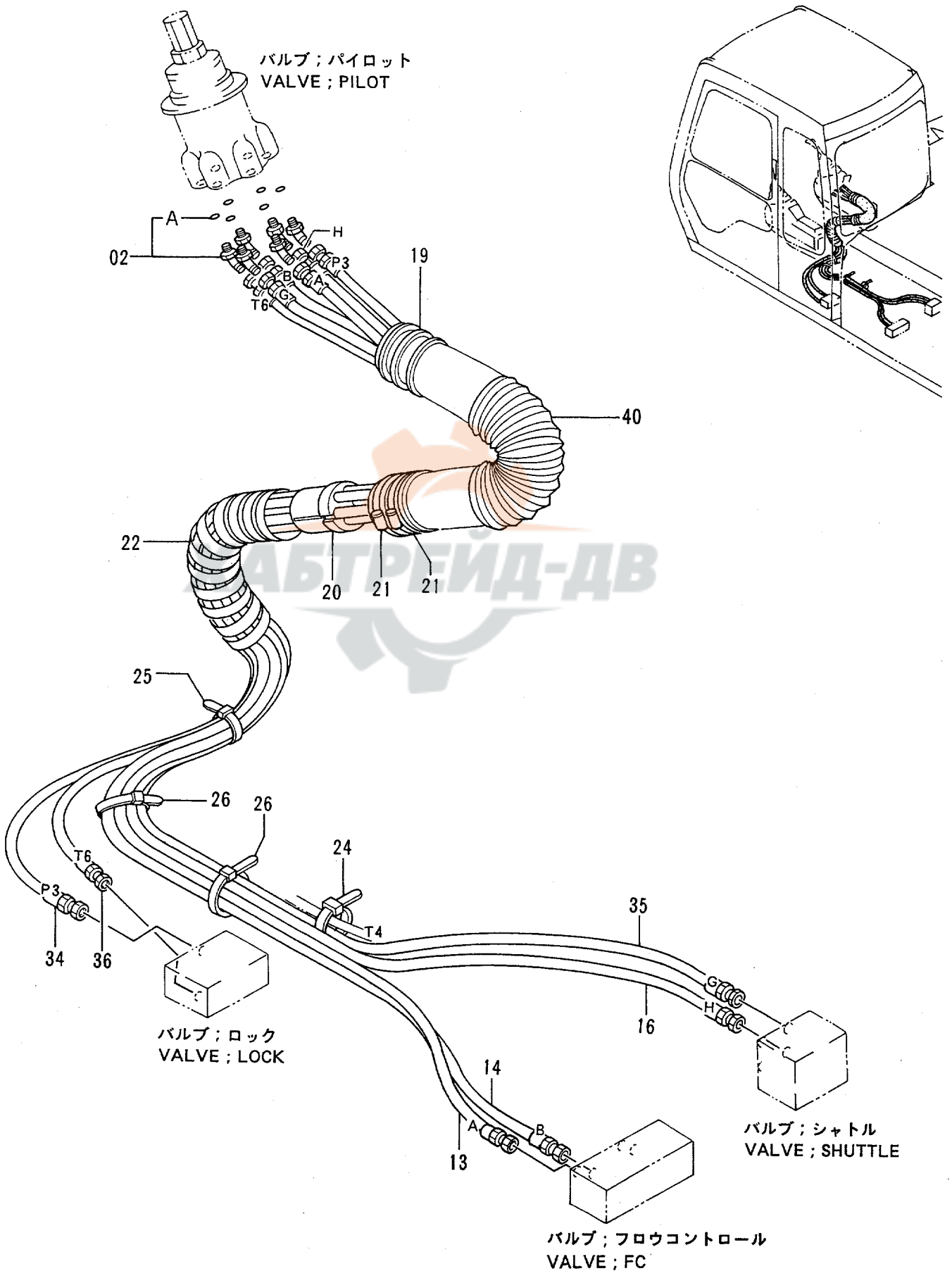

パイロット配管 (5-2) <STD>
PILOT PIPINGS (5-2) <STD>

78001-

符号 ITEM	部品番号 PART NO.	部 品 名	PART NAME	数量 QTY	サービス コード S. C	適用号機 SERIAL NO.	互 換 性 ICA	代 替 部 品 REPLACEABLE PART	
								部品番号 PART NO.	数量 QTY
02	4286916	エルボ ; S	ELBOW;S	6					
02A	957366	O-リング	O-RING	1					
13	4287547	ホース (A)	HOSE (A)	1					
14	4287700	ホース (B)	HOSE (B)	1					
16	4289056	ホース (H)	HOSE (H)	1					
19	4333115	ホース	HOSE	1					
20	3056040	ストッパ	STOPPER	1					
21	4504491	クランプ ; ホース	CLAMP;HOSE	2					
22	4044420	プロテクタ	PROTECTOR	1					
24	4055311	クリップ ; バンド	CLIP;BAND	1					
25	4055312	クリップ ; バンド	CLIP;BAND	1					
26	4121859	クリップ ; バンド	CLIP;BAND	2					
34	4287527	ホース (P3)	HOSE (P3)	1					
35	4289050	ホース (G)	HOSE (G)	1					
36	4287546	ホース (T6)	HOSE (T6)	1					
40	4329965	ホース	HOSE	1					

パイロット配管 (5-2) (USA)
 PILOT PIPINGS (5-2) (USA)

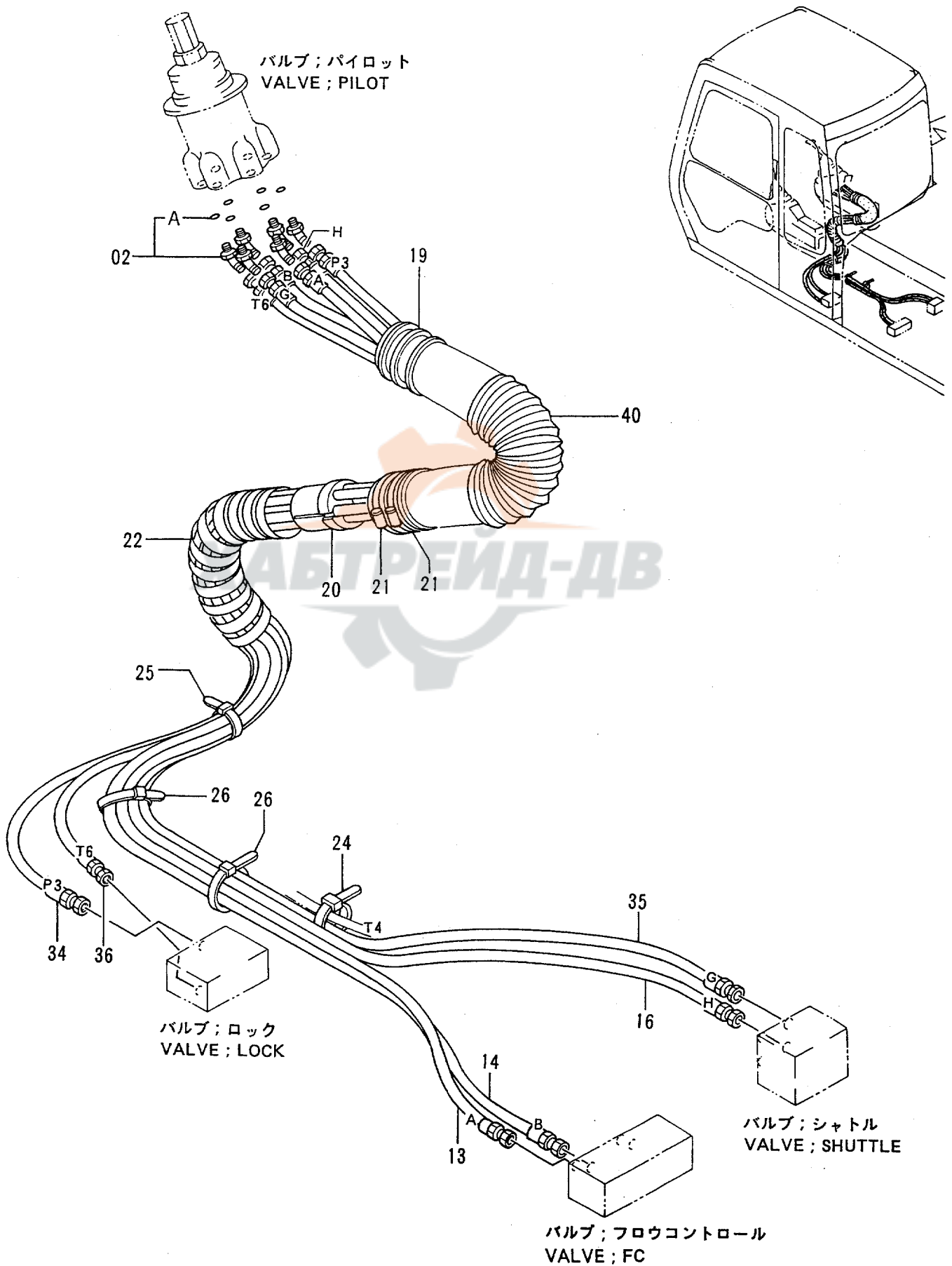

パイロット配管 (5-2) <USA>
PILOT PIPINGS (5-2) <USA>

78001-

符号 ITEM	部品番号 PART NO.	部 品 名	PART NAME	数量 QTY	サービス コード S. C	適用号機 SERIAL NO.	互 換 性 ICA	代 替 部 品 REPLACEABLE PART	
								部品番号 PART NO.	数量 QTY
02	4286916	エルボ ;S	ELBOW;S	6					
02A	957366	・O-リング	・O-RING	1					
13	4315874	ホース (A)	HOSE (A)	1					
14	4316003	ホース (B)	HOSE (B)	1					
16	4316004	ホース (H)	HOSE (H)	1					
19	4333133	ホース	HOSE	1					
20	3056040	ストッパ	STOPPER	1					
21	4504491	クランプ ;ホース	CLAMP;HOSE	2					
22	4044420	プロテクタ	PROTECTOR	1					
24	4055311	クリップ ;バンド	CLIP;BAND	1					
25	4055312	クリップ ;バンド	CLIP;BAND	1					
26	4121859	クリップ ;バンド	CLIP;BAND	2					
34	4304409	ホース (P3)	HOSE (P3)	1					
35	4316005	ホース (G)	HOSE (G)	1					
36	4316007	ホース (T6)	HOSE (T6)	1					
40	4329965	ホース	HOSE	1					

パイロット配管 (6-1)
PILOT PIPINGS (6-1)

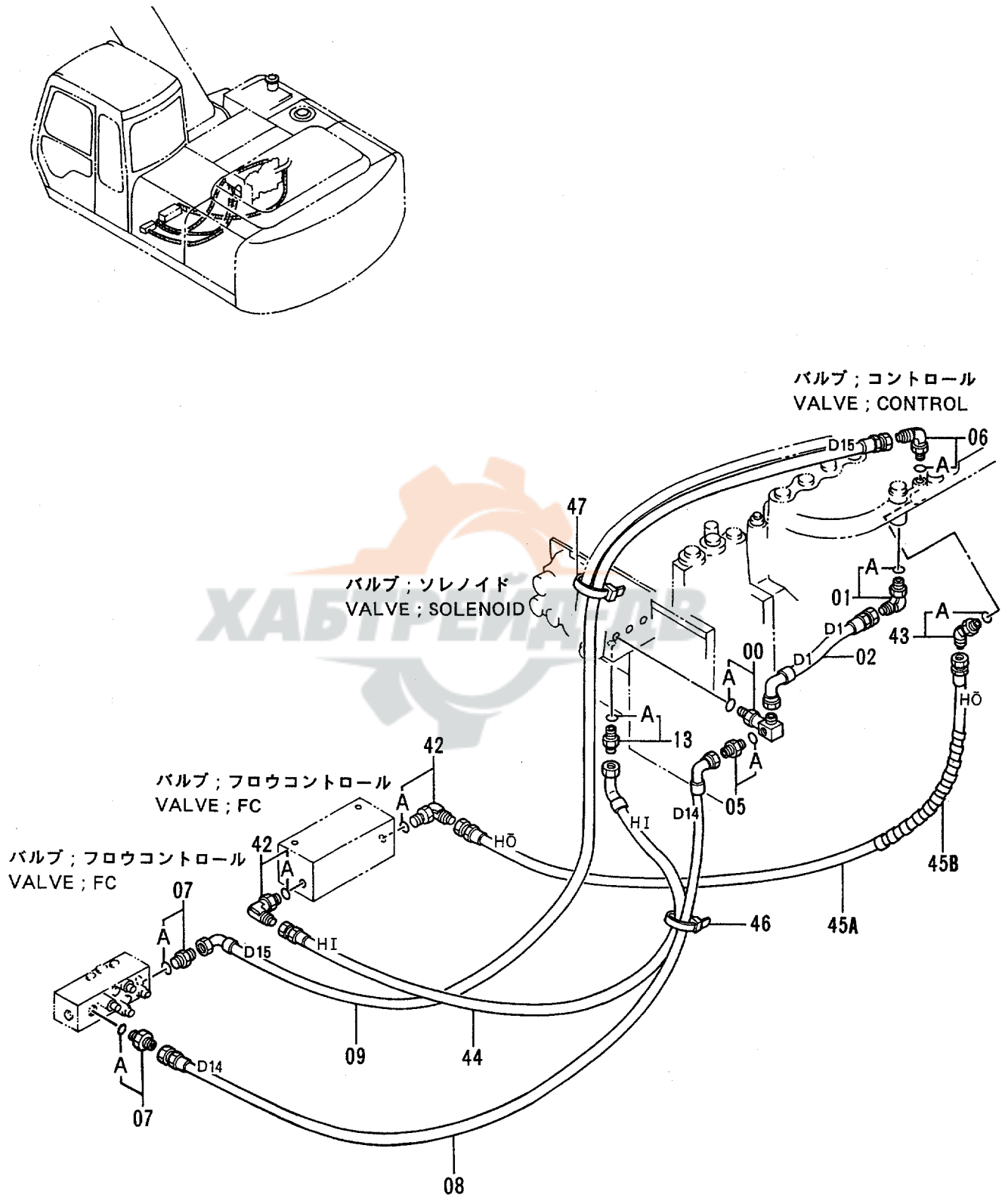

パイロット配管 (6-1)
PILOT PIPINGS (6-1)

78001-

符号 ITEM	部品番号 PART NO.	部品名	PART NAME	数量 QTY	サービス コード S.C	適用号機 SERIAL NO.	互換性 ICA	代替部品 REPLACEABLE PART	
								部品番号 PART NO.	数量 QTY
00	4284063	アダプタ	ADAPTER	1					
00A	4506418	・O-リング	・O-RING	1					
01	4154672	エルボ ; S	ELBOW ; S	1					
01A	4506418	・O-リング	・O-RING	1					
02	4284070	ホース (D1)	HOSE (D1)	1					
05	4261938	フィルタ	FILTER	1					
05A	4509180	・O-リング	・O-RING	1					
06	4154671	エルボ ; S	ELBOW ; S	1					
06A	4509180	・O-リング	・O-RING	1					
07	4200466	アダプタ ; S	ADAPTER ; S	2					
07A	4509180	・O-リング	・O-RING	1					
08	4330139	ホース ; ナイロン (D14)	HOSE ; NYLON (D14)	1					
09	4284193	ホース ; ナイロン (D15)	HOSE ; NYLON (D15)	1					
13	4200466	アダプタ ; S	ADAPTER ; S	1					
13A	4509180	・O-リング	・O-RING	1					
42	4200471	エルボ ; S	ELBOW ; S	2					
42A	4506418	・O-リング	・O-RING	1					
43	4200472	エルボ ; S	ELBOW ; S	1					
43A	957366	・O-リング	・O-RING	1					
44	4304445	ホース ; ナイロン (H1)	HOSE ; NYLON (H1)	1					
45A	4304446	ホース ; ナイロン (H0)	HOSE ; NYLON (H0)	1					
45B	4133527	プロテクタ	PROTECTOR	1					
46	4055311	クリップ ; バンド	CLIP ; BAND	1					
47	4055311	クリップ ; バンド	CLIP ; BAND	1					

パイロット配管 (6-2)
PILOT PIPINGS (6-2)

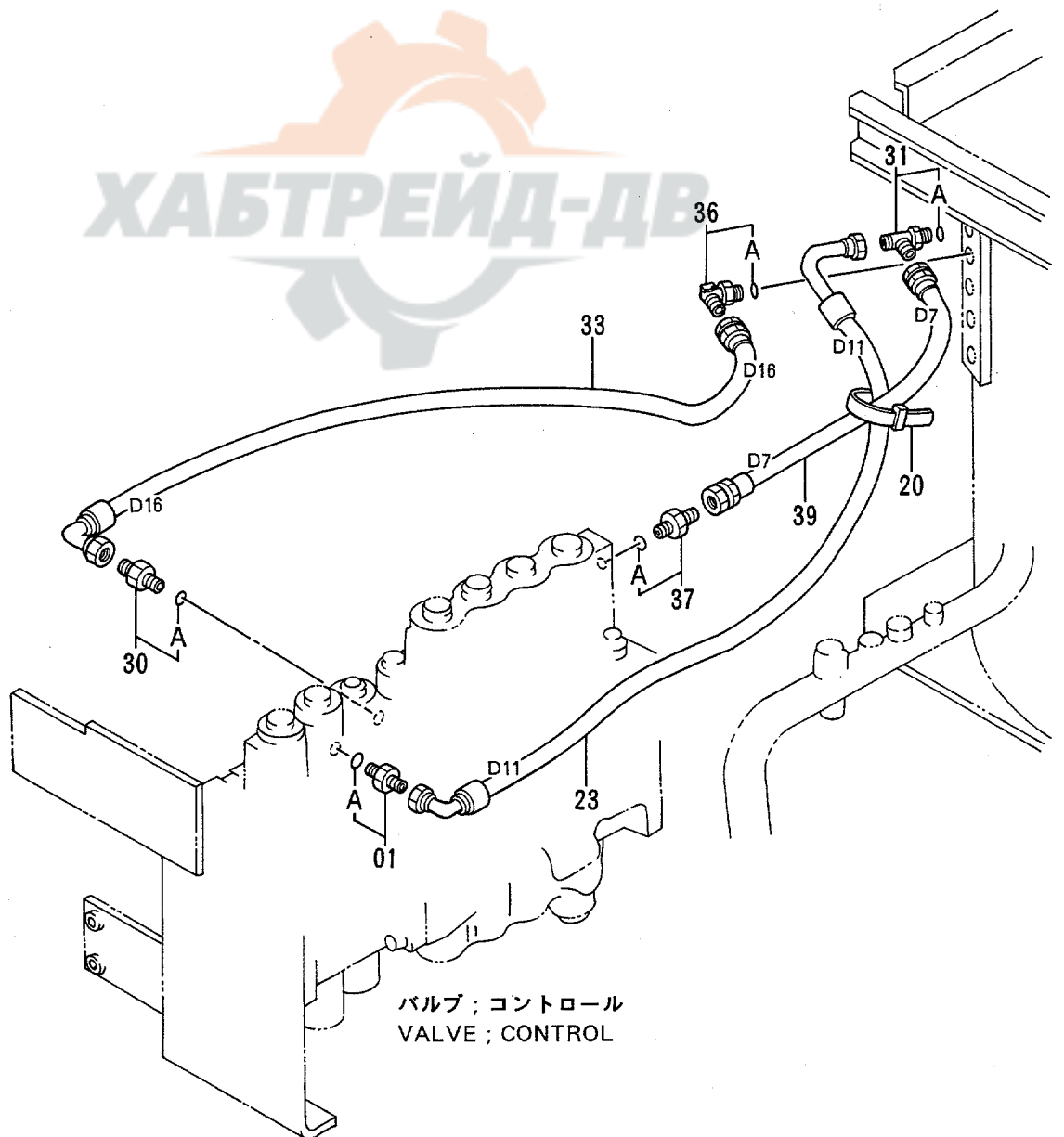
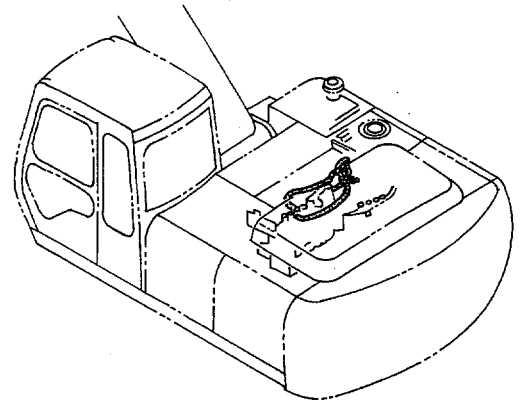

バルブ ; コントロール
VALVE ; CONTROL

パイロット配管 (6-2)
PILOT PIPINGS (6-2)

78001-

符号 ITEM	部品番号 PART NO.	部品名	PART NAME	数量 QTY	サービス コード S.C	適用号機 SERIAL NO.	互換性 ICA	代替部品 REPLACEABLE PART	
								部品番号 PART NO.	数量 QTY
01	4200465	アダプタ;S	ADAPTER;S	1					
01A	957366	・Oリング	・O-RING	1					
20	4055311	クリップ;バンド	CLIP;BAND	1					
23	4304431	ホース;ナイロン (D11)	HOSE;NYLON (D11)	1					
30	4200465	アダプタ;S	ADAPTER;S	1					
30A	957366	・Oリング	・O-RING	1					
31	4203171	チー;S	TEE;S	1					
31A	957366	・Oリング	・O-RING	1					
33	4288202	ホース;ナイロン (D16)	HOSE;NYLON (D16)	1					
36	4154670	エルボ;S	ELBOW;S	1					
36A	957366	・Oリング	・O-RING	1					
37	4200465	アダプタ;S	ADAPTER;S	1					
37A	957366	・Oリング	・O-RING	1					
39	4277455	ホース;ナイロン (D7)	HOSE;NYLON (D7)	1					

コンソール (右)
CONSOLE (R)

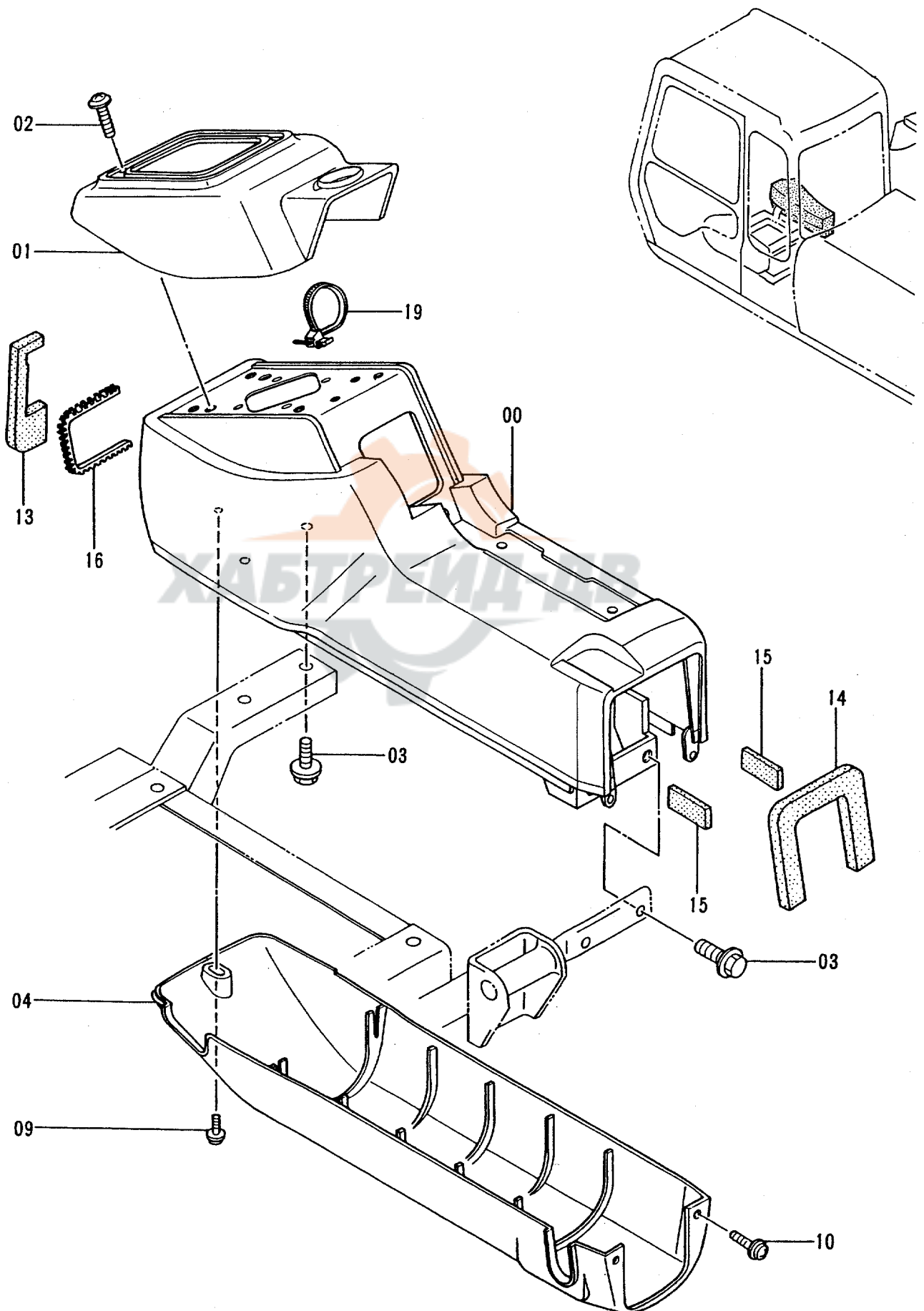

コンソール (右)
CONSOLE (R)

78001-

符号 ITEM	部品番号 PART NO.	部 品 名	PART NAME	数量 QTY	サービス コード S. C	適用号機 SERIAL NO.	互 換 性 ICA	代 替 部 品 REPLACEABLE PART	
								部品番号 PART NO.	数量 QTY
00	5004145	スタンド	STAND	1					
01	1015022	カバー	COVER	1					
02	J460635	スクリュー;セムス	SCREW;SEMS	4					
03	J011030	ボルト;セムス	BOLT;SEMS	4					
04	1015021	カバー	COVER	1					
09	J680625	スクリュー;セムス	SCREW;SEMS	1					
10	J680614	スクリュー;セムス	SCREW;SEMS	2					
13	4287918	ラバー	RUBBER	1					
14	4289705	ラバー	RUBBER	1					
15	4289706	ラバー	RUBBER	2					
16	4289707	ラバー	RUBBER	1					
19	4300351	クリップ;バンド	CLIP;BAND	1					

コンソール (左) <STD>
CONSOLE (L) <STD>

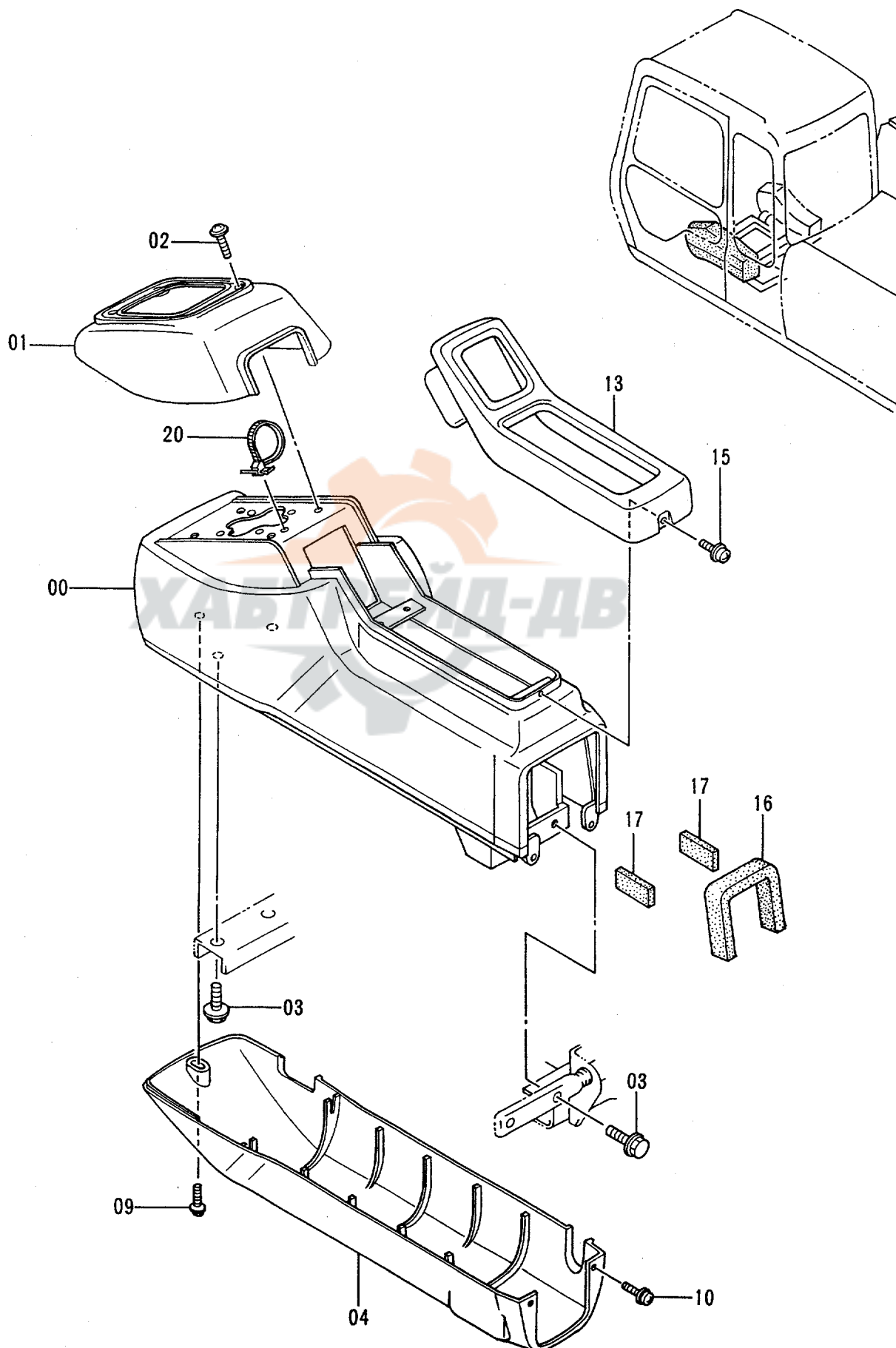

コンソール (左) <STD>
CONSOLE (L) <STD>

78001-

符号 ITEM	部品番号 PART NO.	部 品 名	PART NAME	数量 QTY	サービス コード S.C	適用号機 SERIAL NO.	互 換 性 ICA	代 替 部 品 REPLACEABLE PART	
								部品番号 PART NO.	数量 QTY
00	5003051	スタンド	STAND	1					
01	1015067	カバー	COVER	1					
02	J460635	スクリュー;セムス	SCREW;SEMS	4					
03	J011030	ボルト;セムス	BOLT;SEMS	4					
04	1015072	カバー	COVER	1					
09	J680625	スクリュー;セムス	SCREW;SEMS	1					
10	J680614	スクリュー;セムス	SCREW;SEMS	2					
13	8058685	フレーム	FRAME	1					
15	J680516	スクリュー;セムス	SCREW;SEMS	1					
16	4289705	ラバー	RUBBER	1					
17	4289706	ラバー	RUBBER	2					
20	4300351	クリップ;バンド	CLIP;BAND	1					

コンソール (左) 〈USA〉
CONSOLE (L) 〈USA〉

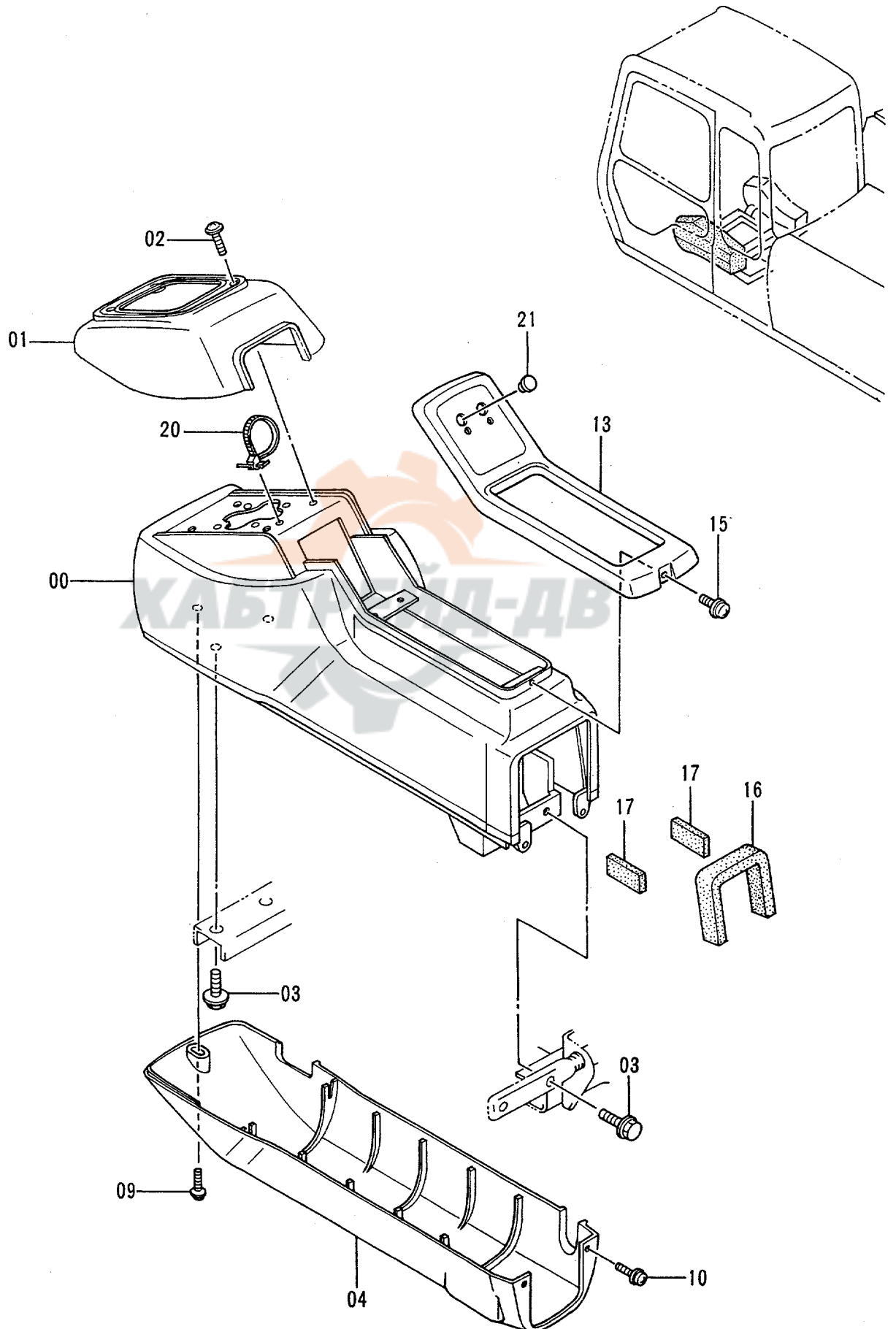

コンソール (左) <USA>
CONSOLE (L) <USA>

78001-

符号 ITEM	部品番号 PART NO.	部 品 名	PART NAME	数量 QTY	サービス コード S.C	適用号機 SERIAL NO.	互換性 ICA	代替部品 REPLACEABLE PART	
								部品番号 PART NO.	数量 QTY
00	5003051	スタンド	STAND	1					
01	1015067	カバー	COVER	1					
02	J460635	スクリュー;セムス	SCREW;SEMS	4					
03	J011030	ボルト;セムス	BOLT;SEMS	4					
04	1015072	カバー	COVER	1					
09	J680625	スクリュー;セムス	SCREW;SEMS	1					
10	J680614	スクリュー;セムス	SCREW;SEMS	2					
13	8060827	フレーム	FRAME	1					
15	J680516	スクリュー;セムス	SCREW;SEMS	1					
16	4289705	ラバー	RUBBER	1					
17	4289706	ラバー	RUBBER	2					
20	4300351	クリップ;バンド	CLIP;BAND	1					
21	4294437	キャップ	CAP	1					

スイッチボックス
SWITCH BOX

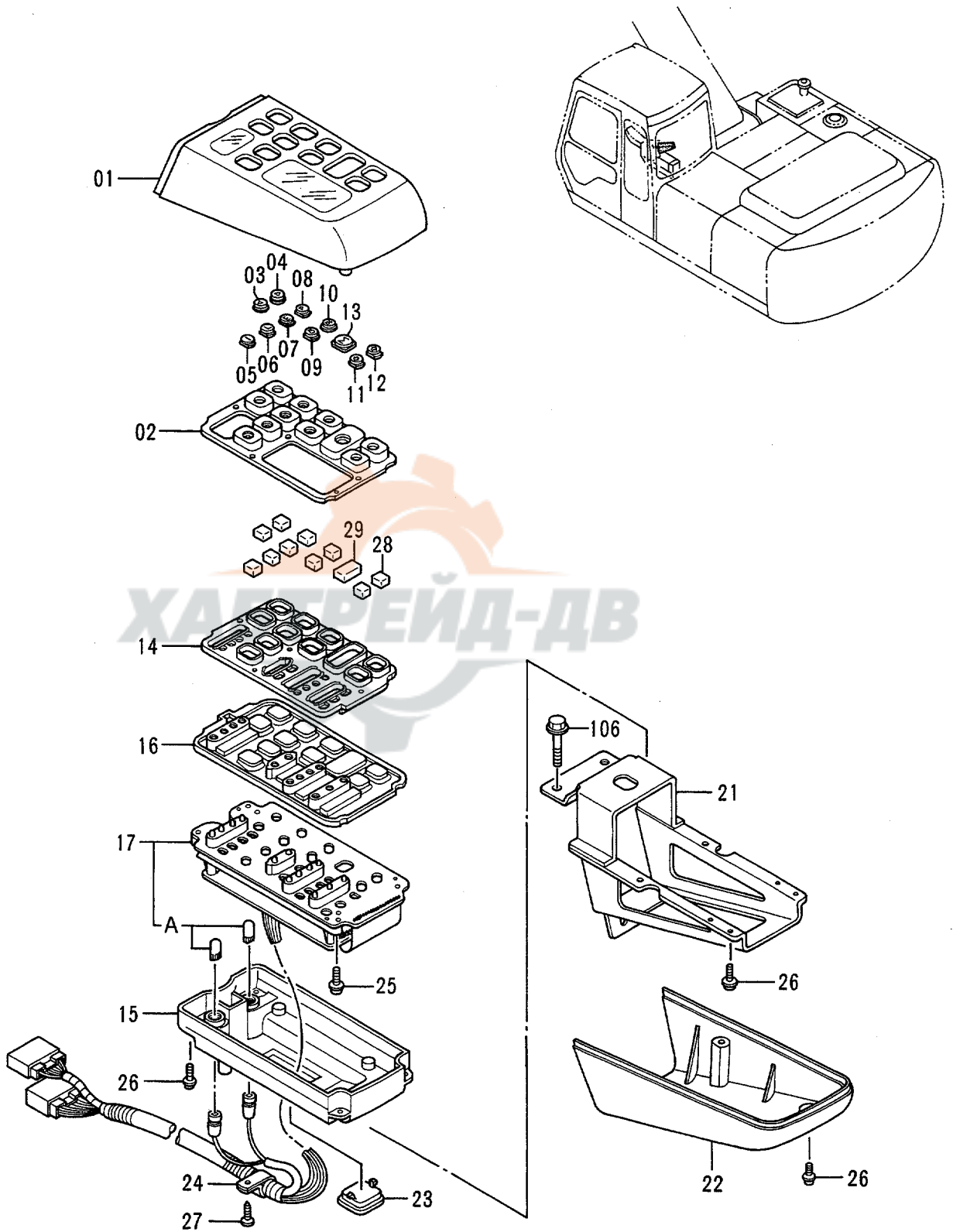

スイッチボックス
SWITCH BOX

78001-

符号 ITEM	部品番号 PART NO.	部品名	PART NAME	数量 Q'TY	サービス コード S.C	適用号機 SERIAL NO.	互換性 ICA	代替部品 REPLACEABLE PART	
								部品番号 PART NO.	数量 Q'TY
01-29	4323698	ボックス;スイッチ	BOX;SWITCH	1					
01	4297116	・ケース	・CASE	1					
02	4297115	・スイッチ;ラバー	・SWITCH;RUBBER	1					
03	4297090	・パネル	・PANEL	1					
04	4297091	・パネル	・PANEL	1					
05	4297092	・パネル	・PANEL	1					
06	4297093	・パネル	・PANEL	1					
07	4297094	・パネル	・PANEL	1					
08	4297095	・パネル	・PANEL	1					
09	4297096	・パネル	・PANEL	1					
10	4297097	・パネル	・PANEL	1					
11	4297098	・パネル	・PANEL	1					
12	4297099	・パネル	・PANEL	1					
13	4297100	・パネル	・PANEL	1					
14	4297114	・ケース	・CASE	1					
15	4297113	・ケース	・CASE	1					
16	4297112	・スイッチ;ラバー	・SWITCH;RUBBER	1					
17	4341184	・ボード アッセン	・BOARD ASS'Y	1					
17A	4297110	・ランプ	・LAMP	2					
21	4297107	・ブラケット	・BRACKET	1					
22	4297106	・カバー	・COVER	1					
23	4297105	・キャップ	・CAP	1					
24	4297104	・クランプ	・CLAMP	1					
25	4297103	・スクリュー	・SCREW	4					
26	4297102	・スクリュー	・SCREW	12					
27	4297101	・スクリュー	・SCREW	1					
28	4311599	・スペーサ	・SPACER	10					
29	4311628	・スペーサ	・SPACER	1					
106	J020816	ボルト;セムス	BOLT;SEMS	3					

ゲージパネル
GAUGE PANEL

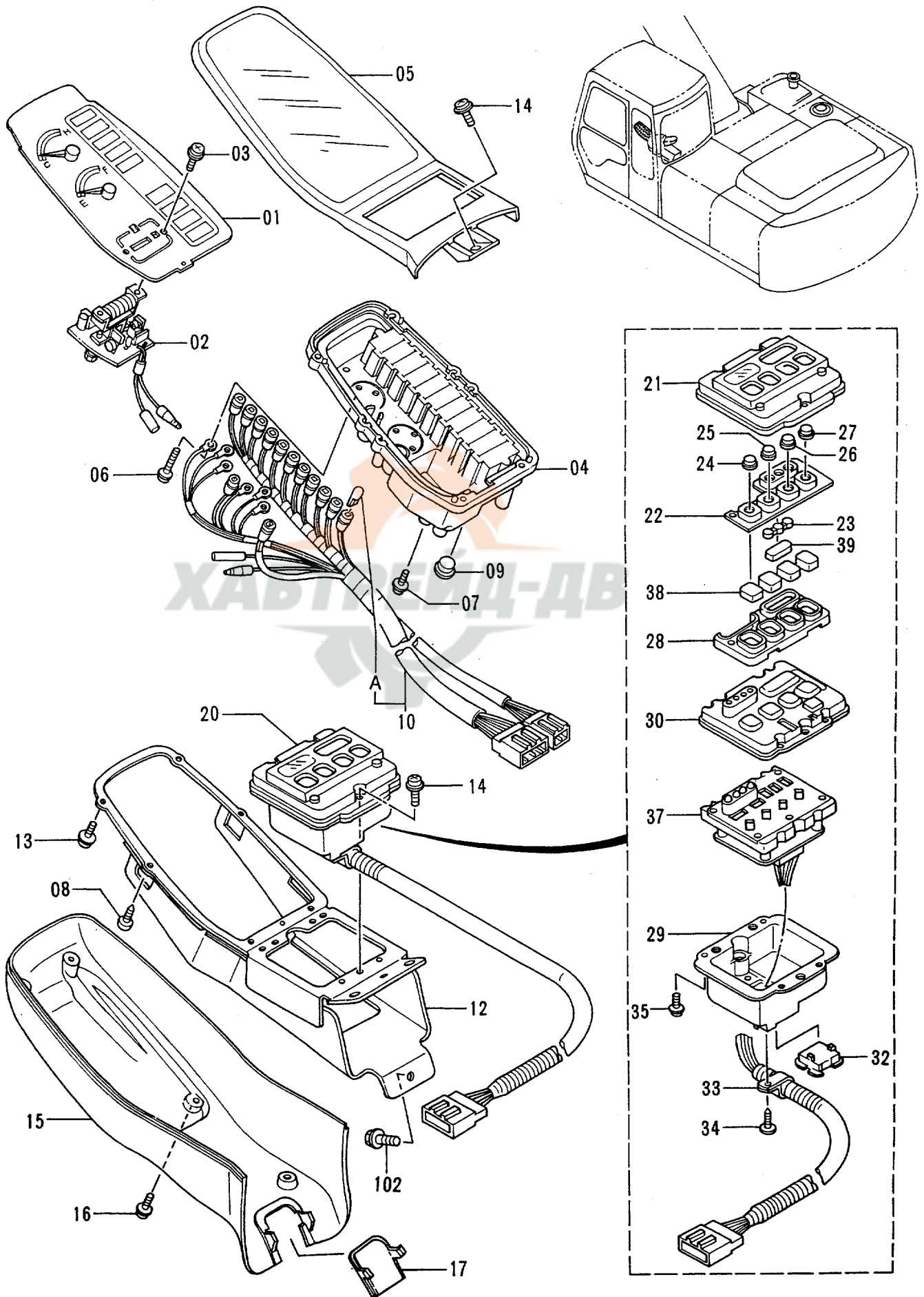

ゲージパネル
GAUGE PANEL

78001-

符号 ITEM	部品番号 PART NO.	部品名	PART NAME	数量 QTY	サービス コード S.C	適用号機 SERIAL NO.	互換性 ICA	代替部品 REPLACEABLE PART	
								部品番号 PART NO.	数量 QTY
01-39	4273796	パネル;ゲージ	PANEL; GAUGE	1					
01	4323940	・メータ	・METER	1					
02	4323939	・メータ	・METER	1					
03	4323980	・スクリュ	・SCREW	2					
04	4323720	・ケース アツセン	・CASE ASS'Y	1					
05	4297131	・ケース アツセン	・CASE ASS'Y	1					
06	4297130	・スクリュ	・SCREW	6					
07	4335441	・スクリュ	・SCREW	3					
08	4297128	・スクリュ	・SCREW	2					
09	4297127	・キャップ	・CAP	1					
10	4297126	・ハーネス;ワイヤ	・HARNESS; WIRE	1					
10A	4297110	・ランプ	・LAMP	14					
12	4297123	・ブラケット	・BRACKET	1					
13	4297122	・スクリュ	・SCREW	4					
14	4297102	・スクリュ	・SCREW	4					
15	4297120	・カバー	・COVER	1					
16	4297119	・スクリュ	・SCREW	6					
17	4297118	・キャップ	・CAP	1					
20	4297124	・スイッチ アツセン	・SWITCH ASS'Y	1					
21	4298927	・ケース	・CASE	1					
22	4298926	・スイッチ;ラバー	・SWITCH; RUBBER	1					
23	4298925	・パネル	・PANEL	1					
24	4298924	・パネル	・PANEL	1					
25	4298923	・パネル	・PANEL	1					
26	4298922	・パネル	・PANEL	1					
27	4298921	・パネル	・PANEL	1					
28	4298920	・ケース	・CASE	1					
29	4298919	・ケース	・CASE	1					
30	4298918	・スイッチ;ラバー	・SWITCH; RUBBER	1					
32	4297105	・キャップ	・CAP	1					
33	4298915	・クランプ	・CLAMP	1					
34	4298914	・スクリュ	・SCREW	1					
35	4298913	・スクリュ	・SCREW	4					
37	4301729	・ボード アツセン	・BOARD ASS'Y	1					
38	4311599	・スペーサ	・SPACER	4					
39	4311598	・スペーサ	・SPACER	1					
102	J020816	ボルト;セムス	BOLT; SEMS	3					

ラジオ (STD)
RADIO (STD)

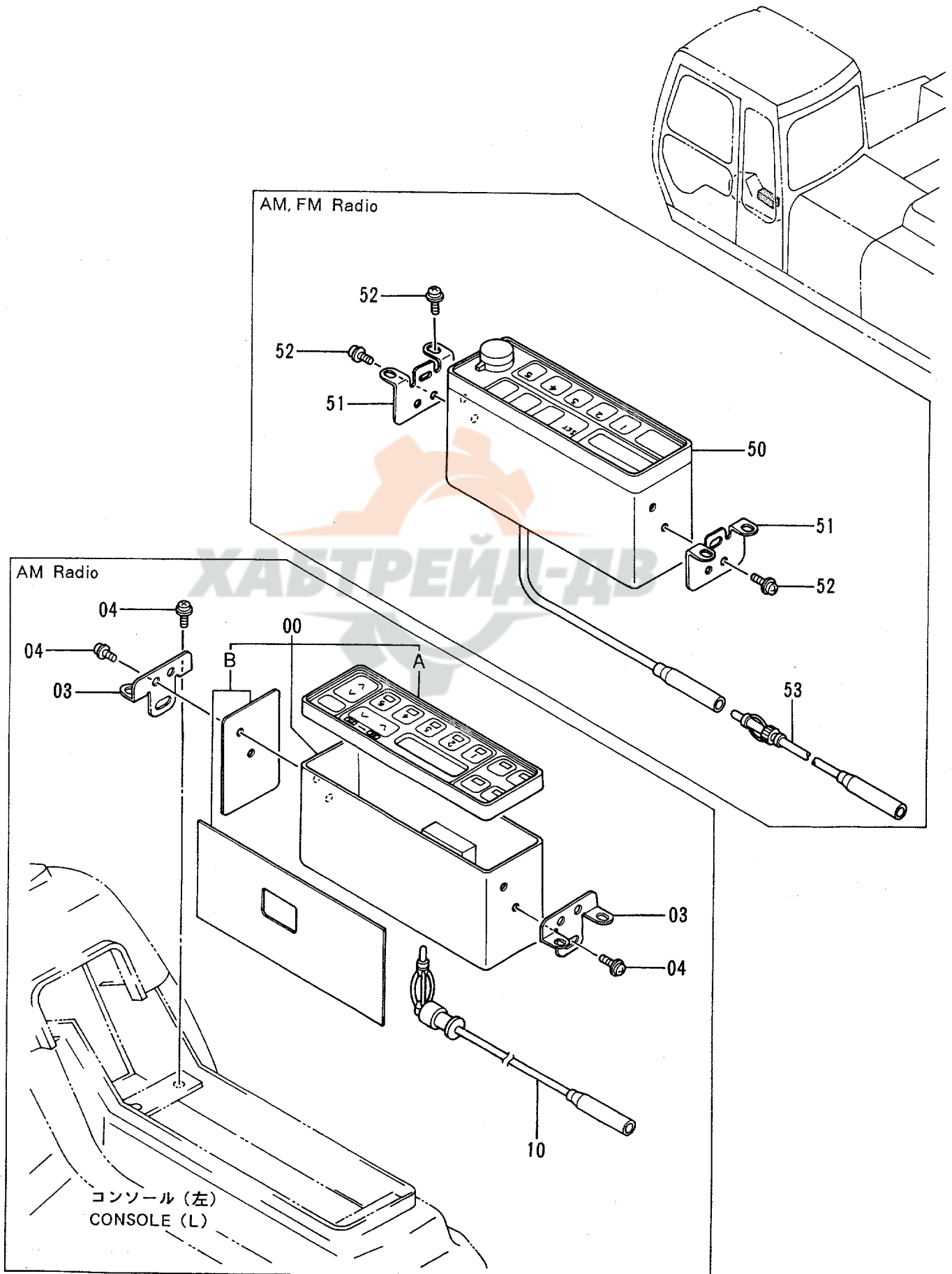

ラジオ <STD>
RADIO <STD>

78001-

符号 ITEM	部品番号 PART NO.	部品名	PART NAME	数量 QTY	サービス コード S.C	適用号機 SERIAL NO.	互換性 ICA	代替部品 REPLACEABLE PART	
								部品番号 PART NO.	数量 QTY
00	4330320	ラジオ (AM)	RADIO (AM)	1					
00A	4288255	・パネル	・PANEL	1					
00B	4288256	・シート	・SEAT	1					
03	4331241	ブラケット	BRACKET	2					
04	J460510	スクリュー;セムス	SCREW;SEMS	8					
10	4321872	フィーダ	FEEDER	1					
50	4286520	ラジオ (AM, FM) (国内用)	RADIO (AM, FM) AM: 522-1629 KHZ	1	OP				
50	4286523	ラジオ (海外用)	RADIO FM: 76.0-90.0 MHZ AM: 522-1629 KHZ FM: 87.5-108.0 MHZ	1	OP				
51	4294979	ブラケット	BRACKET	2	OP				
52	J460510	スクリュー;セムス	SCREW;SEMS	8	OP				
53	4102096	フィーダ	FEEDER	1	OP				

ラジオ (USA)
RADIO (USA)

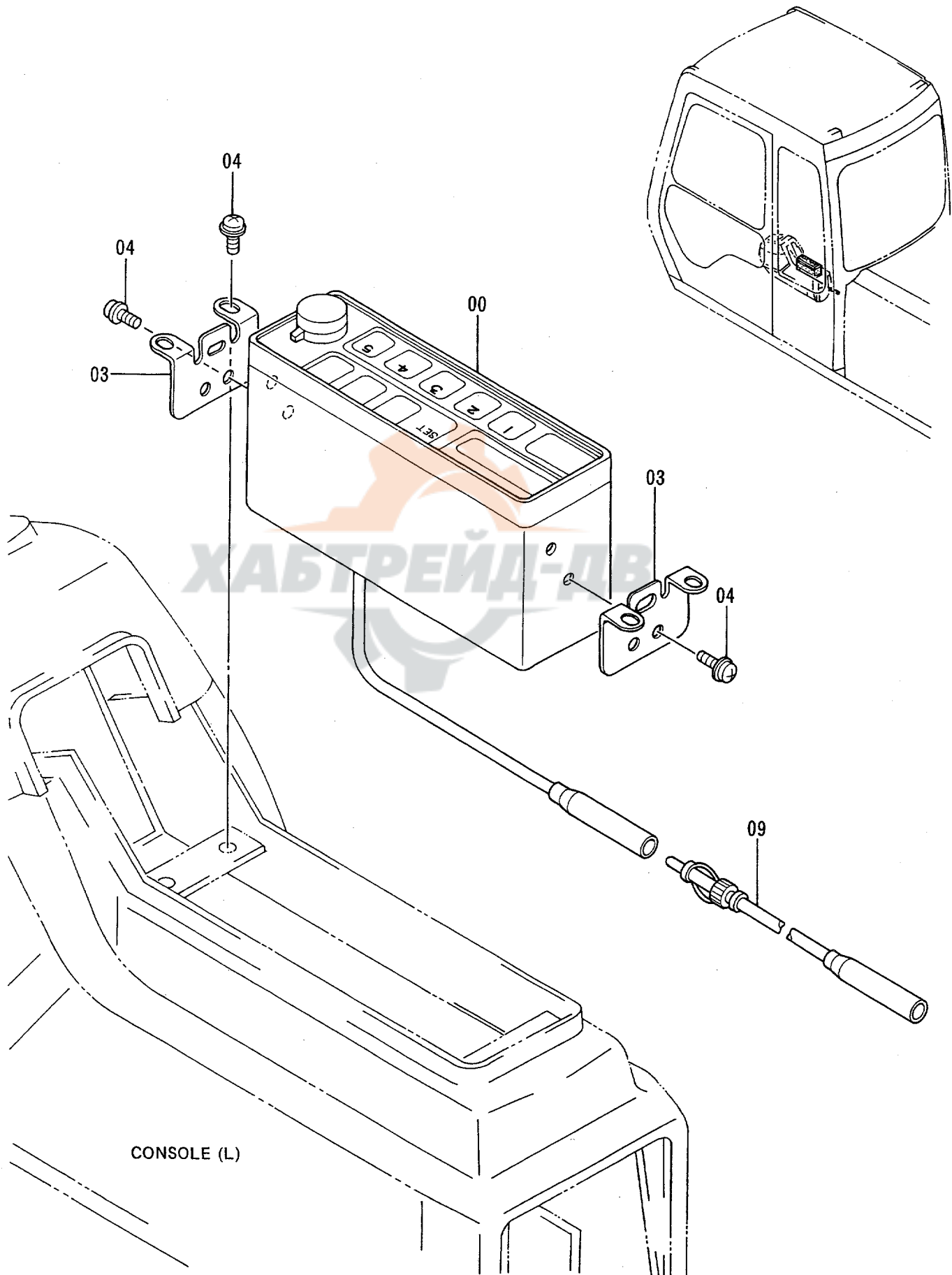

ラジオ <USA>
RADIO <USA>

78001-

符号 ITEM	部品番号 PART NO.	部 品 名	PART NAME	数量 Q'TY	サービス コード S . C	適用号機 SERIAL NO.	互 換 性 ICA	代替部品 REPLACEABLE PART	
								部品番号 PART NO.	数量 Q'TY
00	4286521	ラジオ <USA> (海外用)	RADIO <USA> AM: 530-1710KHZ FM: 87.7-107.9MHZ	1					
03	4294979	ブラケット	BRACKET	2					
04	J460510	スクリュ;セムス	SCREW;SEMS	8					
09	4102096	フィーダ	FEEDER	1					

電気部品 (1) ELECTRIC PARTS (1)

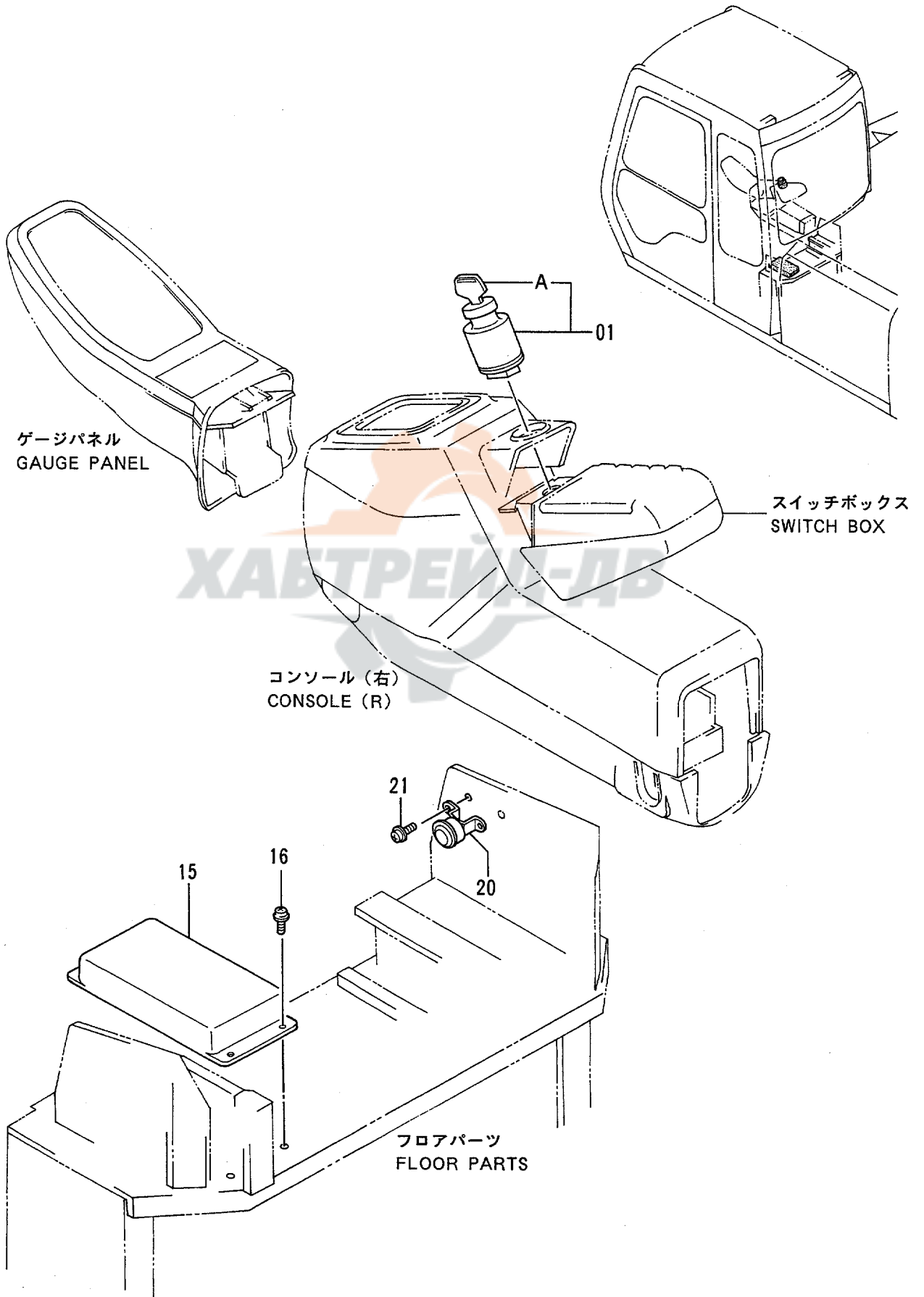

電気部品 (1)
ELECTRIC PARTS (1)

78001-

符号 ITEM	部品番号 PART NO.	部 品 名	PART NAME	数量 QTY	サービス コード S. C	適用号機 SERIAL NO.	互 換 性 ICA	代 替 部 品 REPLACEABLE PART	
								部品番号 PART NO.	数量 QTY
01	++++++	スイッチ;スタート	SWITCH;START	1	D				
01A	++++++	・キー (1=2コ)	・KEY (1=2 PIECES)	1	D				
15	4325825	ユニット;コントロール	UNIT;CONTROL	1					
16	J460614	スクリュー;セムス	SCREW;SEMS	4					
20	4258403	ブザー	BUZZER	1					
21	J460516	スクリュー;セムス	SCREW;SEMS	2					

電 氣 部 品 (2) <STD>
ELECTRIC PARTS (2) <STD>

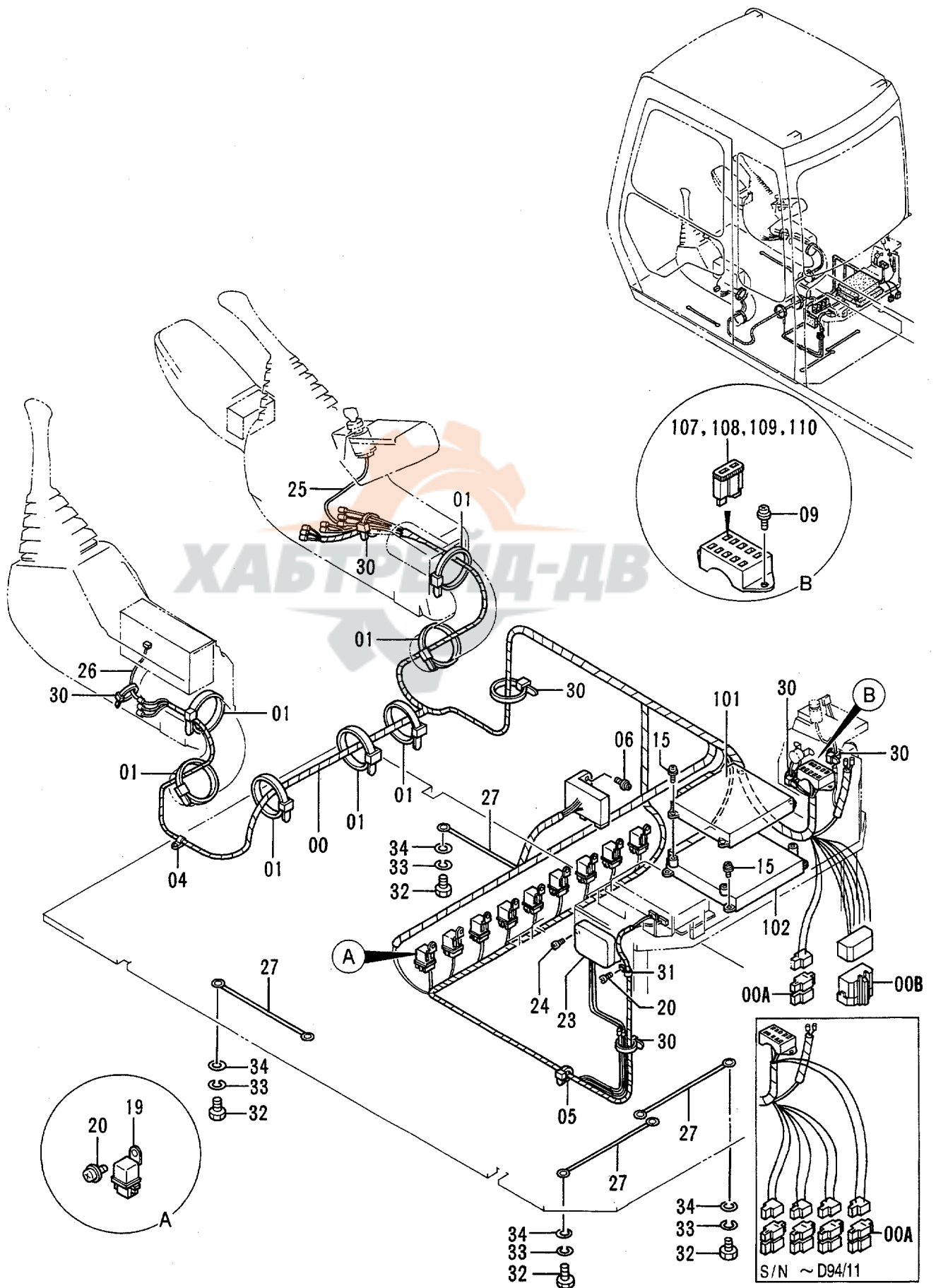

電気部品 (2) <STD>
ELECTRIC PARTS (2) <STD>

78001-

符号 ITEM	部品番号 PART NO.	部 品 名	PART NAME	数量 QTY	サービス コード S.C	適用号機 SERIAL NO.	互換性 ICA	代替部品 REPLACEABLE PART	
								部品番号 PART NO.	数量 QTY
00	0001835	ハーネス;ワイヤ	HARNESS;WIRE	1					
00A	4288109	・ダイオード	・DIODE	4	#	-D94/11			
00A	4288109	・ダイオード	・DIODE	1	#	D94/12-			
00B	4374532	・ダイオード	・DIODE	1	#	D94/12-			
01	4121859	クリップ;バンド	CLIP;BAND	7					
04	4190275	クリップ	CLIP	1					
05	4254600	クリップ	CLIP	1					
06	J460616	スクリュ;セムス	SCREW;SEMS	2					
09	J450620	スクリュ;セムス	SCREW;SEMS	2					
15	J460616	スクリュ;セムス	SCREW;SEMS	8					
19	4251588	リレー	RELAY	9					
20	J460616	スクリュ;セムス	SCREW;SEMS	10					
23	4325797	リレー	RELAY	1	Z				
24	J460616	スクリュ;セムス	SCREW;SEMS	2					
25	4277927	ハーネス;ワイヤ	HARNESS;WIRE	1					
26	4277941	(スタータスイッチ サブ) ハーネス;ワイヤ	(STARTER SWITCH SUB) HARNESS;WIRE	1					
27	4281293	(ラジオ サブ) ハーネス;ワイヤ	(RADIO SUB) HARNESS;WIRE	4					
30	4055312	クリップ;バンド	CLIP;BAND	6					
31	4000859	クリップ;パイプ	CLIP;PIPE	1					
32	J901016	ボルト	BOLT	4					
33	A590910	ワッシャ;スプリング	WASHER;SPRING	4					
34	A590110	ワッシャ;プレーン	WASHER;PLANE	4					
101	9131577	ユニット;EC	UNIT;EC	1					
102	9128976	ユニット;PVC	UNIT;PVC	1					
107	4249690	ヒューズ (1A)	FUSE (1A)	6					
108	4195593	ヒューズ (5A)	FUSE (5A)	8					
109	4195594	ヒューズ (10A)	FUSE (10A)	3					
110	4195596	ヒューズ (20A)	FUSE (20A)	2					

電気部品 (2) (USA) ELECTRIC PARTS (2) (USA)

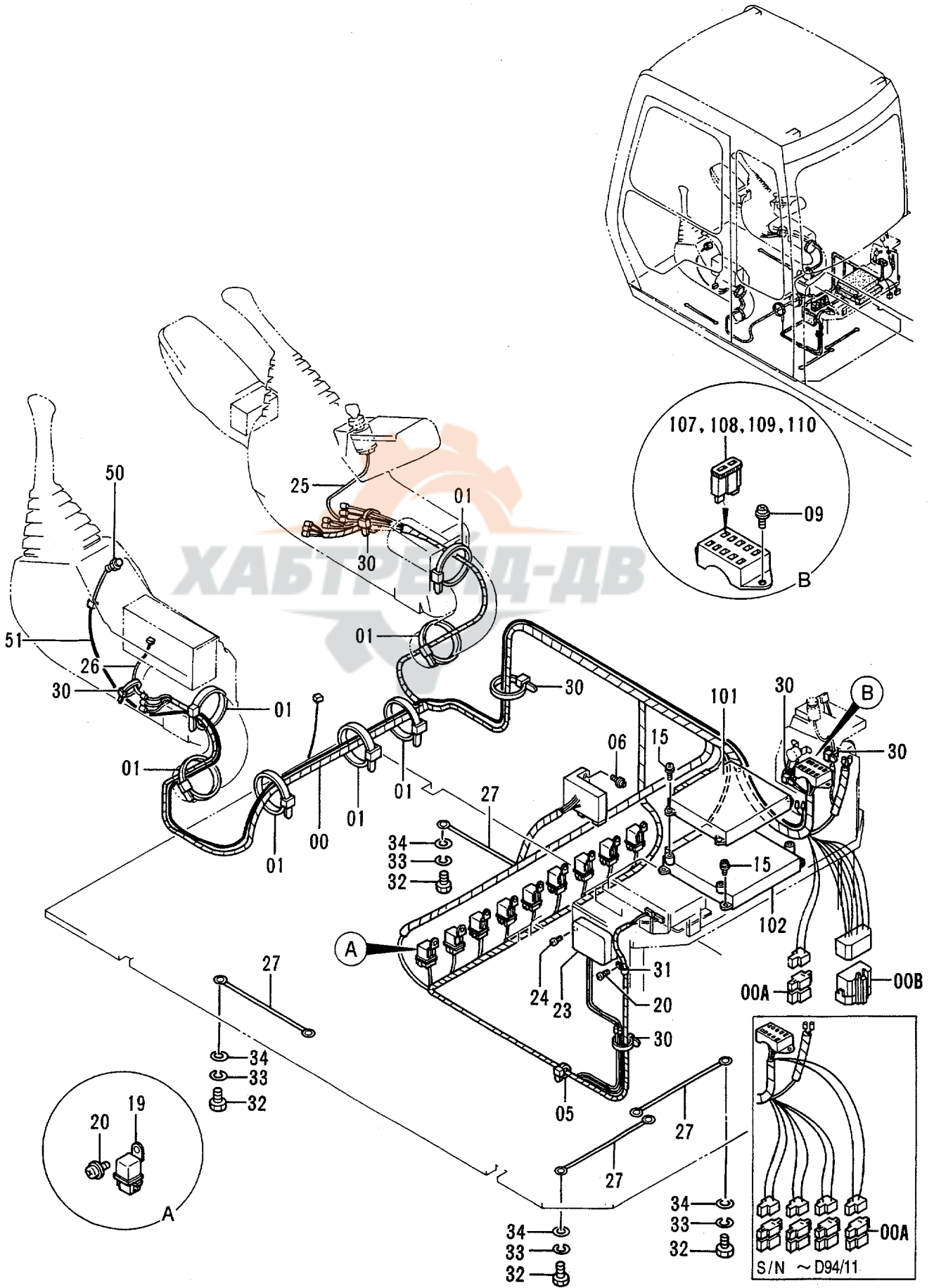

電気部品 (2) <USA>
ELECTRIC PARTS (2) <USA>

78001-

符号 ITEM	部品番号 PART NO.	部 品 名	PART NAME	数量 QTY	サービス コード S.C	適用号機 SERIAL NO.	互 換 性 ICA	代 替 部 品 REPLACEABLE PART	
								部品番号 PART NO.	数量 QTY
00	0001835	ハーネス;ワイヤ	HARNESS;WIRE	1					
00A	4288109	・ダイオード	・DIODE	4	#	-D94/11			
00A	4288109	・ダイオード	・DIODE	1	#	D94/12-			
00B	4374532	・ダイオード	・DIODE	1	#	D94/12-			
01	4121859	クリップ;バンド	CLIP;BAND	7					
05	4254600	クリップ	CLIP	1					
06	J460616	スクリュ;セムス	SCREW;SEMS	2					
09	J450620	スクリュ;セムス	SCREW;SEMS	2					
15	J460616	スクリュ;セムス	SCREW;SEMS	8					
19	4251588	リレー	RELAY	9					
20	J460616	スクリュ;セムス	SCREW;SEMS	10					
23	4325797	リレー	RELAY	1	Z				
24	J460616	スクリュ;セムス	SCREW;SEMS	2					
25	4277927	ハーネス;ワイヤ (スタータスイッチ サブ)	HARNESS;WIRE (STARTER SWITCH SUB)	1					
26	4277941	ハーネス;ワイヤ (ラジオ サブ)	HARNESS;WIRE (RADIO SUB)	1					
27	4281293	ハーネス;ワイヤ (ラジオ アース)	HARNESS;WIRE (RADIO EARTH)	4					
28	J950010	ナット	NUT	4					
29	A590910	ワッシャ;スプリング	WASHER;SPRING	4					
30	4055312	クリップ;バンド	CLIP;BAND	6					
31	4000859	クリップ;パイプ	CLIP;PIPE	1					
32	J901016	ボルト	BOLT	4					
33	A590910	ワッシャ;スプリング	WASHER;SPRING	4					
34	A590110	ワッシャ;プレーン	WASHER;PLANE	4					
50	4285337	スイッチ (モーションアラーム)	SWITCH (MOTION ALARM)	1					
51	3060278	ハーネス;ワイヤ	HARNESS;WIRE	1					
101	9131577	ユニット;EC	UNIT;EC	1					
102	9128976	ユニット;PVC	UNIT;PVC	1					
107	4249690	ヒューズ (1A)	FUSE (1A)	6					
108	4195593	ヒューズ (5A)	FUSE (5A)	8					
109	4195594	ヒューズ (10A)	FUSE (10A)	3					
110	4195596	ヒューズ (20A)	FUSE (20A)	2					

電気部品 (3-1)
ELECTRIC PARTS (3-1)

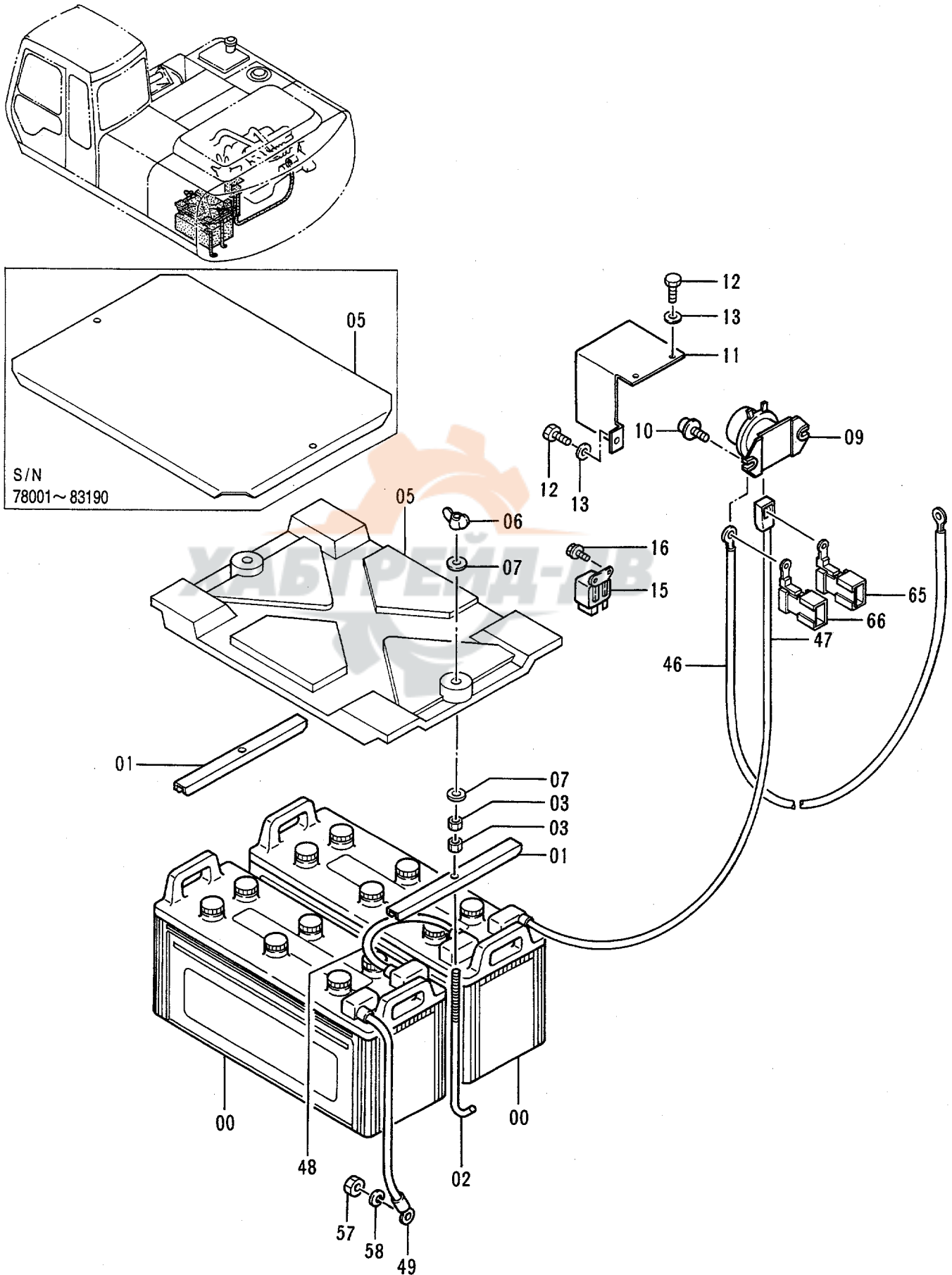

電気部品 (3-1)
ELECTRIC PARTS (3-1)

78001-

符号 ITEM	部品番号 PART NO.	部 品 名	PART NAME	数量 QTY	サービス コード S . C	適用号機 SERIAL NO.	互 換 性 ICA	代 替 部 品 REPLACEABLE PART	
								部品番号 PART NO.	数量 QTY
00	4177881	ﾊﾞｯﾃﾘ	BATTERY	2					
01	4203223	サﾎﾟｰﾄ	SUPPORT	2					
02	4257034	ﾎﾞﾙﾄ;ﾌｯｸ	BOLT;HOOK	2					
03	J950010	ﾅｯﾄ	NUT	4					
05	8048043	ｶﾊﾞｰ	COVER	1		-83190	Y	4351892	1
05	4351892	ｶﾊﾞｰ;ﾊﾞｯﾃﾘ	COVER;BATTERY	1		83191-			
06	M570010	ﾅｯﾄ;ｳｲﾝｸﾞ	NUT;WING	2					
07	A590110	ワｯｼﾞヤ;ﾌﾟﾚｰﾝ	WASHER;PLANE	4					
09	4255762	ﾘﾚｰ;ﾊﾞｯﾃﾘ	RELAY;BATTERY	1	Z				
10	J020830	ﾎﾞﾙﾄ;セﾑｽ	BOLT;SEMS	2					
11	3056019	ｶﾊﾞｰ	COVER	1					
12	J900816	ﾎﾞﾙﾄ	BOLT	3					
13	A590108	ワｯｼﾞヤ;ﾌﾟﾚｰﾝ	WASHER;PLANE	3					
15	4251587	ﾘﾚｰ (ｸﾞﾛｰﾌﾞﾗｸﾞ)	RELAY (GLOW PLUG)	1					
16	J020620	ﾎﾞﾙﾄ;セﾑｽ	BOLT;SEMS	2					
46	4263508	ﾊｰﾈｽ;ワイヤ (ﾊﾞｯﾃﾘ リﾚｰ - ﾏﾞｰﾀ)	HARNESS;WIRE (BATTERY RELAY - STARTER)	1					
47	4263510	ﾊｰﾈｽ;ワイヤ (ﾊﾞｯﾃﾘ - ﾏﾞｰﾀ リﾚｰ)	HARNESS;WIRE (BATTERY - BATTERY RELAY)	1					
48	4263511	ﾊｰﾈｽ;ワイヤ (ﾊﾞｯﾃﾘ - ﾏﾞｰﾀ)	HARNESS;WIRE (BATTERY - BATTERY)	1					
49	4263509	ﾊｰﾈｽ;ワイヤ (ﾊﾞｯﾃﾘ ﾏﾞｰﾀ)	HARNESS;WIRE (BATTERY EARTH)	1					
57	J950010	ﾅｯﾄ	NUT	1					
58	A590910	ワｯｼﾞヤ;ｽﾌﾟﾘﾝｸﾞ	WASHER;SPRING	1					
65	4270554	ヒュｰｼﾞﾌﾞﾙ;ﾘﾝｸ (40A)	FUSIBLE-LINK (40A)	1					
66	4270555	ヒュｰｼﾞﾌﾞﾙ;ﾘﾝｸ (50A)	FUSIBLE-LINK (50A)	1					

電気部品 (3-2) ELECTRIC PARTS (3-2)

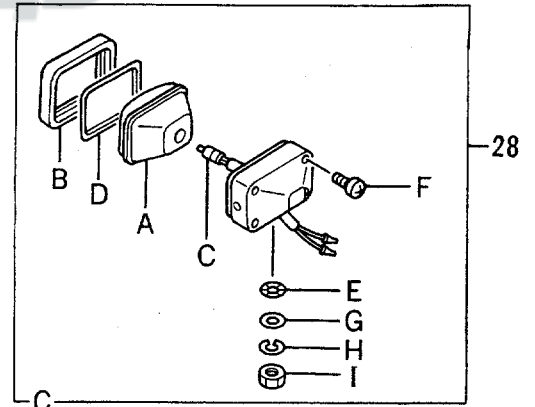
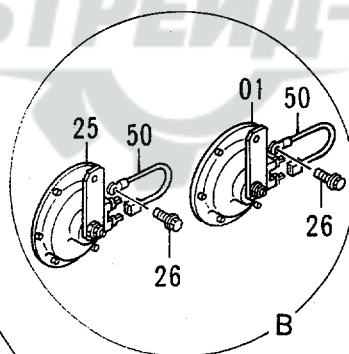
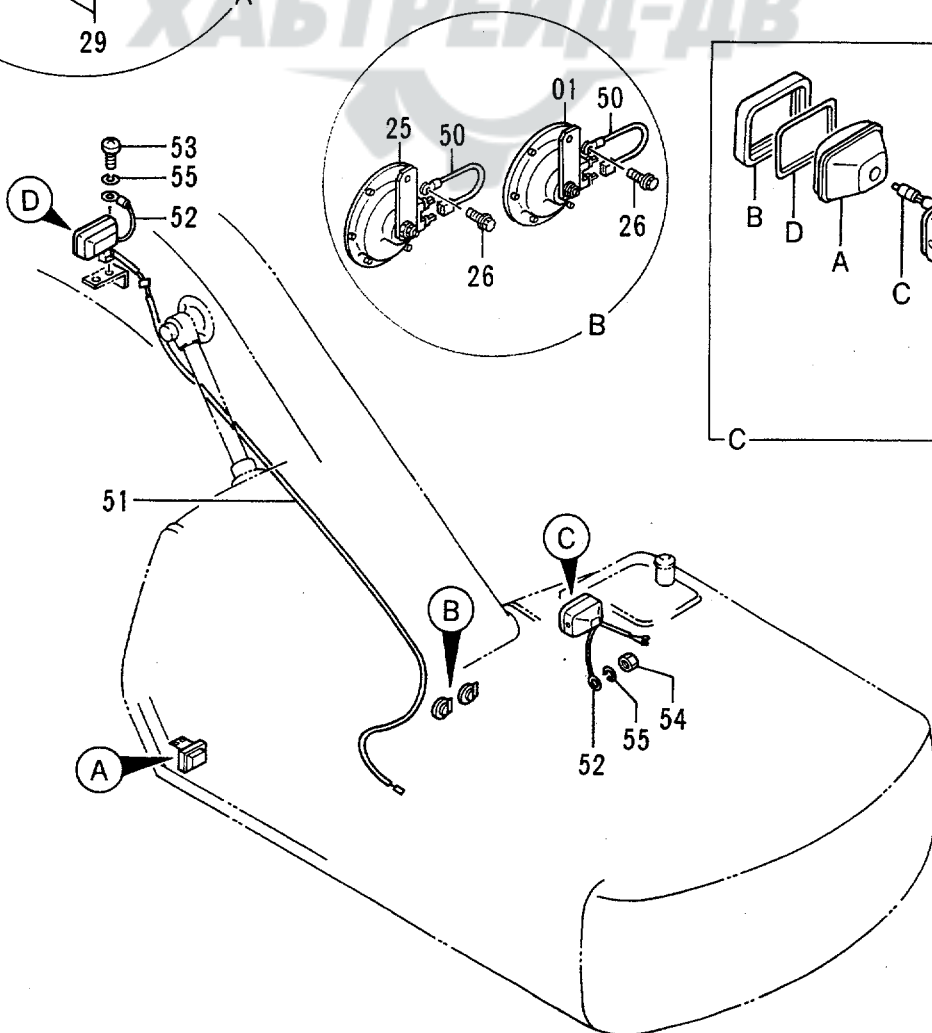
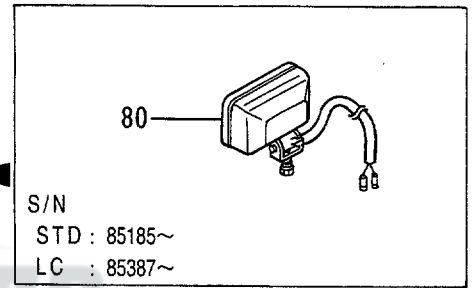
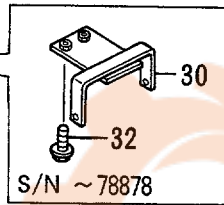
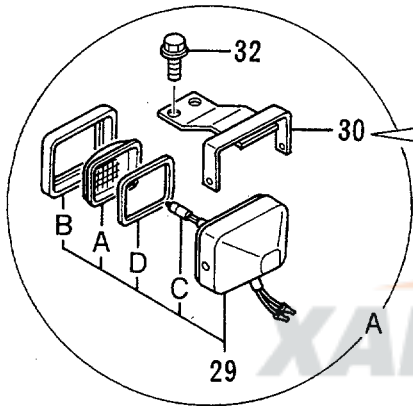
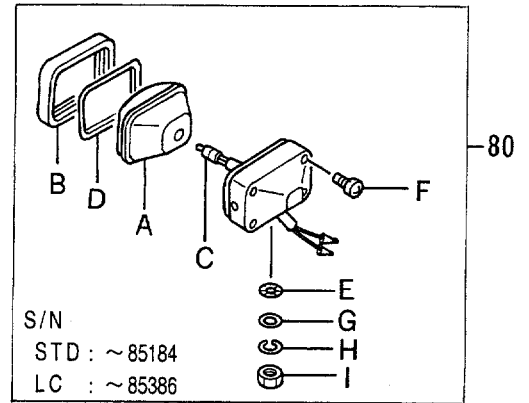
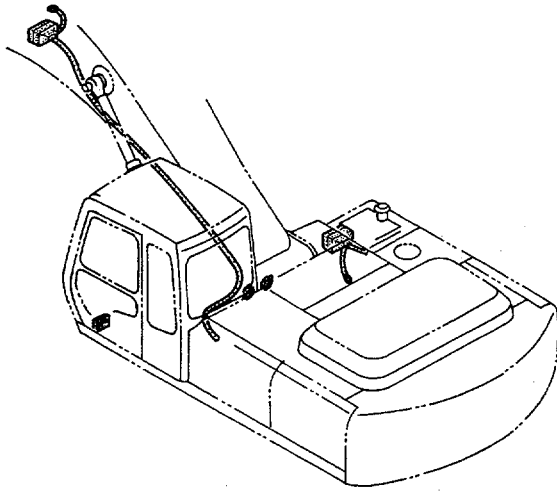

電気部品 (3-2)
ELECTRIC PARTS (3-2)

78001-

符号 ITEM	部品番号 PART NO.	部 品 名	PART NAME	数量 QTY	サービス コード S.C	適用号機 SERIAL NO.	互 換 性 ICA	代 替 部 品 REPLACEABLE PART	
								部品番号 PART NO.	数量 QTY
01	4198638	ホーン	HORN	1					
25	4198639	ホーン	HORN	1					
26	J020825	ボルト;セムス	BOLT;SEMS	2					
28	4336570	ランプ;ヘッド (本体組付用)	LAMP;HEAD (for assembly of machine)	1			I	4326800	1
28	4326800	ランプ;ヘッド (輸送用)	LAMP;HEAD (for transportation)	1	S				
28A	4326801	・レンズ;ユニット	・LENS;UNIT	1					
28B	4326802	・フレーム	・FRAME	1					
28C	4285648	・バルブ	・BULB	1					
28D	4326803	・ガスケット	・GASKET	1					
28E	4307026	・ワッシャ	・WASHER	1					
28F	4307027	・スクリュ	・SCREW	1					
28G	A590114	・ワッシャ	・WASHER	1					
28H	A590914	・ワッシャ;スプリング	・WASHER;SPRING	1					
28I	J952014	・ナット	・NUT	1					
29	4274478	ランプ;ヘッド	LAMP;HEAD	1					
29A	4285646	・レンズ	・LENS	1					
29B	4285647	・リム	・RIM	1					
29C	4285648	・バルブ	・BULB	1					
29D	4288342	・ガスケット	・GASKET	1					
30	8051250	ブラケット	BRACKET	1		-78878			
30	8061439	ブラケット	BRACKET	1		78879-			
32	J011025	ボルト;セムス	BOLT;SEMS	2					
50	4254603	ハーネス;ワイヤ	HARNESS;WIRE	2					
51	4261621	(ホーン アース) ハーネス;ワイヤ	(HORN EARTH) HARNESS;WIRE	1					
52	4254604	(ブーム ライト) ハーネス;ワイヤ	(BOOM LIGHT) HARNESS;WIRE	2					
53	M430613	スクリュ	SCREW	1					
54	M500605	ナット	NUT	1					
55	A590906	ワッシャ;スプリング	WASHER;SPRING	2					
80	4336570	ランプ;ヘッド (本体組付用)	LAMP;HEAD (for assembly of machine)	1	#	STD: -85184 LC: -85386	I	4326800	1
80	4326800	ランプ;ヘッド (輸送用)	LAMP;HEAD (for transportation)	1	#S	STD: -85184 LC: -85386			
80A	4326801	・レンズ;ユニット	・LENS;UNIT	1	#	STD: -85184 LC: -85386			

電氣部品 (3-2)
ELECTRIC PARTS (3-2)

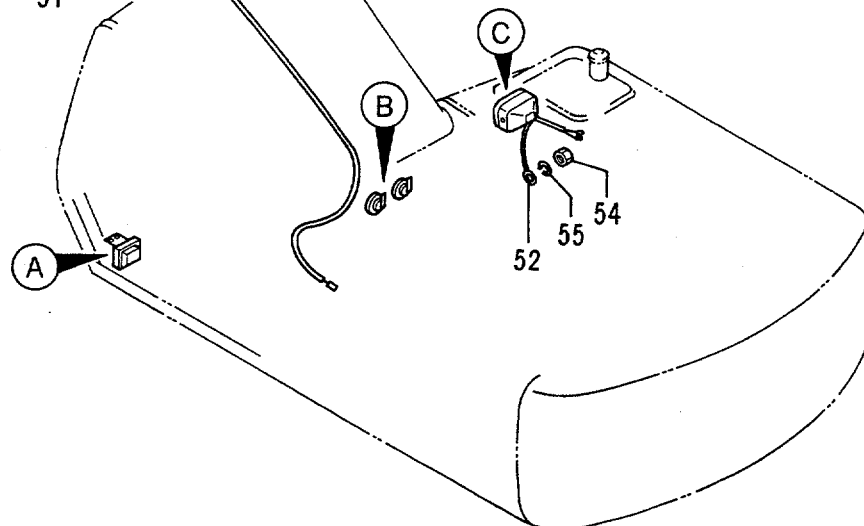
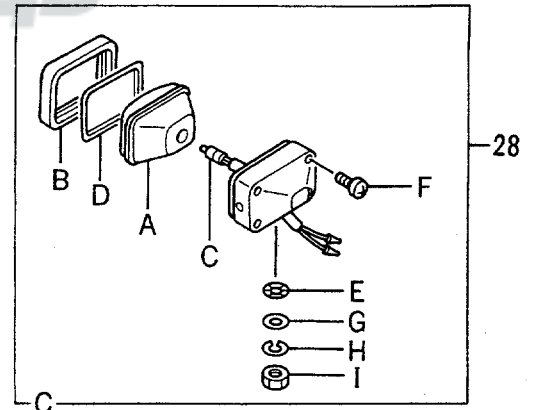
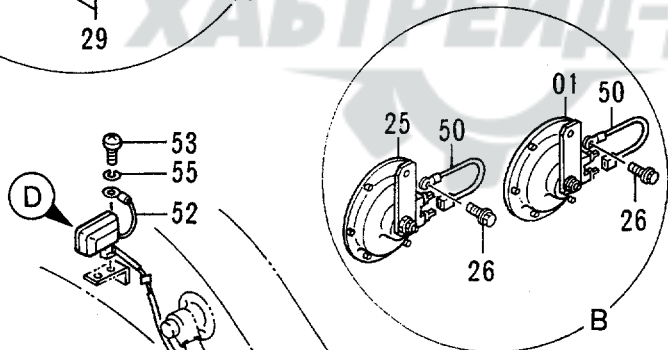
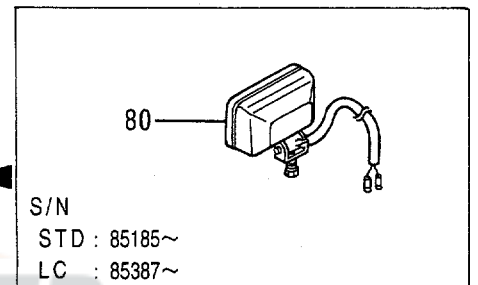
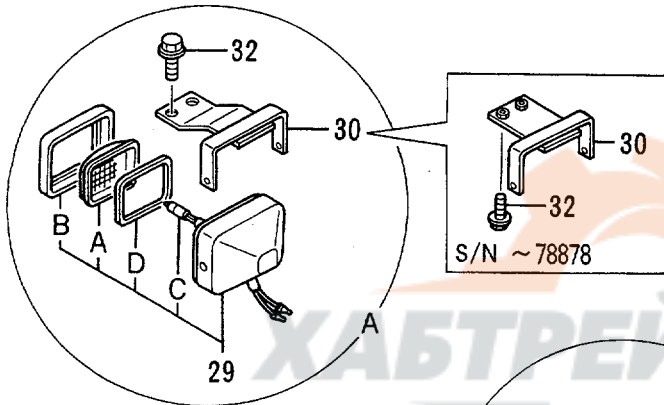
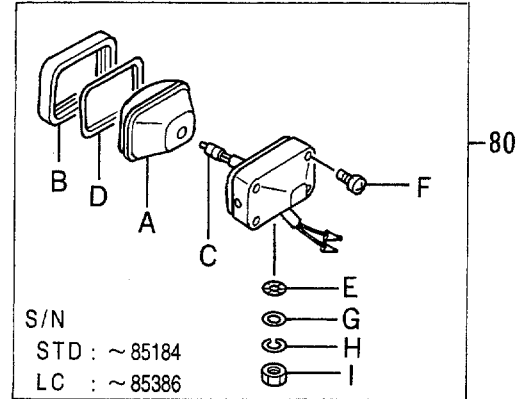
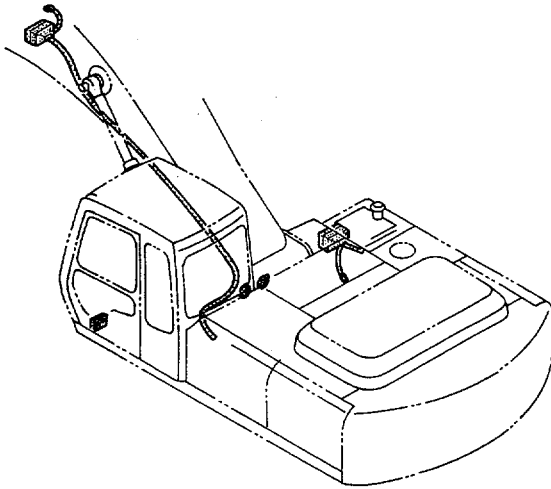

電気部品 (3-2)
ELECTRIC PARTS (3-2)

78001-

符号 ITEM	部品番号 PART NO.	部品名	PART NAME	数量 QTY	サービス コード S.C	適用号機 SERIAL NO.	互換性 ICA	代替部品 REPLACEABLE PART	
								部品番号 PART NO.	数量 QTY
80B	4326802	・フレーム	・FRAME	1	#	STD: -85184 LC: -85386			
80C	4285648	・バルブ	・BULB	1	#	STD: -85184 LC: -85386			
80D	4326803	・ガスケット	・GASKET	1	#	STD: -85184 LC: -85386			
80E	4307026	・ワッシャ	・WASHER	1	#	STD: -85184 LC: -85386			
80F	4307027	・スクリュー	・SCREW	1	#	STD: -85184 LC: -85386			
80G	A590114	・ワッシャ	・WASHER	1	#	STD: -85184 LC: -85386			
80H	A590914	・ワッシャ;スプリング	・WASHER;SPRING	1	#	STD: -85184 LC: -85386			
80I	J952014	・ナット	・NUT	1	#	STD: -85184 LC: -85386			
80	4363932	ランプ;ヘッド	LAMP;HEAD	1	#	STD:85185- LC:85387-			

電気部品 (3-3)
ELECTRIC PARTS (3-3)

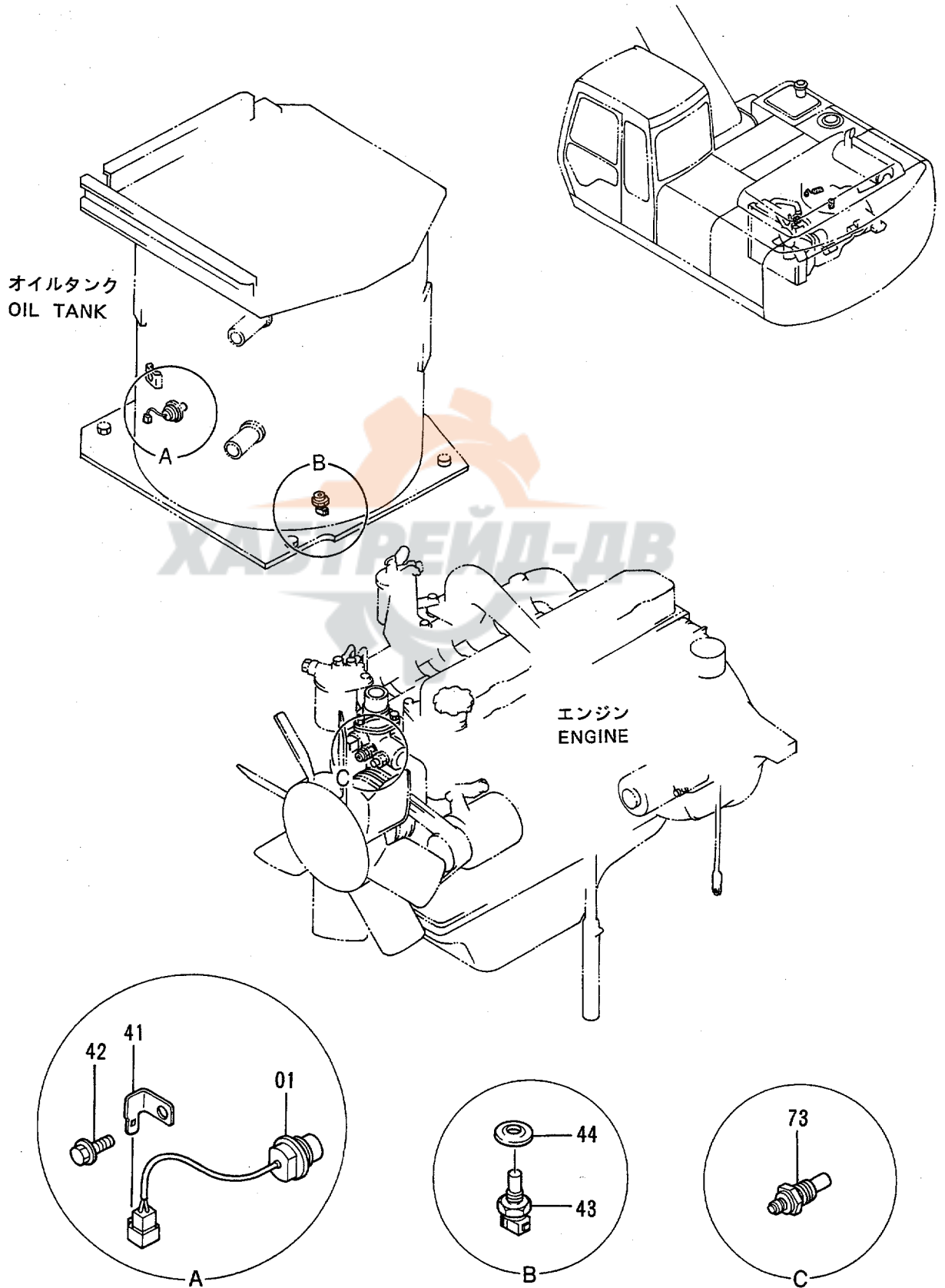

電気部品 (3-3)
ELECTRIC PARTS (3-3)

78001-

符号 ITEM	部品番号 PART NO.	部品名	PART NAME	数量 QTY	サービス コード S.C	適用号機 SERIAL NO.	互 換 性 ICA	代替部品 REPLACEABLE PART	
								部品番号 PART NO.	数量 QTY
01	4259787	スイッチ;レベル (オイルタンク オイル)	SWITCH;LEVEL (OIL-TANK OIL)	1					
41	4257159	ブラケット	BRACKET	1					
42	J011016	ボルト;セムス	BOLT;SEMS	1					
43	4250260	センサ (オイル テンポ)	SENSOR (OIL TEMP.)	1					
44	4250261	ガスケット	GASKET	1					
73	4257129	ユニット (スイオン)	UNIT (WATER TEMP.)	1					

電 気 部 品 (3-4)
ELECTRIC PARTS (3-4)

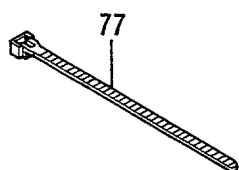
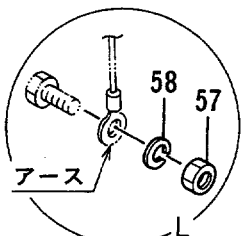
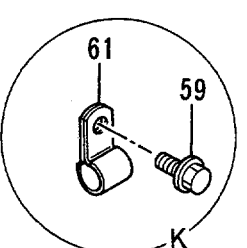
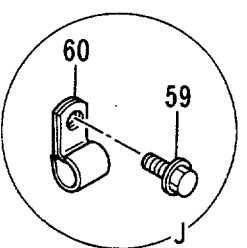
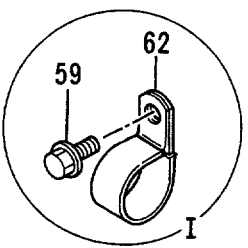
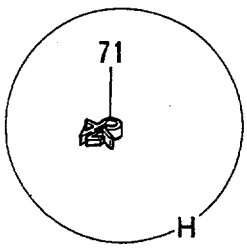
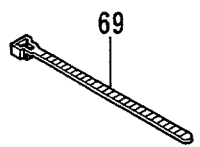
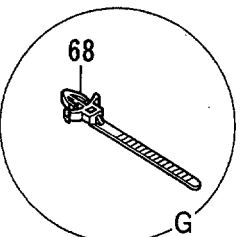
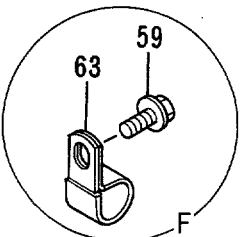
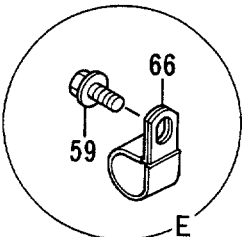
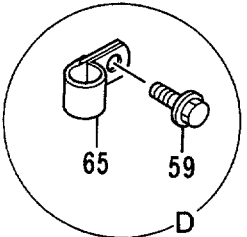
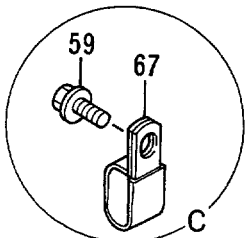
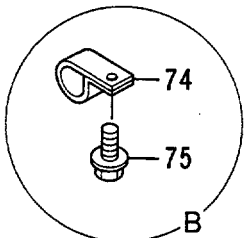
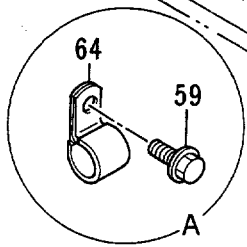
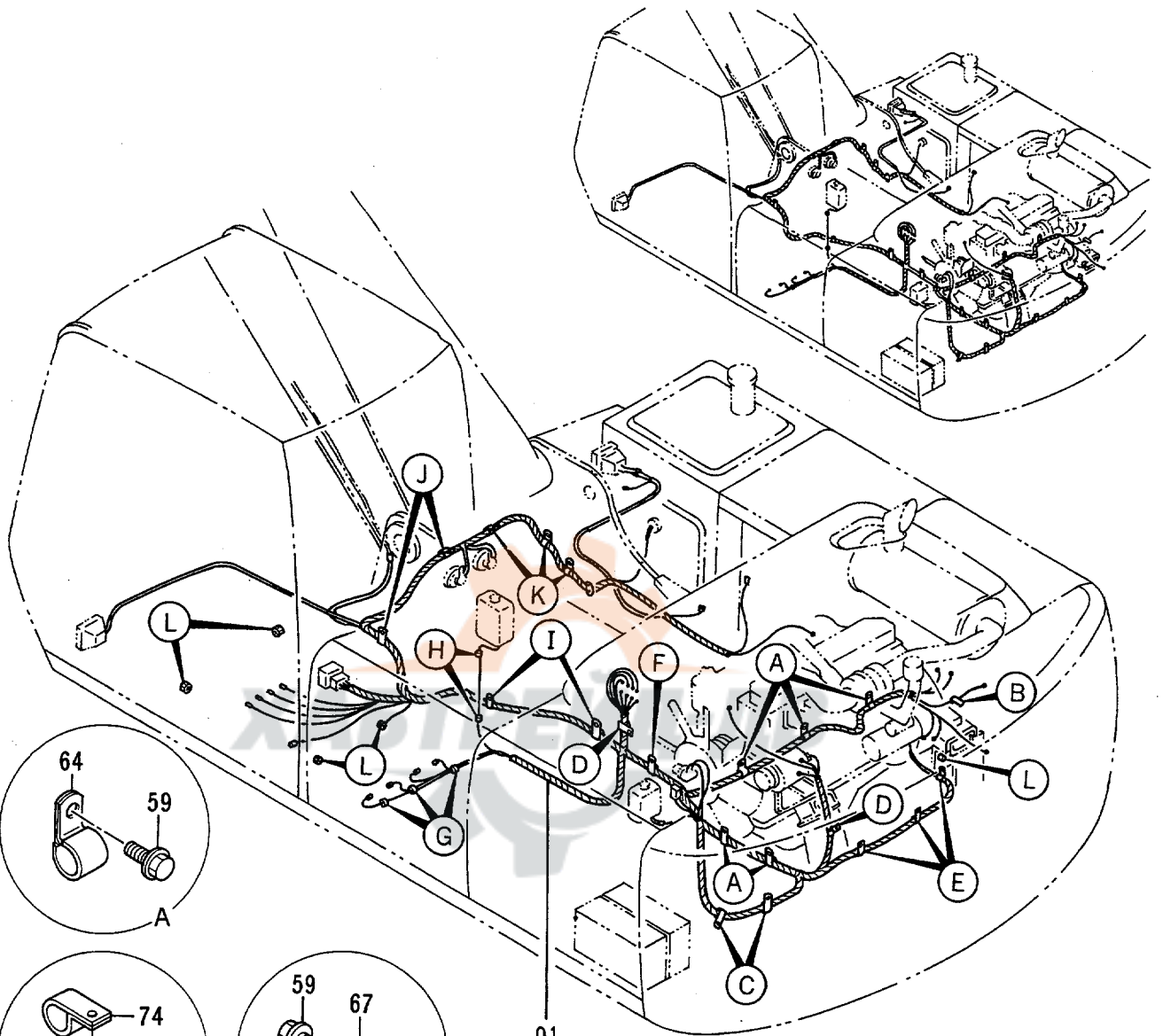

電気部品 (3-4)
ELECTRIC PARTS (3-4)

78001-

符号 ITEM	部品番号 PART NO.	部 品 名	PART NAME	数量 QTY	サービス コード S.C	適用号機 SERIAL NO.	互換性 ICA	代替部品 REPLACEABLE PART	
								部品番号 PART NO.	数量 QTY
01	0001836	ハーネス;ワイヤ	HARNESS;WIRE	1					
57	J950010	ナット	NUT	5					
58	A590910	ワッシャ;スプリング	WASHER;SPRING	5					
59	J011020	ボルト;セムス	BOLT;SEMS	20					
60	4190253	クリップ	CLIP	2					
61	4190275	クリップ	CLIP	3					
62	4190264	クリップ	CLIP	2					
63	4190263	クリップ	CLIP	1					
64	4190274	クリップ	CLIP	5					
65	4190273	クリップ	CLIP	2					
66	4192035	クリップ	CLIP	3					
67	4190282	クリップ	CLIP	2					
68	4259220	クリップ	CLIP	3					
69	4055311	クリップ;バンド	CLIP;BAND	16					
71	4218657	クリップ	CLIP	2					
74	4000860	クリップ;パイプ	CLIP;PIPE	1					
75	J010616	ボルト;セムス	BOLT;SEMS	1					
77	4055312	クリップ;バンド	CLIP;BAND	1					

モーションアラーム (USA)
MOTION ALARM (USA)

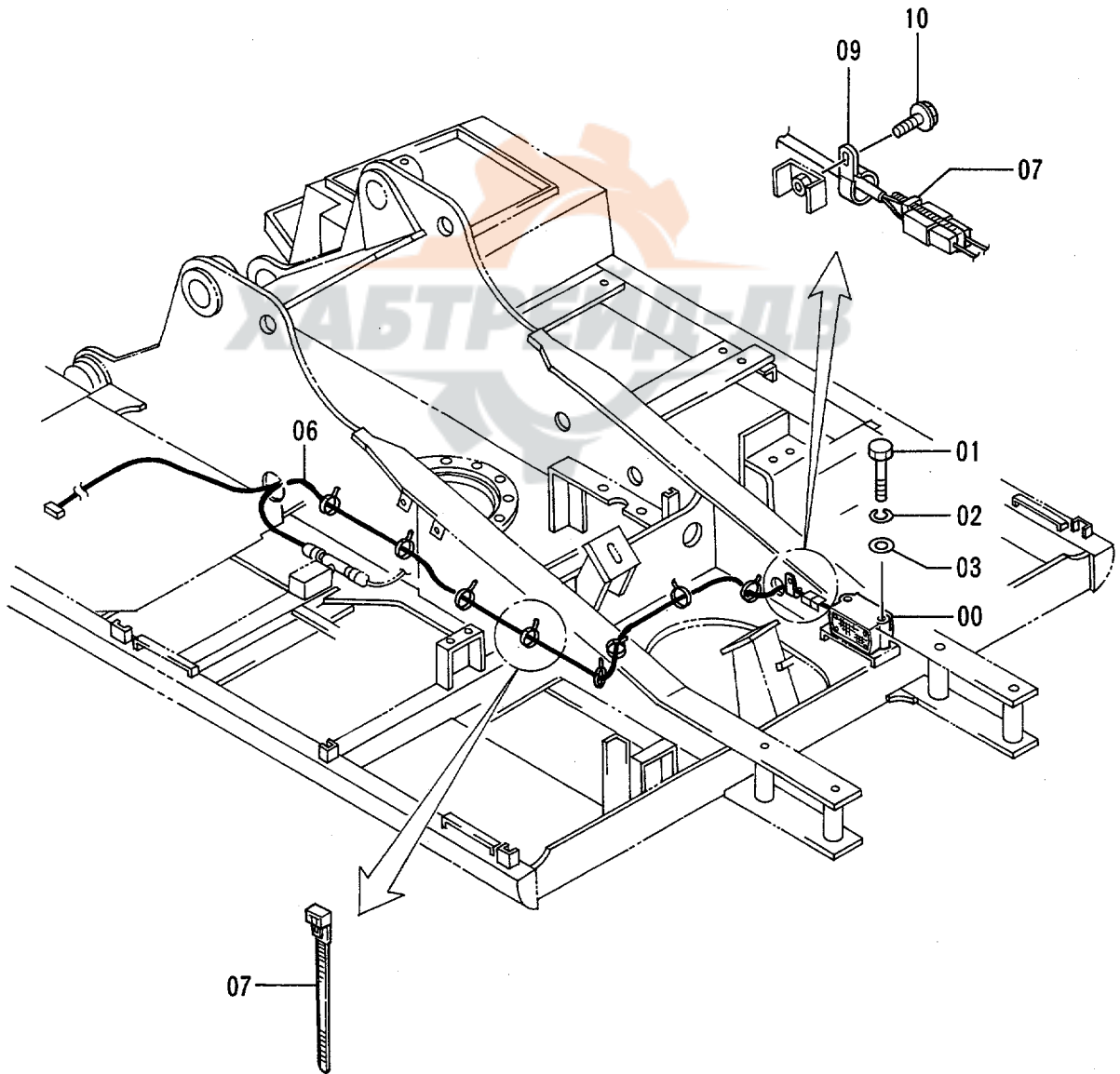
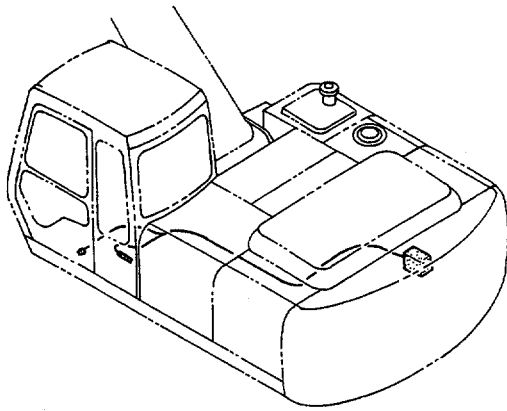

モーション アラーム <USA>
MOTION ALARM <USA>

78001-

符号 ITEM	部品番号 PART NO.	部品名	PART NAME	数量 QTY	サービス コード S.C	適用号機 SERIAL NO.	互換性 ICA	代替部品 REPLACEABLE PART	
								部品番号 PART NO.	数量 QTY
00	4283028	アラーム	ALARM	1					
01	J900802	ボルト	BOLT	2					
02	A590908	ワッシャ;スプリング	WASHER;SPRING	2					
03	A590108	ワッシャ;プレーン	WASHER;PLANE	2					
06	3060279	ハーネス;ワイヤ	HARNESS;WIRE	1					
07	4055311	クリップ;バンド	CLIP;BAND	9					
09	4190261	クリップ	CLIP	1					
10	J011020	ボルト;セムス	BOLT;SEMS	1					

ウィンドウォッシャー WINDOW WASHER

適用号機 STD : 78001~85032
Serial No. LC : 78001~85386

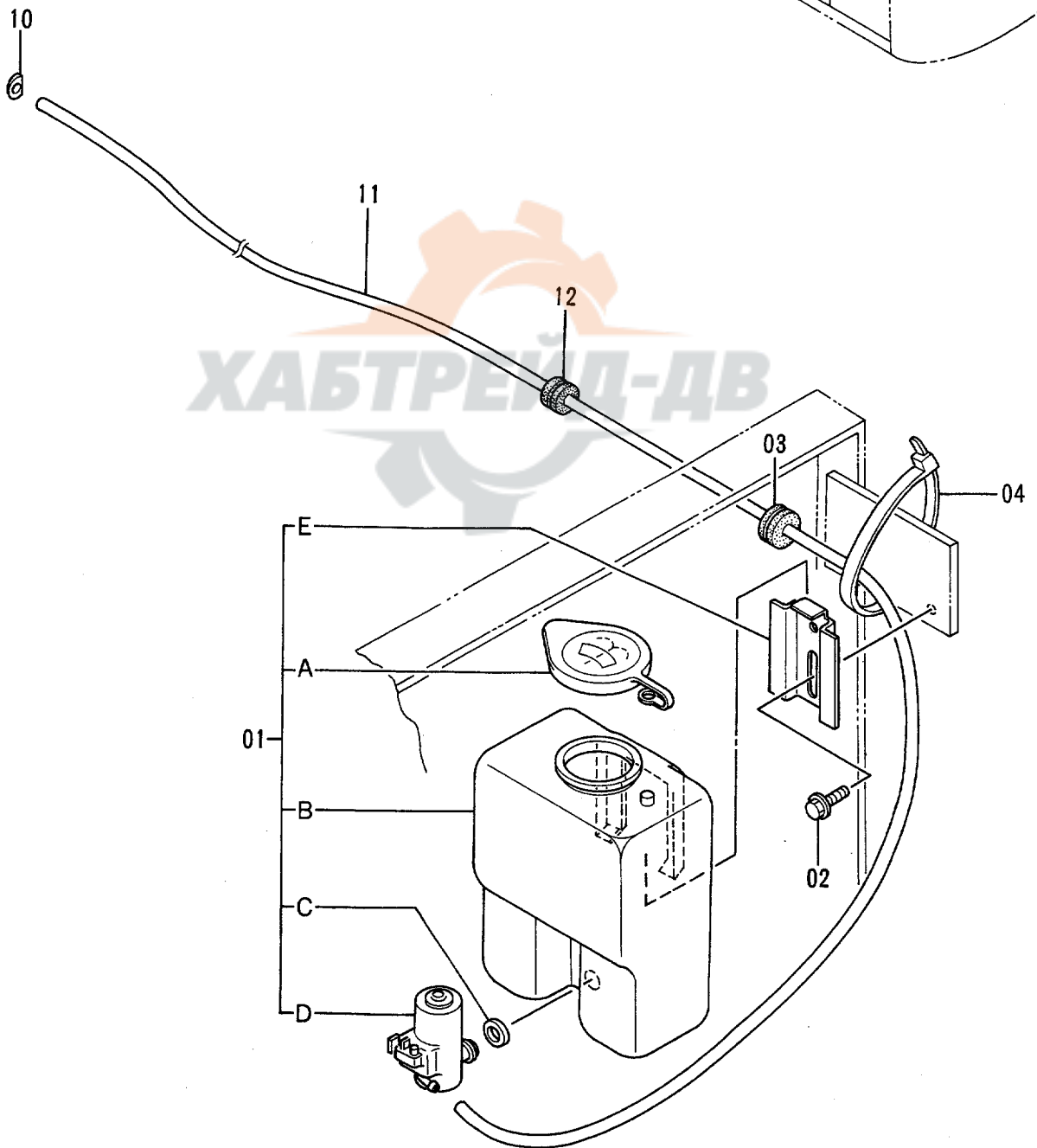
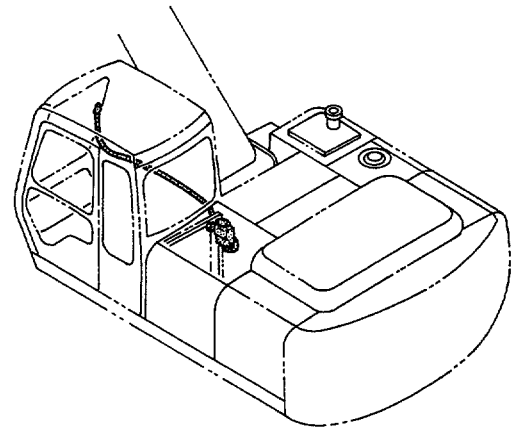

ウインド ウォッシャ
WINDOW WASHER

STD:78001-85032

LC :78001-85386

符号 ITEM	部品番号 PART NO.	部 品 名	PART NAME	数量 QTY	サービス コード S.C	適用号機 SERIAL NO.	互換性 ICA	代替部品 REPLACEABLE PART	
								部品番号 PART NO.	数量 QTY
01	4282792	ウインド ウォッシャ	WINDOW-WASHER	1					
01A	4323353	・キャップ	・CAP	1					
01B	4323354	・タンク	・TANK	1					
01C	4323355	・ブッシュ	・BUSHING	1					
01D	4323356	・ポンプ アッセン	・PUMP ASS'Y	1					
01E	4323357	・クランプ	・CLAMP	1					
02	J020620	ボルト;セムス	BOLT;SEMS	2					
03	94-2817	ブッシュ;ラバー	BUSHING;RUBBER	1					
04	4055312	クリップ;バンド	CLIP;BAND	1					
10	4282793	ノズル	NOZZLE	1					
11	4283047	ホース;ビニール	HOSE;VINYL	1					
12	4287903	ブッシュ;ラバー	BUSHING;RUBBER	1					

ウィンドウウォッシャー WINDOW WASHER

適用号機 STD : 85033~
Serial No. LC : 85387~

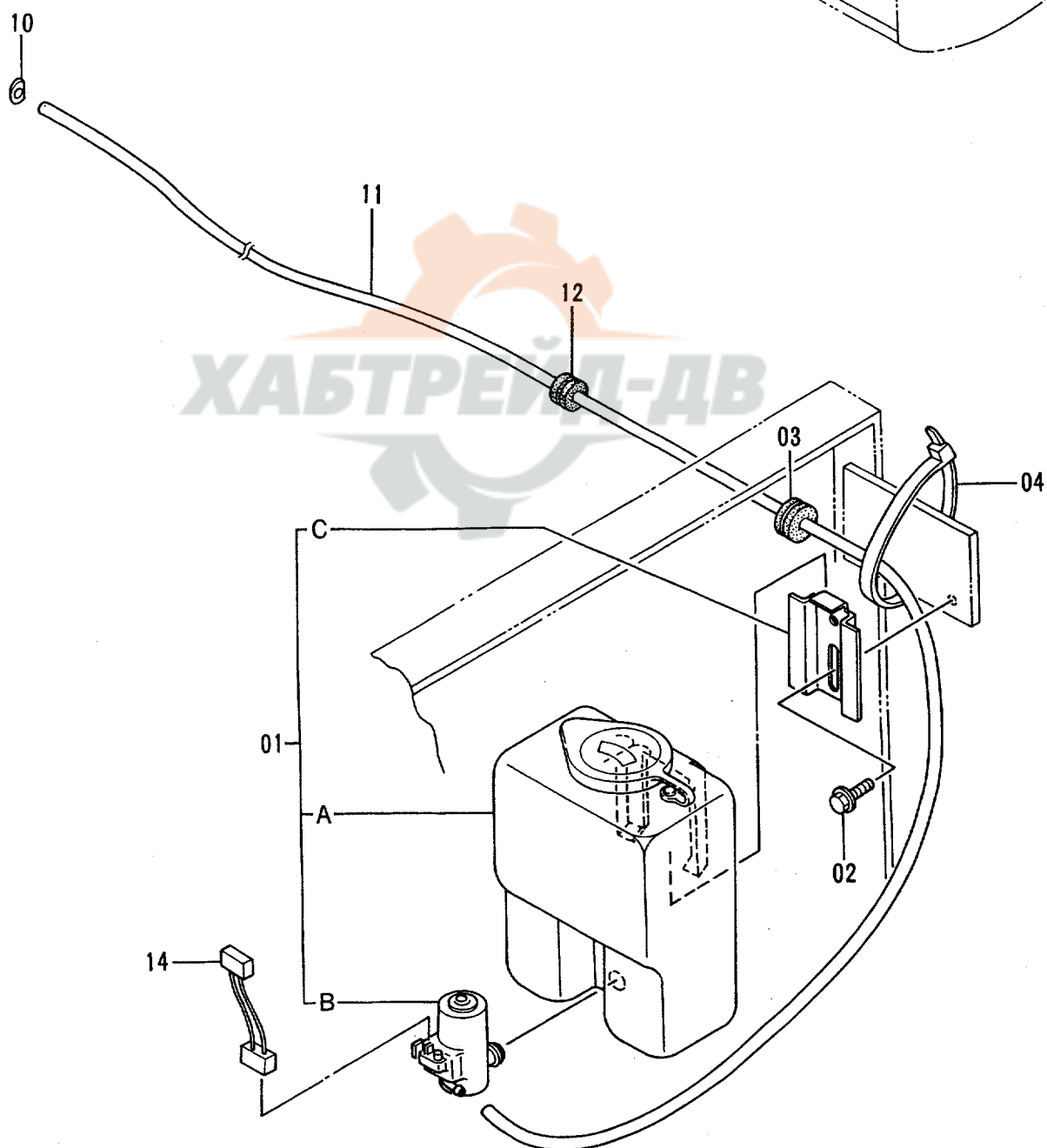
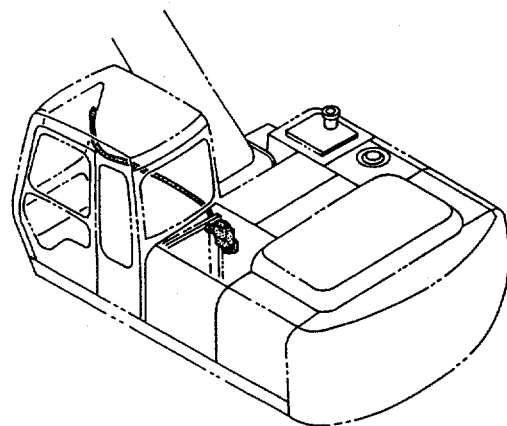

ウインドウワッシャー
WINDOW WASHER

STD:85033-

LC :85387-

符号 ITEM	部品番号 PART NO.	部品名	PART NAME	数量 QTY	サービス コード S.C	適用号機 SERIAL NO.	互換性 ICA	代替部品 REPLACEABLE PART	
								部品番号 PART NO.	数量 QTY
01	4333185	ウインドウワッシャー	WINDOW-WASHER	1					
01A	4369472	キャップ	CAP	1					
01B	4326095	タンク	TANK	1					
01C	4338974	ブラケット	BRACKET	1					
02	J020620	ボルト;セムス	BOLT;SEMS	2					
03	94-2817	ブッシング;ラバー	BUSHING;RUBBER	1					
04	4055312	クリップ;バンド	CLIP;BAND	1					
10	4282793	ノズル	NOZZLE	1					
11	4283047	ホース;ビニール	HOSE;VINYL	1					
12	4287903	ブッシング;ラバー	BUSHING;RUBBER	1					
14	4365327	ハーネス;ワイヤ	HARNESS;WIRE	1					

カーヒータ CAR HEATER

適用号機 STD : 78001~78902
Serial No. LC : 78001~78875

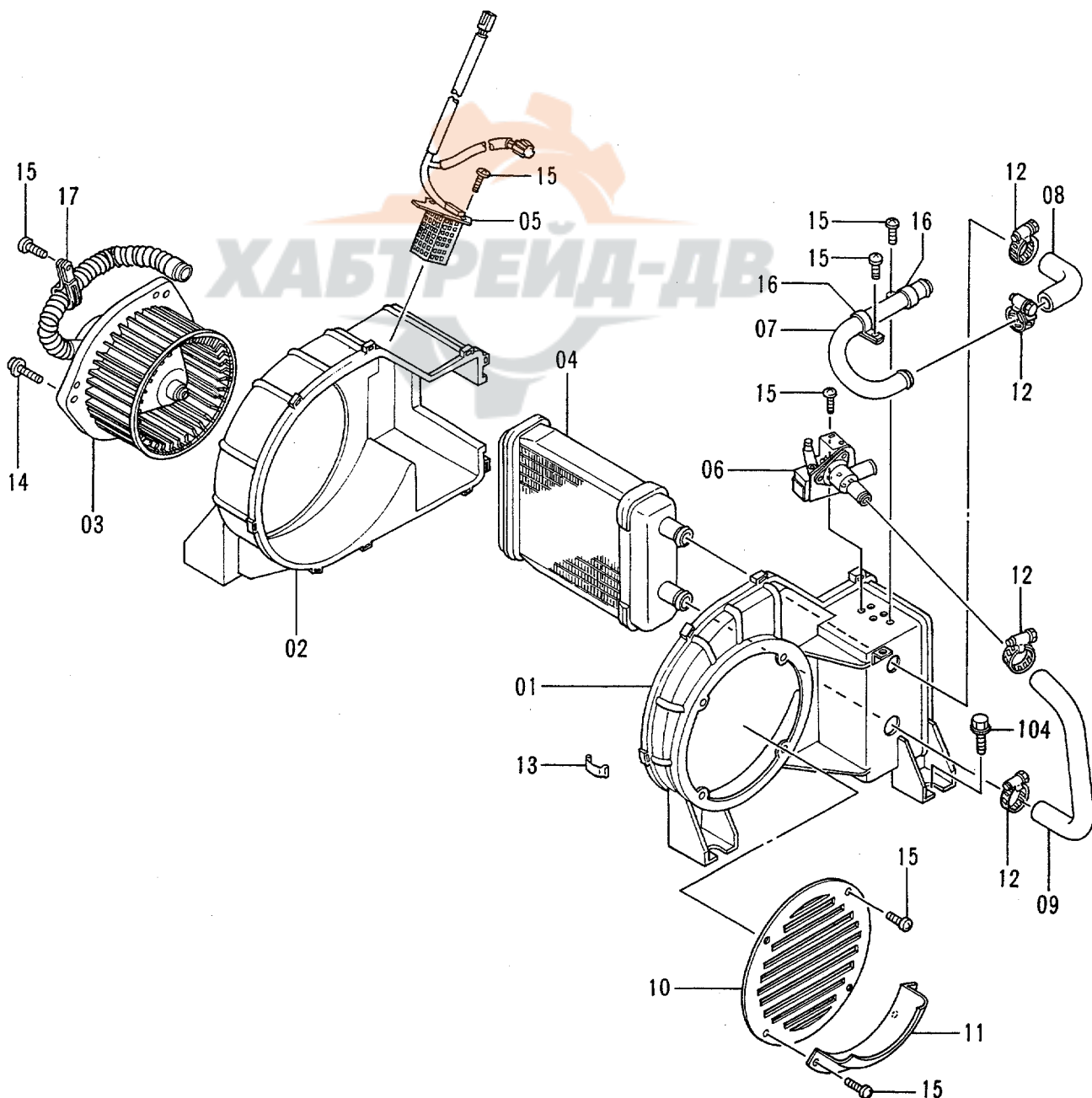
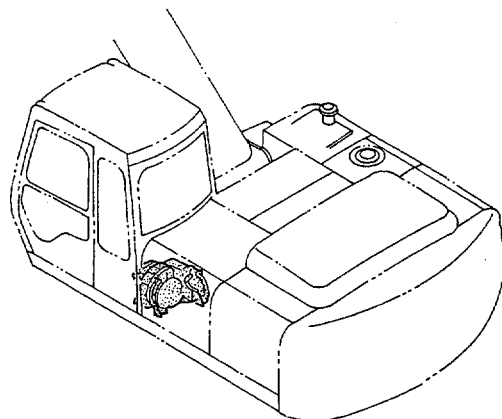

カーヒータ
CAR HEATER

STD:78001-78902

LC :78001-78875

符号 ITEM	部品番号 PART NO.	部品名	PART NAME	数量 QTY	サービス コード S.C	適用号機 SERIAL NO.	互換性 ICA	代替部品 REPLACEABLE PART	
								部品番号 PART NO.	数量 QTY
01-17	4251649	ヒータ アッセン	HEATER ASS'Y	1					
01	4295532	・ケース (L)	・CASE (L)	1					
02	4295533	・ケース (R)	・CASE (R)	1					
03	4295534	・モータ	・MOTOR	1					
04	4295535	・コア;ヒータ	・CORE;HEATER	1					
05	4295536	・レジスタ	・RESISTOR	1					
06	4295537	・バルブ	・VALVE	1					
07	4295538	・パイプ	・PIPE	1					
08	4295539	・ホース	・HOSE	1					
09	4295540	・ホース	・HOSE	1					
10	4295541	・カバー	・COVER	1					
11	4295542	・カバー	・COVER	1					
12	4295543	・クランプ	・CLAMP	4					
13	4295544	・クランプ	・CLAMP	9					
14	4296797	・スクリュー;セムス	・SCREW;SEMS	3					
15	4296798	・スクリュー	・SCREW	11					
16	4296799	・クランプ	・CLAMP	2					
17	4296800	・クリップ	・CLIP	1					
104	J021030	ボルト;セムス	BOLT;SEMS	4					

カーヒータ CAR HEATER

適用号機 STD : 78903~85473
Serial No. LC : 78876~85473

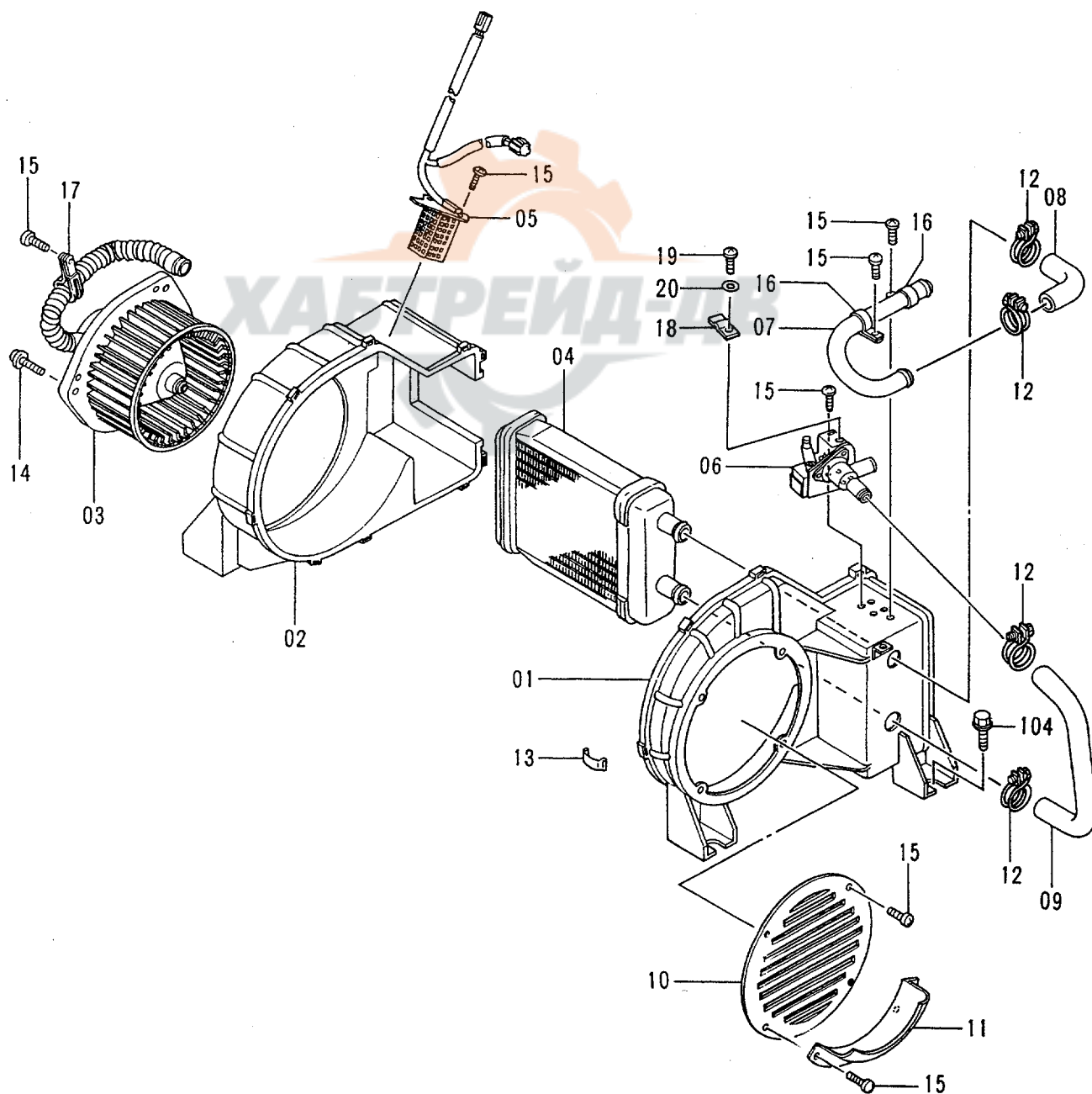
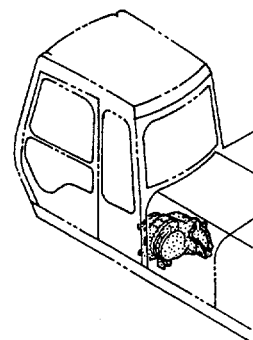

カーヒータ
CAR HEATER

STD:78903-85473

LC :78876-85473

符号 ITEM	部品番号 PART NO.	部品名	PART NAME	数量 QTY	サービス コード S.C	適用号機 SERIAL NO.	互換性 ICA	代替部品 REPLACEABLE PART	
								部品番号 PART NO.	数量 QTY
01-20	4342603	ヒータ	HEATER	1			T	4363008	1
								4363028	1
01	4353158	・ケース	・CASE	1			T	4363008	1
								4363028	1
02	4353159	・ケース	・CASE	1			T	4363008	1
								4363028	1
03	4349942	・モータ	・MOTOR	1					
04	4351448	・コア	・CORE	1					
05	4349943	・レジスタ	・RESISTOR	1					
06	4351452	・バルブ	・VALVE	1			Y	4376475	1
07	4353160	・パイプ	・PIPE	1					
08	4353161	・ホース	・HOSE	1					
09	4353162	・ホース	・HOSE	1					
10	4353163	・カバー	・COVER	1					
11	4353164	・カバー	・COVER	1					
12	4351466	・クランプ	・CLAMP	4					
13	4351467	・クランプ	・CLAMP	9					
14	J450512	・スクリュー;セムス	・SCREW;SEMS	3					
15	4352934	・スクリュー	・SCREW	11					
16	4353165	・クランプ	・CLAMP	2					
17	4353166	・クランプ	・CLAMP	1					
18	4351482	・クランプ	・CLAMP	1					
19	J450412	・スクリュー;セムス	・SCREW;SEMS	1					
20	4352933	・ワッシャ	・WASHER	1					
104	J021030	ボルト;セムス	BOLT;SEMS	4					

カーヒータ CAR HEATER

適用号機
Serial No. 85474~

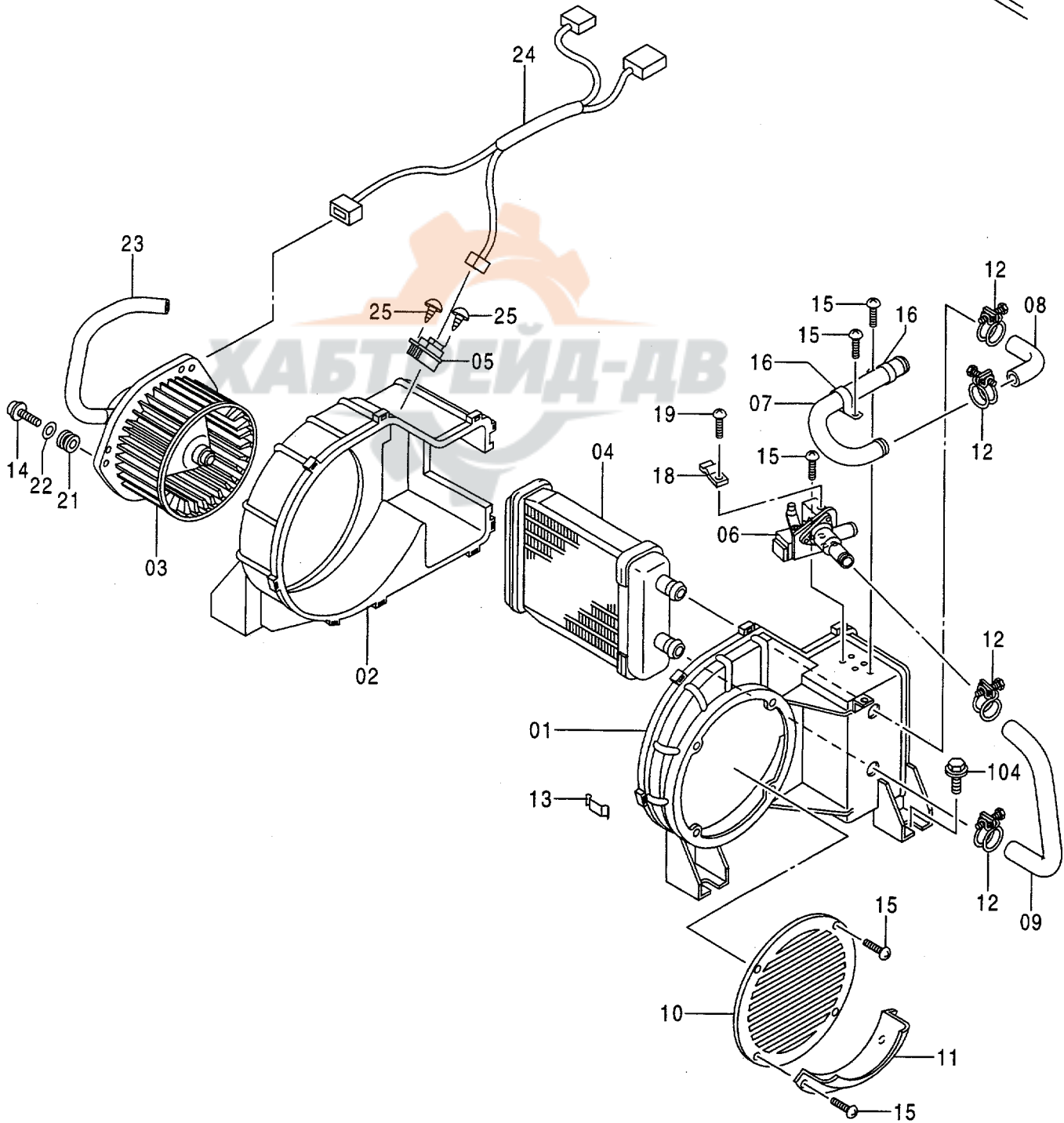
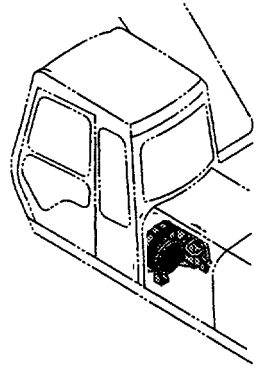

カーヒータ
CAR HEATER

85474-

符号 ITEM	部品番号 PART NO.	部品名	PART NAME	数量 QTY	サービス コード S.C	適用号機 SERIAL NO.	互換性 ICA	代替部品 REPLACEABLE PART	
								部品番号 PART NO.	数量 QTY
01-25	4363008	ヒータ	HEATER	1					
01	4376471	・ケース	・CASE	1					
02	4376472	・ケース	・CASE	1					
03	4376473	・モータ	・MOTOR	1					
04	4351448	・コア	・CORE	1					
05	4370271	・レジスタ	・RESISTOR	1					
06	4376475	・バルブ	・VALVE	1					
07	4353160	・パイプ	・PIPE	1					
08	4353161	・ホース	・HOSE	1					
09	4353162	・ホース	・HOSE	1					
10	4353163	・カバー	・COVER	1					
11	4353164	・カバー	・COVER	1					
12	4351466	・クランプ	・CLAMP	4					
13	4351467	・クランプ	・CLAMP	9					
14	4376476	・スクリュ;タツピ`ング	・SCREW; TAPPING	3					
15	4352934	・スクリュ	・SCREW	8					
16	4353165	・クランプ	・CLAMP	2					
18	4351482	・クランプ	・CLAMP	1					
19	J460412	・スクリュ;セムス	・SCREW; SEMS	1					
21	4370267	・アイソレータ	・ISOLATOR	3					
22	4370299	・ワッシャ	・WASHER	3					
23	4376479	・ホース	・HOSE	1					
24	4376480	・ハーネス;ワイヤ	・HARNES; WIRE	1					
25	4370310	・スクリュ;タツピ`ング	・SCREW; TAPPING	2					
104	J021030	ボ`ルト;セムス	BOLT; SEMS	4					

カーヒータパーツ CAR HEATER PARTS

適用号機 STD : 78001~78902
Serial No. LC : 78001~78875

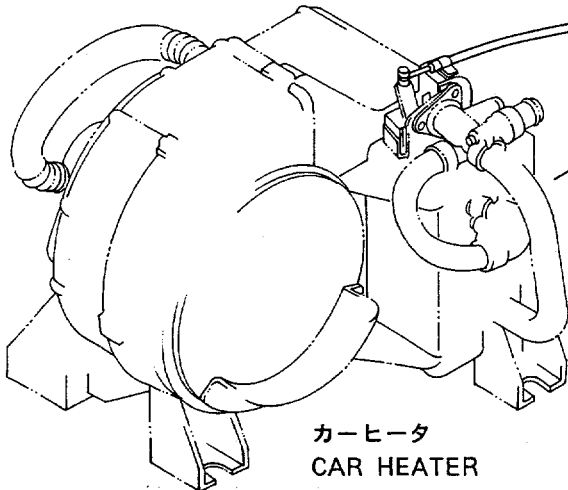
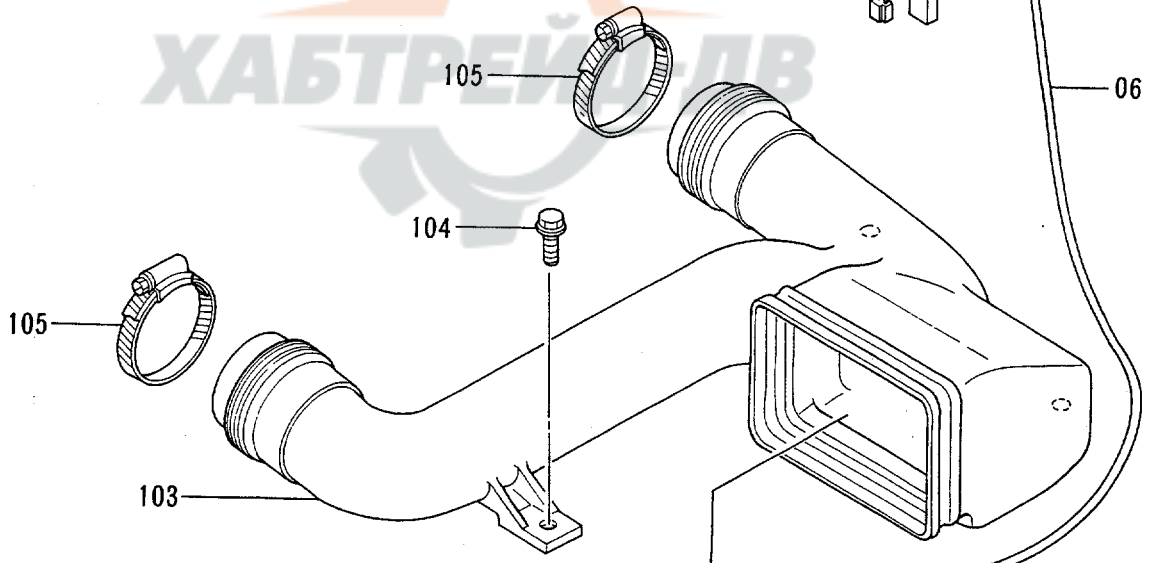
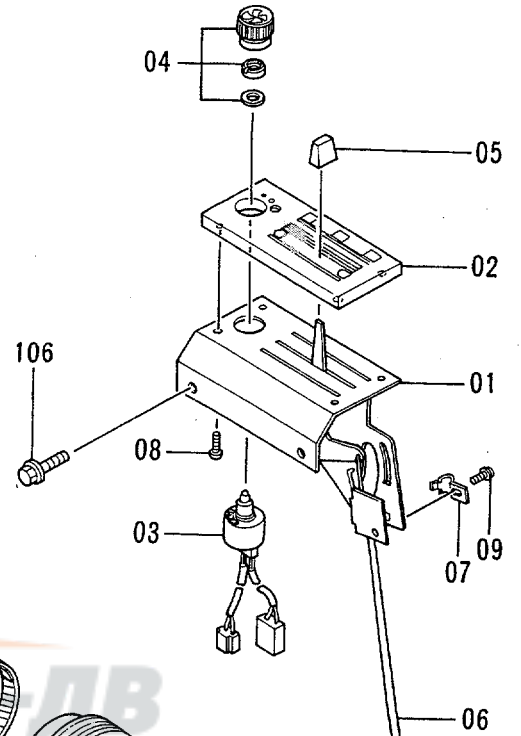
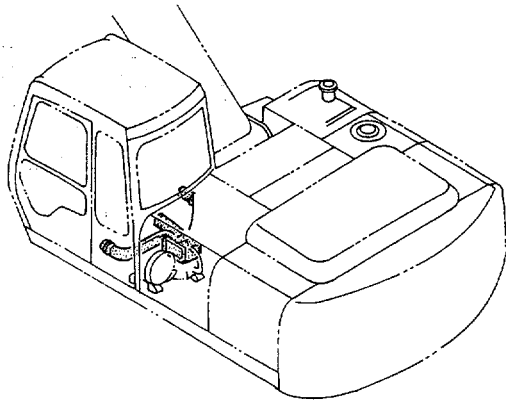

カーヒータ
CAR HEATER

カーヒータ パーツ
CAR HEATER PARTS

STD:78001-78902

LC :78001-78875

符号 ITEM	部品番号 PART NO.	部 品 名	PART NAME	数量 Q'TY	サービス コード S.C	適用号機 SERIAL NO.	互 換 性 ICA	代 替 部 品 REPLACEABLE PART	
								部品番号 PART NO.	数量 Q'TY
01-09	4266753	コントローラ アッセン	CONTROLLER ASS'Y	1					
01	4295523	・ブ ラケット	・BRACKET	1					
02	4295524	・パ ネル;コントロール	・PANEL;CONTROL	1					
03	4295525	・スイツチ	・SWITCH	1					
04	4295528	・ノブ	・KNOB	1					
05	4295529	・ノブ	・KNOB	1					
06	4295530	・ワイヤ	・WIRE	1					
07	4295531	・クランプ	・CLAMP	1					
08	4296801	・スクリュ	・SCREW	4					
09	J460412	・スクリュ;セムス	・SCREW;SEMS	1					
103	4263177	ダクト;ヒータ	DUCT;HEATER	1					
104	J021030	ボルト;セムス	BOLT;SEMS	3					
105	4504491	クランプ;ホース	CLAMP;HOSE	2					
106	J010820	ボルト;セムス	BOLT;SEMS	2					

カーヒーターパーツ
CAR HEATER PARTS

適用号機 STD : 78903~85473
 Serial No. LC : 78876~85473

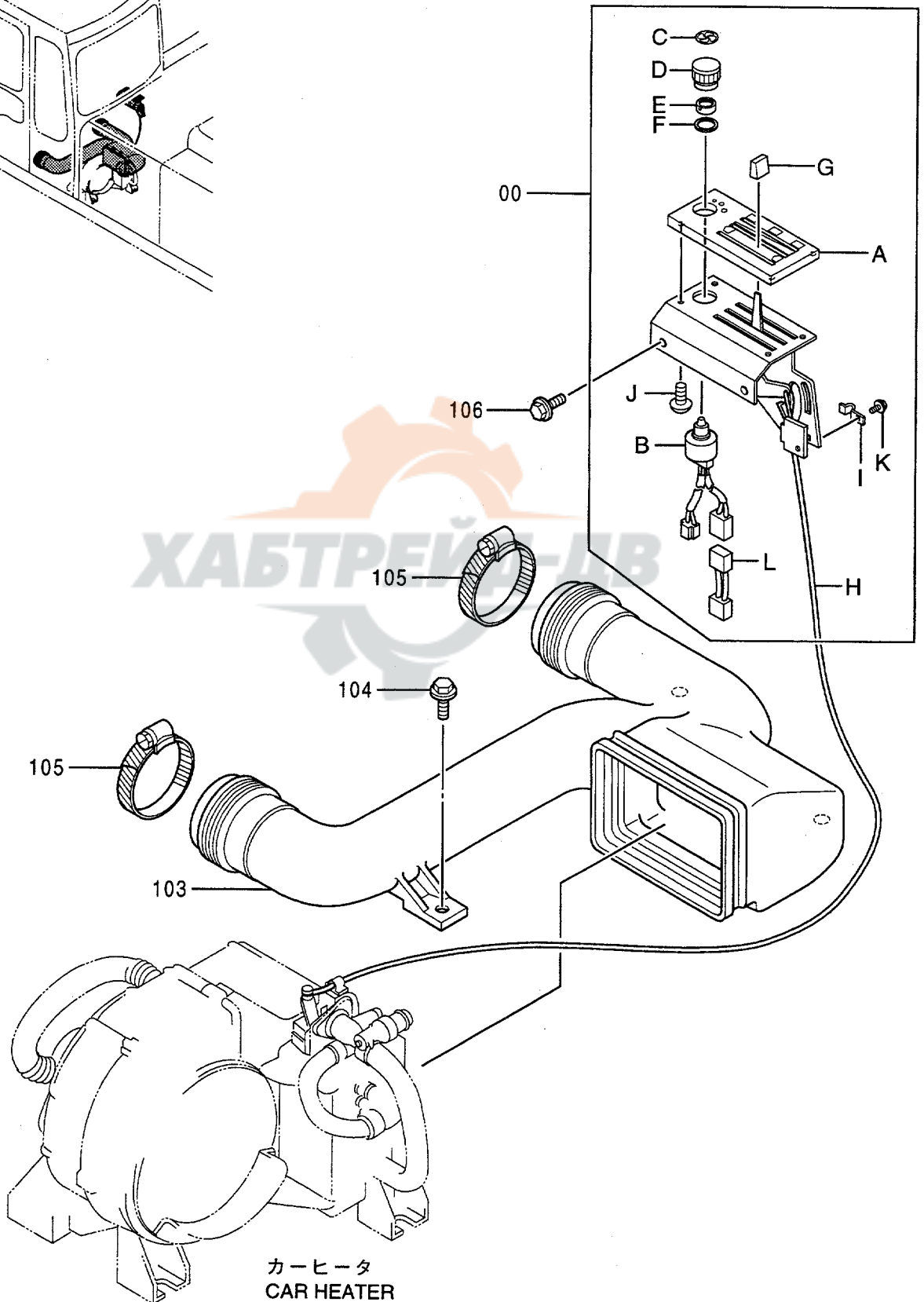
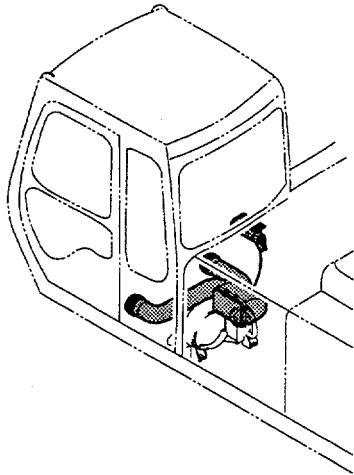

カーヒータ パーツ
CAR HEATER PARTS

STD:78903-85473

LC :78876-85473

符号 ITEM	部品番号 PART NO.	部品名	PART NAME	数量 QTY	サービス コード S.C	適用号機 SERIAL NO.	互換性 ICA	代替部品 REPLACEABLE PART	
								部品番号 PART NO.	数量 QTY
00	4342342	コントローラ	CONTROLLER	1					
00A	4351523	・パネル;コントロール	・PANEL;CONTROL	1					
00B	4351468	・スイッチ	・SWITCH	1					
00C	4351525	・プレート	・PLATE	1					
00D	4351521	・ノブ	・KNOB	1					
00E	4351519	・ナット	・NUT	1					
00F	4351520	・ワッシャ	・WASHER	1					
00G	4351522	・ノブ	・KNOB	1					
00H	4352935	・ケーブル;コントロール	・CABLE;CONTROL	1					
00I	4351482	・クランプ	・CLAMP	1					
00J	4296801	・スクリュー	・SCREW	4					
00K	J450412	・スクリュー;セムス	・SCREW;SEMS	1					
00L	4349944	・ワイヤ;エレクトリック	・WIRE;ELECTRIC	1					
103	4263177	ダクト;ヒータ	DUCT;HEATER	1					
104	J021030	ボルト;セムス	BOLT;SEMS	3					
105	4504491	クランプ;ホース	CLAMP;HOSE	2					
106	J010820	ボルト;セムス	BOLT;SEMS	2					

カーヒータパーツ CAR HEATER PARTS

適用号機 85474~
Serial No.

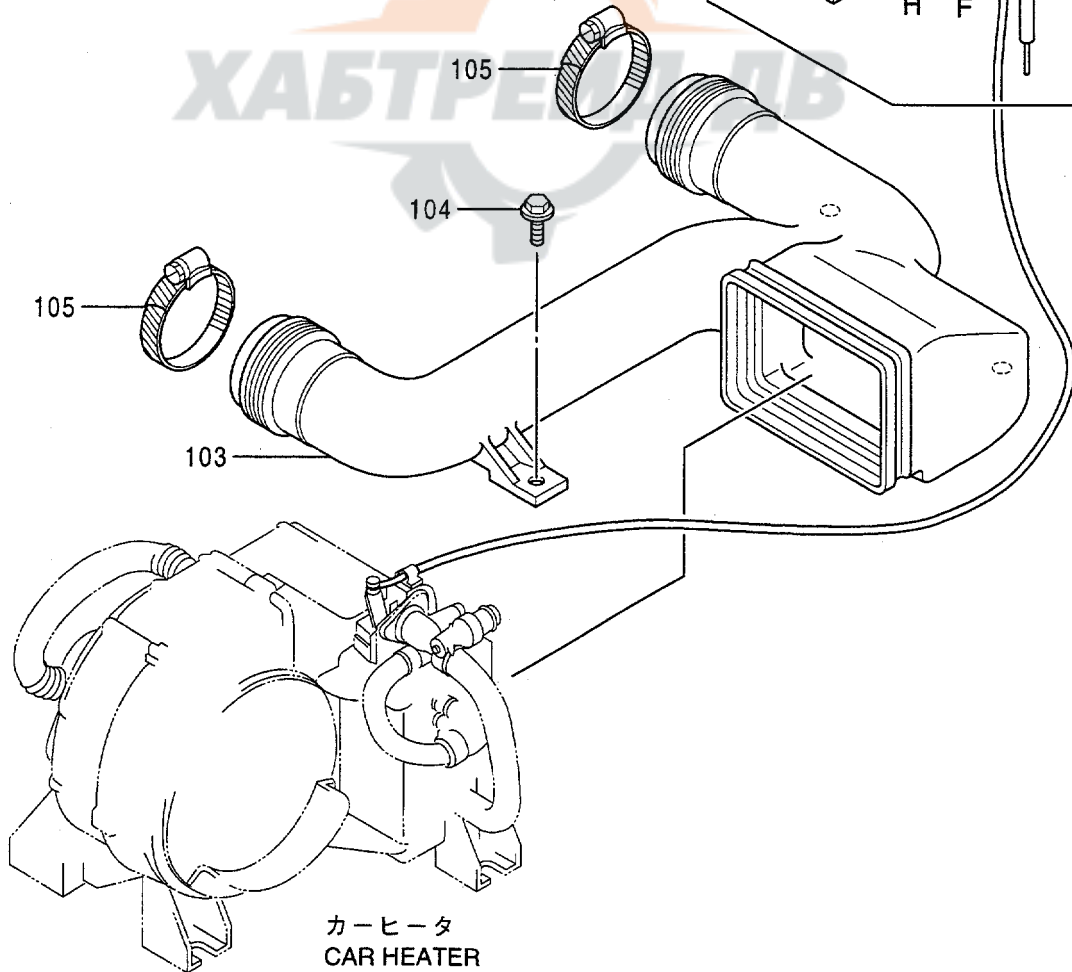
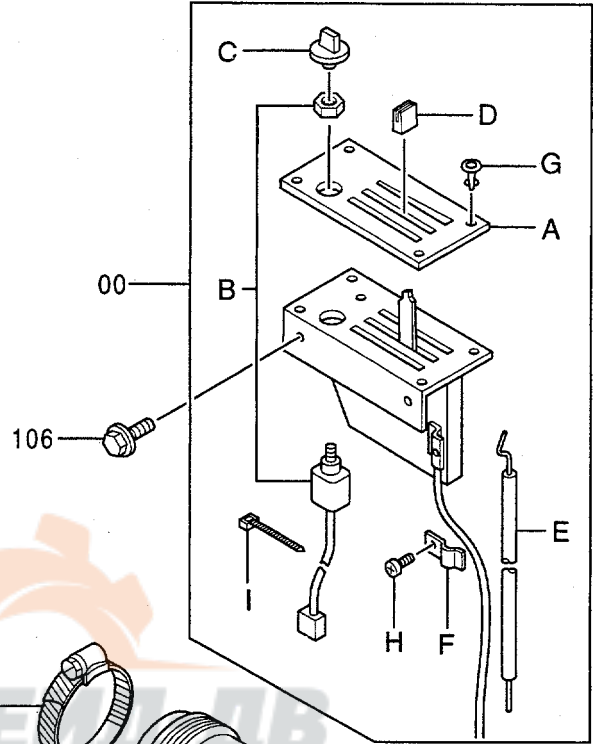
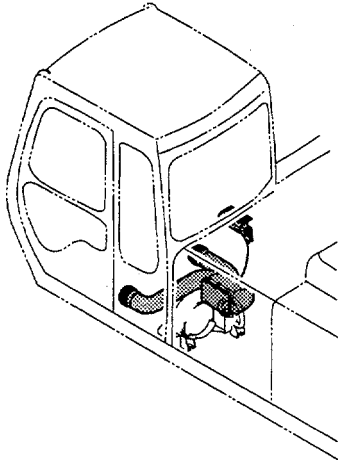

カーヒータ
CAR HEATER

カーヒータ パーツ
CAR HEATER PARTS

85474-

符号 ITEM	部品番号 PART NO.	部品名	PART NAME	数量 QTY	サービス コード S.C	適用号機 SERIAL NO.	互換性 ICA	代替部品 REPLACEABLE PART	
								部品番号 PART NO.	数量 QTY
00	4363028	コントローラ	CONTROLLER	1					
00A	4376482	・パネル;コントロール	・PANEL;CONTROL	1					
00B	4368709	・スイッチ	・SWITCH	1					
00C	4368720	・ノブ	・KNOB	1					
00D	4368718	・ノブ	・KNOB	1					
00E	4376483	・ケーブル;コントロール	・CABLE;CONTROL	1					
00F	4368716	・クランプ	・CLAMP	1					
00G	4302681	・クランプ	・CLAMP	4					
00H	M430508	・スクリュー	・SCREW	1					
00I	4368721	・クリップ;バンド	・CLIP;BAND	1					
103	4263177	ダクト;ヒータ	DUCT;HEATER	1					
104	J021030	ボルト;セムス	BOLT;SEMS	3					
105	4504491	クランプ;ホース	CLAMP;HOSE	2					
106	J010820	ボルト;セムス	BOLT;SEMS	2					

温水配管 HEATER PIPINGS

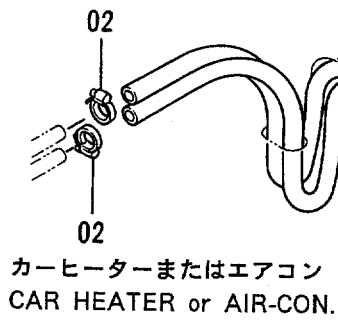
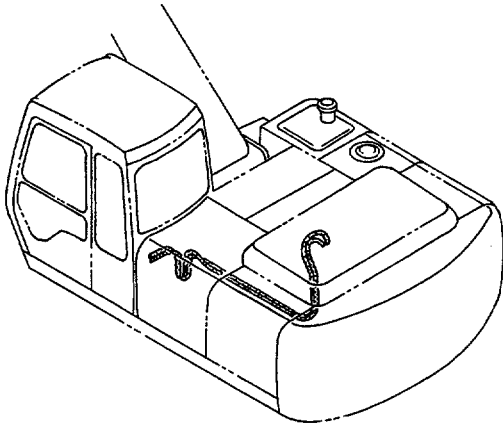

00

01

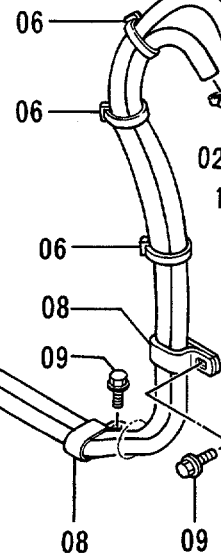

エンジン
ENGINE

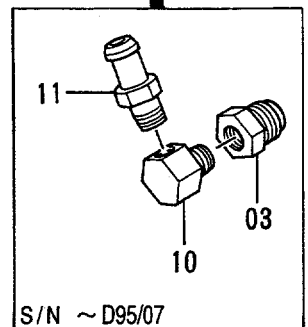

温水配管
HEATER PIPINGS

78001-

符号 ITEM	部品番号 PART NO.	部 品 名	PART NAME	数量 QTY	サービス コード S.C	適用号機 SERIAL NO.	互 換 性 ICA	代 替 部 品 REPLACEABLE PART	
								部品番号 PART NO.	数量 QTY
00	4276264	ホ-ス;ウオ-タ	HOSE;WATER	1					
01	4276265	ホ-ス;ウオ-タ	HOSE;WATER	1					
02	4514699	クリツブ;ホ-ス	CLIP;HOSE	4					
03	4062964	アダプタ	ADAPTER	1		-D95/07			
06	4055312	クリツブ;バンド	CLIP;BAND	4					
08	4192034	クリツブ	CLIP	3					
09	J011020	ボルト;セムス	BOLT;SEMS	3					
10	4062965	アダプタ	ADAPTER	1		-D95/07			
10	9745899	ジョイント;パイプ	JOINT;PIPE	1	#	D95/08-			
11	4225018	アダプタ	ADAPTER	1		-D95/07			

キャブグループ (1)
CAB GROUP (1)

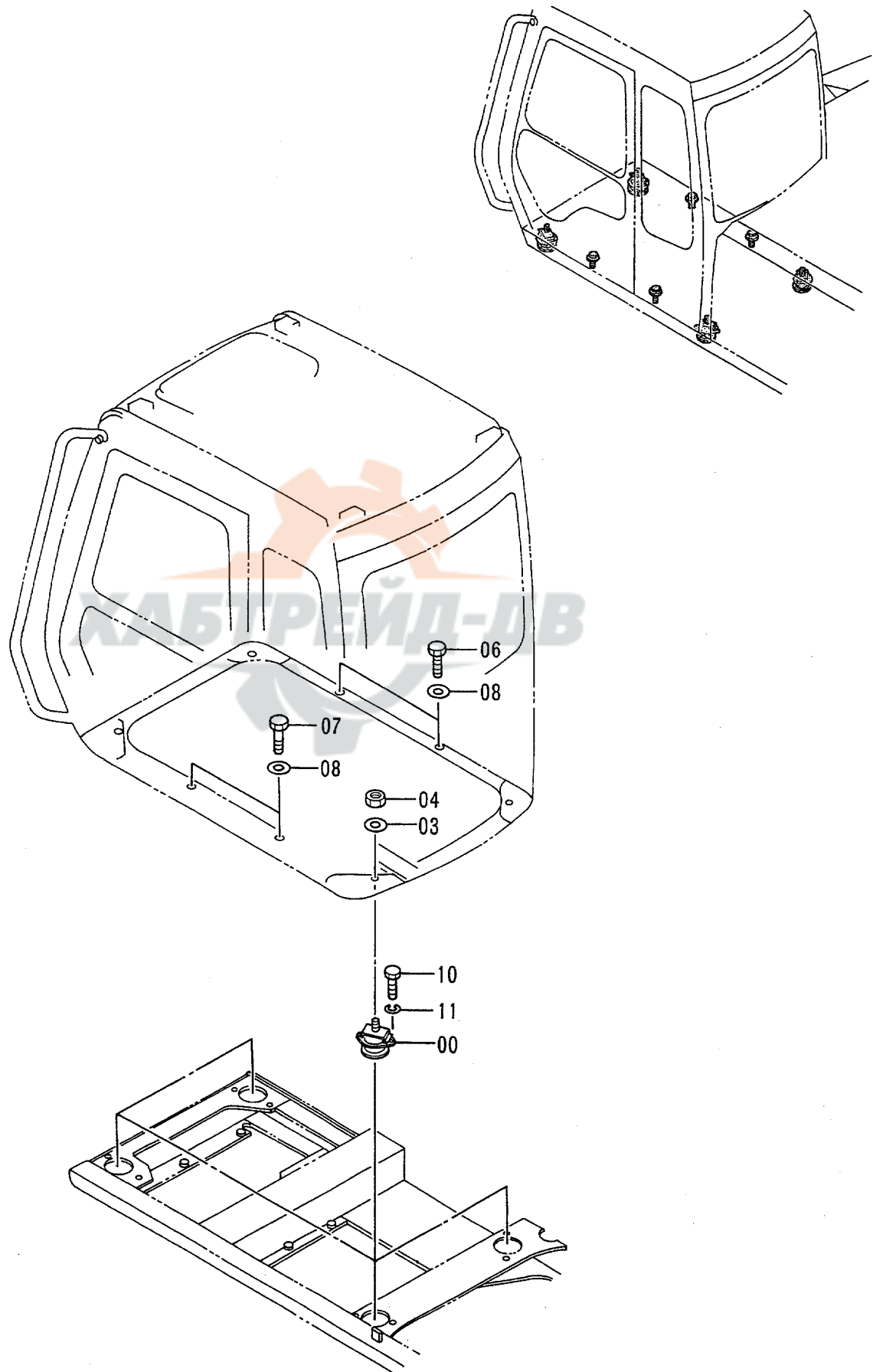

キャブ グループ (1)
CAB GROUP (1)

78001-

符号 ITEM	部品番号 PART NO.	部 品 名	PART NAME	数量 QTY	サービス コード S. C	適用号機 SERIAL NO.	互 換 性 ICA	代 替 部 品 REPLACEABLE PART	
								部品番号 PART NO.	数量 QTY
00	4336903	ラバ -	RUBBER	4		-85674			
00	4366825	ラバ -	RUBBER	4	#	85675-			
03	J222016	ワッシャ	WASHER	4					
04	M660016	ナット;U	NUT;U	4					
06	4208498	ボルト;ソケット	BOLT;SOCKET	2		STD: -80751	Y	J781035	2
06	J781035	ボルト;ソケット	BOLT;SOCKET	2		LC: -81004 STD: 80752- LC: 81005-			
07	J901030	ボルト	BOLT	2					
08	J222010	ワッシャ	WASHER	4					
10	4330785	ボルト	BOLT	8					
11	A590912	ワッシャ;スプリング	WASHER;SPRING	8					

キャブグループ (2)
CAB GROUP (2)

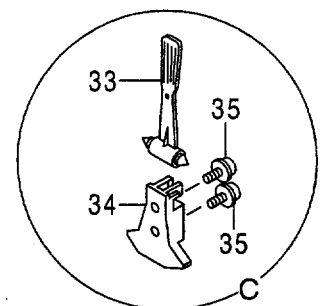
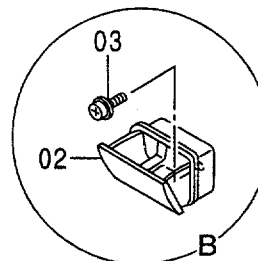
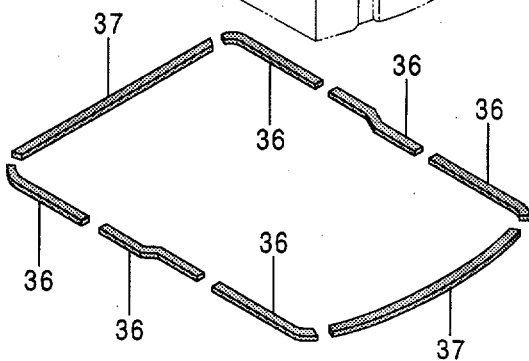
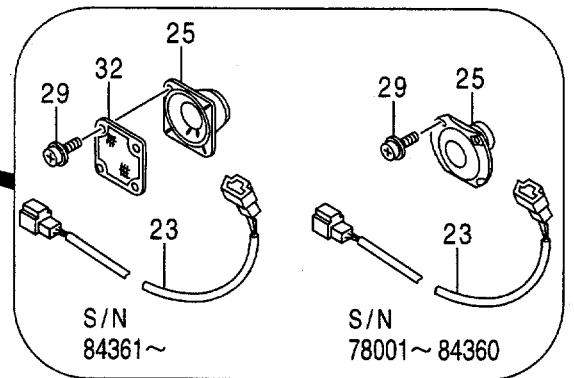
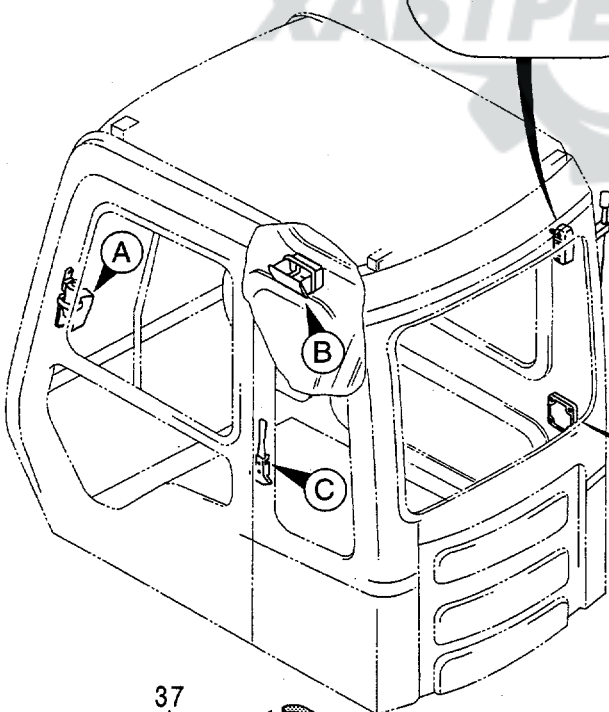
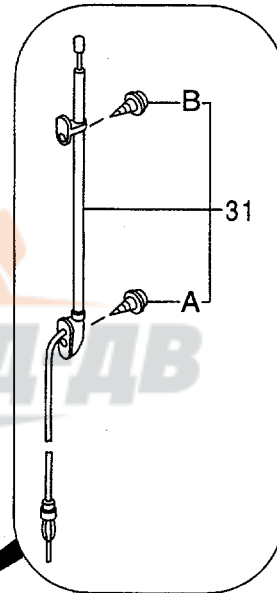
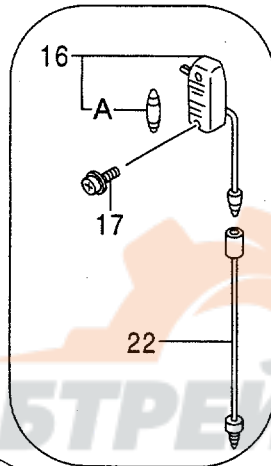
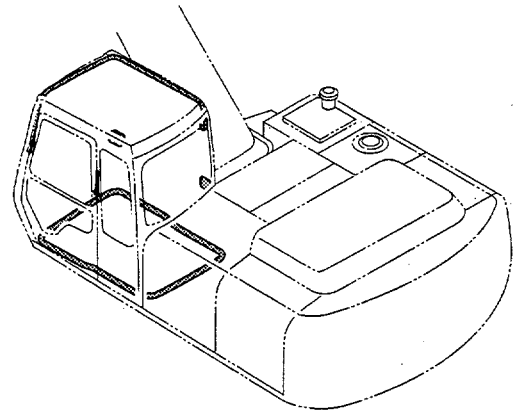
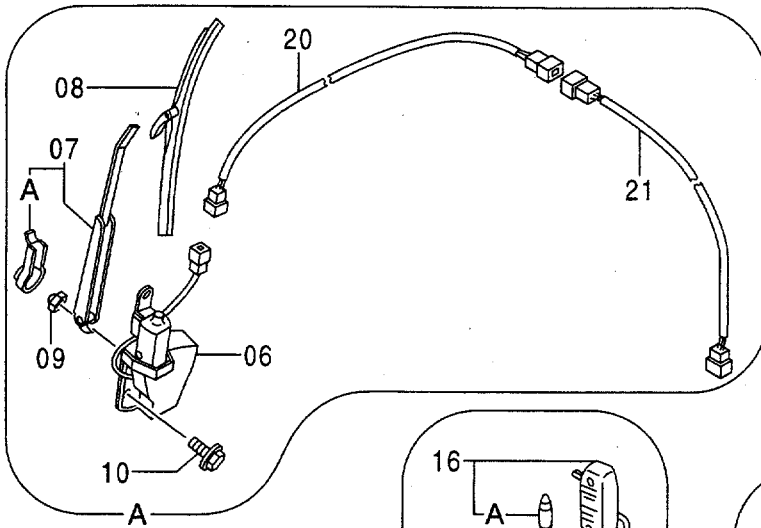

キャブ グループ (2)
CAB GROUP (2)

78001-

符号 ITEM	部品番号 PART NO.	部 品 名	PART NAME	数量 QTY	サービス コード S. C	適用号機 SERIAL NO.	互 換 性 ICA	代 替 部 品 REPLACEABLE PART	
								部品番号 PART NO.	数量 QTY
02	4298985	アシュトレイ	ASHTRAY	1					
03	J450510	スクリュ;セムス	SCREW;SEMS	2					
06	4256364	ワイパ°-モータ	WIPER-MOTOR	1					
07	4257131	ワイパ°-アーム	WIPER-ARM	1					
07A	4311679	・カバー	・COVER	1					
08	4257132	ワイパ°-ブレード	WIPER-BLADE	1					
09	M500807	ナット	NUT	1					
10	J020612	ボルト;セムス	BOLT;SEMS	3					
16	4187082	ランプ;ルーム	LAMP;ROOM	1					
16A	4187083	・バルブ	・BULB	1					
17	J450514	スクリュ;セムス	SCREW;SEMS	2					
20	4260367	ハーネス;ワイヤ (ワイパ°)	HARNESS;WIRE (WIPER)	1					
21	4260368	ハーネス;ワイヤ (ワイパ°)	HARNESS;WIRE (WIPER)	1					
22	4260369	ハーネス;ワイヤ (ランプ;ルーム)	HARNESS;WIRE (LAMP;ROOM)	1					
23	4260370	ハーネス;ワイヤ (スピーカ)	HARNESS;WIRE (SPEAKER)	1					
25	4257148	スピーカ	SPEAKER	1		-84360	T	4361302	1
								4364504	1
25	4361302	スピーカ	SPEAKER	1	#	84361-			
29	J670414	スクリュ;セムス	SCREW;SEMS	4		-84360	I	4372608	4
29	4372608	スクリュ;セムス	SCREW;SEMS	4	#	84361-			
31	4280527	アンテナ	ANTENNA	1					
31A	4210412	・スクリュ	・SCREW	1					
31B	4210413	・スクリュ	・SCREW	1					
32	4364504	・スピーカグリル	・GRILLE	1	#	84361-			
33	4362700	ハンマ	HAMMER	1	#	STD:85081-			
34	2038764	ブラケット	BRACKET	1	#	LC:85168- STD:85081-			
35	J460516	スクリュ;セムス	SCREW;SEMS	2	#	LC:85168- STD:85081-			
36	4334065	ラバ°	RUBBER	6	#				
37	4334066	ラバ°	RUBBER	2	#				

バックミラー
REARVIEW MIRROR

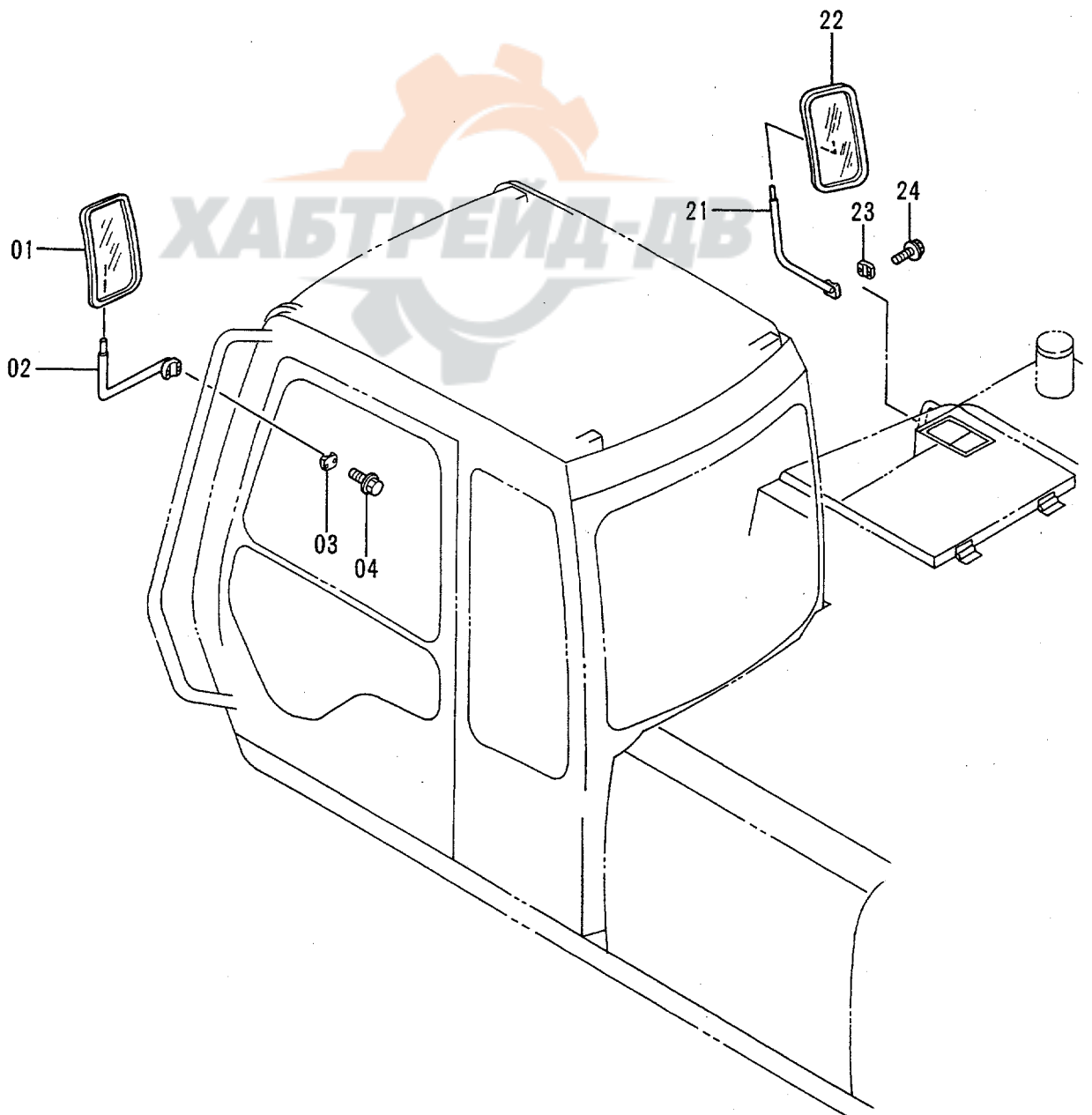
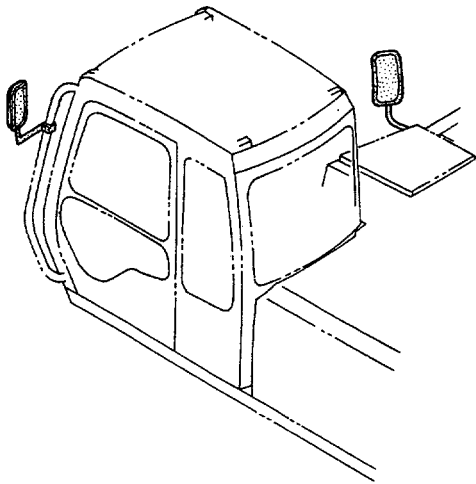

バックミラー
REARVIEW MIRROR

78001-

符号 ITEM	部品番号 PART NO.	部品名	PART NAME	数量 QTY	サービス コード S.C	適用号機 SERIAL NO.	互換性 ICA	代替部品 REPLACEABLE PART	
								部品番号 PART NO.	数量 QTY
01	4165676	ミラー	MIRROR	1	OP				
02	8056067	ステー	STAY	1	OP				
03	4201441	クランプ	CLAMP	1	OP				
04	J010845	ボルト;セムス	BOLT;SEMS	2	OP				
21	8056640	ステー	STAY	1					
22	4165676	ミラー	MIRROR	1					
23	4113705	クランプ	CLAMP	1					
24	J010840	ボルト;セムス	BOLT;SEMS	2					

キャブ <200, LC>
CAB <200, LC>

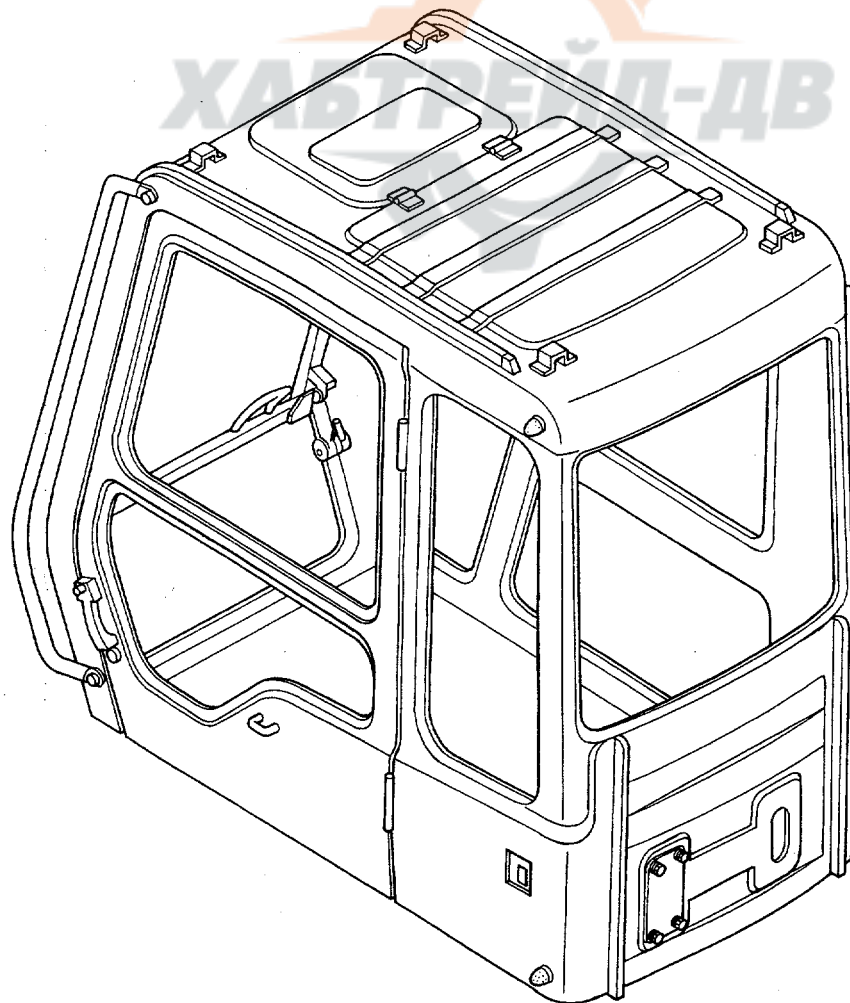
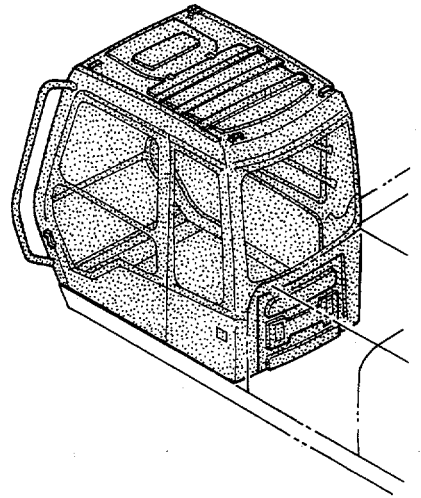

- 01
- A
 - B
 - C
 - D
 - E
 - F
 - G

キヤブ <200, LC>
CAB <200, LC>

78001-

符号 ITEM	部品番号 PART NO.	部 品 名	PART NAME	数量 QTY	サービス コード S.C	適用号機 SERIAL NO.	互 換 性 ICA	代 替 部 品 REPLACEABLE PART	
								部品番号 PART NO.	数量 QTY
01	4330317	キヤブ アッセン <STD>	CAB ASS'Y <STD>	1					
01	4334603	キヤブ アッセン <USA>	CAB ASS'Y <USA>	1					
01A	++++++	・キヤブ (1) <詳細ハ 別ページ参照>	・CAB (1) <for details: see separate page>	1					
01B	++++++	・キヤブ (2) <詳細ハ 別ページ参照>	・CAB (2) <for details: see separate page>	1					
01C	++++++	・キヤブ (3) <詳細ハ 別ページ参照>	・CAB (3) <for details: see separate page>	1					
01D	++++++	・キヤブ (4) <詳細ハ 別ページ参照>	・CAB (4) <for details: see separate page>	1					
01E	++++++	・キヤブ (5) <詳細ハ 別ページ参照>	・CAB (5) <for details: see separate page>	1					
01F	++++++	・キヤブ (6) <詳細ハ 別ページ参照>	・CAB (6) <for details: see separate page>	1					
01G	4295579	・テープ アッセン	・TAPE ASS'Y	1					

キャブ <200H, LCH>
CAB <200H, LCH>

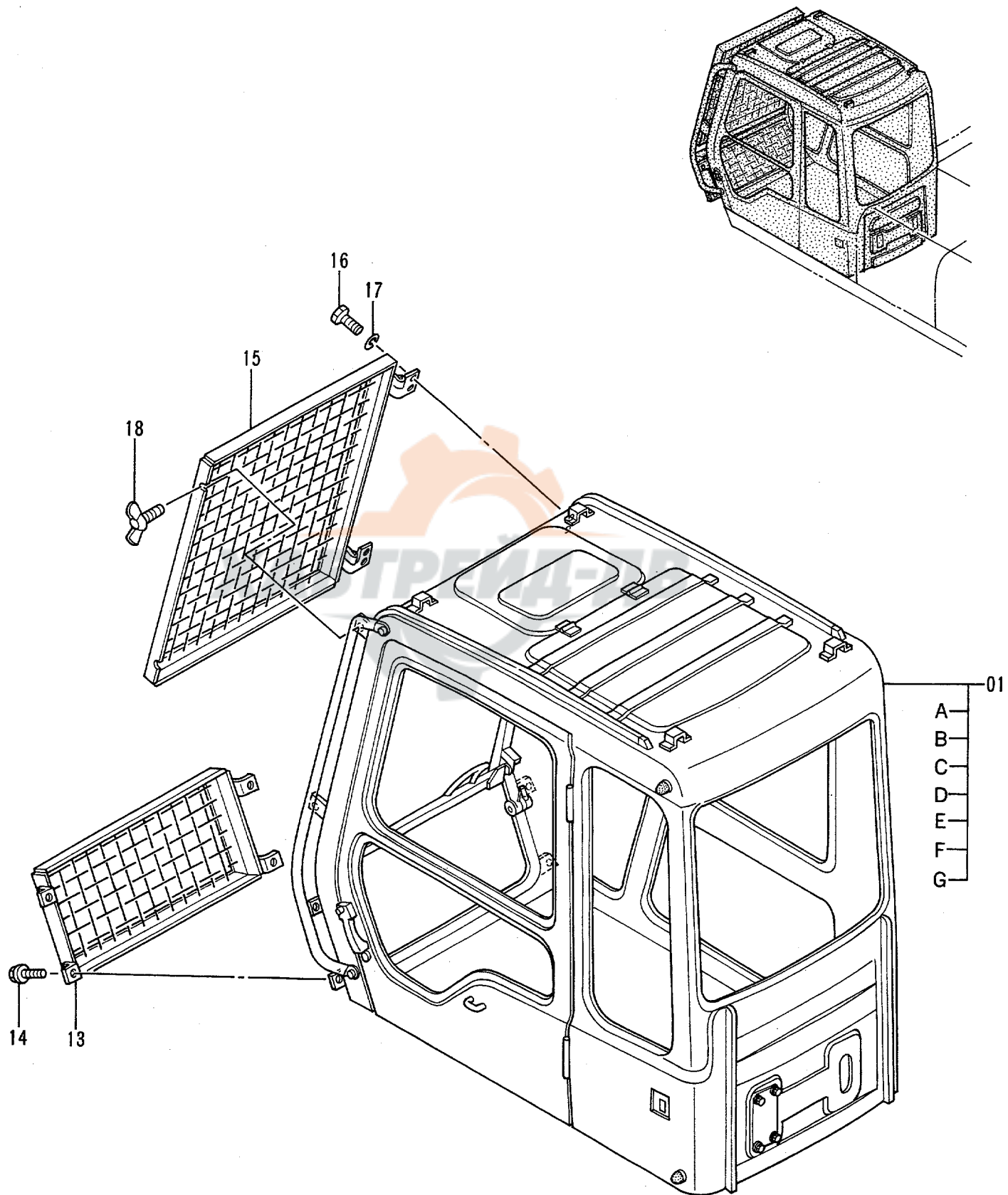

キャブ <200H, LCH>
CAB <200H, LCH>

78001-

符号 ITEM	部品番号 PART NO.	部品名	PART NAME	数量 QTY	サービス コード S. C	適用号機 SERIAL NO.	互 換 性 ICA	代替部品 REPLACEABLE PART	
								部品番号 PART NO.	数量 QTY
01	4340892	キャブ アッセン <STD>	CAB ASS'Y <STD>	1					
01	++++++	キャブ アッセン <USA>	CAB ASS'Y <USA>	1					
01A	++++++	・キャブ (1) <詳細ハ 別ハ°-ジ 参照>	・CAB (1) <for details: see separate page>	1					
01B	++++++	・キャブ (2) <詳細ハ 別ハ°-ジ 参照>	・CAB (2) <for details: see separate page>	1					
01C	++++++	・キャブ (3) <詳細ハ 別ハ°-ジ 参照>	・CAB (3) <for details: see separate page>	1					
01D	++++++	・キャブ (4) <詳細ハ 別ハ°-ジ 参照>	・CAB (4) <for details: see separate page>	1					
01E	++++++	・キャブ (5) <詳細ハ 別ハ°-ジ 参照>	・CAB (5) <for details: see separate page>	1					
01F	++++++	・キャブ (6) <詳細ハ 別ハ°-ジ 参照>	・CAB (6) <for details: see separate page>	1					
01G	4295579	・テープ アッセン	・TAPE ASS'Y	1					
13	8053016	ガード	GUARD	1					
14	J031030	ボルト;セムス	BOLT;SEMS	4					
15	4337602	ガード	GUARD	1					
16	J901018	ボルト	BOLT	4					
17	A590910	ワッシャ;スプリング	WASHER;SPRING	4					
18	M361025	ボルト;ウイング	BOLT;WING	2					

キャブ (1)
CAB (1)

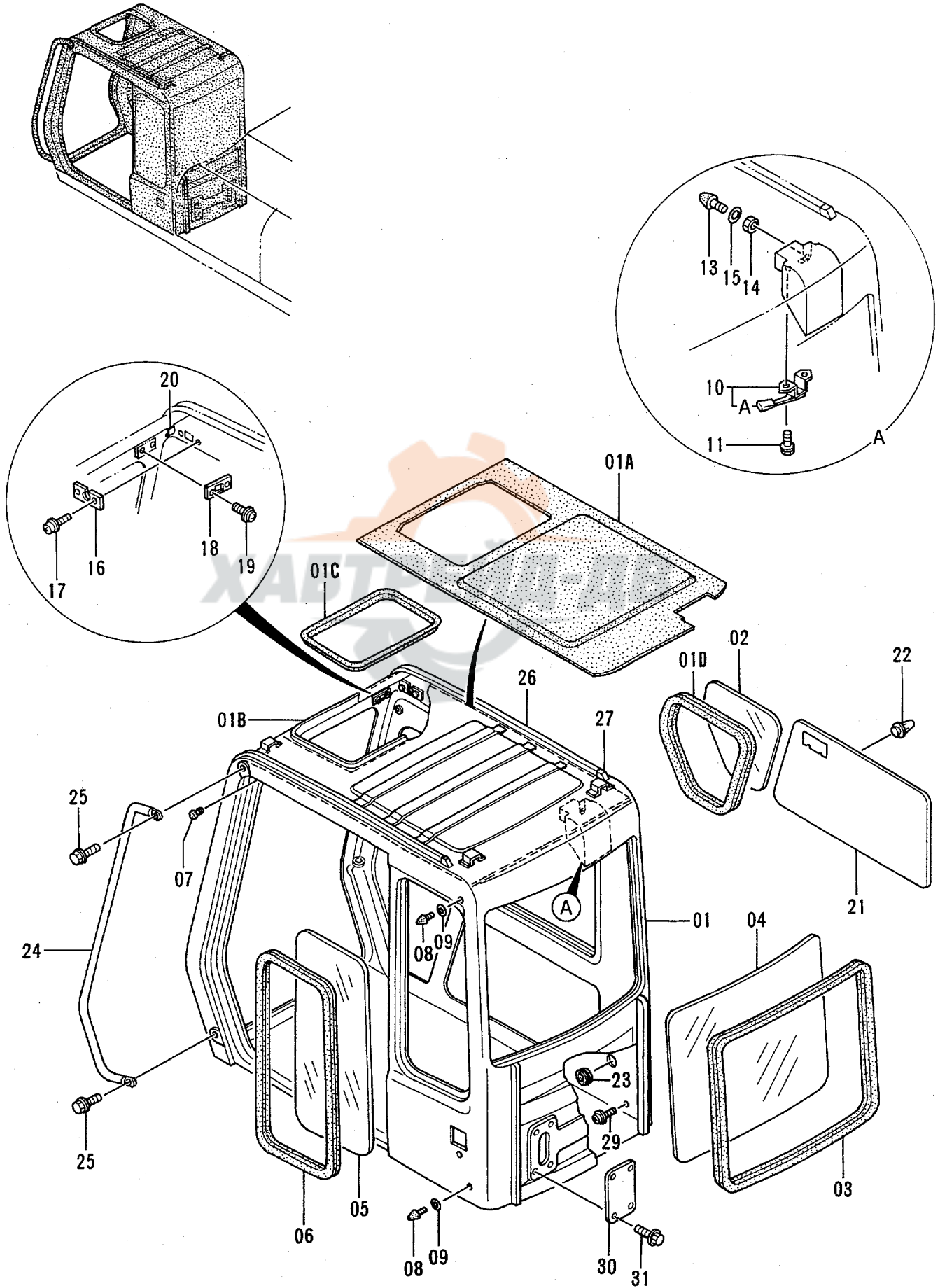

キャブ (1)
CAB (1)

78001-

符号 ITEM	部品番号 PART NO.	部 品 名	PART NAME	数量 QTY	サービス コード S.C	適用号機 SERIAL NO.	互 換 性 ICA	代 替 部 品 REPLACEABLE PART	
								部品番号 PART NO.	数量 QTY
01	4341185	キャブ <STD>	CAB <STD>	1					
01	4341186	キャブ <USA>	CAB <USA>	1					
01A	4320143	・トリム;パッド	・TRIM;PAD	1					
01B	4295420	・ホルダ	・HOLDER	1					
01C	4341218	・ラバー	・RUBBER	1					
01D	4289528	・ラバー;H	・RUBBER;H	1					
02	4289527	ガラス	GLASS	1					
03	4289532	ラバー;Z	RUBBER;Z	1					
04	4289531	ガラス	GLASS	1					
05	4289529	ガラス	GLASS	1					
06	4289530	ラバー;Z	RUBBER;Z	1					
07	4172321	ラバー	RUBBER	1					
08	4204586	ストップパ <STD>	STOPPER <STD>	2					
08	4304827	ストップパ <USA>	STOPPER <USA>	2					
09	4204587	スペーサ	SPACER	2					
10	4320144	ロック	LOCK	1					
10A	4320145	・カバー	・COVER	1					
11	J010816	ボルト;セムス	BOLT;SEMS	2					
13	4204586	ストップパ	STOPPER	1					
14	4204563	ナット	NUT	1					
15	A590110	ワッシャ;プレーン	WASHER;PLANE	1					
16	4204599	ブラケット	BRACKET	1					
17	J460410	スクリュー;セムス	SCREW;SEMS	2					
18	4204600	ブラケット	BRACKET	1					
19	J460310	スクリュー;セムス	SCREW;SEMS	2					
20	4295422	クリップ	CLIP	1					
21	4320146	トリム;パッド	TRIM;PAD	1		-85439	1	4372271	1
21	4372271	トリム;パッド	TRIM;PAD	1	#	85440-			
22	4320147	クリップ	CLIP	10					
23	4204608	ブッシング;ラバー	BUSHING;RUBBER	1					
24	4341187	ハンドレール	HANDRAIL	1					
25	4320149	ボルト;セムス	BOLT;SEMS	2					
26	4295425	ウエルト	WELT	2					
27	4295426	カバー	COVER	2					
29	4320150	ボルト;セムス	BOLT;SEMS	1					
30	4300089	カバー	COVER	1					
31	J020816	ボルト;セムス	BOLT;SEMS	4	#				

キャブ (2)
CAB (2)

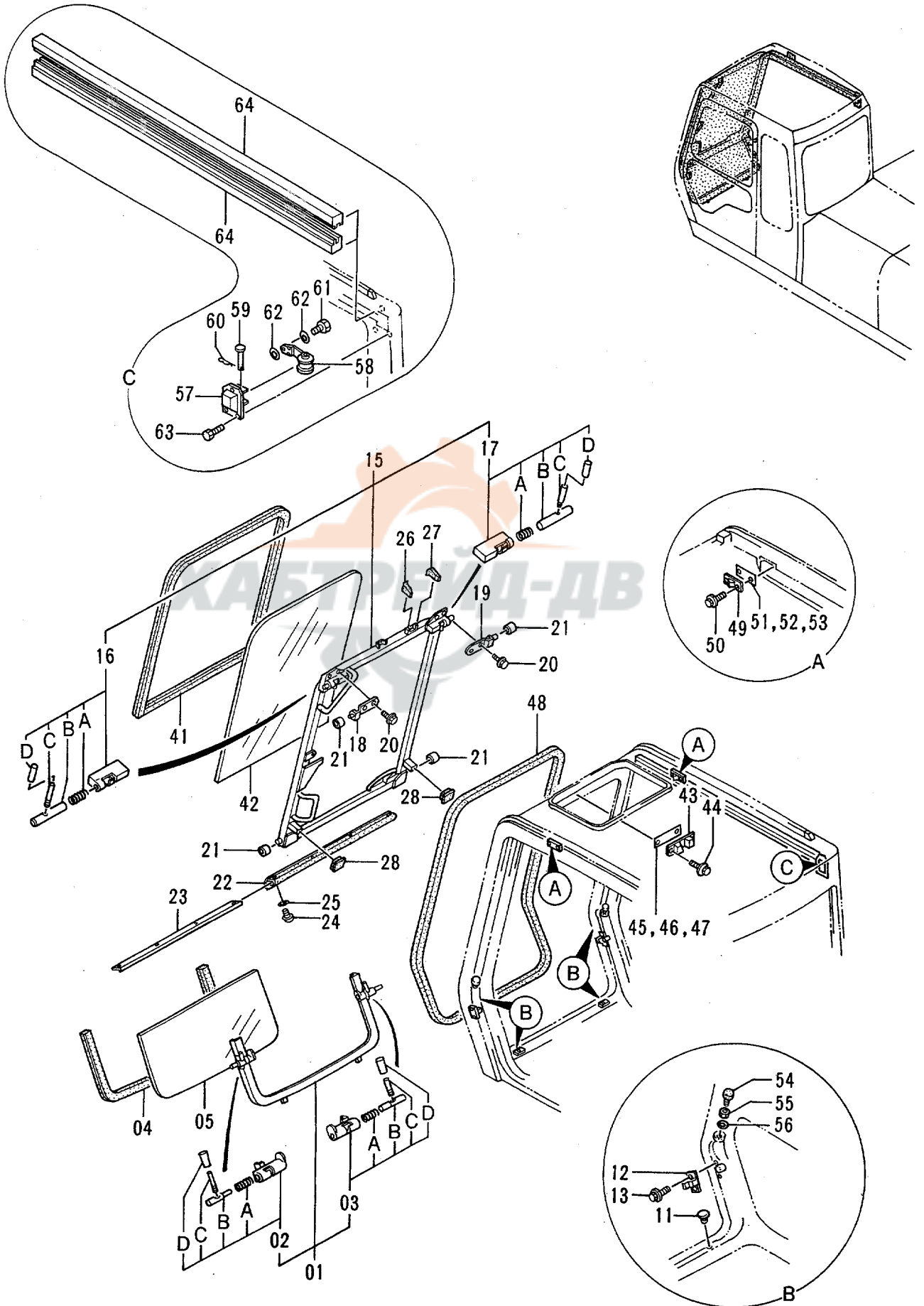

キャブ (2)

CAB (2)

78001-

符号 ITEM	部品番号 PART NO.	部品名	PART NAME	数量 QTY	サービス コード S.C	適用号機 SERIAL NO.	互換性 ICA	代替部品 REPLACEABLE PART	
								部品番号 PART NO.	数量 QTY
01-05	4289520	ロアウインド アツセン	LOWER WINDOW ASS'Y	1					
01	4311738	・フレーム	・FRAME	1					
02	4295478	・・ロック;L アツセン	・・LOCK;L ASS'Y	1	W				
02A	4204546	・・・スプリング	・・・SPRING	1					
02B	4295479	・・・ピン	・・・PIN	1					
02C	4295480	・・・レバ	・・・LEVER	1					
02D	4295876	・・・カバー	・・・COVER	1					
03	4295486	・・ロック;R アツセン	・・LOCK;R ASS'Y	1	W				
03A	4204546	・・・スプリング	・・・SPRING	1					
03B	4204547	・・・ピン	・・・PIN	1					
03C	4295480	・・・レバ	・・・LEVER	1					
03D	4295876	・・・カバー	・・・COVER	1					
04	4289522	・ラバ;Z	・RUBBER;Z	1					
05	4289521	・ガラス	・GLASS	1					
11	4295489	クッション	CUSHION	2					
12	4204552	ストッパ	STOPPER	2					
13	J020612	ボルト;セムス	BOLT;SEMS	4					
15-28	4289517	フロントウインド アツセン	FRONT WINDOW ASS'Y	1					
15	4311737	・フレーム	・FRAME	1					
16	4295491	・・ロック;L アツセン	・・LOCK;L ASS'Y	1	W				
16A	494918	・・・スプリング	・・・SPRING	1					
16B	4204556	・・・ピン	・・・PIN	1					
16C	4295480	・・・レバ	・・・LEVER	1					
16D	4295876	・・・カバー	・・・COVER	1					
17	4295473	・・ロック;R アツセン	・・LOCK;R ASS'Y	1	W				
17A	494918	・・・スプリング	・・・SPRING	1					
17B	4204556	・・・ピン	・・・PIN	1					
17C	4295480	・・・レバ	・・・LEVER	1					
17D	4295876	・・・カバー	・・・COVER	1					
18	4295492	・ブラケット;L	・BRACKET;L	1					
19	4295493	・ブラケット;R	・BRACKET;R	1					
20	J020820	・ボルト;セムス	・BOLT;SEMS	4					
21	4204558	・ローラ	・ROLLER	4					
22	4204559	・ラバ	・RUBBER	1					
23	4295494	・プレート	・PLATE	1					
24	4295650	・スクリュ	・SCREW	4					
25	A590103	・ワッシャ;プレーン	・WASHER;PLANE	4					
26	4295545	・ラバ	・RUBBER	1					
27	4295546	・ラバ	・RUBBER	1					
28	4295547	・ラバ	・RUBBER	2					

キャブ (2)
CAB (2)

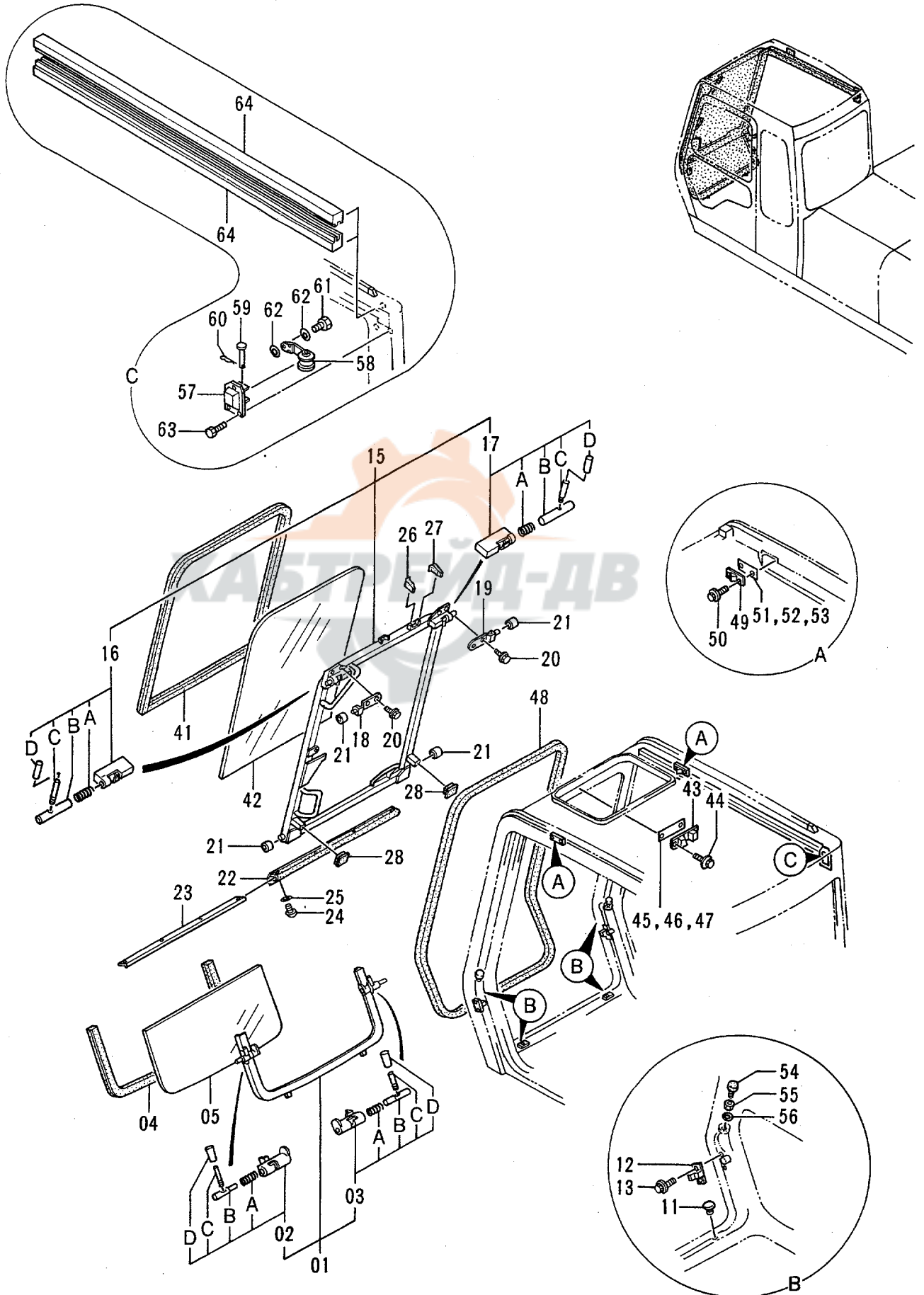

キャブ (2)
CAB (2)

78001-

符号 ITEM	部品番号 PART NO.	部 品 名	PART NAME	数量 QTY	サービス コード S.C	適用号機 SERIAL NO.	互 換 性 ICA	代 替 部 品 REPLACEABLE PART	
								部品番号 PART NO.	数量 QTY
41	4289518	ラバー;H	RUBBER;H	1					
42	4289519	ガラス	GLASS	1					
43	4204564	ストッパ	STOPPER	1					
44	J020816	ボルト;セムス	BOLT;SEMS	2					
45	4295548	シム 1.0	SHIM 1.0	1	R				
46	4295549	シム 1.2	SHIM 1.2	1	R				
47	4295550	シム 1.6	SHIM 1.6	1	R				
48	4295551	ラバー	RUBBER	1					
49	4204595	ストッパ	STOPPER	2					
50	J020820	ボルト;セムス	BOLT;SEMS	4					
51	4204596	シム 1.0	SHIM 1.0	1	R				
52	4204597	シム 1.2	SHIM 1.2	1	R				
53	4204598	シム 1.6	SHIM 1.6	1	R				
54	4204562	ストッパ	STOPPER	2					
55	4204563	ナット	NUT	2					
56	A590110	ワッシャ;プレーン	WASHER; PLANE	2					
57	4295474	カバー	COVER	1					
58	4295475	スプリング	SPRING	1					
59	4295476	ピン	PIN	1					
60	4022697	ピン;ロック	PIN; LOCK	1					
61	4304836	ボルト	BOLT	1					
62	4295621	ワッシャ;プレーン	WASHER; PLANE	2					
63	J020616	ボルト	BOLT	3					
64	4295593	ラバー	RUBBER	2					

キャブ (3)
CAB (3)

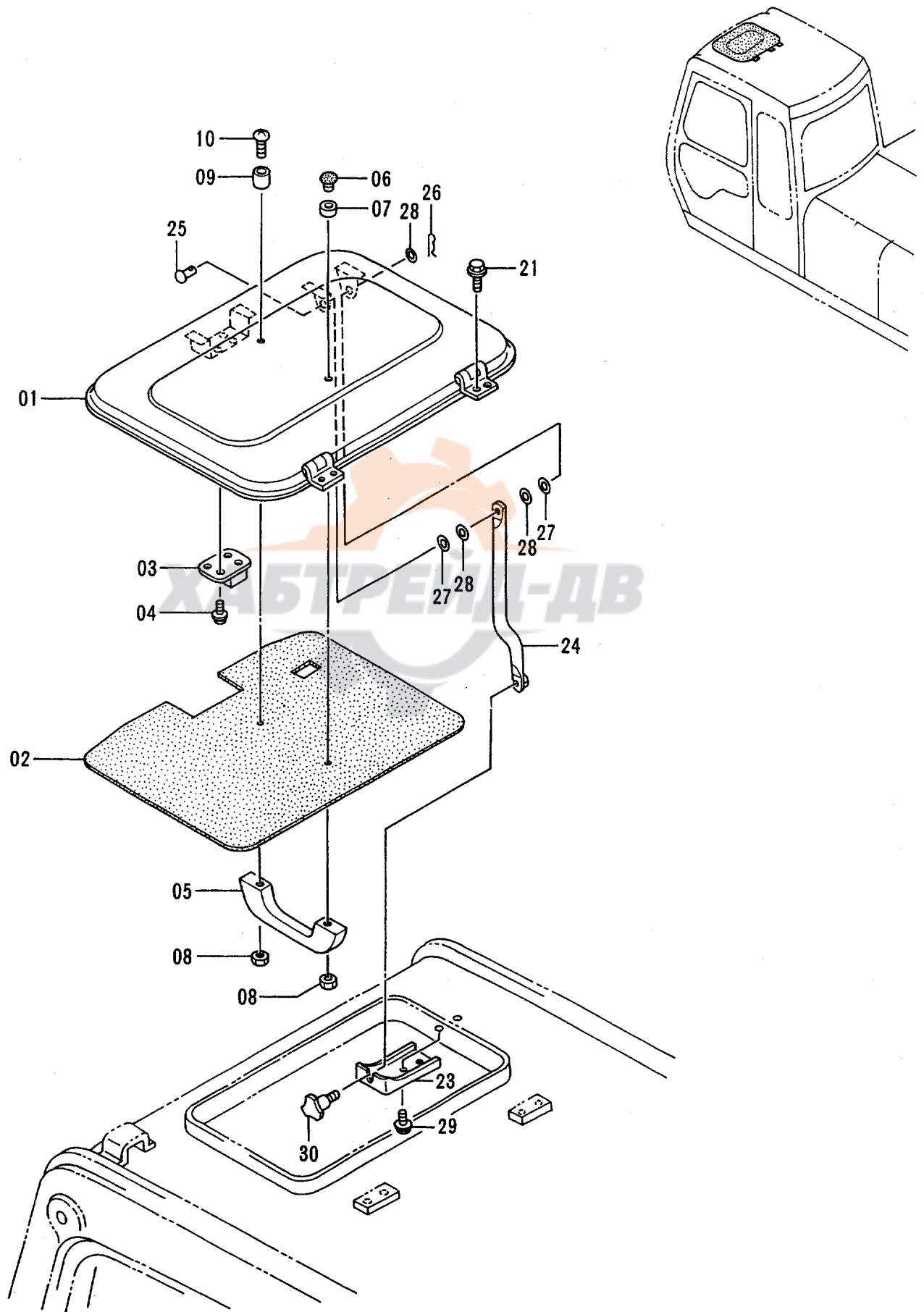

キャブ (3)
CAB (3)

78001-

符号 ITEM	部品番号 PART NO.	部 品 名	PART NAME	数量 QTY	サービス コード S.C	適用号機 SERIAL NO.	互 換 性 ICA	代 替 部 品 REPLACEABLE PART	
								部品番号 PART NO.	数量 QTY
01-10	4341192	ルーフ アッセン	ROOF ASS'Y	1					
01	4341193	・カバー	・COVER	1					
02	4320162	・トリム;パッド	・TRIM;PAD	1					
03	4204578	・ロック	・LOCK	1					
04	J460516	・スクリュー;セムス	・SCREW;SEMS	4					
05	4204579	・ハンドル	・HANDLE	1					
06	4204580	・ストッパー	・STOPPER	1					
07	4204581	・ラバー	・RUBBER	1		-D95/11			
08	M500504	・ナット	・NUT	2					
09	4316892	・クッション	・CUSHION	1					
10	M430530	・スクリュー	・SCREW	1					
21	4295487	ボルト;セムス	BOLT;SEMS	4					
23	4341194	ブラケット	BRACKET	1					
24	4341195	ステー	STAY	1					
25	4239991	リベット	RIVET	1					
26	4022696	ピン;ロック	PIN;LOCK	1					
27	4239992	ワッシャー	WASHER	2					
28	A590106	ワッシャー;プレーン	WASHER;PLANE	3					
29	J020816	ボルト;セムス	BOLT;SEMS	2					
30	4239993	ノブ	KNOB	1					

キャブ (4)
CAB (4)

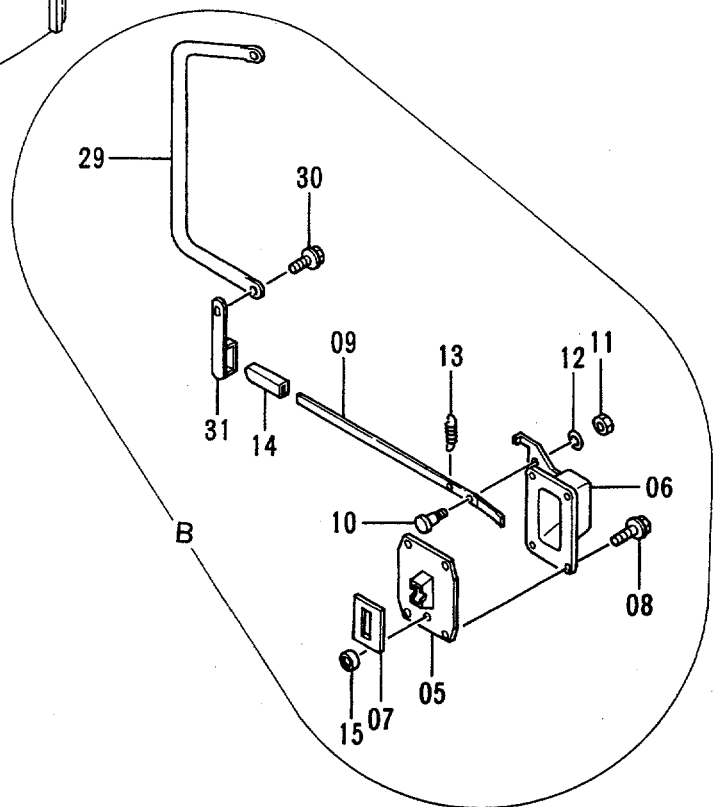
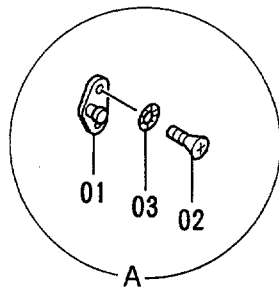
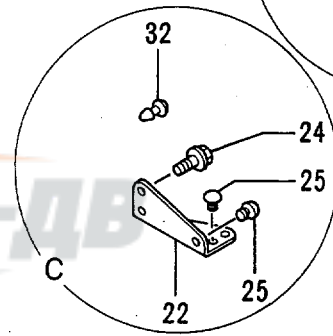
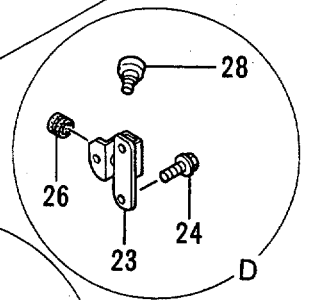
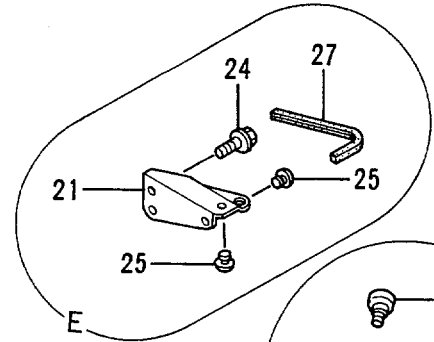
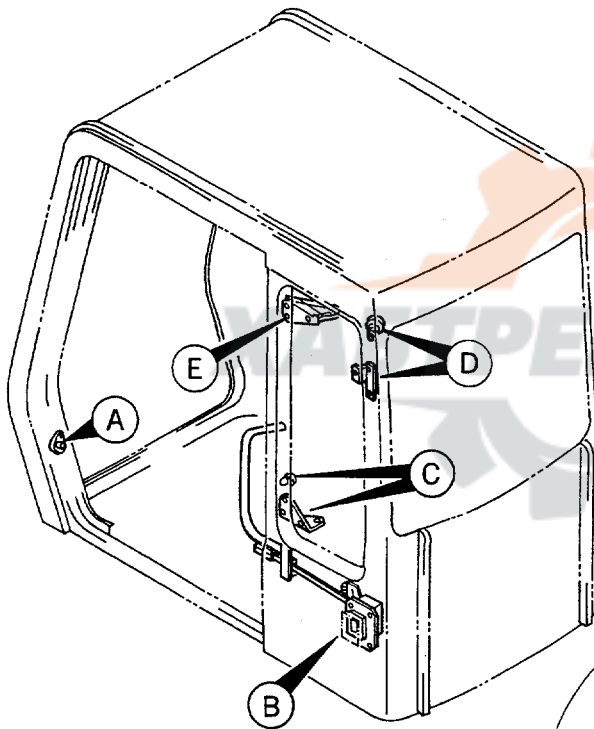
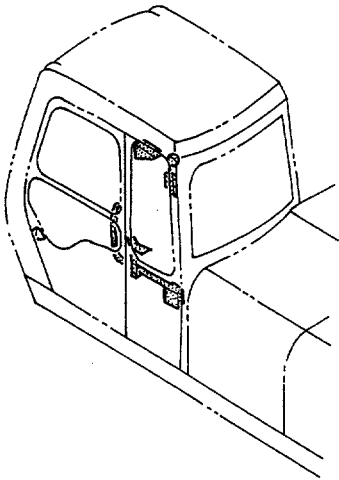

キャブ (4)

CAB (4)

78001-

符号 ITEM	部品番号 PART NO.	部 品 名	PART NAME	数量 QTY	サービス コード S . C	適用号機 SERIAL NO.	互 換 性 ICA	代 替 部 品 REPLACEABLE PART	
								部品番号 PART NO.	数量 QTY
01	4128473	ストライカ	STRIKER	1					
02	4320163	スクリュ	SCREW	2					
03	4295660	ワツシヤ	WASHER	2					
05-15	4289533	キャッチ;ドア アツセン	CATCH;DOOR ASS'Y	1					
05	4204588	・キャッチ;ドア	・CATCH;DOOR	1					
06	4295560	・カバー	・COVER	1					
07	4204590	・ラバー	・RUBBER	1					
08	J010820	・ボルト	・BOLT	4					
09	4295561	・レバー	・LEVER	1					
10	4204593	・ピン	・PIN	1					
11	M500605	・ナット	・NUT	1					
12	A590906	・ワツシヤ;スプリング	・WASHER;SPRING	1					
13	4208103	・スプリング	・SPRING	1					
14	4089012	・キャップ	・CAP	1					
15	4204591	・ラバー;シール	・RUBBER;SEAL	1					
21	4341196	ブラケット	BRACKET	1					
22	4341197	ブラケット	BRACKET	1					
23	4341198	ブラケット	BRACKET	1					
24	J020820	ボルト	BOLT	6					
25	4295489	クッション	CUSHION	5					
26	4204604	ブツシヤ;ラバー	BUSHING;RUBBER	1					
27	4295607	ラバー	RUBBER	1					
28	4295573	フック	HOOK	1					
29	4341199	ハンドレール	HANDRAIL	1					
30	J021030	ボルト;セムス	BOLT;SEMS	2					
31	4341200	ストッパ	STOPPER	1					
32	4295858	クリップ	CLIP	1					

167A

キャブ (5)
CAB (5)

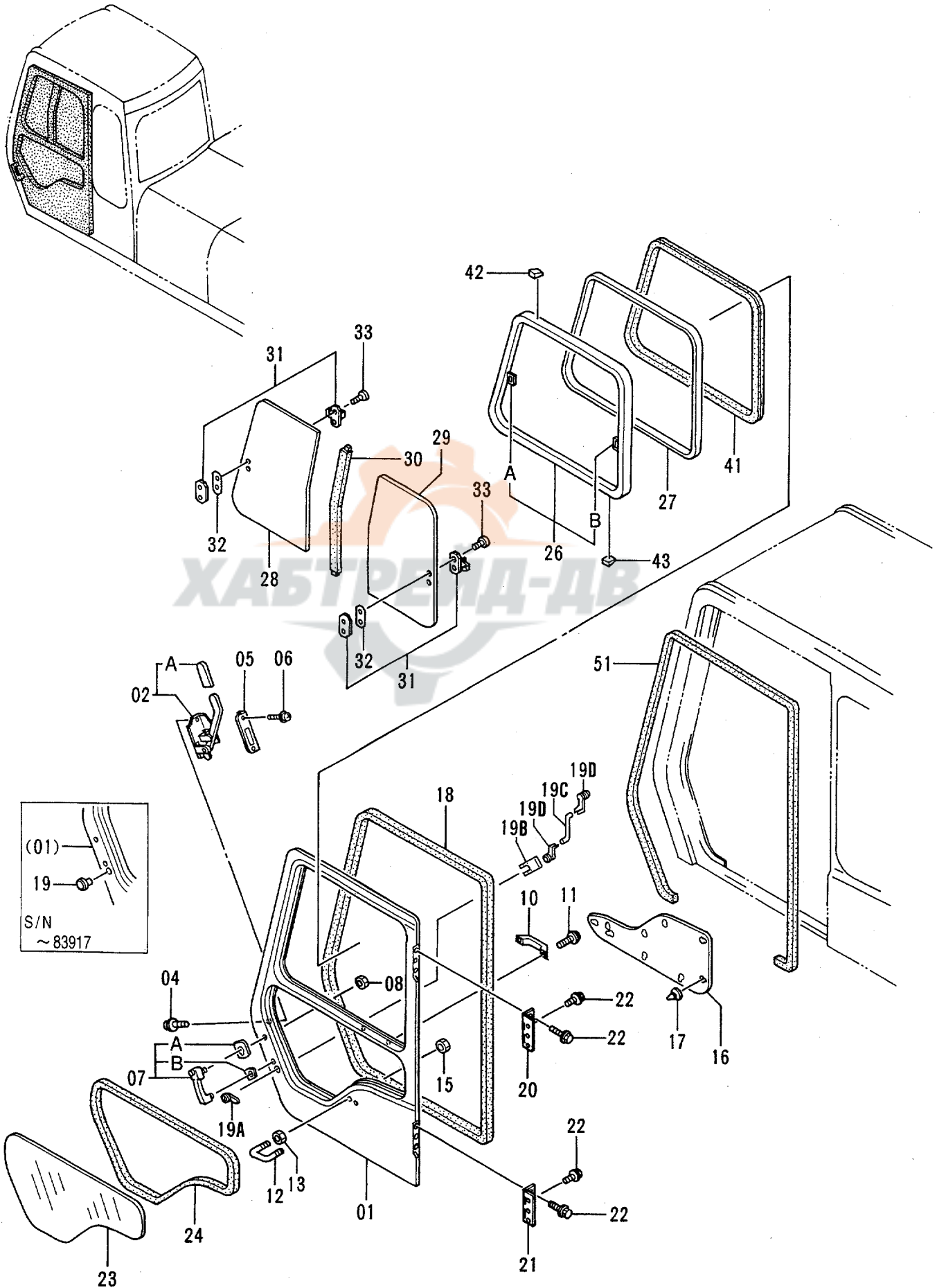

キャブ (5)

CAB (5)

78001-

符号 ITEM	部品番号 PART NO.	部品名	PART NAME	数量 QTY	サービス コード S.C	適用号機 SERIAL NO.	互換性 ICA	代替部品 REPLACEABLE PART	
								部品番号 PART NO.	数量 QTY
01-43	4341201	キャブドアアツセン<STD>	CAB DOOR ASS'Y <STD>	1					
01-43	4341202	キャブドアアツセン<USA>	CAB DOOR ASS'Y <USA>	1					
01	4341203	ドア<STD>	DOOR <STD>	1					
01	4341204	ドア<USA>	DOOR <USA>	1					
02	4295576	ロック	LOCK	1					
02A	4295577	カバー	COVER	1					
04	4320168	ボルト;セムス	BOLT;SEMS	4					
05	4295585	カバー	COVER	1					
06	J460516	スクリュー;セムス	SCREW;SEMS	2					
07	4295581	ハンドル;アウタ	HANDLE;OUTER	1					
07A	4323455	パッキング;ナイロン	PACKING;NYLON	1					
07B	4323456	パッキング;ナイロン	PACKING;NYLON	1					
08	4321892	ナット	NUT	2					
10	4204579	ハンドル	HANDLE	1					
11	J460616	スクリュー;セムス	SCREW;SEMS	2					
12	4295586	ボルト;U<STD>	BOLT;U <STD>	1					
12	4304829	ボルト;U<USA>	BOLT;U <USA>	1					
13	4295662	ナット	NUT	2					
15	4295662	ナット	NUT	2	#				
16	4320169	トリム;パッド	TRIM;PAD	1		-85439	1	4372272	1
16	4372272	トリム;パッド	TRIM;PAD	1	#	85440-			
17	4320147	クリップ	CLIP	9					
18	4295587	ウエザーストリップ	WEATHER-STRIP	1					
19	4295588	ロック	LOCK	1		-83917			
19A	4362135	ロック;ドア	LOCK;DOOR	1	#	83918-			
19B	4328638	クリップ	CLIP	1	#	83918-			
19C	4362997	リンク	LINK	1	#	83918-			
19D	4328639	ホルダ	HOLDER	2	#	83918-			
20	4295589	ヒンジ;ドア	HINGE;DOOR	1					
21	4295590	ヒンジ;ドア	HINGE;DOOR	1					
22	4295578	ボルト;セムス	BOLT;SEMS	12					
23	4289512	ガラス	GLASS	1					
24	4289513	ラバー;Z	RUBBER;Z	1					
26-33	4289514	サッシ;ドアアツセン	SASH;DOOR ASS'Y	1					
26	4295591	サッシ	SASH	1					
26A	4295592	キャッチ	CATCH	1	W				
26B	4147893	キャッチ	CATCH	1	W				
27	4295606	ガラスラン	GLASS-RUN	1					
28	4289516	ガラス	GLASS	1					
29	4289515	ガラス	GLASS	1					

キャブ (5)
CAB (5)

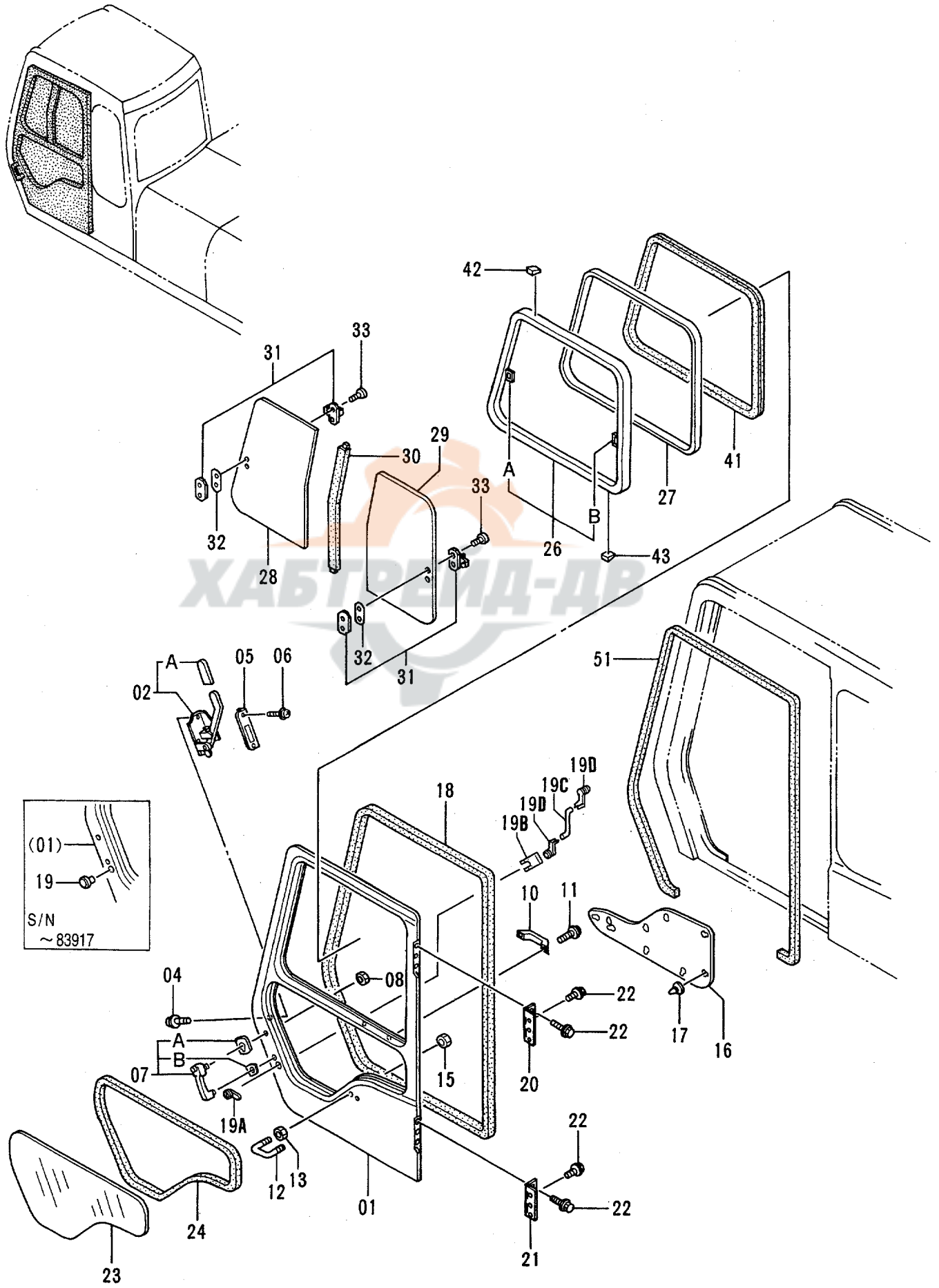

キャブ (5)
CAB (5)

78001-

符号 ITEM	部品番号 PART NO.	部 品 名	PART NAME	数量 QTY	サービス コード S.C	適用号機 SERIAL NO.	互 換 性 ICA	代 替 部 品 REPLACEABLE PART	
								部品番号 PART NO.	数量 QTY
30	4295609	ラバー	RUBBER	1					
31	4295610	ロック	LOCK	2					
32	4295611	スペーサ	SPACER	2					
33	4219753	スクリュー	SCREW	4					
41	4295612	ラバー	RUBBER	1					
42	4204567	スペーサ	SPACER	3					
43	4147896	スペーサ	SPACER	8					
51	4295613	ラバー	RUBBER	1					

キャブ (6)
CAB (6)

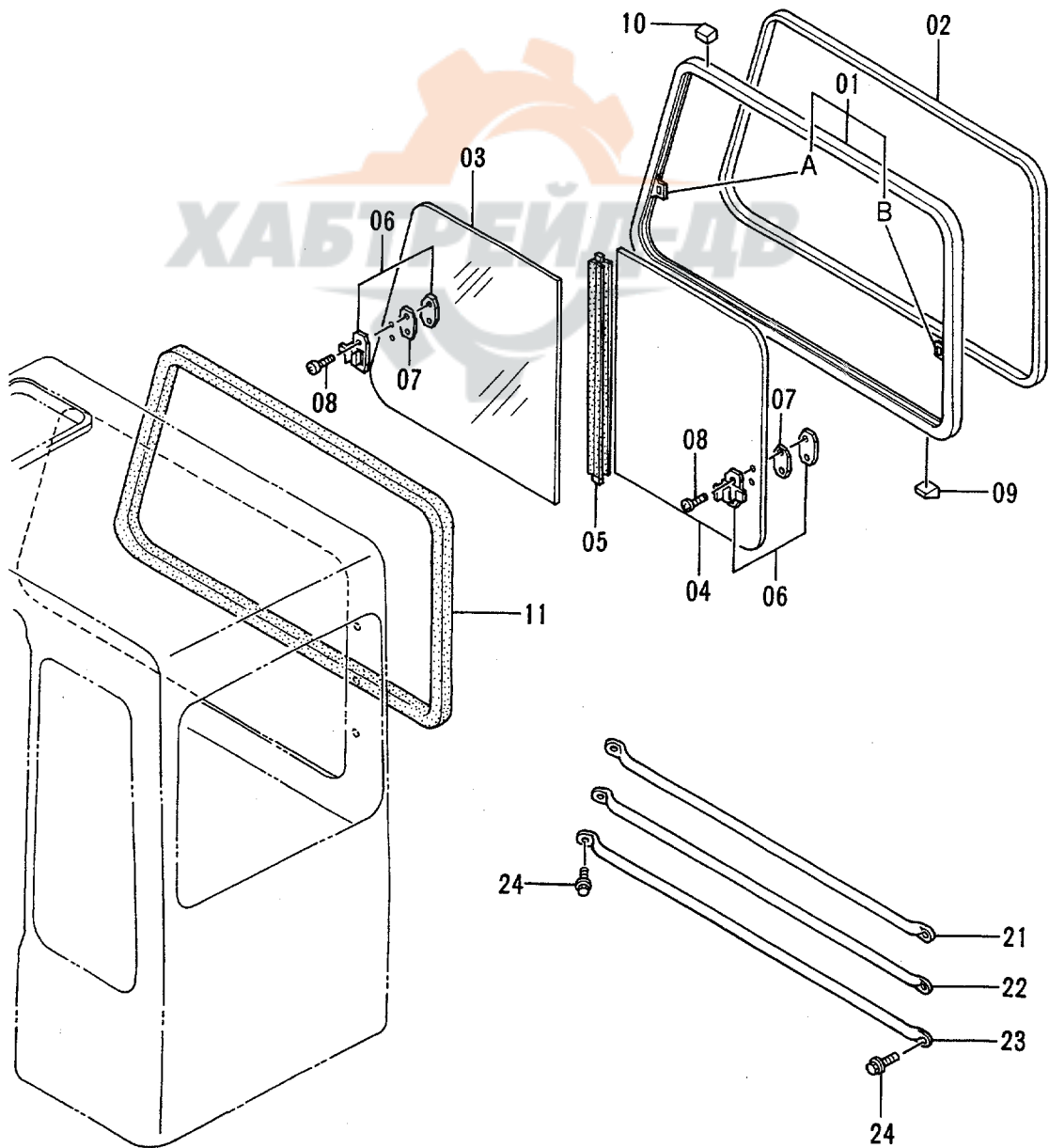
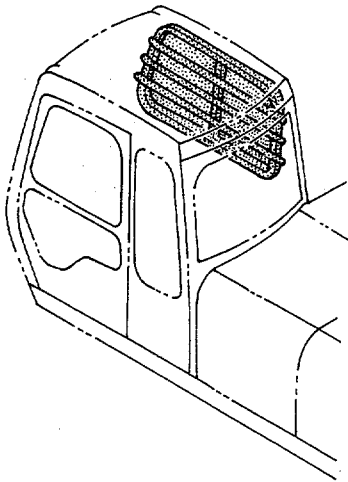

キャブ (6)
CAB (6)

78001-

符号 ITEM	部品番号 PART NO.	部 品 名	PART NAME	数量 QTY	サービス コード S.C	適用号機 SERIAL NO.	互 換 性 ICA	代 替 部 品 REPLACEABLE PART	
								部品番号 PART NO.	数量 QTY
01-11	4289524	ライトサッシ アッセン <STD>	RIGHT SASH ASS'Y <STD>	1					
01-11	4304830	ライトサッシ アッセン <USA>	RIGHT SASH ASS'Y <USA>	1					
01	4295614	・サッシ <STD>	・SASH <STD>	1					
01	4304835	・サッシ <USA>	・SASH <USA>	1					
01A	4295622	・キャッチ	・CATCH	1	W				
01B	4147893	・キャッチ	・CATCH	1	W				
02	4295623	・ガラス	・GLASS-RUN	1					
03	4289525	・ガラス	・GLASS	1					
04	4289526	・ガラス	・GLASS	1					
05	4295626	・ラバー	・RUBBER	1					
06	4295610	・ロック	・LOCK	2					
07	4295611	・スペーサ	・SPACER	2					
08	4219753	・スクリュー	・SCREW	4					
09	4147896	・スペーサ	・SPACER	9					
10	4204567	・スペーサ	・SPACER	3					
11	4295627	・ラバー	・RUBBER	1					
21	4295628	ガード	GUARD	1					
22	4295629	ガード	GUARD	1					
23	4295633	ガード	GUARD	1					
24	4320170	ボルト;セムス	BOLT;SEMS	6					

リアカバー (キャブ内)
REAR COVER (INSIDE OF CAB)

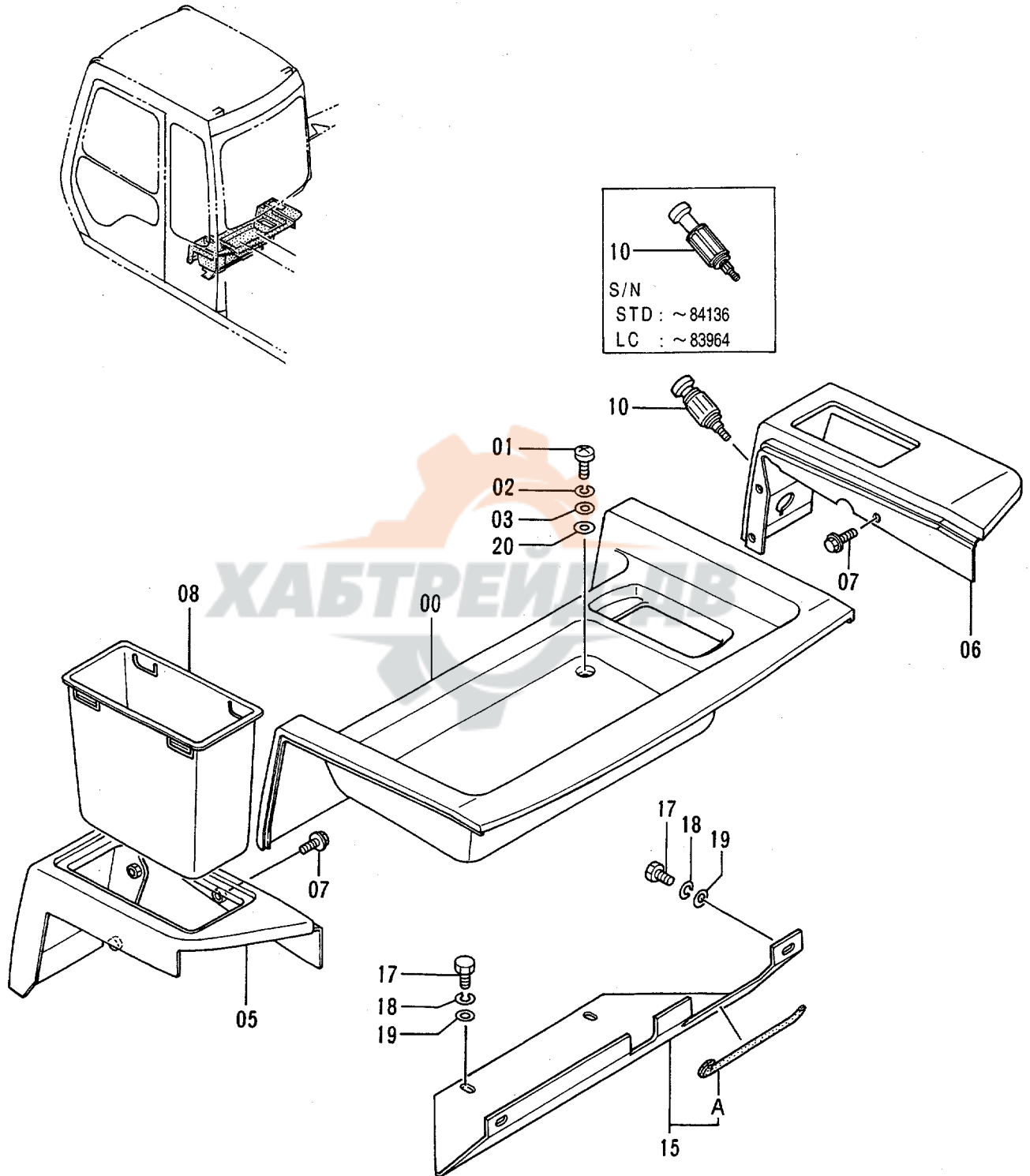

リアカバー (キャブ内)
REAR COVER (INSIDE OF CAB)

78001-

符号 ITEM	部品番号 PART NO.	部品名	PART NAME	数量 QTY	サービス コード S.C	適用号機 SERIAL NO.	互換性 ICA	代替部品 REPLACEABLE PART	
								部品番号 PART NO.	数量 Q'TY
00	6011272	カバー	COVER	1					
01	J850825	スクリュー	SCREW	4					
02	J251008	ワッシャー;スプリング	WASHER;SPRING	4					
03	J250008	ワッシャー;プレーン	WASHER;PLANE	4					
05	6011274	カバー	COVER	1					
06	6011275	カバー	COVER	1					
07	J010820	ボルト;セムス	BOLT;SEMS	6					
08	3052412	ポケット	POCKET	1					
10	4184395	ライター	LIGHTER	1		STD: -84136 LC: -83964			
10	4357862	ライター	LIGHTER	1	#	STD:84137- LC:83965-			
15	8058417	カバー	COVER	1					
15A	4337249	カバー ・ラバー	・RUBBER	1					
17	J870820	ボルト	BOLT	4					
18	J251008	ワッシャー;スプリング	WASHER;SPRING	4					
19	J250008	ワッシャー;プレーン	WASHER;PLANE	4					
20	4293414	ワッシャー	WASHER	4					

フロアパーツ
FLOOR PARTS

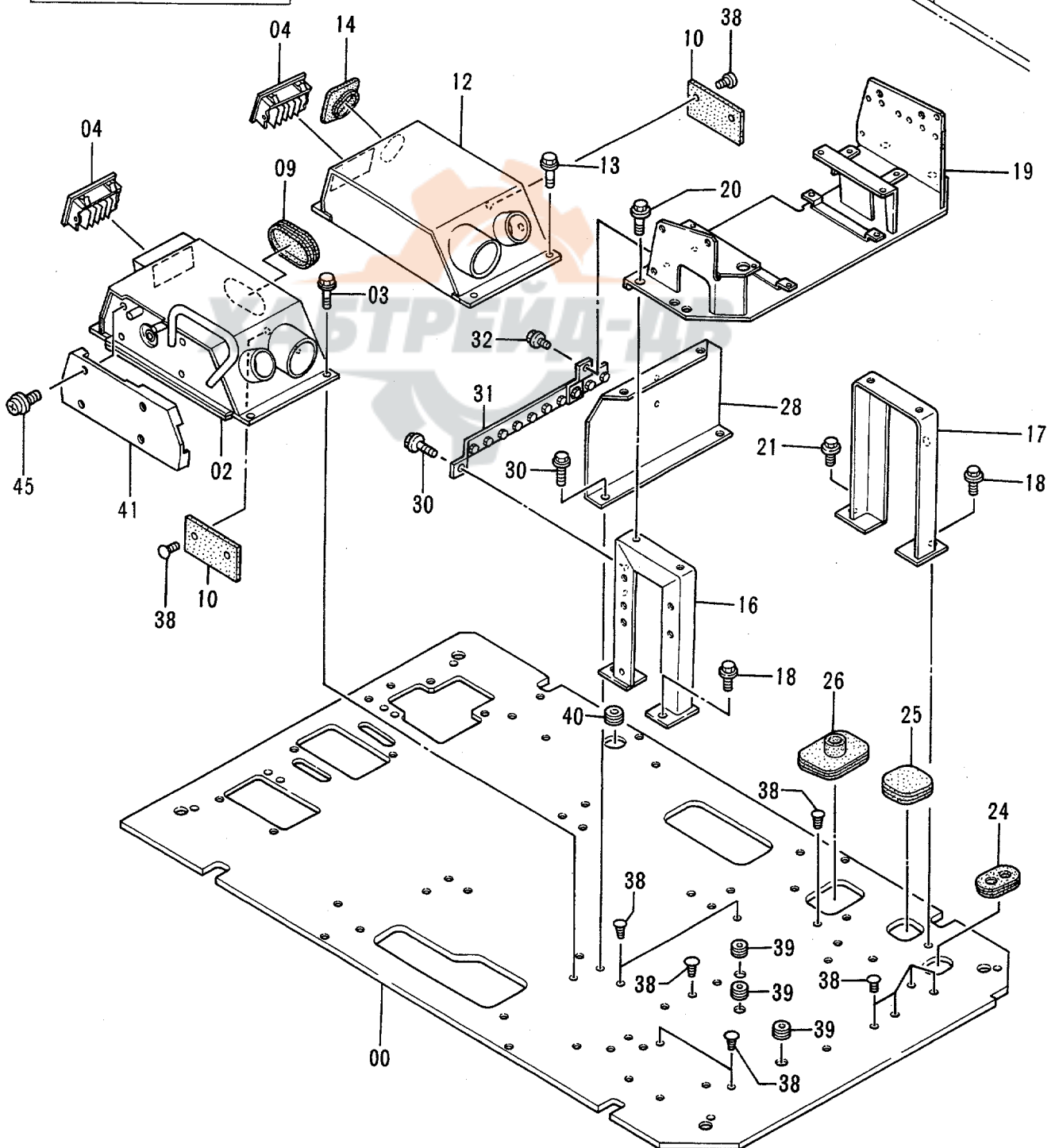
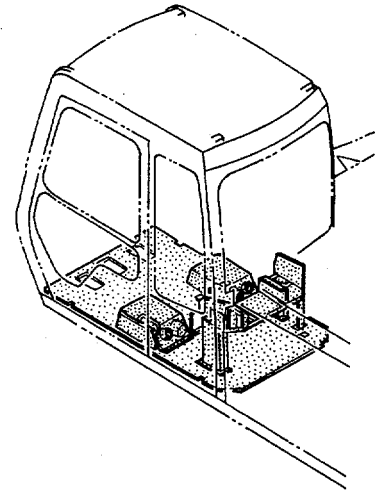
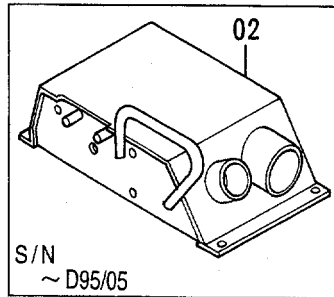

フロア パーツ
FLOOR PARTS

78001-

符号 ITEM	部品番号 PART NO.	部品名	PART NAME	数量 QTY	サービス コード S.C	適用号機 SERIAL NO.	互換性 ICA	代替部品 REPLACEABLE PART	
								部品番号 PART NO.	数量 QTY
00	6013895	プレート	PLATE	1					
02	6011824	ボックス	BOX	1		-D95/05			
02	6015239	ボックス	BOX	1	#	D95/06-			
03	J011030	ボルト;セムス	BOLT;SEMS	4					
04	4259639	グリル	GRILLE	2					
09	4280565	ブッシング;ラバー	BUSHING;RUBBER	1					
10	4287258	ラバー	RUBBER	2					
12	7024363	ボックス	BOX	1					
13	J011030	ボルト;セムス	BOLT;SEMS	4					
14	4263965	ブッシング;ラバー	BUSHING;RUBBER	1		200 :-D94/07 200LC :-D94/07			
16	8056790	サポート	SUPPORT	1					
17	8056789	サポート	SUPPORT	1					
18	J011030	ボルト;セムス	BOLT;SEMS	3					
19	6013491	ブラケット	BRACKET	1					
20	J011020	ボルト;セムス	BOLT;SEMS	4					
21	J021030	ボルト;セムス	BOLT;SEMS	1					
24	4276794	ブッシング;ラバー	BUSHING;RUBBER	1					
25	4205080	ブッシング;ラバー	BUSHING;RUBBER	1					
26	4276792	ブッシング;ラバー	BUSHING;RUBBER	1					
28	8056791	プレート	PLATE	1					
30	J011030	ボルト;セムス	BOLT;SEMS	3					
31	8058561	ブラケット	BRACKET	1					
32	J010816	ボルト;セムス	BOLT;SEMS	1					
38	4280359	クリップ	CLIP	15					
39	4205084	ブッシング;ラバー	BUSHING;RUBBER	3					
40	4288445	ブッシング	BUSHING	1					
41	1016676	カバー	COVER	1					
45	J680645	スクリュー;セムス	SCREW;SEMS	4					

シート〈STD〉
SEAT〈STD〉

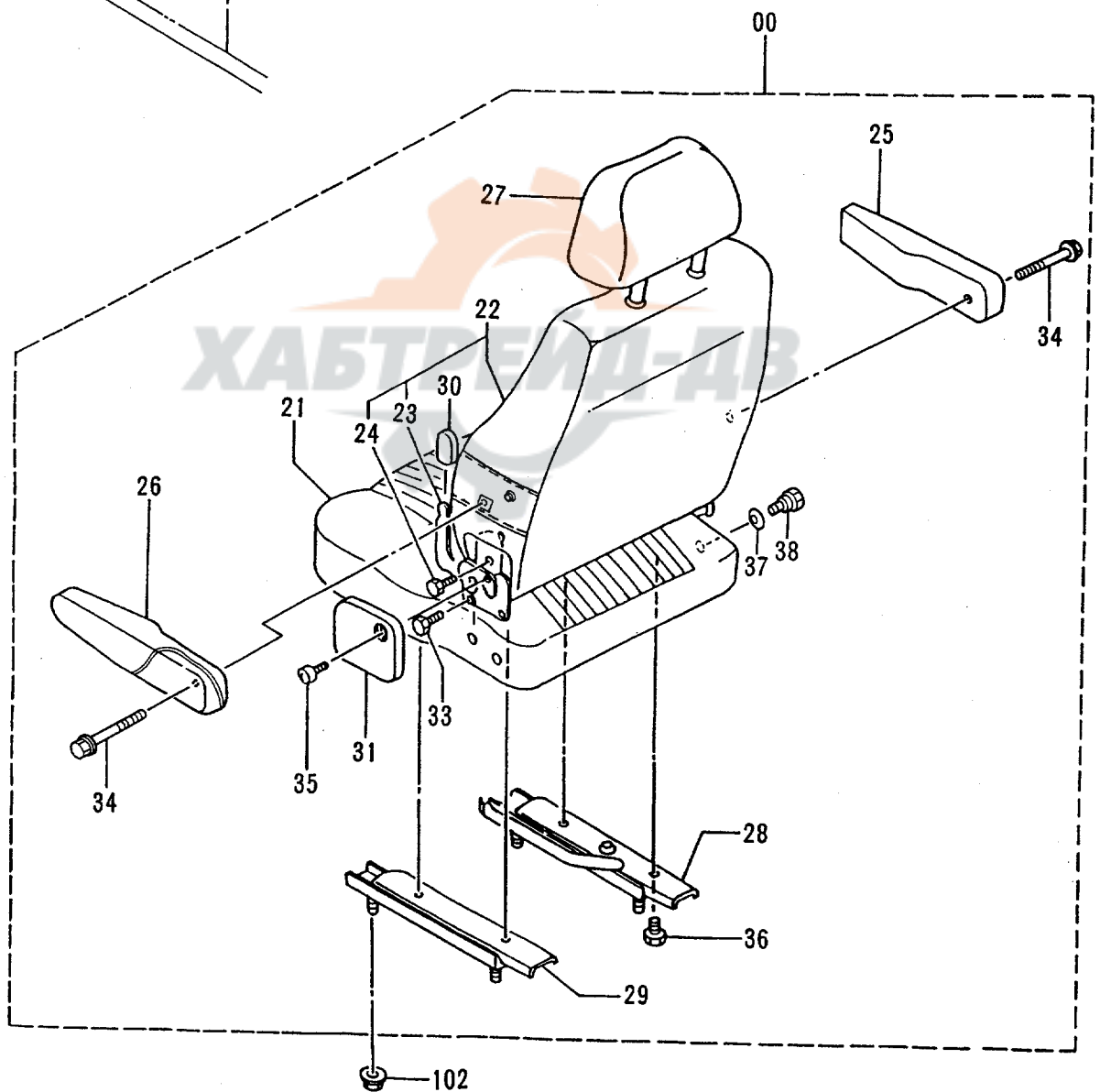
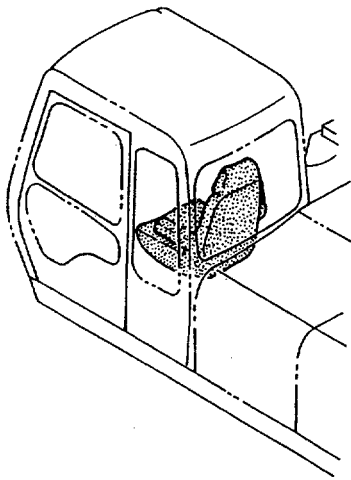

シート <STD>
SEAT <STD>

78001-

符号 ITEM	部品番号 PART NO.	部 品 名	PART NAME	数量 QTY	サービス コード S.C	適用号機 SERIAL NO.	互 換 性 ICA	代 替 部 品 REPLACEABLE PART	
								部品番号 PART NO.	数量 QTY
00	4330318	シート	SEAT	1					
21	4341205	・クッション;シート	・CUSHION;SEAT	1					
22	4341206	・シート;バック	・SEAT;BACK	1					
23	4222852	・デバイス	・DEVICE	1					
24	4222853	・ボルト	・BOLT	2					
25	4341207	・レスト;アーム (RH)	・REST;ARM (RH)	1					
26	4341208	・レスト;アーム (LH)	・REST;ARM (LH)	1					
27	4341209	・レスト;ヘッド	・REST;HEAD	1					
28	4282809	・スライド (RH)	・SLIDE (RH)	1					
29	4282808	・スライド (LH)	・SLIDE (LH)	1					
30	4282805	・デバイス;ノブ	・DEVICE;KNOB	1					
31	4282810	・デバイス;カバー	・DEVICE;COVER	1					
33	4222853	・ボルト	・BOLT	2					
34	4345839	・ボルト	・BOLT	2					
35	4273197	・スクリュー	・SCREW	1					
36	4222865	・ボルト	・BOLT	4					
37	4368256	・ブッシング	・BUSHING	1	#				
38	4368257	・ボルト	・BOLT	1	#				
102	M669008	ナット;サラバネツキ	NUT;C-SW	4					

シート (USA)
SEAT (USA)

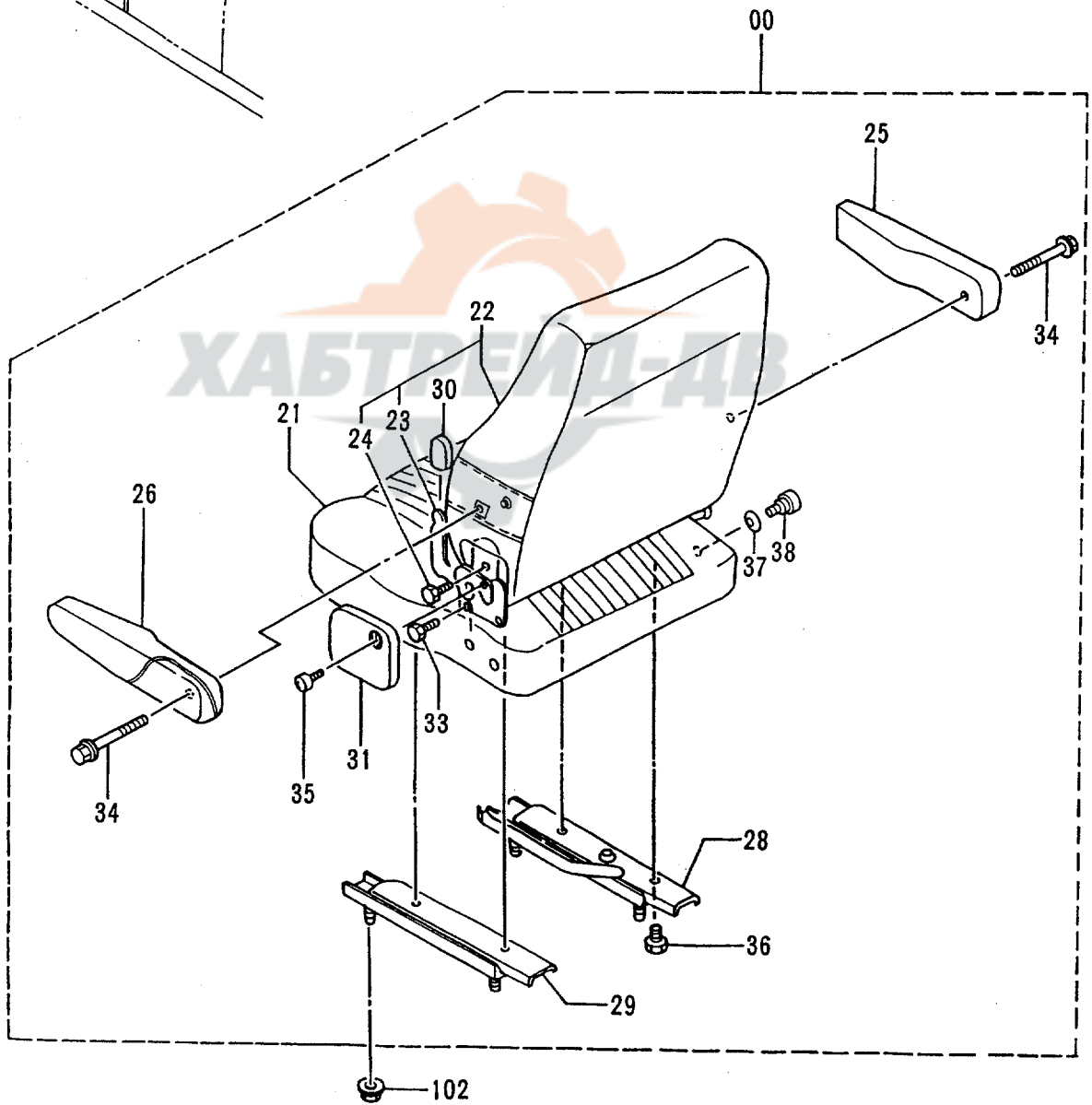
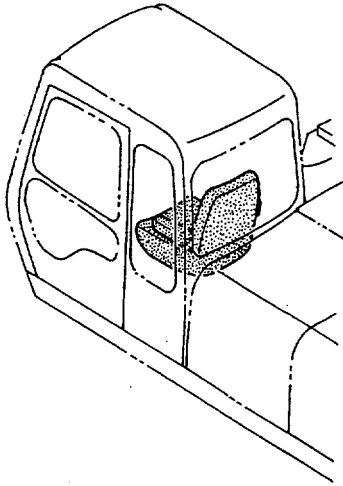

シート <USA>
SEAT <USA>

78001-

符号 ITEM	部品番号 PART NO.	部 品 名	PART NAME	数量 Q'TY	サービス コード S.C	適用号機 SERIAL NO.	互 換 性 ICA	代 替 部 品 REPLACEABLE PART	
								部品番号 PART NO.	数量 Q'TY
00	4331657	シート	SEAT	1					
21	4341205	・クッション;シート	・CUSHION;SEAT	1					
22	4341211	・シート;バック	・SEAT;BACK	1					
23	4222852	・デバイス	・DEVICE	1					
24	4222853	・ボルト	・BOLT	2					
25	4341207	・レスト;アーム (RH)	・REST;ARM (RH)	1					
26	4341208	・レスト;アーム (LH)	・REST;ARM (LH)	1					
28	4282809	・スライド (RH)	・SLIDE (RH)	1					
29	4282808	・スライド (LH)	・SLIDE (LH)	1					
30	4282805	・デバイス;ノブ	・DEVICE;KNOB	1					
31	4282810	・デバイス;カバー	・DEVICE;COVER	1					
33	4222853	・ボルト	・BOLT	2					
34	4345839	・ボルト	・BOLT	2					
35	4273197	・スクリュー	・SCREW	1					
36	4222865	・ボルト	・BOLT	4					
37	4368256	・ブッシング	・BUSHING	1	#				
38	4368257	・ボルト	・BOLT	1	#				
102	M669008	ナット;サラハネキ	NUT;C-SW	4					

シートサスペンション (STD)
SEAT SUSPENSION (STD)

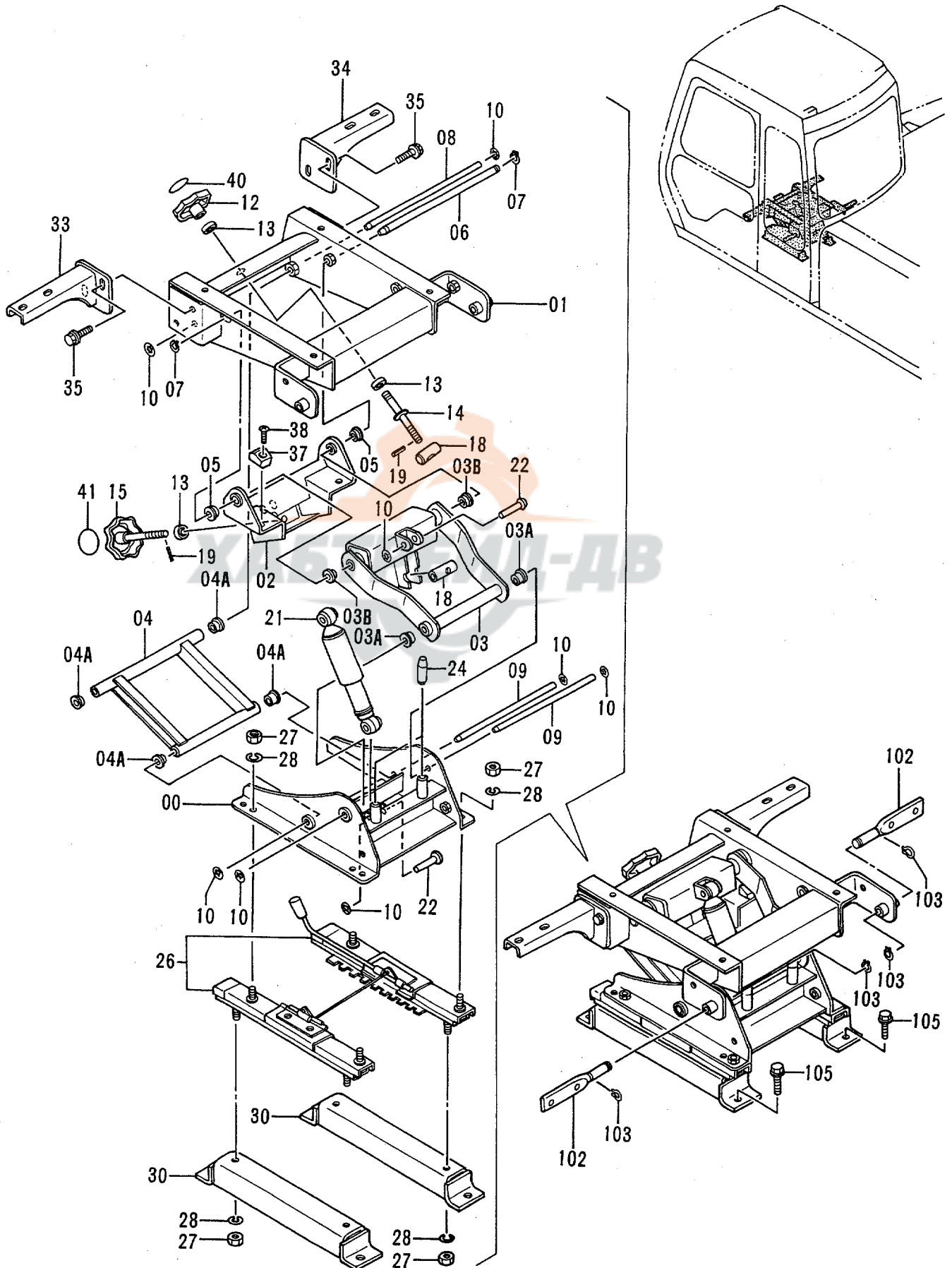

シート サスペンション <STD>
SEAT SUSPENSION <STD>

78001-

符号 ITEM	部品番号 PART NO.	部 品 名	PART NAME	数量 QTY	サービス コード S.C	適用号機 SERIAL NO.	互換性 ICA	代替部品 REPLACEABLE PART	
								部品番号 PART NO.	数量 QTY
00-41	9129161	サスペンション	SUSPENSION	1					
00	7027949	・スタント	・STAND	1					
01	6013889	・スタント	・STAND	1					
02	7027950	・ブラケット	・BRACKET	1					
03	8056366	・リンク	・LINK	1					
03A	4331616	・ブッシュ	・BUSHING	2					
03B	4313811	・ブッシュ	・BUSHING	2					
04	8057533	・リンク	・LINK	1					
04A	4331616	・ブッシュ	・BUSHING	4					
05	4313811	・ブッシュ	・BUSHING	2					
06	4313809	・ピン	・PIN	1					
07	991339	・リング ; リテイニング	・RING ; RETAINING	2					
08	4322829	・シャフト	・SHAFT	1					
09	4322828	・シャフト	・SHAFT	2					
10	4315424	・リング ; リテイニング	・RING ; RETAINING	8					
12	4322392	・ハンドル ASS'Y	・HANDLE ASS'Y	1					
13	950416	・ベアリング ; ボール	・BRG. ; BALL	3					
14	9741857	・ボルト	・BOLT	1					
15	9741883	・ハンドル	・HANDLE	1					
18	4327179	・ピン	・PIN	2					
19	4116300	・ピン ; スプリング	・PIN ; SPRING	2					
21	4327614	・ダンパ	・DAMPER	1					
22	4315423	・リベット	・RIVET	2					
24	4315425	・SUTOPPER ; RUBBER	・SUTOPPER ; RUBBER	2					
26	4327108	・スライダー	・SLIDER	1					
27	J952010	・ナット	・NUT	8					
28	A590910	・ワッシャ ; スプリング	・WASHER ; SPRING	8					
30	8058010	・ブラケット	・BRACKET	2					
33	8058180	・ブラケット	・BRACKET	1					
34	8058181	・ブラケット	・BRACKET	1					
35	J021025	・ボルト ; セムス	・BOLT ; SEMS	4					
37	4335253	・ストッパ ; ラバ	・STOPPER ; RUBBER	2					
38	M440616	・スクリュー	・SCREW	2					
40	4327935	・ネームプレート	・NAME-PLATE	1					
41	4322386	・シール	・SEAL	1					
102	3064981	ピン	PIN	2					
103	D910536	リング ; リテイニング	RING ; RETAINING	4					
105	J011025	ボルト ; セムス	BOLT ; SEMS	4					

シートサスペンション (USA) SEAT SUSPENSION (USA)

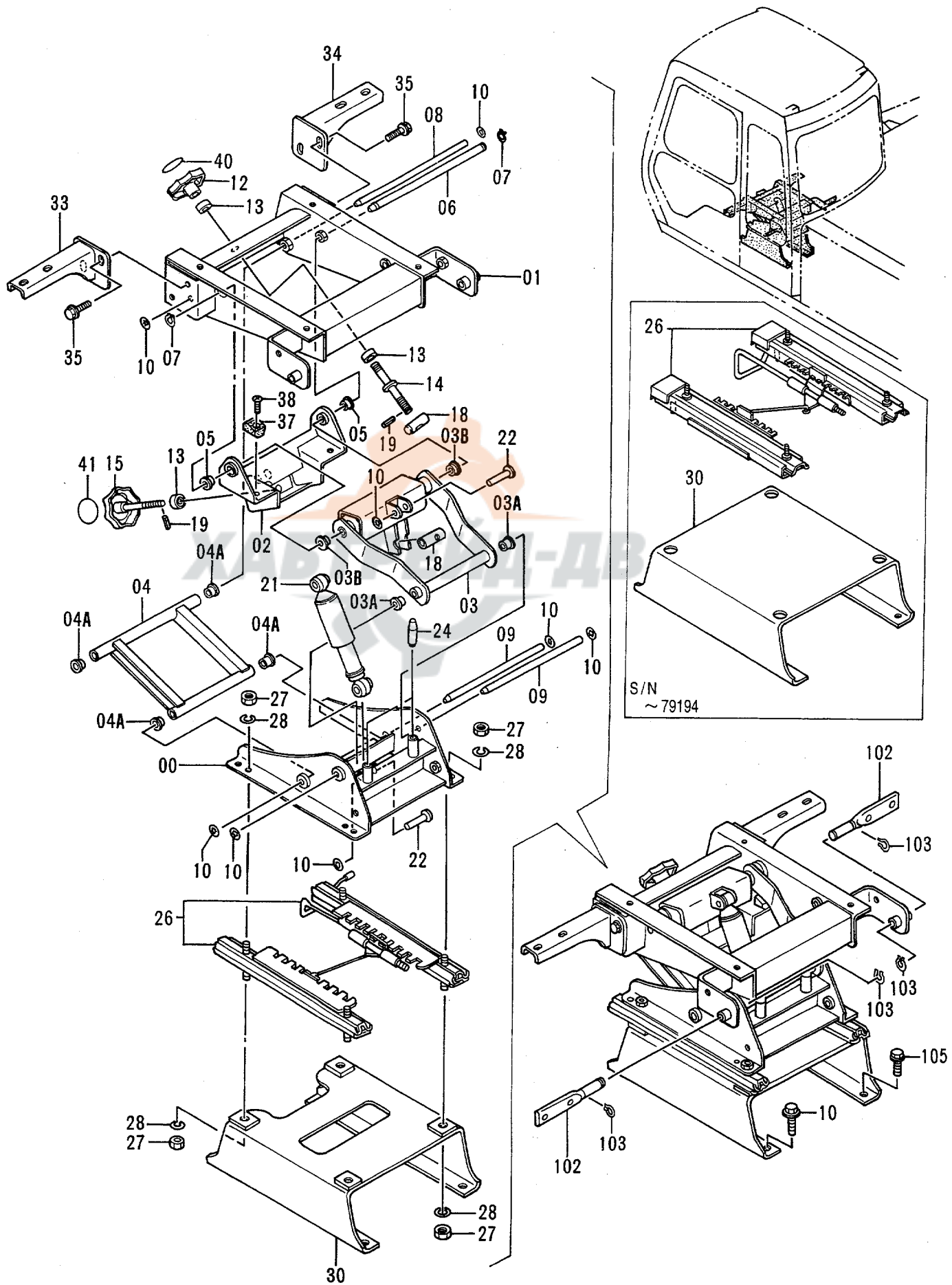

シート サスペンション <USA>
 SEAT SUSPENSION <USA>

78001-

符号 ITEM	部品番号 PART NO.	部品名	PART NAME	数量 QTY	サービス コード S.C	適用号機 SERIAL NO.	互換性 ICA	代替部品 REPLACEABLE PART	
								部品番号 PART NO.	数量 QTY
00-41	9130186	サスペンション	SUSPENSION	1		-79194	I	9137994	1
00-41	9137994	サスペンション	SUSPENSION	1	#	79195-			
00	7027949	・スタンド	・STAND	1					
01	6013889	・スタンド	・STAND	1					
02	7027950	・ブラケット	・BRACKET	1					
03	8056366	・リンク	・LINK	1					
03A	4331616	・ブッシュ	・BUSHING	2					
03B	4313811	・ブッシュ	・BUSHING	2					
04	8057533	・リンク	・LINK	1					
04A	4331616	・ブッシュ	・BUSHING	4					
05	4313811	・ブッシュ	・BUSHING	2					
06	4313809	・ピン	・PIN	1					
07	991339	・リング ; リテイニング	・RING ; RETAINING	2					
08	4322829	・シャフト	・SHAFT	1					
09	4322828	・シャフト	・SHAFT	2					
10	4315424	・リング ; リテイニング	・RING ; RETAINING	8					
12	4322392	・ハンドル ASS'Y	・HANDLE ASS'Y	1					
13	950416	・ベアリング ; ボール	・BRG. ; BALL	3					
14	9741857	・ボルト	・BOLT	1		-79194	I	9743879	1
14	9743879	・ボルト	・BOLT	1	#	79195-			
15	9741883	・ハンドル	・HANDLE	1					
18	4327179	・ピン	・PIN	2					
19	4116300	・ピン ; スプリング	・PIN ; SPRING	2					
21	4327614	・ダンパ	・DAMPER	1					
22	4315423	・リベット	・RIVET	2					
24	4315425	・SUTOPPER ; RUBBER	・SUTOPPER ; RUBBER	2					
26	4328497	・スライダ	・SLIDER	1		-79194	I	4344229	1
26	4344229	・スライダ	・SLIDER	1	#	79195-			
27	J952010	・ナット	・NUT	8					
28	A590910	・ワッシャ ; スプリング	・WASHER ; SPRING	8					
30	7028014	・ブラケット	・BRACKET	1		-79194	I	7029561	1
30	7029561	・ブラケット	・BRACKET	1	#	79195-			
33	8058180	・ブラケット	・BRACKET	1					
34	8058181	・ブラケット	・BRACKET	1					
35	J021025	・ボルト ; セムス	・BOLT ; SEMS	4					
37	4335253	・ストッパ ; ラバ	・STOPPER ; RUBBER	2					
38	M440616	・スクリュー	・SCREW	2					
40	4327935	・ネームプレート	・NAME-PLATE	1					
41	4322386	・シール	・SEAL	1					
102	3064981	・ピン	PIN	2					

シートサスペンション (USA)
SEAT SUSPENSION (USA)

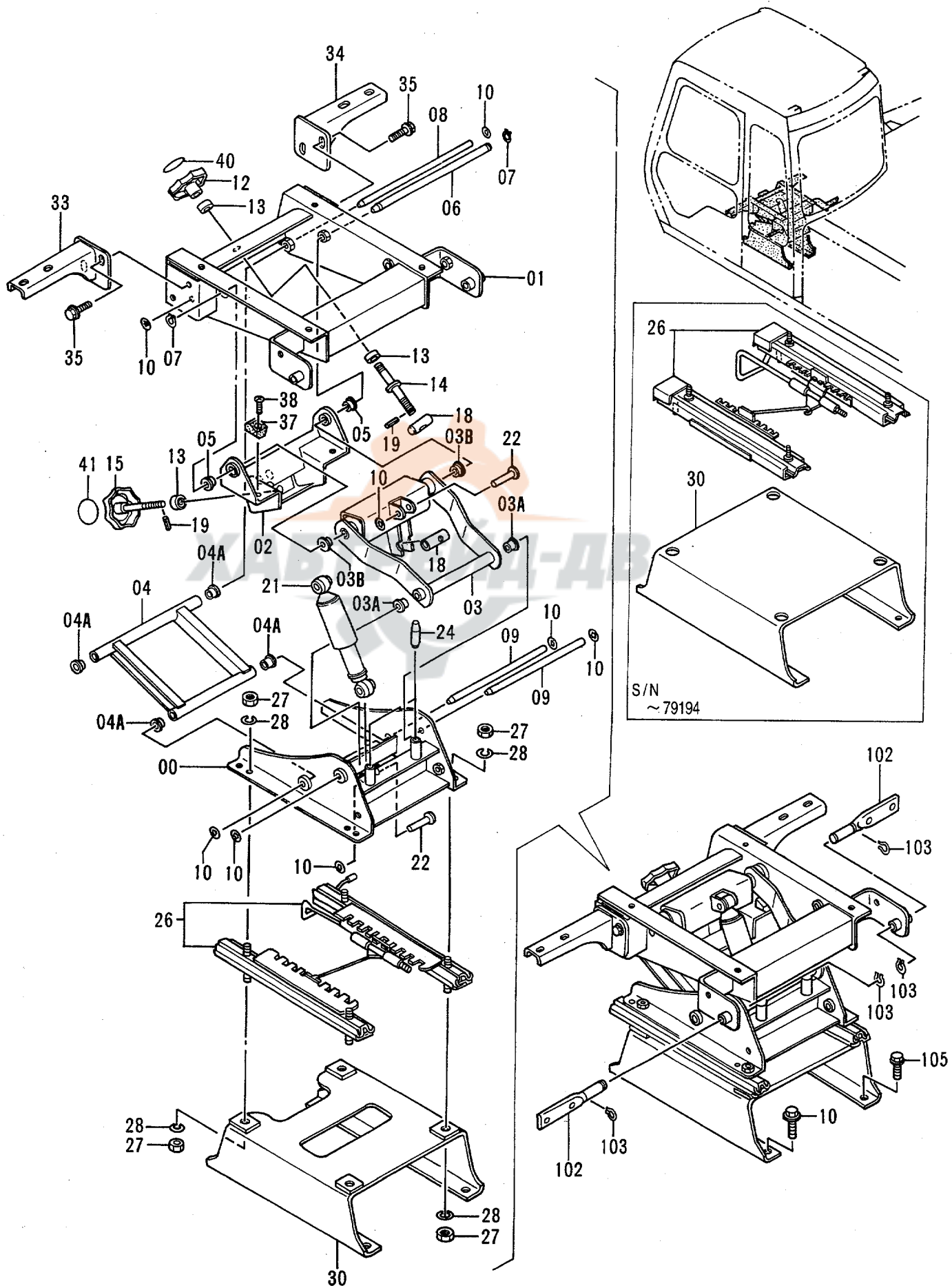

シートベルト
SEAT BELT

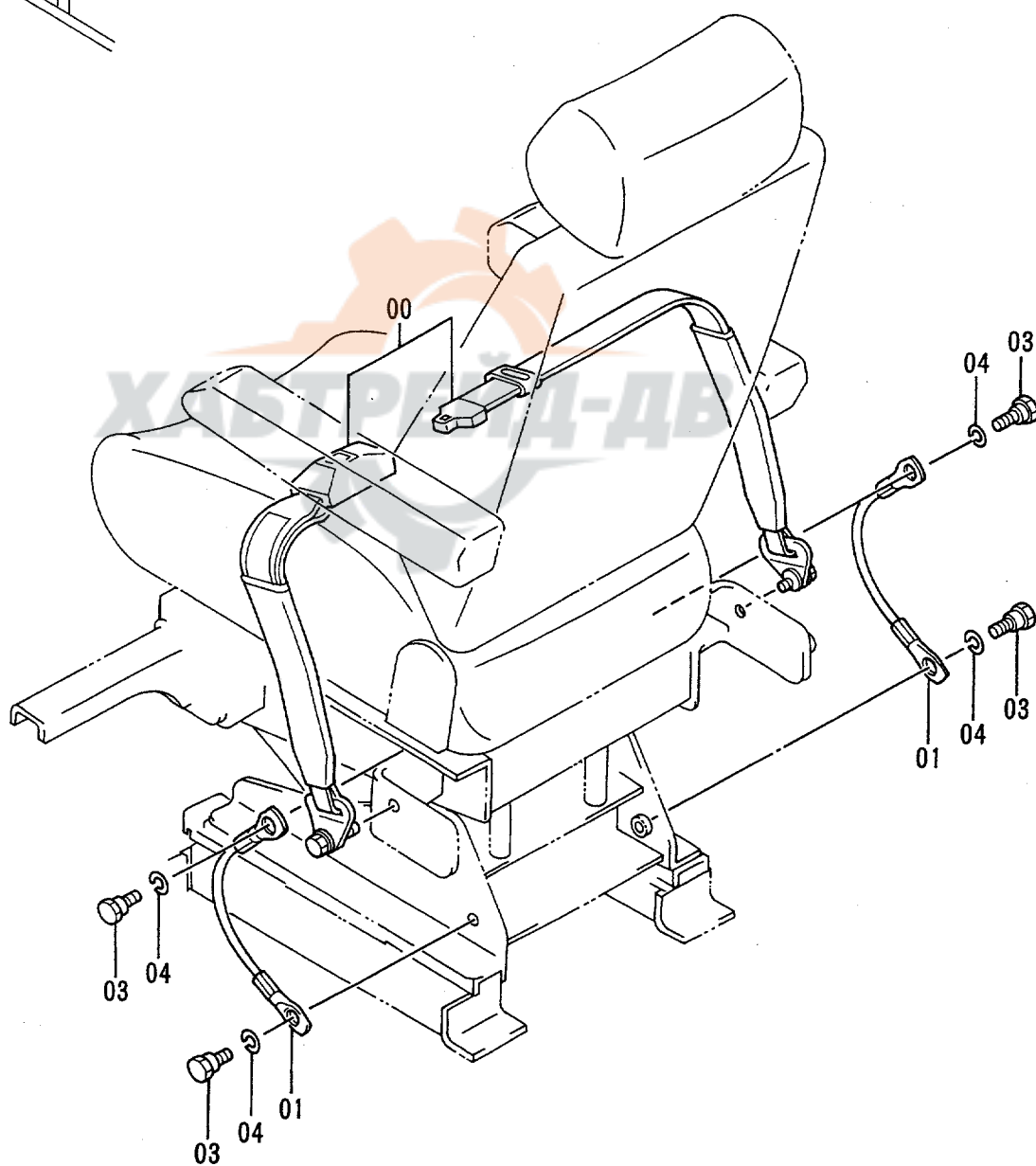
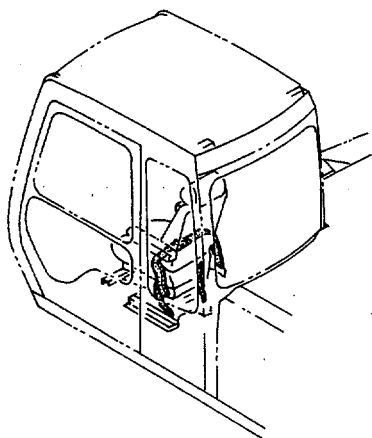

カバー (1-1)
COVER (1-1)

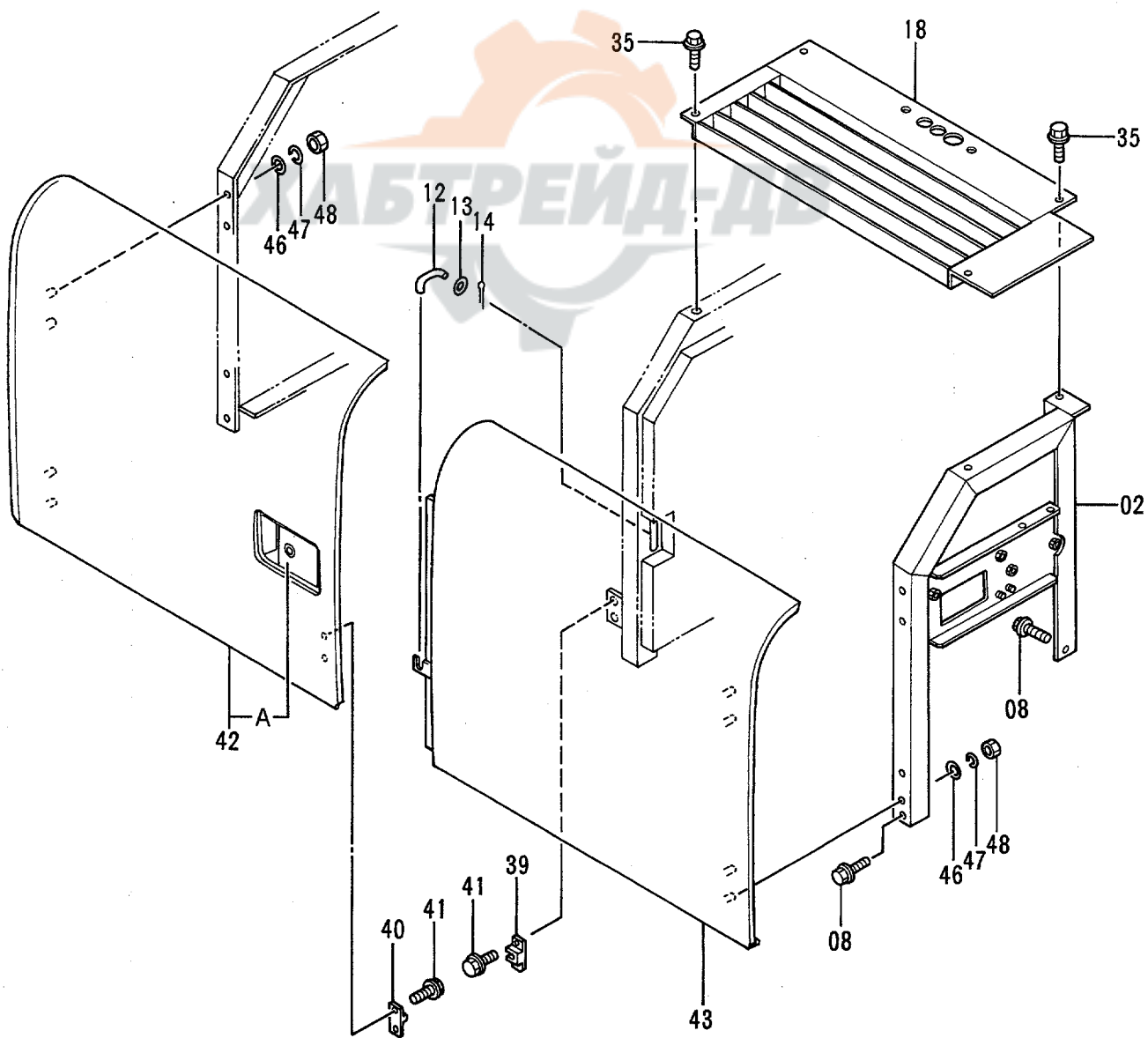
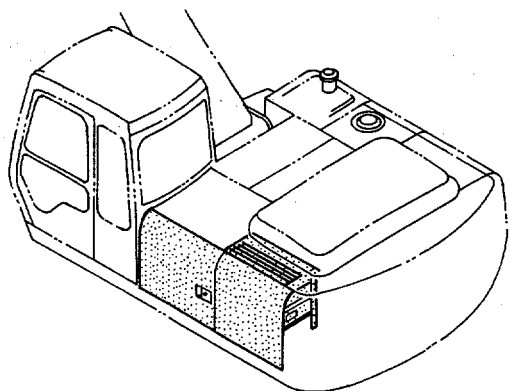

カバー (1-1)
COVER (1-1)

78001-

符号 ITEM	部品番号 PART NO.	部品名	PART NAME	数量 QTY	サービス コード S.C	適用号機 SERIAL NO.	互換性 ICA	代替部品 REPLACEABLE PART	
								部品番号 PART NO.	数量 QTY
02	7024488	サポート	SUPPORT	1					
08	J021030	ボルト;セムス	BOLT;SEMS	2					
12	9738313	ステー	STAY	1					
13	A590106	ワッシャ;プレーン	WASHER;PLANE	1					
14	4022696	ピン;ロック	PIN;LOCK	1					
18	7024335	カバー	COVER	1					
35	J021030	ボルト;セムス	BOLT;SEMS	4					
39	4175253	ブラケット	BRACKET	1					
40	4175254	ストッパ	STOPPER	1					
41	J020614	ボルト;セムス	BOLT;SEMS	4					
42	5003037	ドア	DOOR	1					
42A	7017924	・ドアロック (2) <詳細は別ページ参照>	・DOOR LOCK (2) <for details: see separate page>	1	W	-D94/10	Y	4354012	1
42A	4354012	・ドアロック (2) <詳細は別ページ参照>	・DOOR LOCK (2) <for details: see separate page>	1	#W	D94/11-D95/04	I	4361637	1
42A	4361637	・ドアロック (2) <詳細は別ページ参照>	・DOOR LOCK (2) <for details: see separate page>	1	#W	D95/05-			
43	6011121	ドア	DOOR	1					
46	A590110	ワッシャ;プレーン	WASHER;PLANE	8					
47	A590910	ワッシャ;スプリング	WASHER;SPRING	8					
48	J950010	ナット	NUT	8					

カバー (1-2)
COVER (1-2)

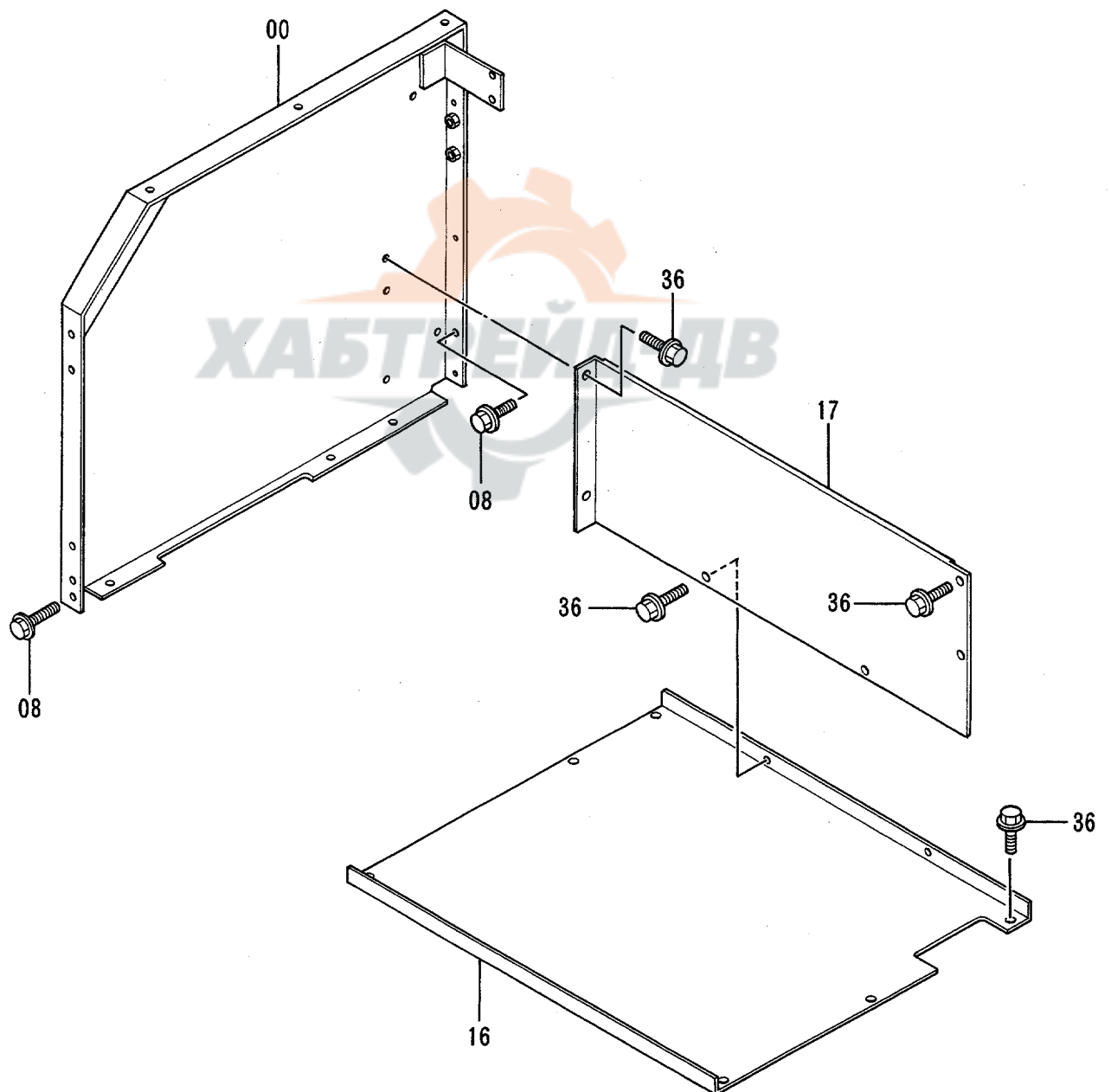
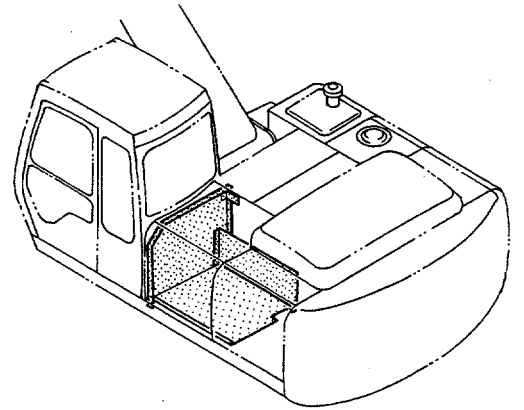

カバー (1-3) COVER (1-3)

適用号機 78001~84672
Serial No.

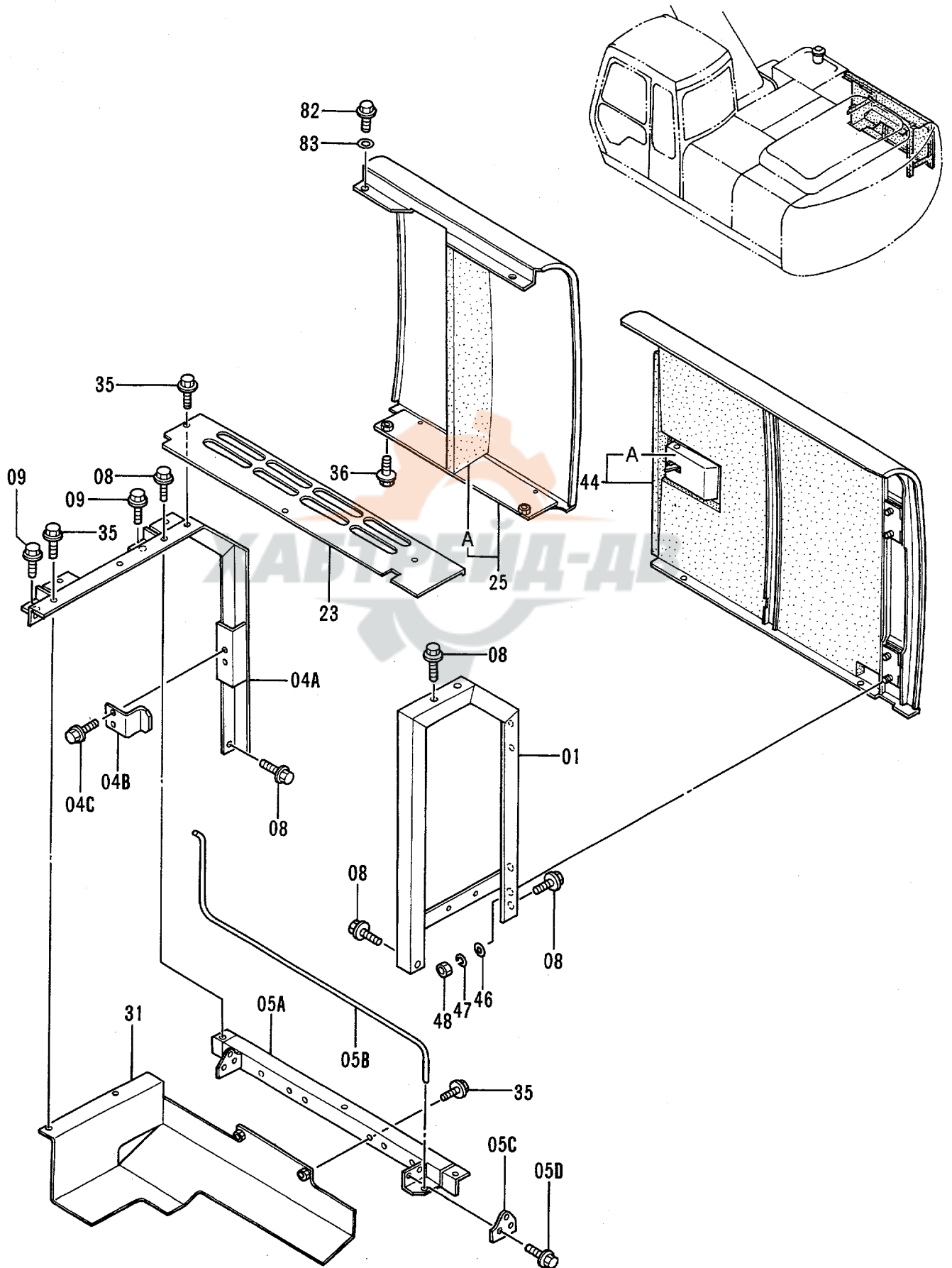

カバー (1-3)
COVER (1-3)

78001-84672

符号 ITEM	部品番号 PART NO.	部品名	PART NAME	数量 QTY	サービス コード S.C	適用号機 SERIAL NO.	互換性 ICA	代替部品 REPLACEABLE PART	
								部品番号 PART NO.	数量 QTY
01	8048601	サポート	SUPPORT	1					
04A	7023486	サポート	SUPPORT	1					
04B	4257087	ストッパ	STOPPER	1					
04C	J031030	ボルト;セムス	BOLT;SEMS	2					
05A	8049120	サポート	SUPPORT	1					
05B	3051868	バー;トーション	BAR;TORSION	1					
05C	4263656	ガイド	GUIDE	1					
05D	J021030	ボルト;セムス	BOLT;SEMS	2					
08	J021030	ボルト;セムス	BOLT;SEMS	5					
09	J031025	ボルト;セムス	BOLT;SEMS	2					
23	4313364	カバー	COVER	1					
25	6011123	カバー	COVER	1					
25A	4313365	ラバー	RUBBER	1					
31	8051320	カバー	COVER	1		-82623	I	8063346	1
31	8063346	カバー	COVER	1		82624-			
35	J021030	ボルト;セムス	BOLT;SEMS	7					
36	J031025	ボルト;セムス	BOLT;SEMS	2					
44	6011122	ドア	DOOR	1					
44A	7017924	ドアロック (2) <詳細は別ページ参照>	DOOR LOCK (2) <for details: see separate page>	1	W	-D94/10	Y	4354012	1
44A	4354012	ドアロック (2) <詳細は別ページ参照>	DOOR LOCK (2) <for details: see separate page>	1	#W	D94/11-D95/04	I	4361637	1
44A	4361637	ドアロック (2) <詳細は別ページ参照>	DOOR LOCK (2) <for details: see separate page>	1	#W	D95/05-			
46	A590110	ワッシャ;プレーン	WASHER;PLANE	4					
47	A590910	ワッシャ;スプリング	WASHER;SPRING	4					
48	J950010	ナット	NUT	4					
82	J011025	ボルト;セムス	BOLT;SEMS	2					
83	J222012	ワッシャ	WASHER	2					

適用号機 84673~
Serial No.

カバー (1-3) COVER (1-3)

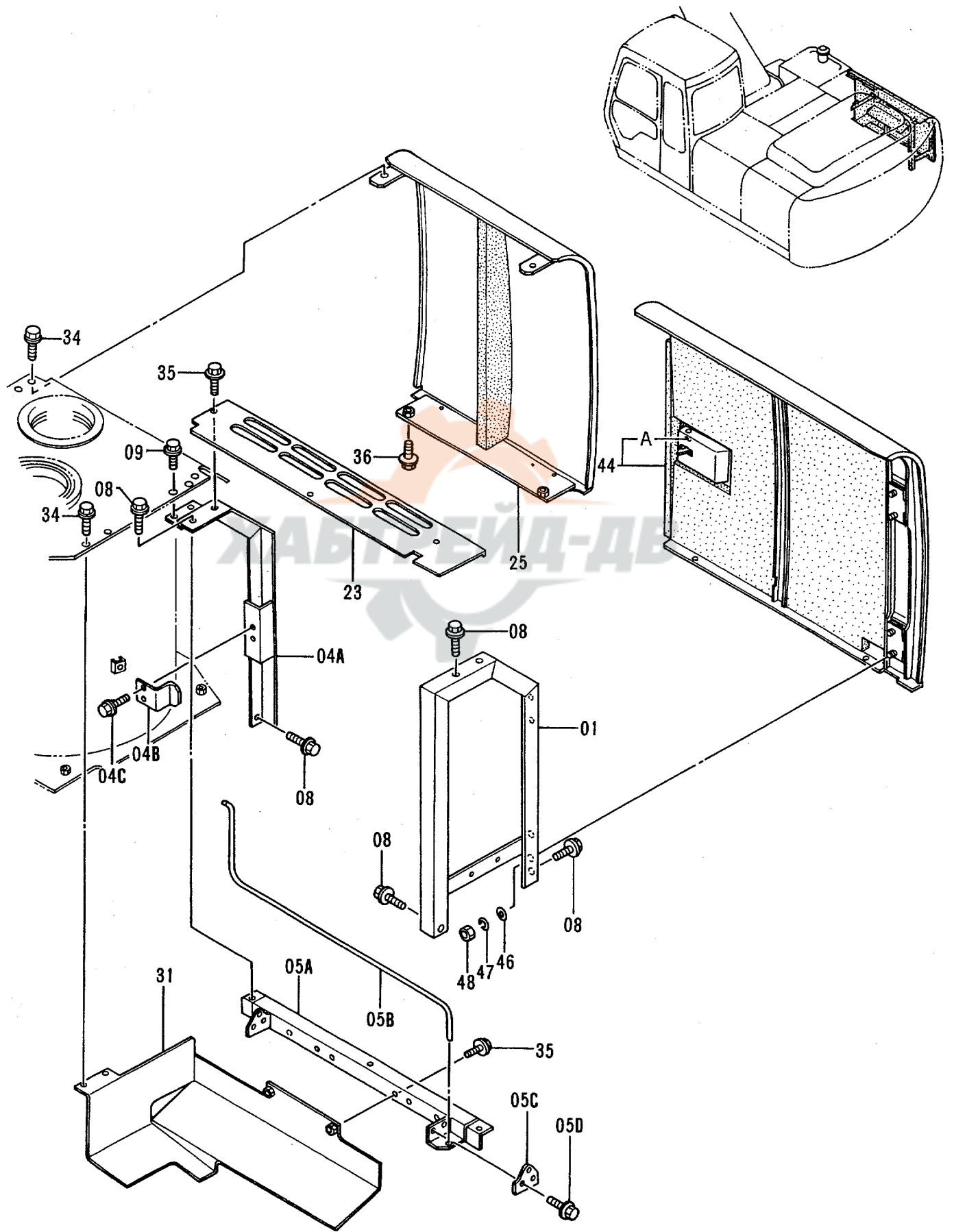

カバー (1-3)
COVER (1-3)

84673-

符号 ITEM	部品番号 PART NO.	部品名	PART NAME	数量 QTY	サービス コード S.C	適用号機 SERIAL NO.	互換性 ICA	代替部品 REPLACEABLE PART	
								部品番号 PART NO.	数量 QTY
01	8048601	サポート	SUPPORT	1					
04A	8063136	サポート	SUPPORT	1					
04B	4257087	ストッパ	STOPPER	1					
04C	J031030	ボルト;セムス	BOLT;SEMS	2					
05A	8063137	サポート	SUPPORT	1					
05B	3051868	バー;トーション	BAR;TORSION	1					
05C	4263656	ガイド	GUIDE	1					
05D	J021030	ボルト;セムス	BOLT;SEMS	2					
08	J021030	ボルト;セムス	BOLT;SEMS	5					
09	J031030	ボルト;セムス	BOLT;SEMS	2					
23	4353854	カバー	COVER	1					
25	6015160	カバー	COVER	1					
31	8064459	カバー	COVER	1					
34	J031030	ボルト;セムス	BOLT;SEMS	4					
35	J021030	ボルト;セムス	BOLT;SEMS	7					
36	J031025	ボルト;セムス	BOLT;SEMS	2					
44	6015161	ドア	DOOR	1					
44A	4361637	ドアロック (2) <詳細は別ページ参照>	-DOOR LOCK (2) <for details: see separate page>	1	W				
46	A590110	ワッシャ;プレーン	WASHER;PLANE	4					
47	A590910	ワッシャ;スプリング	WASHER;SPRING	4					
48	J950010	ナット	NUT	4					

カバー (1-4)
COVER (1-4)

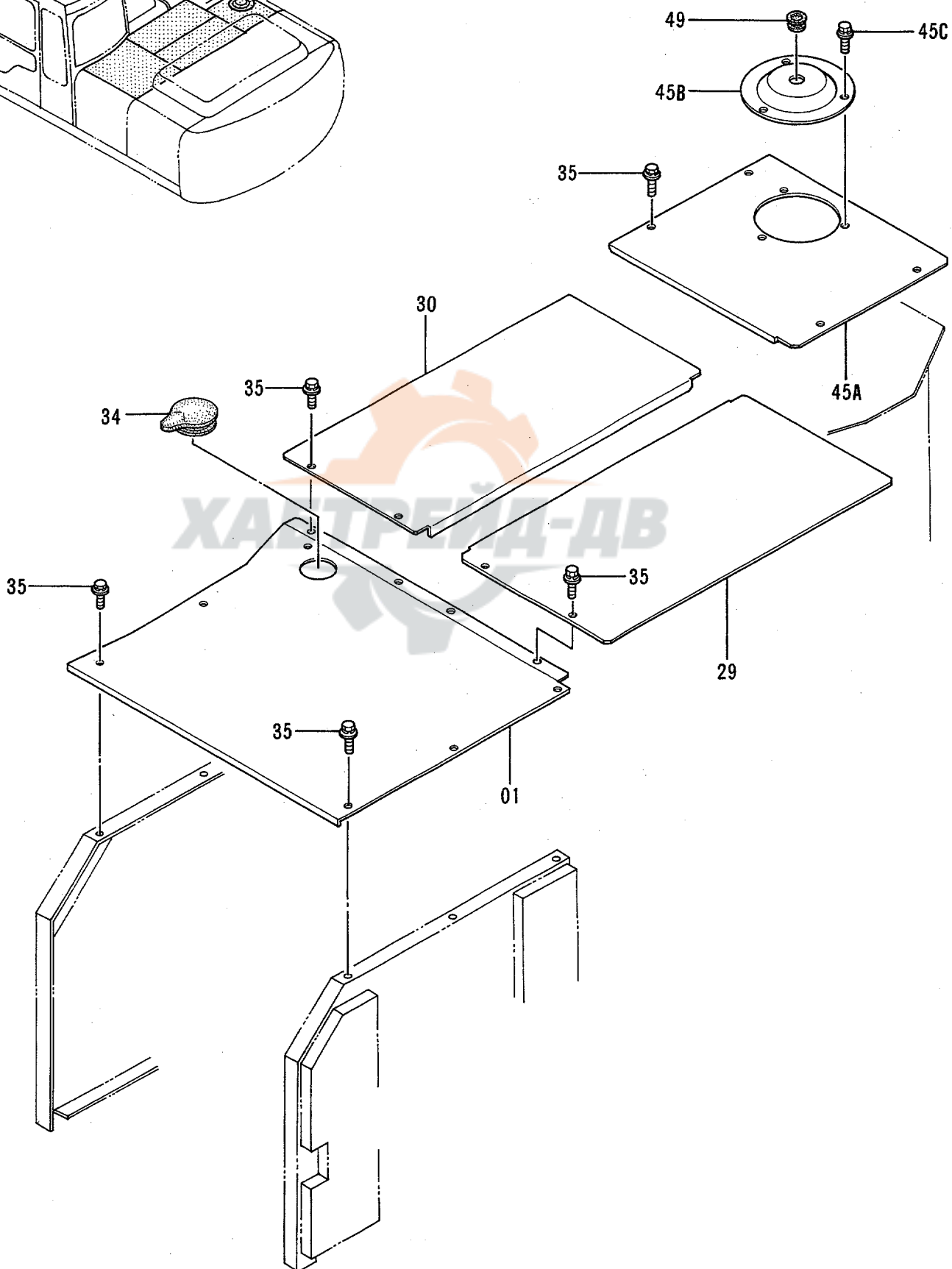
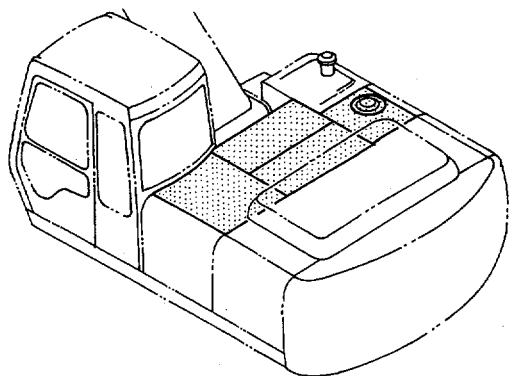

カバー (1-4)
COVER (1-4)

78001-

符号 ITEM	部品番号 PART NO.	部 品 名	PART NAME	数量 QTY	サービス コード S.C	適用号機 SERIAL NO.	互 換 性 ICA	代 替 部 品 REPLACEABLE PART	
								部品番号 PART NO.	数量 QTY
01	7024355	カバー	COVER	1					
29	8050913	カバー	COVER	1		-84672			
29	8057699	カバー	COVER	1	#	84673-			
30	7023487	カバー	COVER	1					
34	3058180	ブッシュング ; ラバ-	BUSHING; RUBBER	1					
35	J021030	ボルト ; セムス	BOLT; SEMS	14					
45A	8052753	カバー	COVER	1		-84672			
45B	4289216	カバー	COVER	1		-84672			
45C	J021025	ボルト ; セムス	BOLT; SEMS	3		-84672			
49	4316224	ブッシュング ; ラバ-	BUSHING; RUBBER	1		-84672			

カバー (1-5)
COVER (1-5)

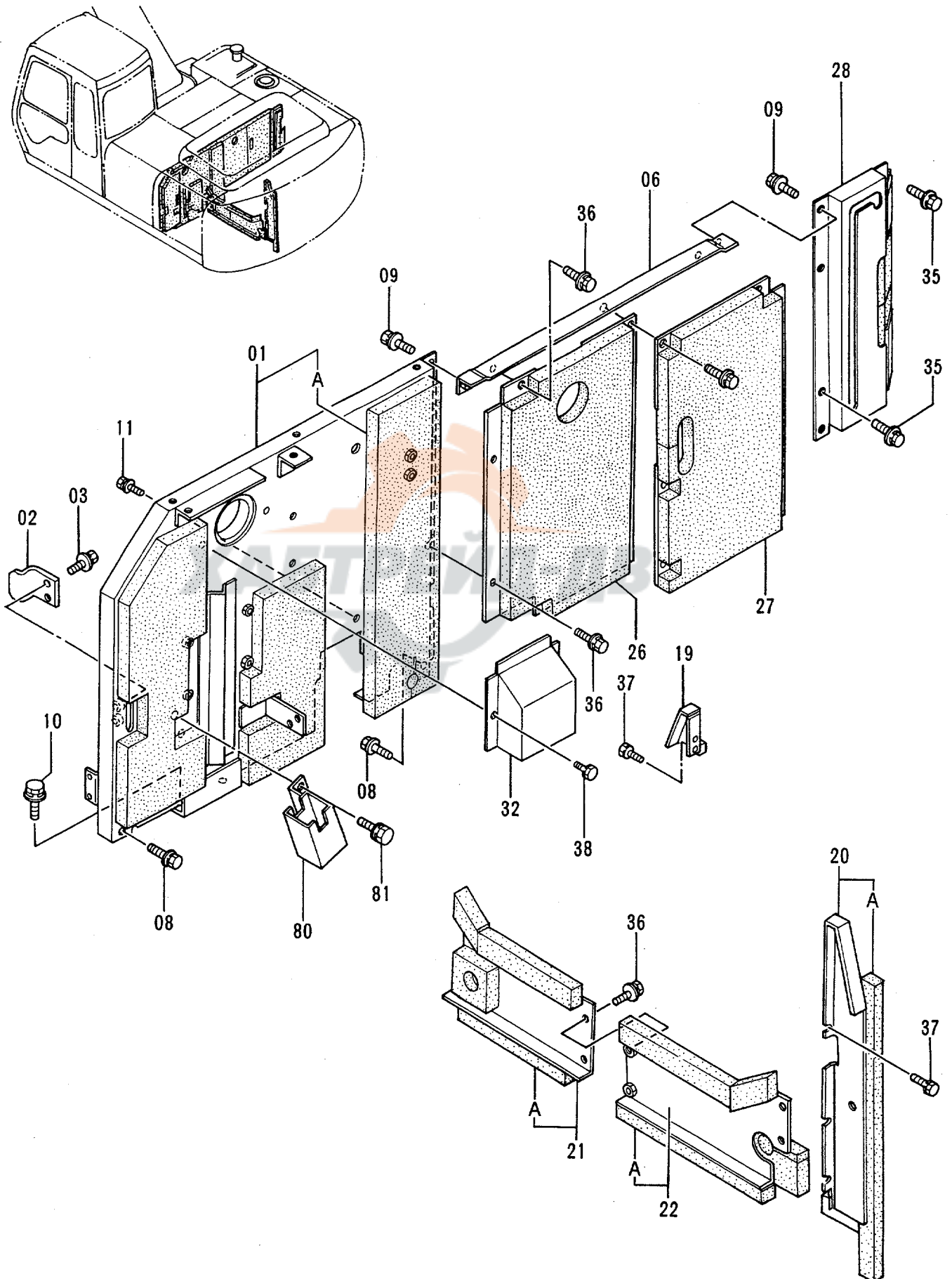

カバー (1-5)
COVER (1-5)

78001-

符号 ITEM	部品番号 PART NO.	部 品 名	PART NAME	数量 QTY	サービス コード S.C	適用号機 SERIAL NO.	互 換 性 ICA	代 替 部 品 REPLACEABLE PART	
								部品番号 PART NO.	数量 QTY
01	6011833	カバー	COVER	1					
01A	4320175	・ラバー	・RUBBER	1					
02	4257087	ストッパ	STOPPER	1					
03	J031030	ボルト;セムス	BOLT;SEMS	2					
06	9735795	サポート	SUPPORT	1					
08	J021030	ボルト;セムス	BOLT;SEMS	2					
09	J031025	ボルト;セムス	BOLT;SEMS	2					
10	J031230	ボルト;セムス	BOLT;SEMS	2					
11	J020820	ボルト;セムス	BOLT;SEMS	1					
19	9736525	カバー	COVER	1					
20	8050149	カバー	COVER	1					
20A	4320174	・ラバー	・RUBBER	1					
21	8050932	カバー	COVER	1					
21A	4319946	・ラバー	・RUBBER	1					
22	8048419	カバー	COVER	1					
22A	4306996	・ラバー	・RUBBER	1					
26	8049119	カバー	COVER	1					
27	8050921	カバー	COVER	1					
28	8056308	カバー	COVER	1		-84672			
28	8063138	カバー	COVER	1	#	84673-			
32	7027154	カバー	COVER	1					
35	J021030	ボルト;セムス	BOLT;SEMS	2					
36	J031025	ボルト;セムス	BOLT;SEMS	14					
37	J020820	ボルト;セムス	BOLT;SEMS	5					
38	J010814	ボルト;セムス	BOLT;SEMS	2					
80	8051479	ホルダ	HOLDER	1		-85032			
81	J021025	ボルト;セムス	BOLT;SEMS	2		-85032			

カバー (1-6)
COVER (1-6)

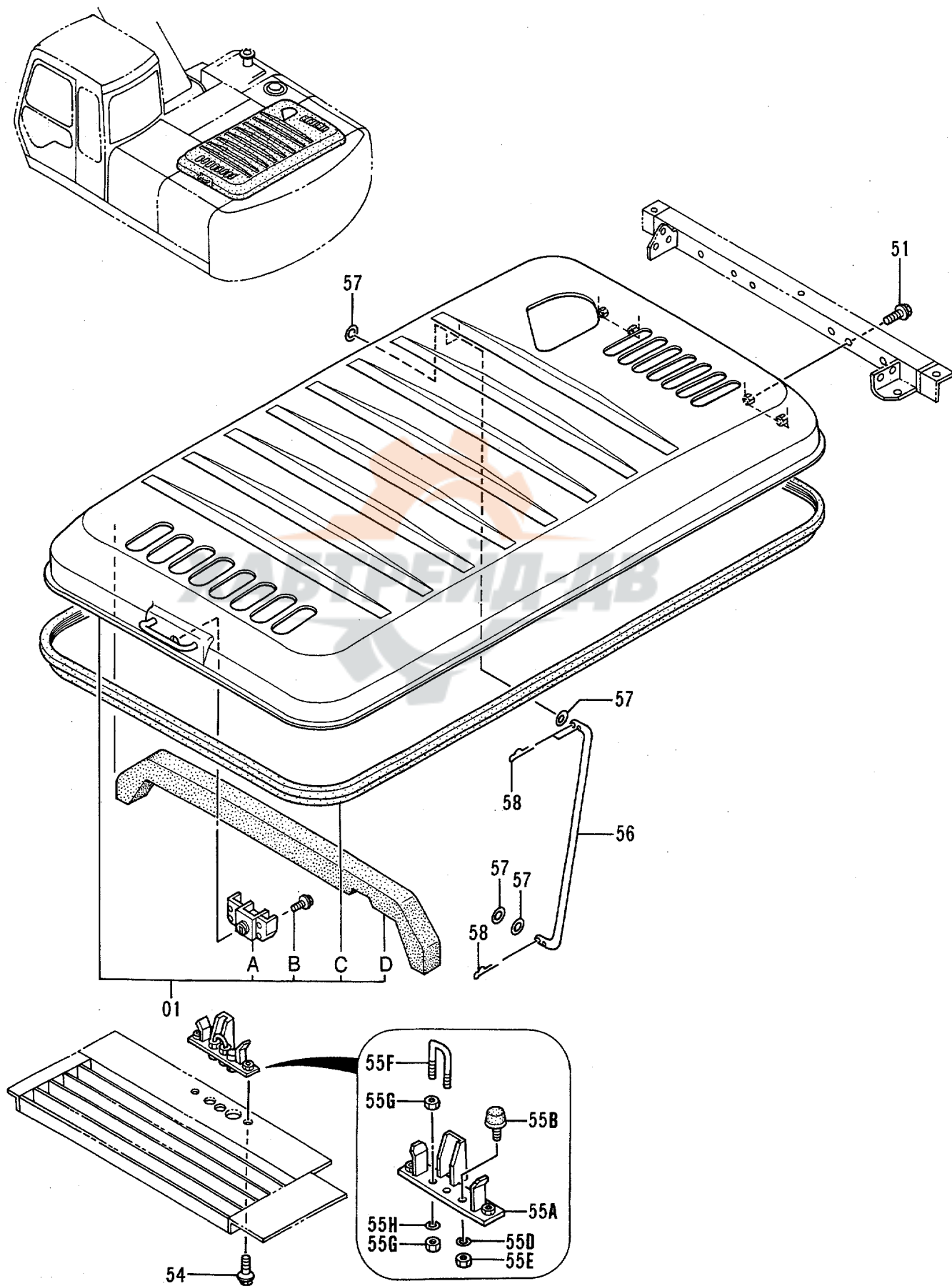

カバー (1-6)
COVER (1-6)

78001-

符号 ITEM	部品番号 PART NO.	部品名	PART NAME	数量 QTY	サービス コード S.C	適用号機 SERIAL NO.	互換性 ICA	代替部品 REPLACEABLE PART	
								部品番号 PART NO.	数量 QTY
01	5003278	カバー;エンジン	COVER;ENGINE	1					
01A	2031978	ドアロック (3) <詳細は別ページ参照>	DOOR LOCK (3) <for details: see separate page>	1		-D95/04		2038733	1
01A	2038733	ドアロック (3) <詳細は別ページ参照>	DOOR LOCK (3) <for details: see separate page>	1	#	D95/05-			
01B	J010614	ボルト;セムス	BOLT;SEMS	4					
01C	4278600	ラバー	RUBBER	1					
01D	4301290	ラバー	RUBBER	1					
51	J021030	ボルト;セムス	BOLT;SEMS	4					
54	J031030	ボルト;セムス	BOLT;SEMS	2					
55A	8053476	ブラケット	BRACKET	1					
55B	4294508	ストッパ	STOPPER	1					
55D	A590910	ワッシャ;スプリング	WASHER;SPRING	1					
55E	J950010	ナット	NUT	1					
55F	4280175	ボルト;U	BOLT;U	1					
55G	M500807	ナット	NUT	4					
55H	A590908	ワッシャ;スプリング	WASHER;SPRING	2					
56	4263655	ステー	STAY	1					
57	A590114	ワッシャ;プレーン	WASHER;PLANE	4					
58	4022700	ピン;ロック	PIN;LOCK	4					

カバー (1-7)
COVER (1-7)

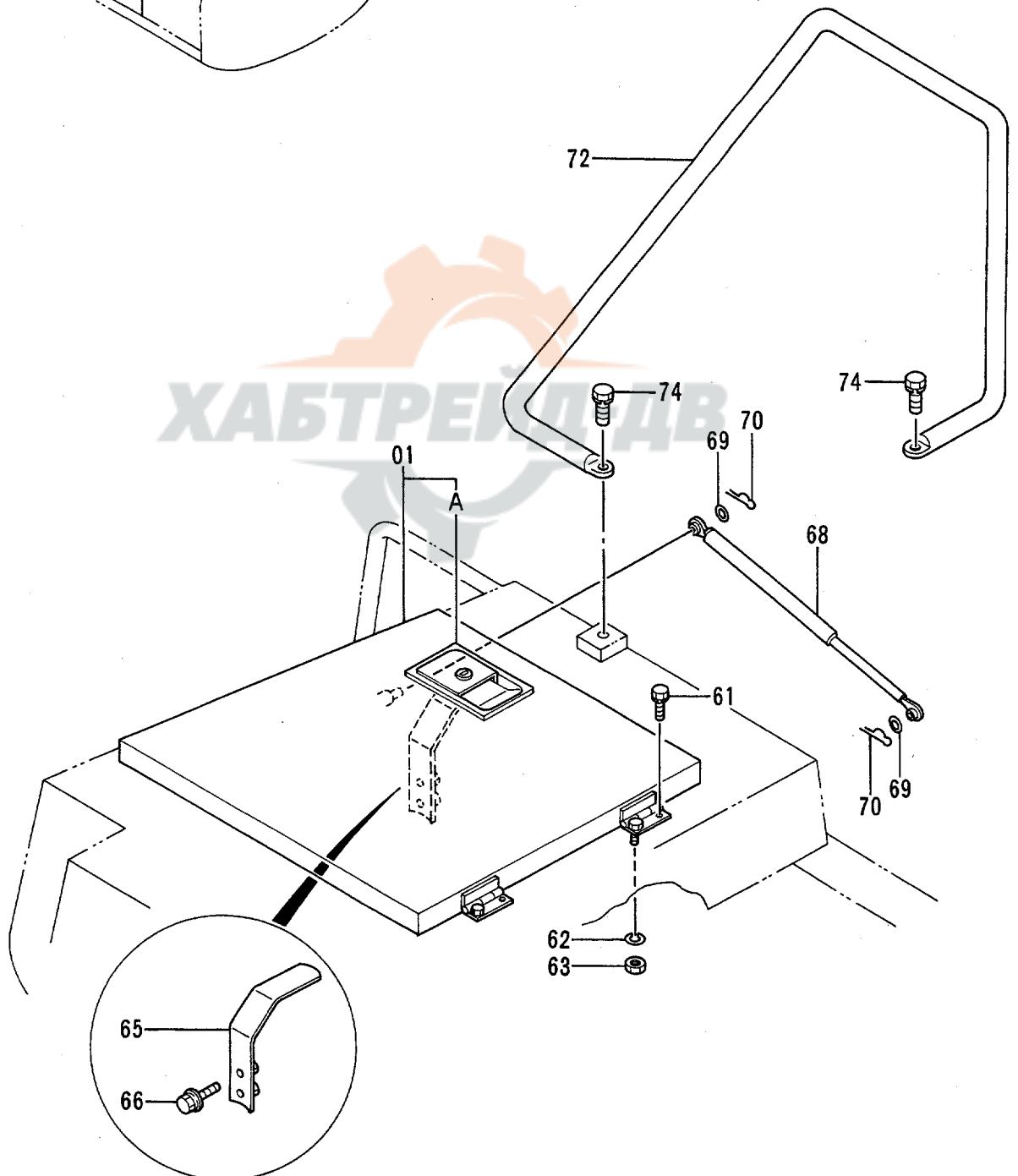
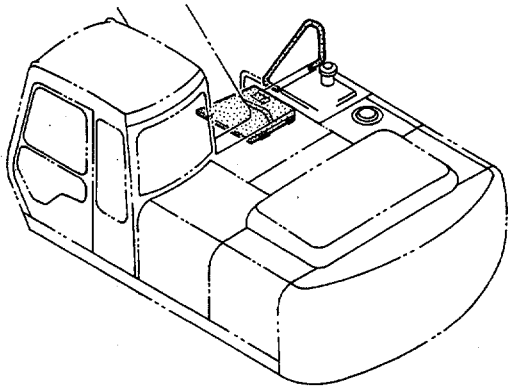

カバー (1-7)
COVER (1-7)

78001-

符号 ITEM	部品番号 PART NO.	部品名	PART NAME	数量 QTY	サービス コード S.C	適用号機 SERIAL NO.	互換性 ICA	代替部品 REPLACEABLE PART	
								部品番号 PART NO.	数量 QTY
01	7024437	カバー	COVER	1					
01A	7017862	ドアロック (1) <詳細は別ページ参照>	DOOR LOCK (1) <for details: see separate page>	1	W	-D95/04	1	7031001	1
01A	7031001	ドアロック (1) <詳細は別ページ参照>	DOOR LOCK (1) <for details: see separate page>	1	#W	D95/05-			
61	J011022	ボルト;セムス	BOLT;SEMS	2					
62	A590910	ワッシャ;スプリング	WASHER;SPRING	2					
63	J950010	ナット	NUT	2					
65	9736904	ブラケット	BRACKET	1					
66	J021025	ボルト;セムス	BOLT;SEMS	2					
68	4196560	ステー	STAY	1					
69	A590108	ワッシャ;プレーン	WASHER;PLANE	2					
70	4022697	ピン;ロック	PIN;LOCK	2					
72	8047346	ステー	STAY	1					
74	J011228	ボルト;セムス	BOLT;SEMS	2					

カバー (2) <200, LC>
COVER (2) <200, LC>

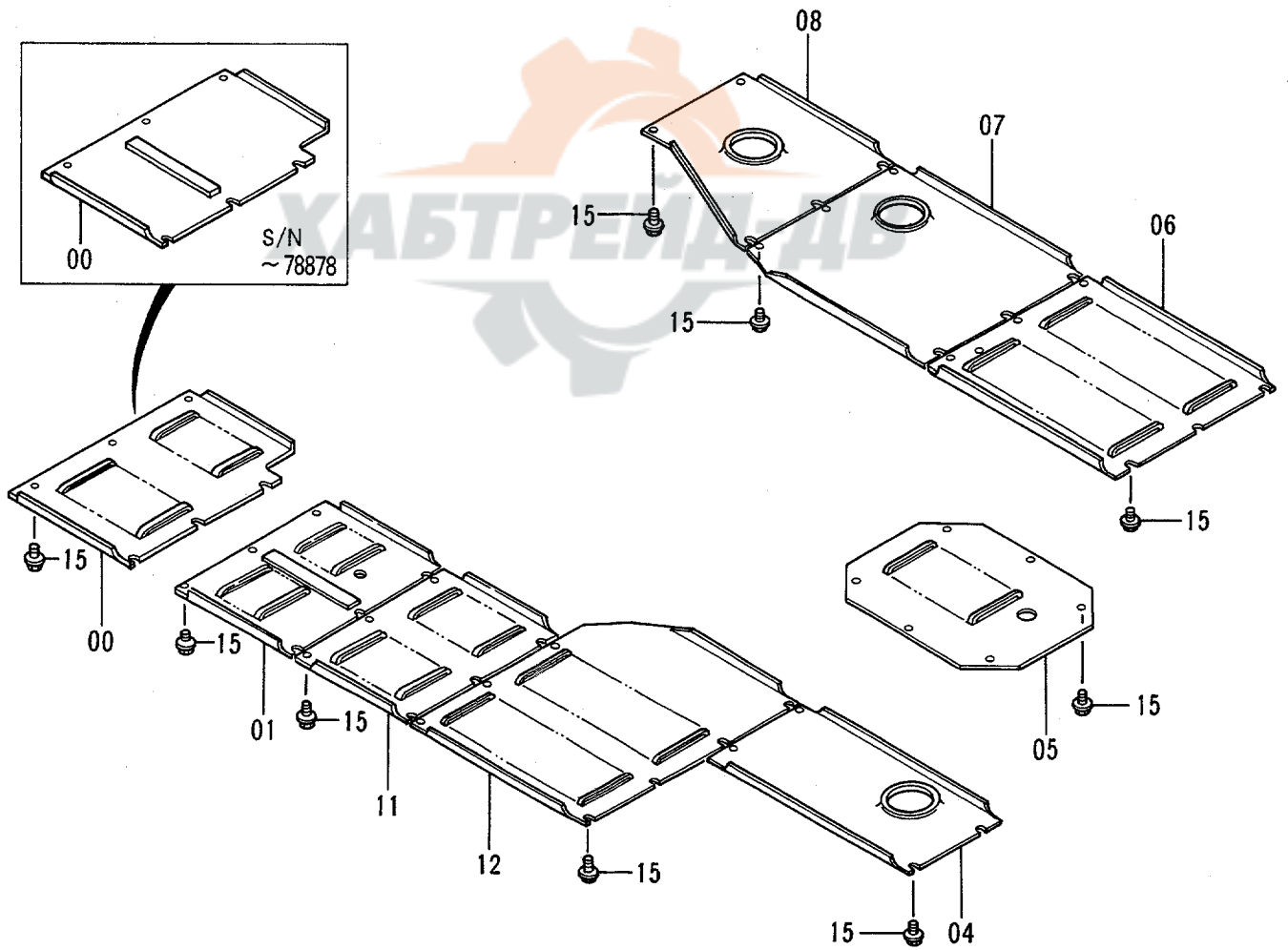
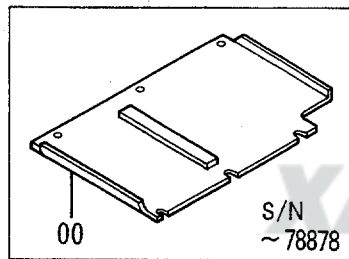
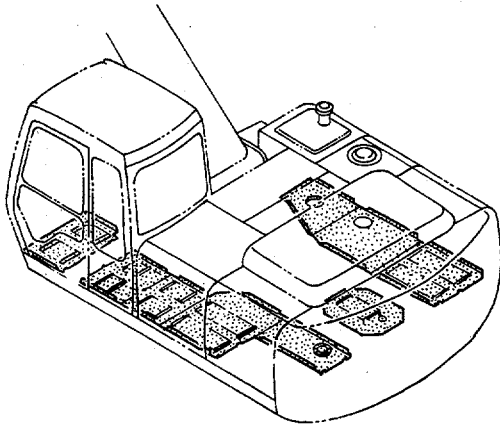

カバー (2) <200, LC>
COVER (2) <200, LC>

78001-

符号 ITEM	部品番号 PART NO.	部品名	PART NAME	数量 QTY	サービス コード S.C	適用号機 SERIAL NO.	互換性 ICA	代替部品 REPLACEABLE PART	
								部品番号 PART NO.	数量 QTY
00	8060667	カバー	COVER	1		-78878	Y	3071378	1
00	3071378	カバー	COVER	1		78879-			
01	8060671	カバー	COVER	1					
04	3051137	カバー	COVER	1					
05	3051138	カバー	COVER	1					
06	2030077	カバー	COVER	1					
07	2030078	カバー	COVER	1					
08	3051140	カバー	COVER	1					
11	3068119	カバー	COVER	1					
12	2031325	カバー	COVER	1					
15	J071035	ボルト;セムス-スクレイブ	BOLT;SEMS-S	52					

カバー (2) <200H, LCH>
COVER (2) <200H, LCH>

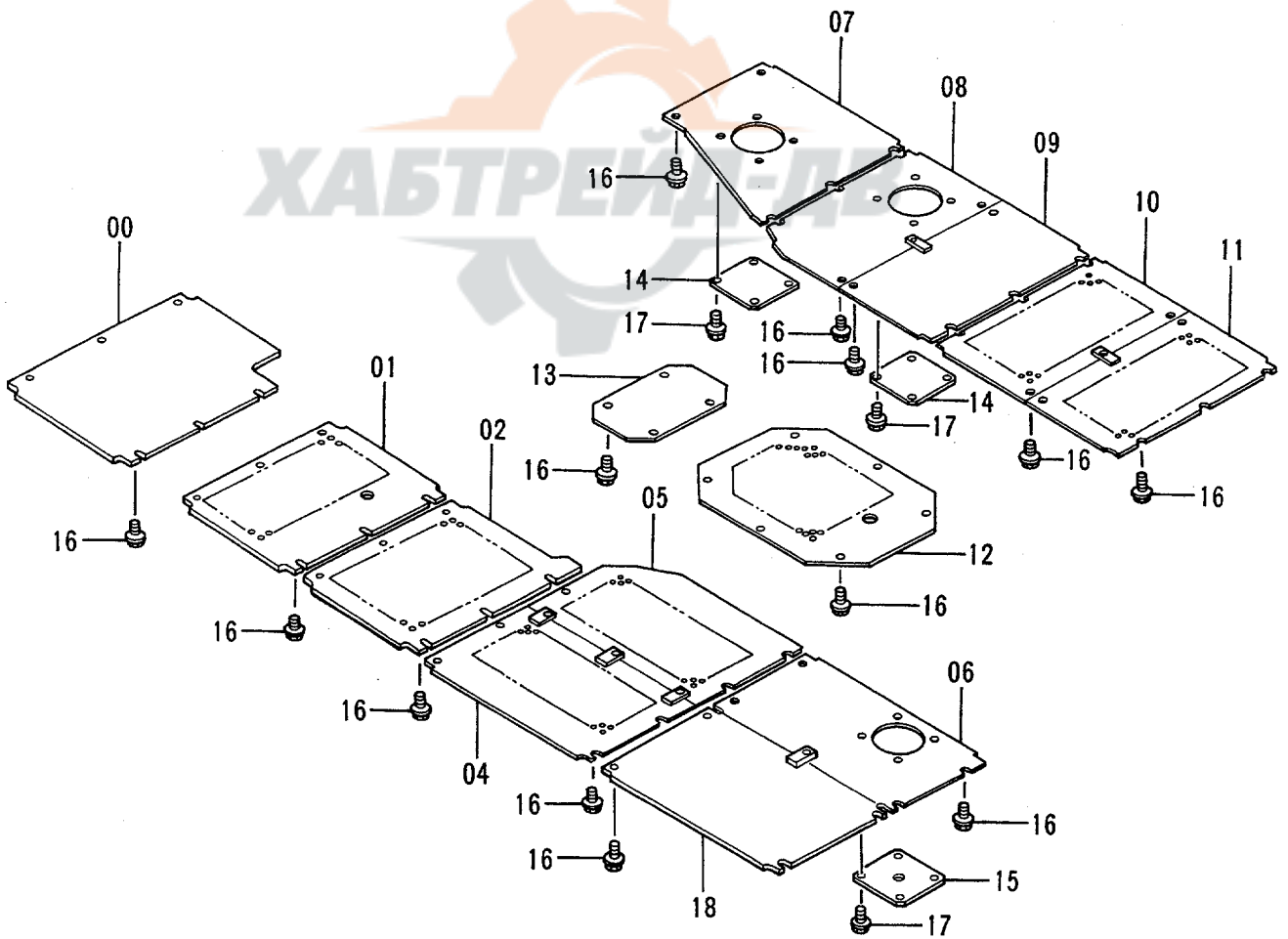
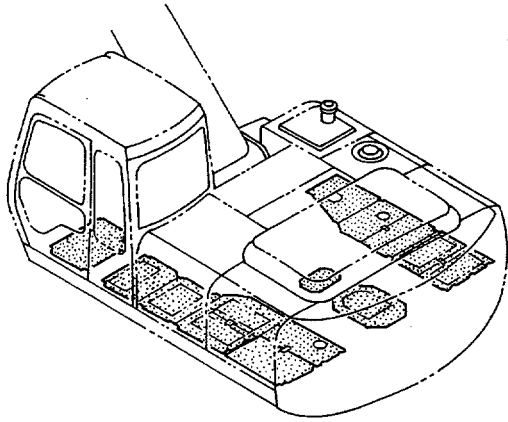

カバー (2) <200H, LCH>
COVER (2) <200H, LCH>

78001-

符号 ITEM	部品番号 PART NO.	部品名	PART NAME	数量 QTY	サービス コード S.C	適用号機 SERIAL NO.	互換性 ICA	代替部品 REPLACEABLE PART	
								部品番号 PART NO.	数量 QTY
00	8061477	カバー	COVER	1					
01	8061478	カバー	COVER	1					
02	8061479	カバー	COVER	1					
04	8061480	カバー	COVER	1					
05	8061481	カバー	COVER	1					
06	8061482	カバー	COVER	1					
07	8061484	カバー	COVER	1					
08	8061487	カバー	COVER	1					
09	8061490	カバー	COVER	1					
10	8061491	カバー	COVER	1					
11	8061492	カバー	COVER	1					
12	8061494	カバー	COVER	1					
13	9743827	カバー	COVER	1					
14	4266781	カバー	COVER	2					
15	4266782	カバー	COVER	1					
16	J071035	ボルト;セムス-スクレイフ	BOLT;SEMS-S	74					
17	J020820	ボルト;セムス	BOLT;SEMS	12					
18	8061483	カバー	COVER	1					

ドアロック (1)
DOOR LOCK (1)

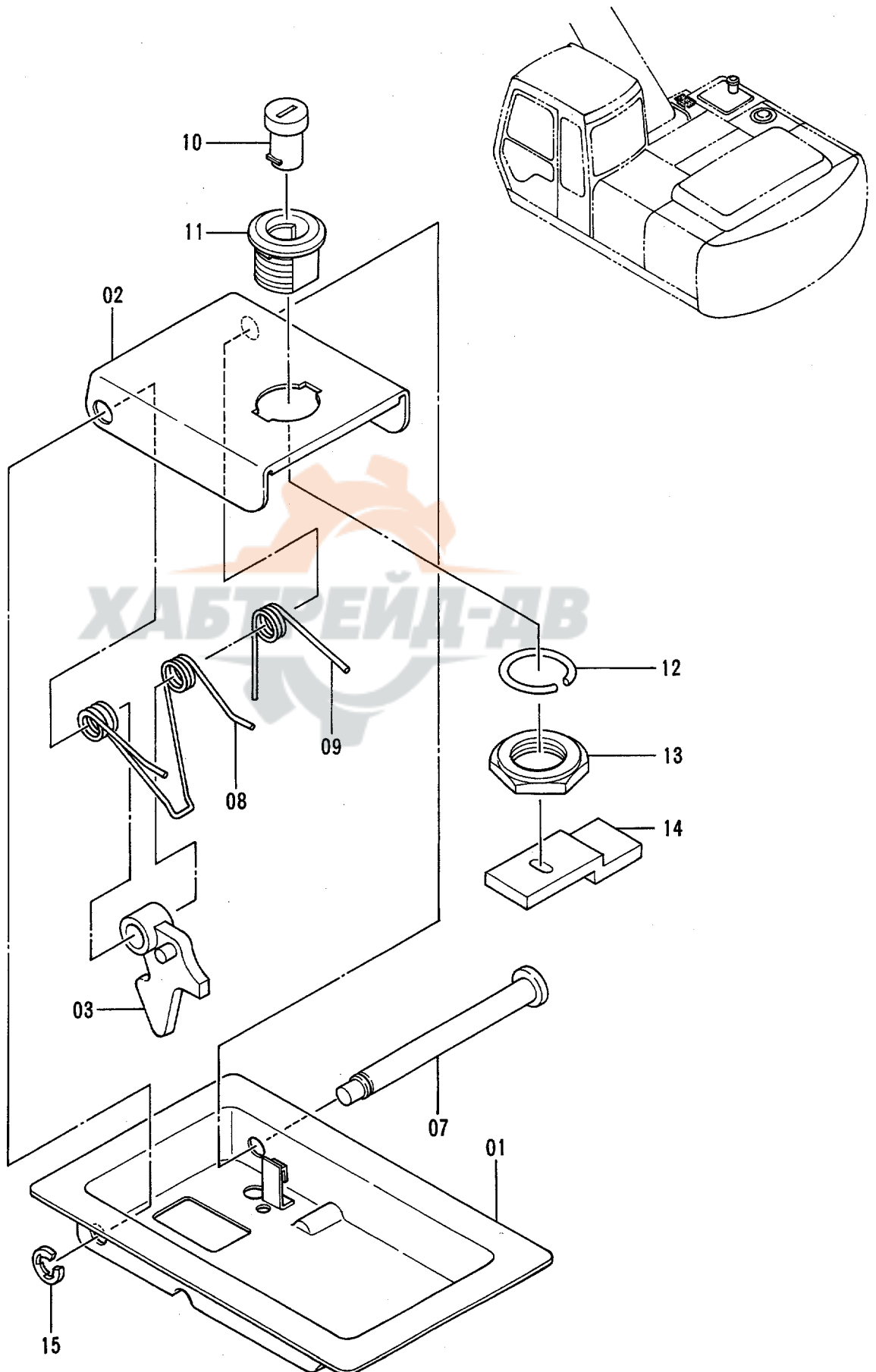

ドア ロック (1)
DOOR LOCK (1)

78001-

符号 ITEM	部品番号 PART NO.	部 品 名	PART NAME	数量 QTY	サービス コード S.C	適用号機 SERIAL NO.	互 換 性 ICA	代 替 部 品 REPLACEABLE PART	
								部品番号 PART NO.	数量 QTY
	7017862	ロック アッセン	LOCK ASS'Y	1	W	-D95/04	I	7031001	1
	7031001	ロック アッセン	LOCK ASS'Y	1	#W	D95/05-			
01	8024490	・カバー	・COVER	1					
02	8024463	・ラッチ	・LATCH	1					
03	9717542	・レバー	・LEVER	1					
07	4134328	・シャフト	・SHAFT	1					
08	4134319	・スプリング	・SPRING	1					
09	4134320	・スプリング	・SPRING	1					
10	4187085	・シリンダ ; ロック (H800)	・CYL. ; LOCK (H800)	1		-D95/04	I	4361411	1
10	4361411	・シリンダ ; ロック (H800~H808)	・CYL. ; LOCK (H800~H808)	1	#	D95/05-			
11	4187295	・ケース	・CASE	1					
12	4134322	・ワッシャ	・WASHER	1					
13	4134323	・ナット	・NUT	1					
14	4134331	・プレート	・PLATE	1					
15	4112235	・リング ; リテイニング	・RING ; RETAINING	1					

ドアロック (2)
DOOR LOCK (2)

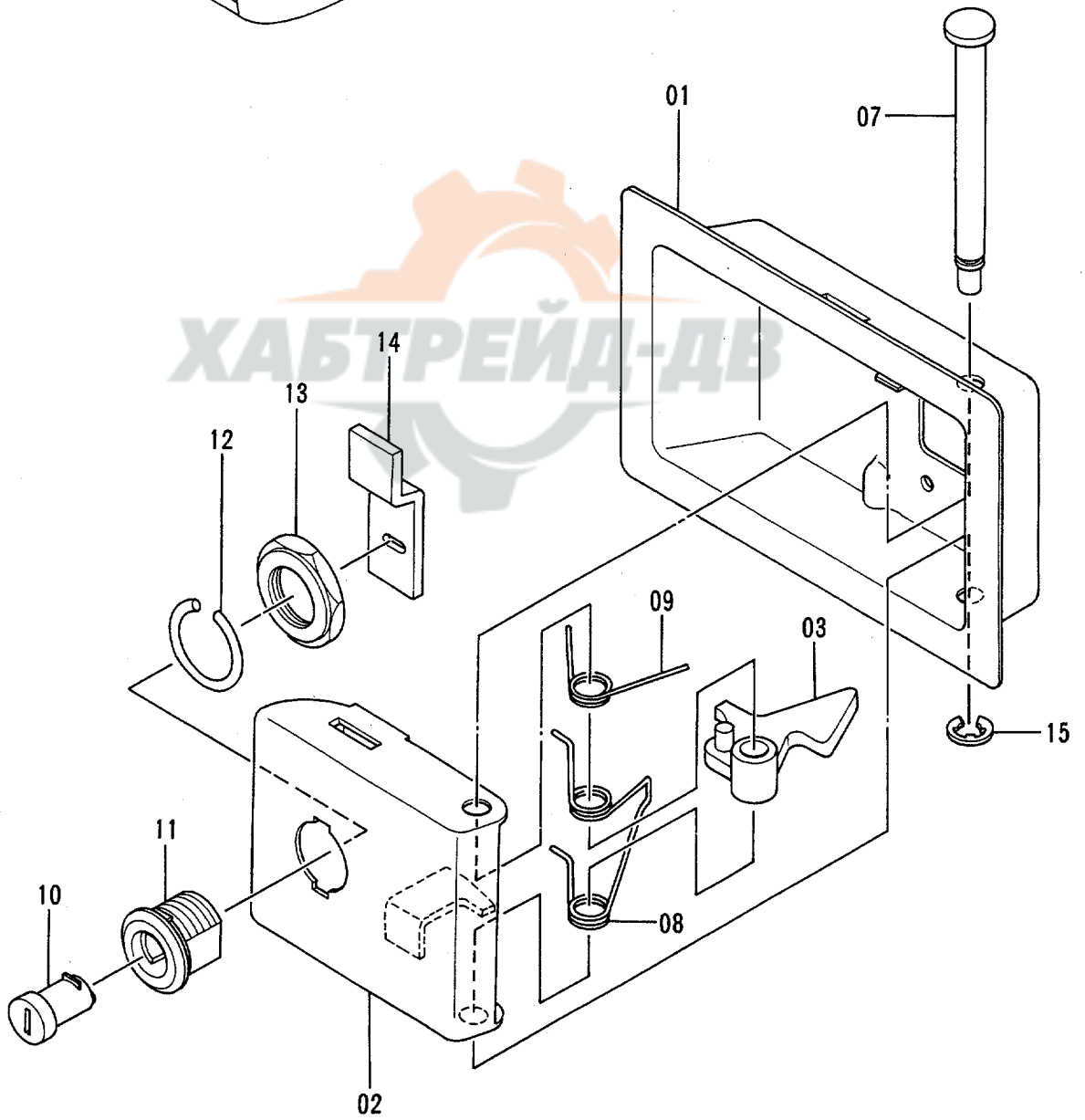
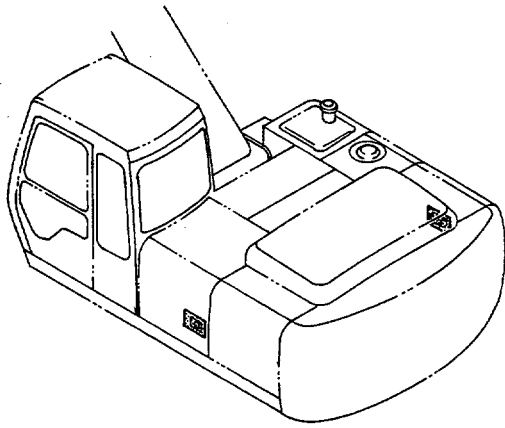

ドア ロック (2)
DOOR LOCK (2)

78001-

符号 ITEM	部品番号 PART NO.	部 品 名	PART NAME	数量 QTY	サービス コード S.C	適用号機 SERIAL NO.	互 換 性 ICA	代 替 部 品 REPLACEABLE PART	
								部品番号 PART NO.	数量 Q'TY
	7017924	ロック アッセン	LOCK ASS'Y	2	W	-D94/10	Y	4354012	2
	4354012	ロック アッセン	LOCK ASS'Y	2	#W	D94/11-D94/04	I	4361637	2
	4361637	ロック アッセン	LOCK ASS'Y	2	#W	D95/05-			
01	8024462	・カバー	・COVER	1		-D94/10	Y	4355968	1
01	4355968	・カバー	・COVER	1	#	D94/11-			
02	8024464	・ラッチ	・LATCH	1		-D94/10	Y	4355970	1
02	4355970	・ラッチ	・LATCH	1	#	D94/11-			
03	9717542	・レバ	・LEVER	1		-D94/10	T	4355971	1
								4355973	1
03	4355971	・レバ	・LEVER	1	#	D94/11-			
07	4134328	・シャフト	・SHAFT	1		-D94/10	Y	4355972	1
07	4355972	・シャフト	・SHAFT	1	#	D94/11-			
08	4134319	・スプリング	・SPRING	1		-D94/10	T	4355973	1
								4355971	1
08	4355973	・スプリング	・SPRING	1	#	D94/11-			
09	4134321	・スプリング	・SPRING	1		-D94/10	Y	4355975	1
09	4355975	・スプリング	・SPRING	1	#	D94/11-			
10	4187085	・シリンダ ; ロック (H800)	・CYL. ; LOCK (H800)	1		-D94/10	Y	4355976	1
10	4355976	・シリンダ ; ロック (H800)	・CYL. ; LOCK (H800)	1	#	D94/11-D95/04	I	4361783	1
10	4361783	・シリンダ ; ロック	・CYL. ; LOCK	1	#	D95/05-			
		(H800~H808共用)	(H800~H808)						
11	4187295	・ケース	・CASE	1		-D94/10	Y	4355978	1
11	4355978	・ケース	・CASE	1	#	D94/11-			
12	4134322	・ワッシャ	・WASHER	1		-D94/10	Y	4355979	1
12	4355979	・ワッシャ	・WASHER	1	#	D94/11-			
13	4134323	・ナット	・NUT	1		-D94/10	Y	4355980	1
13	4355980	・ナット	・NUT	1	#	D94/11-			
14	4134331	・プレート	・PLATE	1		-D94/10	Y	4355981	1
14	4355981	・プレート	・PLATE	1	#	D94/11-			
15	4112235	・リング ; リテイニング	・RING ; RETAINING	1		-D94/10	Y	4355982	1
15	4355982	・リング ; リテイニング	・RING ; RETAINING	1	#	D94/11-			

ドアロック (3)
DOOR LOCK (3)

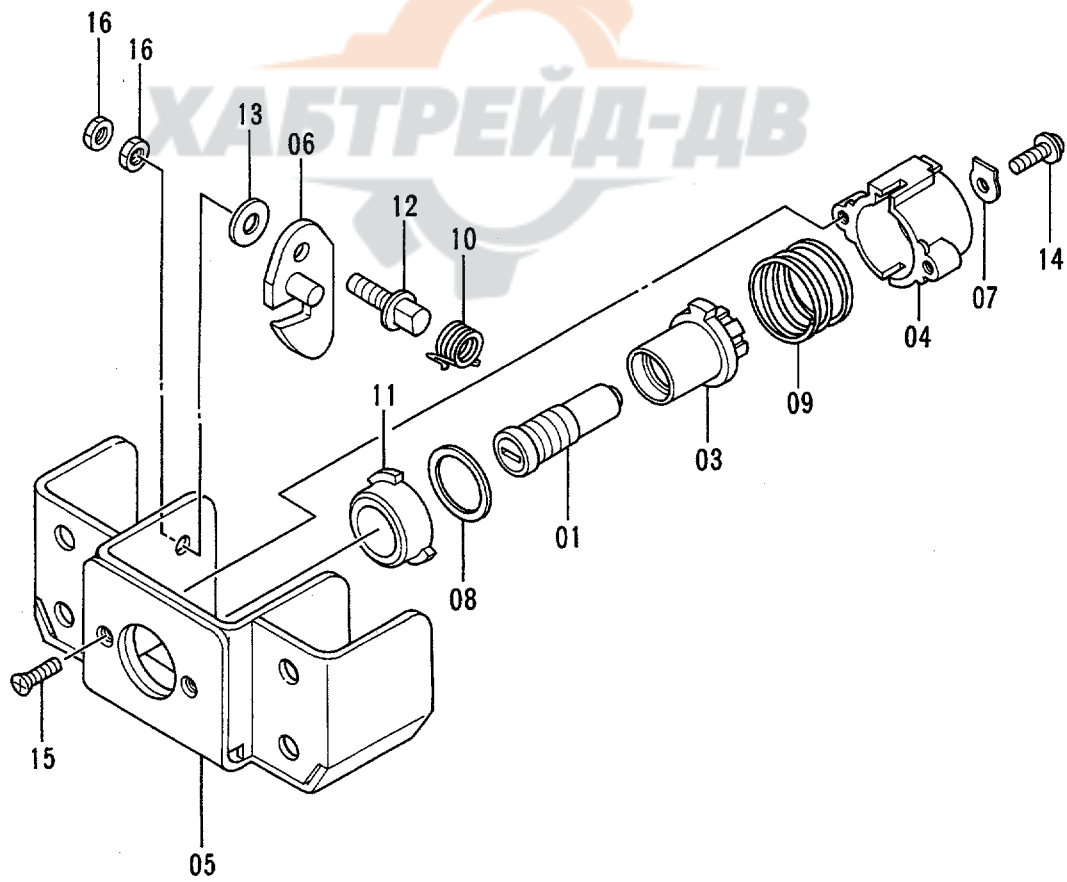
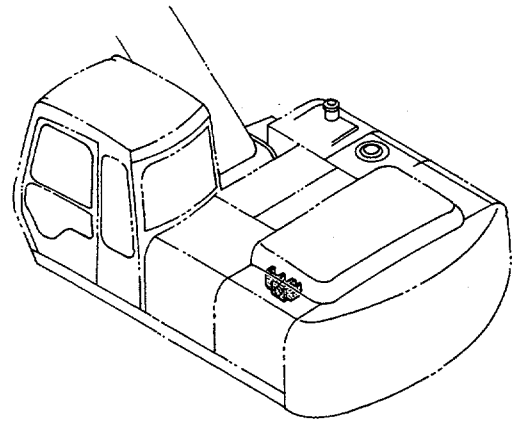

ドア ロック (3)
DOOR LOCK (3)

78001-

符号 ITEM	部品番号 PART NO.	部 品 名	PART NAME	数量 QTY	サービス コード S.C	適用号機 SERIAL NO.	互換性 ICA	代替部品 REPLACEABLE PART	
								部品番号 PART NO.	数量 QTY
	2031978	ロック アッセン	LOCK ASS' Y	1		-D95/04	I	2038733	1
	2038733	ロック アッセン	LOCK ASS' Y	1	#	D95/05-			
01	4290545	・ロータ	・ROTOR	1		-D95/04	I	4361751	1
01	4361751	・ロータ	・ROTOR	1	#	D95/05-			
03	4290546	・ケース	・CASE	1					
04	4290547	・ケース	・CASE	1					
05	4290548	・ブラケット	・BRACKET	1					
06	4290549	・フック	・HOOK	1					
07	4290550	・プレート;ロック	・PLATE;LOCK	1					
08	4290551	・ガスケット	・GASKET	1					
09	4290552	・スプリング	・SPRING	1					
10	4290553	・スプリング	・SPRING	1					
11	4290554	・リング;ガイド	・RING;GUIDE	1					
12	4290555	・シャフト	・SHAFT	1					
13	4290556	・スペーサ	・SPACER	1					
14	4290557	・スクリュー	・SCREW	1					
15	4290558	・スクリュー	・SCREW	2					
16	4294120	・ナット	・NUT	2					



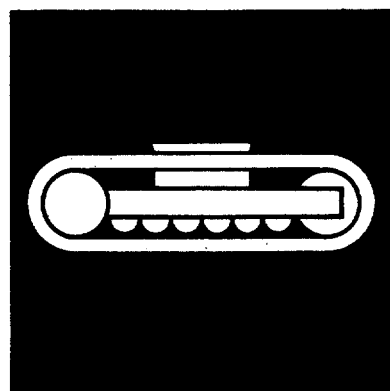

下部走行体
UNDERCARRIAGE



トラックフレーム <200>
TRACK FRAME <200>

適用号機 78001~85184
Serial No.

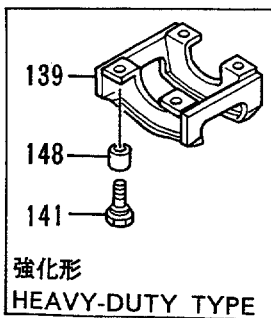
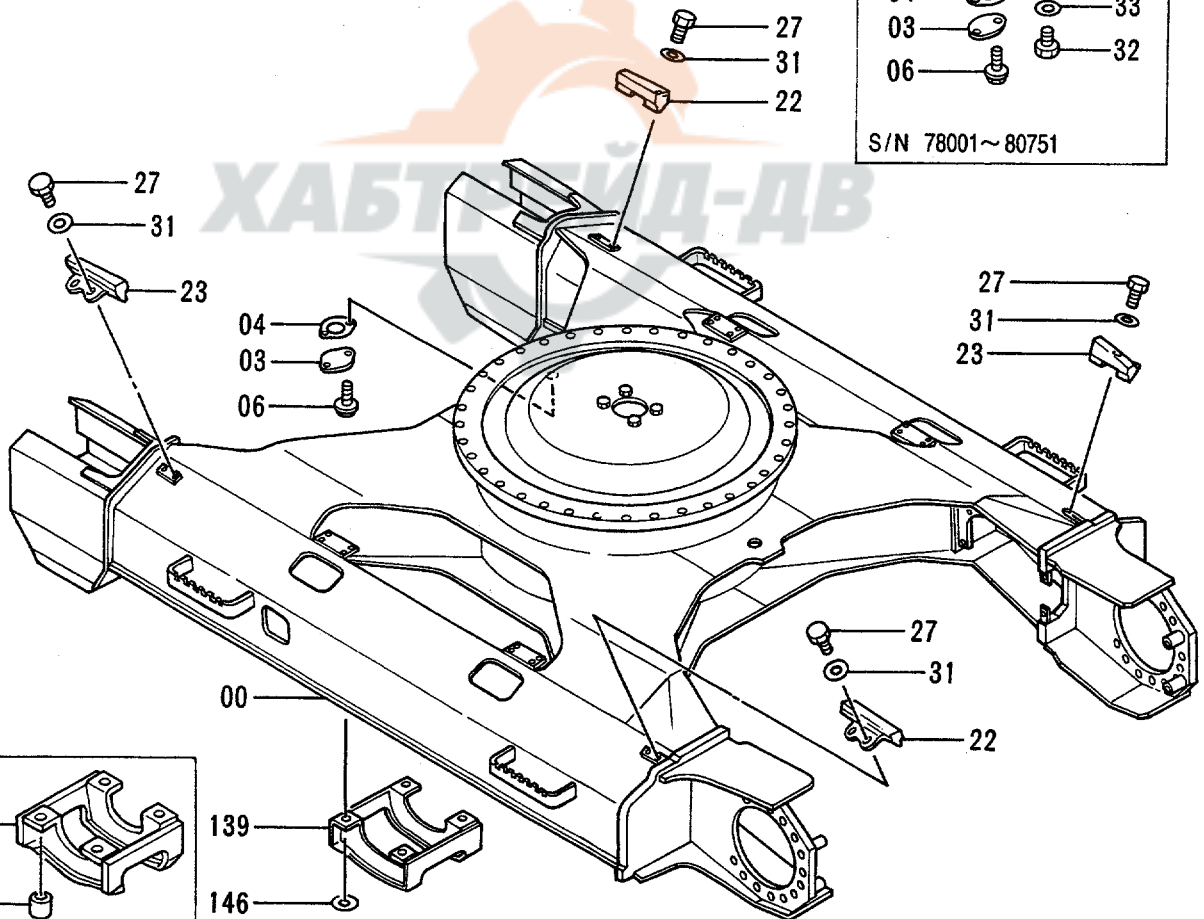
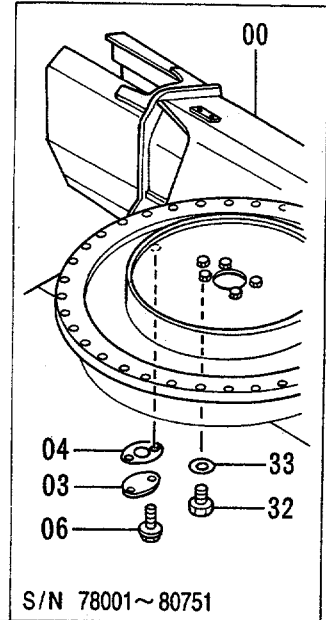
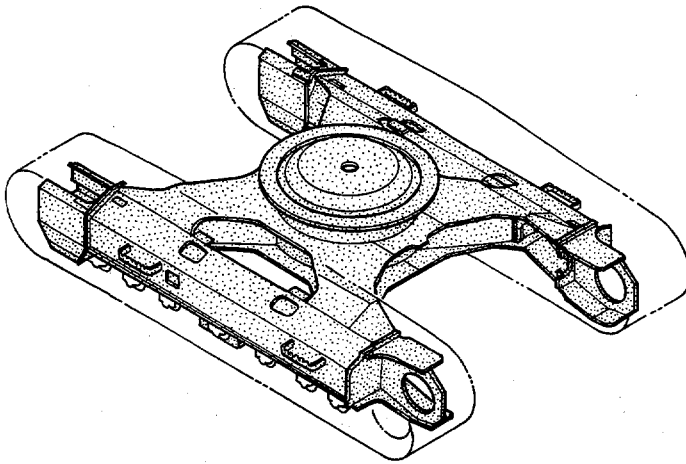

トラック フレーム <200>
TRACK FRAME <200>

78001-85184

符号 ITEM	部品番号 PART NO.	部 品 名	PART NAME	数量 QTY	サービス コード S.C	適用号機 SERIAL NO.	互 換 性 ICA	代 替 部 品 REPLACEABLE PART	
								部品番号 PART NO.	数量 QTY
00	5002600	フレーム;トラック	FRAME; TRACK	1					
03	4128863	プレート	PLATE	1					
04	4272297	パッキング	PACKING	1					
06	J011020	ボルト;セムス	BOLT; SEMS	2		-80751			
06	J011025	ボルト;セムス	BOLT; SEMS	2		80752-			
22	2031046	ブロック	BLOCK	2					
23	2031047	ブロック	BLOCK	2					
27	J931230	ボルト	BOLT	8					
31	4183252	ワッシャ	WASHER	8					
32	J901220	ボルト	BOLT	1		-80751			
33	A590112	ワッシャ;プレーン	WASHER; PLANE	1		-80751			
139	8052020	ガード	GUARD	2			T	8059049	2
								4248682	8
								4335209	8
139	8059049	ガード (強化型)	GUARD (HEAVY-DUTY)	2	OP				
141	4252880	ボルト	BOLT	8					
141	4248682	ボルト (強化型)	BOLT (HEAVY-DUTY)	8	OP				
142	A590918	ワッシャ;スプリング	WASHER; SPRING	8					
146	J222018	ワッシャ	WASHER	8					
148	4335209	スペーサ (強化型)	SPACER (HEAVY-DUTY)	8	OP				

トラックフレーム <200>

TRACK FRAME <200>

適用号機 85185~
Serial No.

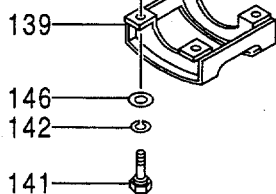
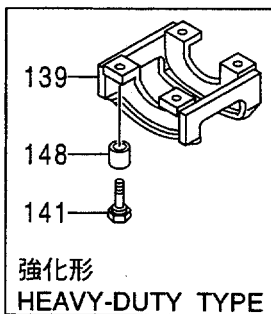
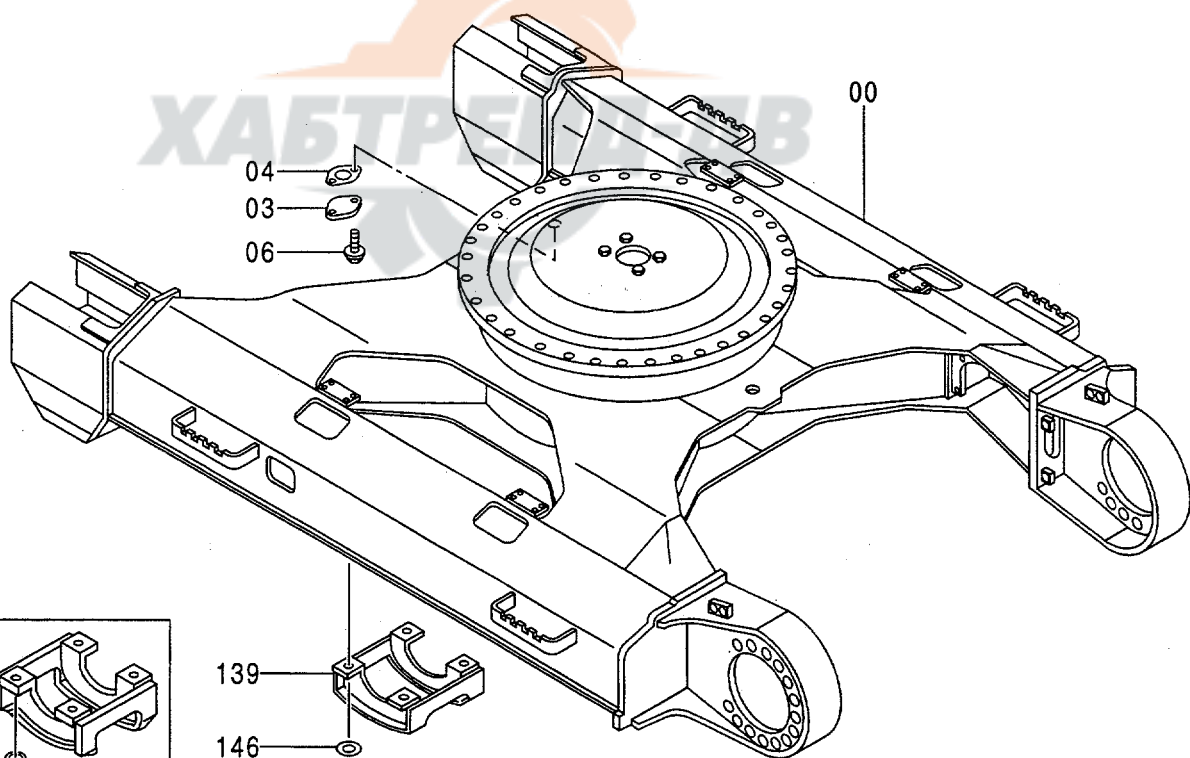
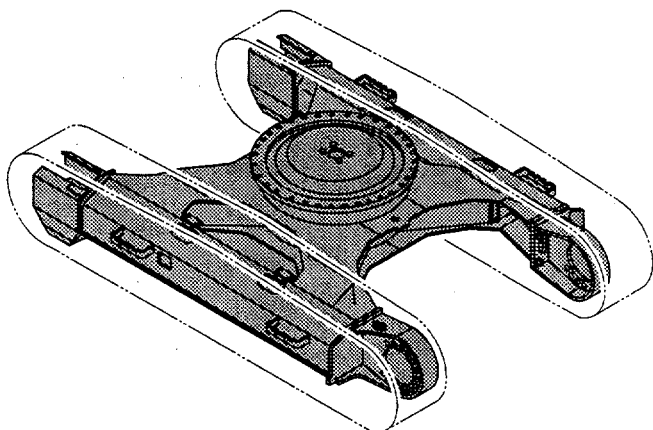

トラック フレーム <200>
TRACK FRAME <200>

85185-

符号 ITEM	部品番号 PART NO.	部 品 名	PART NAME	数量 QTY	サービス コード S.C	適用号機 SERIAL NO.	互 換 性 ICA	代 替 部 品 REPLACEABLE PART	
								部品番号 PART NO.	数量 QTY
00	5004389	フレーム;トラック	FRAME;TRACK	1					
03	4128863	プレート	PLATE	1					
04	4272297	パッキン	PACKING	1					
06	J011025	ボルト;セムス	BOLT;SEMS	2					
139	8052020	ガード	GUARD	2			T	8059049	2
								4248682	8
								4335209	8
139	8059049	ガード (強化型)	GUARD (HEAVY-DUTY)	2	OP				
141	4252880	ボルト	BOLT	8					
141	4248682	ボルト (強化型)	BOLT (HEAVY-DUTY)	8	OP				
142	A590918	ワッシャ;スプリング	WASHER;SPRING	8					
146	J222018	ワッシャ	WASHER	8					
148	4335209	スペーサ (強化型)	SPACER (HEAVY-DUTY)	8	OP				

トラックフレーム 〈200LC〉

TRACK FRAME 〈200LC〉

適用号機 78001~85386
Serial No.

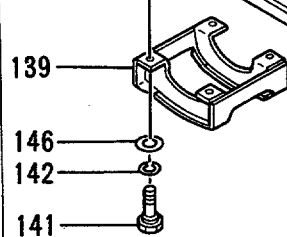
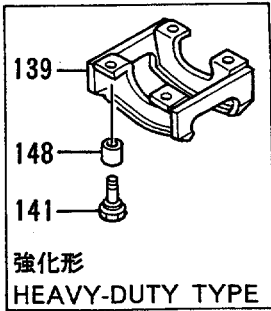
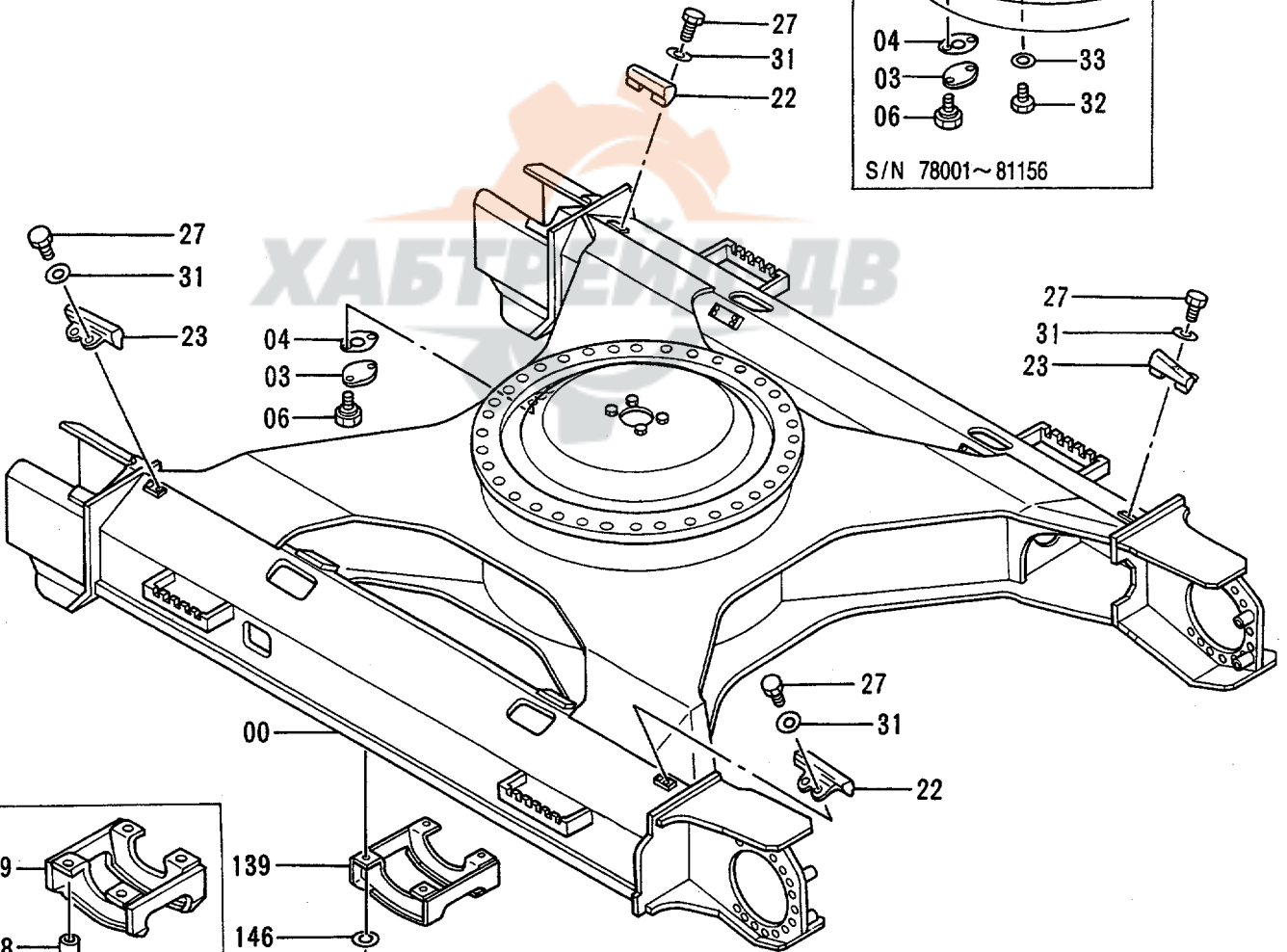
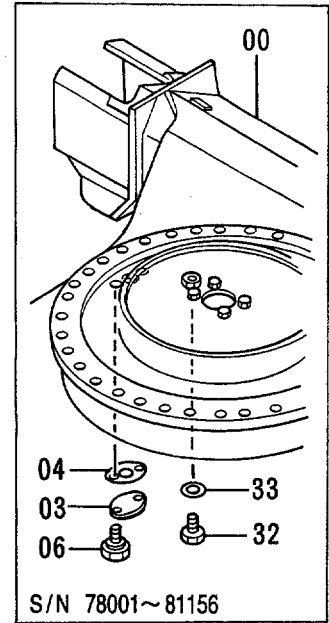
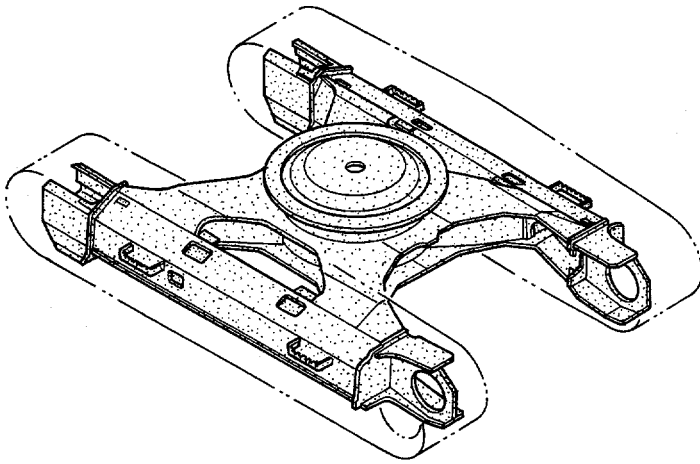

トラック フレーム <200LC>
TRACK FRAME <200LC>

78001-85386

符号 ITEM	部品番号 PART NO.	部 品 名	PART NAME	数量 Q'TY	サービ ス コード S.C	適用号機 SERIAL NO.	互 換 性 ICA	代 替 部 品 REPLACEABLE PART	
								部品番号 PART NO.	数量 Q'TY
00	5003085	フレーム;トラック	FRAME;TRACK	1					
03	4128863	プレート	PLATE	1					
04	4272297	パッキング	PACKING	1					
06	J011020	ボルト;セムス	BOLT;SEMS	2		-81156			
06	J011025	ボルト;セムス	BOLT;SEMS	2		81157-			
22	2031046	ブロック	BLOCK	2					
23	2031047	ブロック	BLOCK	2					
27	J931230	ボルト	BOLT	8					
31	4183252	ワッシャ	WASHER	8					
32	J901220	ボルト	BOLT	1		-81156			
33	A590112	ワッシャ;プレーン	WASHER;PLANE	1		-81156			
139	8052020	ガード	GUARD	2			T	8059049	2
								4248682	8
								4335209	8
139	8059049	ガード (強化型)	GUARD (HEAVY-DUTY)	2	OP				
141	4252880	ボルト	BOLT	8					
141	4248682	ボルト (強化型)	BOLT (HEAVY-DUTY)	8	OP				
142	A590918	ワッシャ;スプリング	WASHER;SPRING	8					
146	J222018	ワッシャ	WASHER	8					
148	4335209	スペーサ (強化型)	SPACER (HEAVY-DUTY)	8	OP				

トラックフレーム 〈200LC〉 TRACK FRAME 〈200LC〉

適用号機 85387~
Serial No.

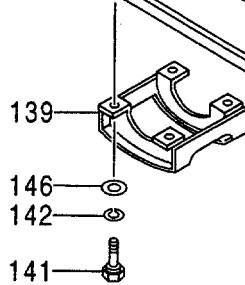
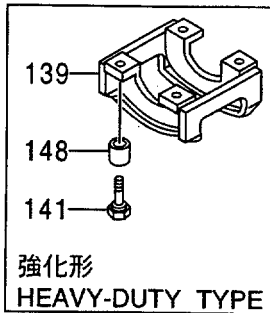
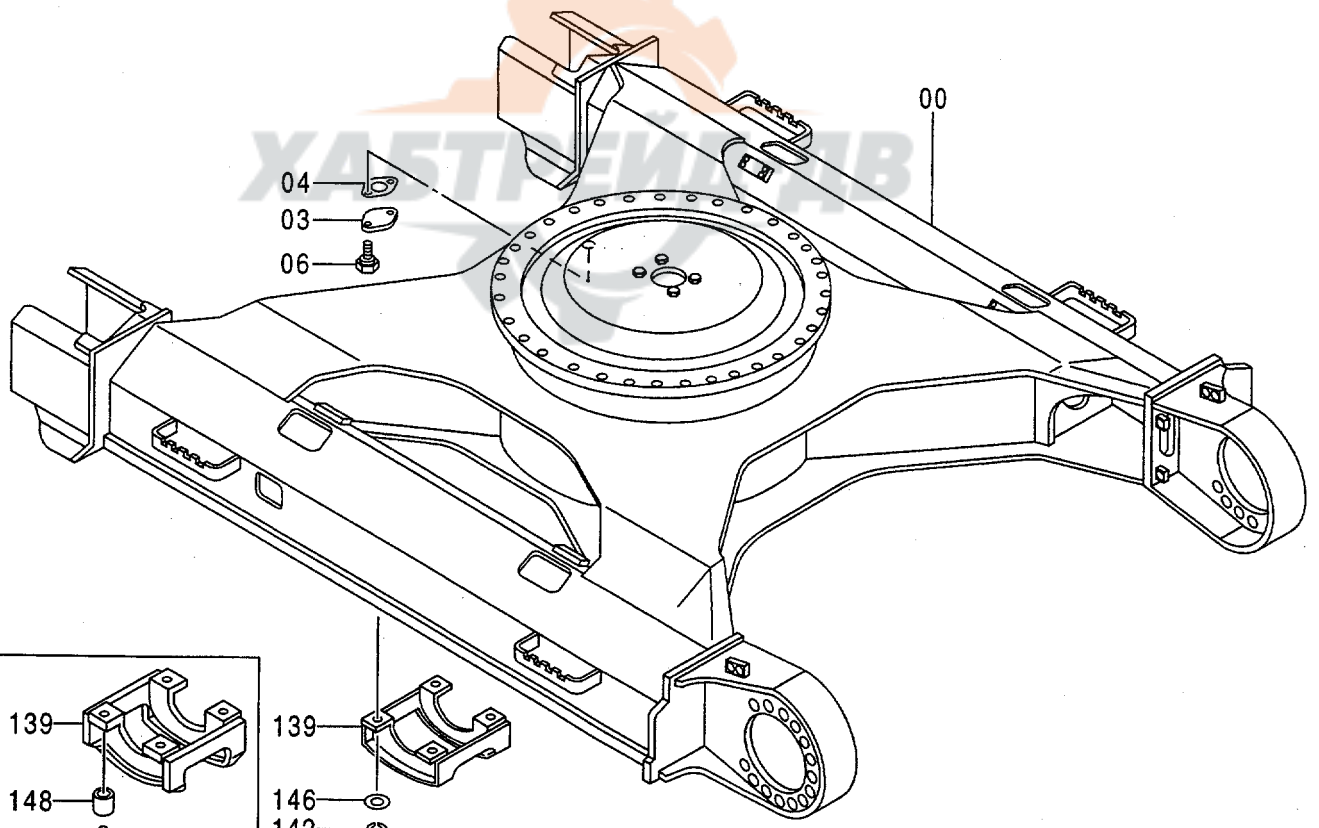
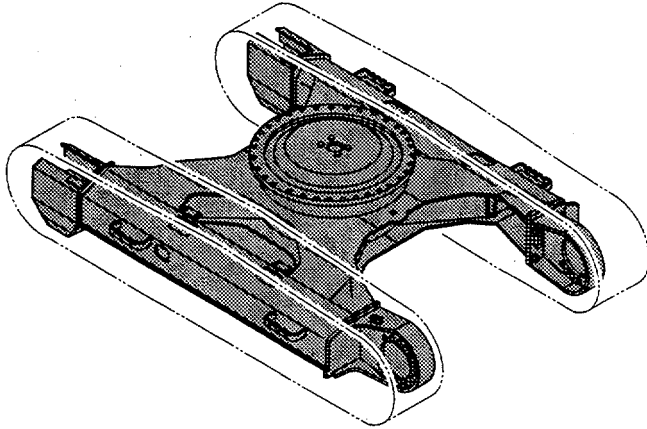

トラック フレーム <200LC>
TRACK FRAME <200LC>

85387-

符号 ITEM	部品番号 PART NO.	部 品 名	PART NAME	数量 QTY	サービス コード S.C	適用号機 SERIAL NO.	互 換 性 ICA	代 替 部 品 REPLACEABLE PART	
								部品番号 PART NO.	数量 QTY
00	5004555	フレーム;トラック	FRAME;TRACK	1					
03	4128863	プレート	PLATE	1					
04	4272297	パッキング	PACKING	1					
06	J011025	ボルト;セムス	BOLT;SEMS	2					
139	8052020	ガード	GUARD	2			T	8059049	2
								4248682	8
								4335209	8
139	8059049	ガード (強化型)	GUARD (HEAVY-DUTY)	2	OP				
141	4252880	ボルト	BOLT	8					
141	4248682	ボルト (強化型)	BOLT (HEAVY-DUTY)	8	OP				
142	A590918	ワッシャ;スプリング	WASHER;SPRING	8					
146	J222018	ワッシャ	WASHER	8					
148	4335209	スペーサ (強化型)	SPACER (HEAVY-DUTY)	8	OP				

トラックフレーム <200H> TRACK FRAME <200H>

適用号機 78001~84671
Serial No.

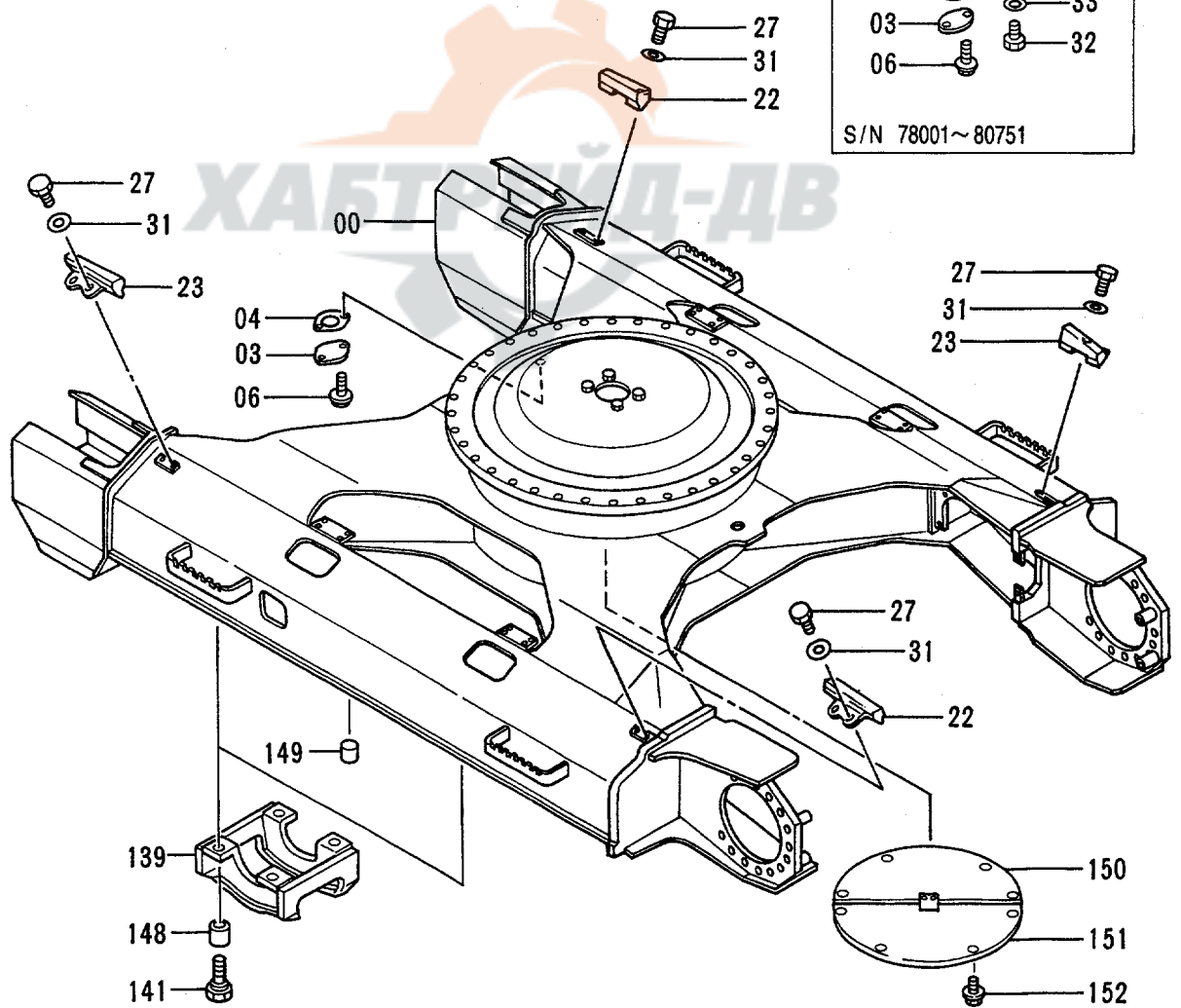
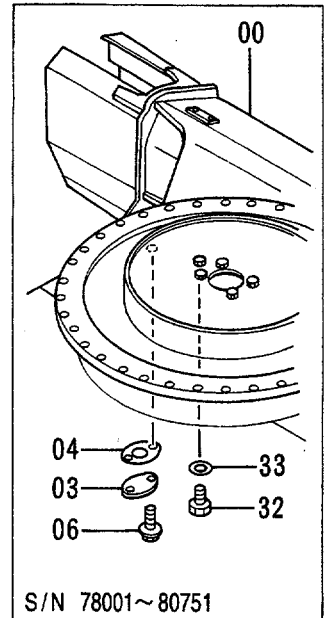
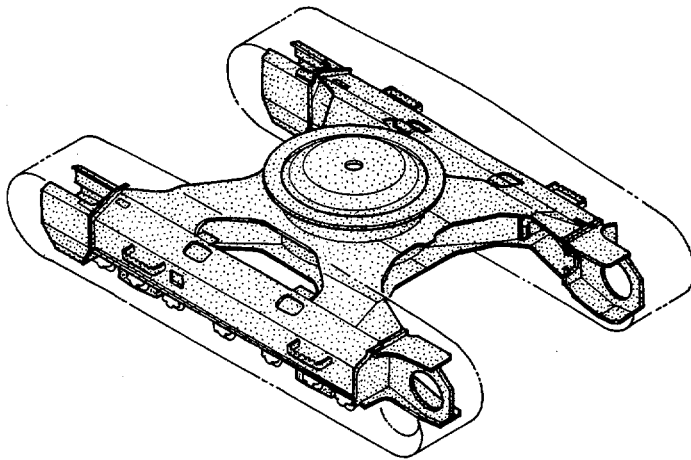

トラック フレーム <200H>
TRACK FRAME <200H>

78001-84671

符号 ITEM	部品番号 PART NO.	部 品 名	PART NAME	数量 QTY	サービス コード S.C	適用号機 SERIAL NO.	互 換 性 ICA	代 替 部 品 REPLACEABLE PART	
								部品番号 PART NO.	数量 QTY
00	++++++	フレーム;トラック	FRAME;TRACK	1					
03	4128863	プレート	PLATE	1					
04	4272297	パッキング	PACKING	1					
06	J011020	ボルト;セムス	BOLT;SEMS	2		-80751			
06	J011025	ボルト;セムス	BOLT;SEMS	2		80752-			
22	2031046	ブロック	BLOCK	2					
23	2031047	ブロック	BLOCK	2					
27	J931230	ボルト	BOLT	8					
31	4183252	ワッシャ	WASHER	8					
32	J901220	ボルト	BOLT	1		-80751			
33	A590112	ワッシャ;プレーン	WASHER;PLANE	1		-80751			
139	8059049	ガード	GUARD	4					
141	4248682	ボルト	BOLT	16					
148	4335209	スペーサ	SPACER	16					
149	420802	コルク	CORK	8					
150	9738384	カバー	COVER	1	OP				
151	9738383	カバー	COVER	1	OP				
152	J021230	ボルト;セムス	BOLT;SEMS	10	OP				

トラックフレーム 〈200H〉

TRACK FRAME 〈200H〉

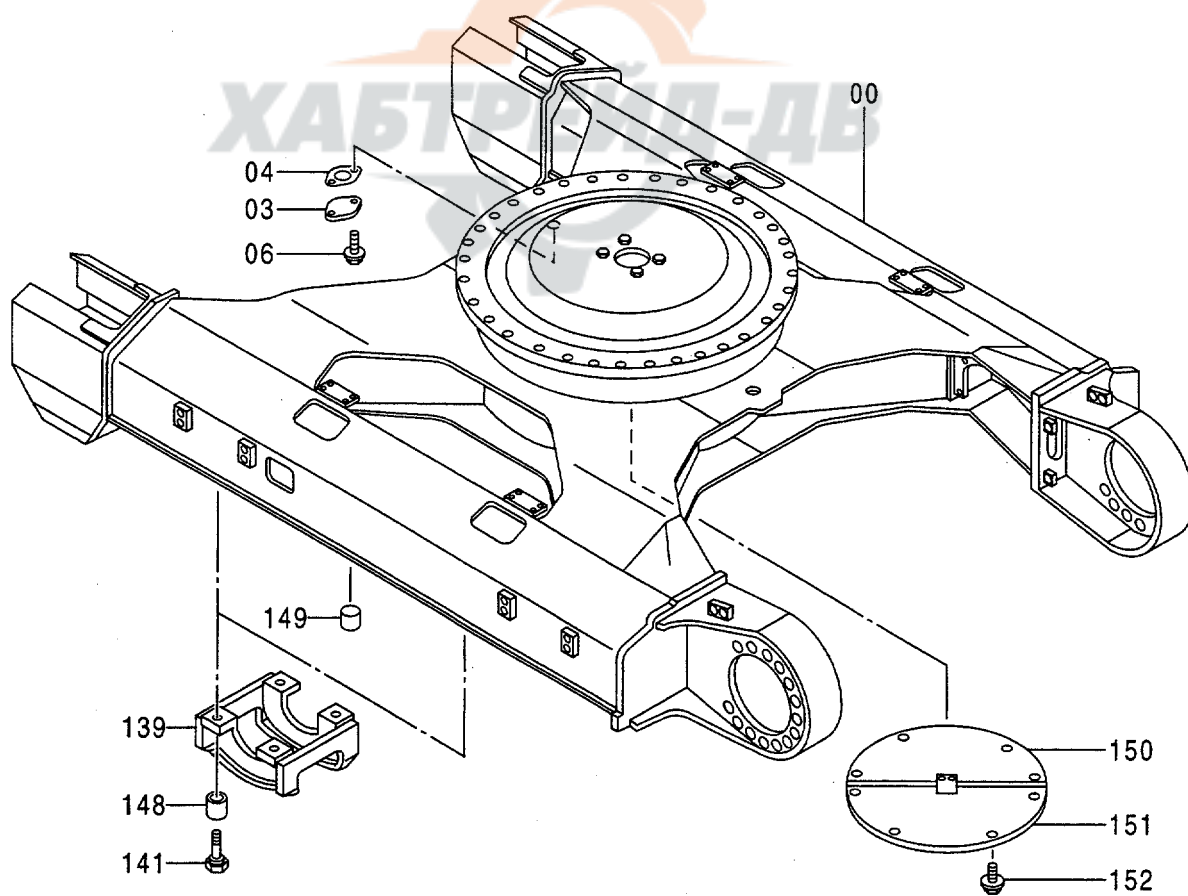
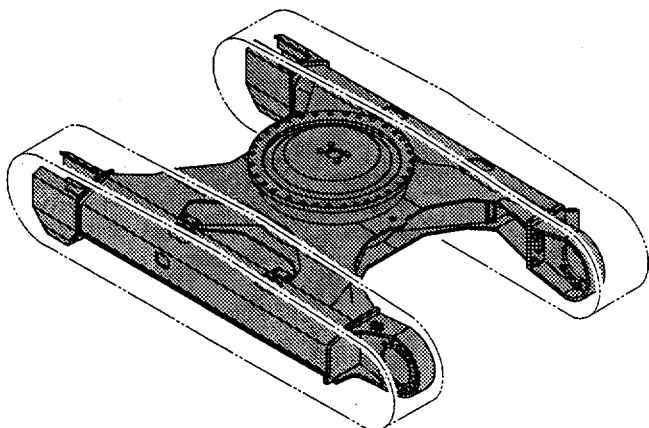
適用号機 84672~
Serial No.

トラック フレーム <200H>
TRACK FRAME <200H>

84672-

符号 ITEM	部品番号 PART NO.	部 品 名	PART NAME	数量 QTY	サービス コード S.C	適用号機 SERIAL NO.	互 換 性 ICA	代 替 部 品 REPLACEABLE PART	
								部品番号 PART NO.	数量 QTY
00	++++++	フレーム;トラック	FRAME; TRACK	1					
03	4128863	プレート	PLATE	1					
04	4272297	パッキン	PACKING	1					
06	J011025	ボルト;セムス	BOLT; SEMS	2					
139	8059049	ガード	GUARD	4					
141	4248682	ボルト	BOLT	16					
148	4335209	スペーサ	SPACER	16					
149	420802	コルク	CORK	8					
150	9738384	カバー	COVER	1	OP				
151	9738383	カバー	COVER	1	OP				
152	J021230	ボルト;セムス	BOLT; SEMS	10	OP				

トラックフレーム (200LCH)

TRACK FRAME (200LCH)

適用号機 78001~84671
Serial No.

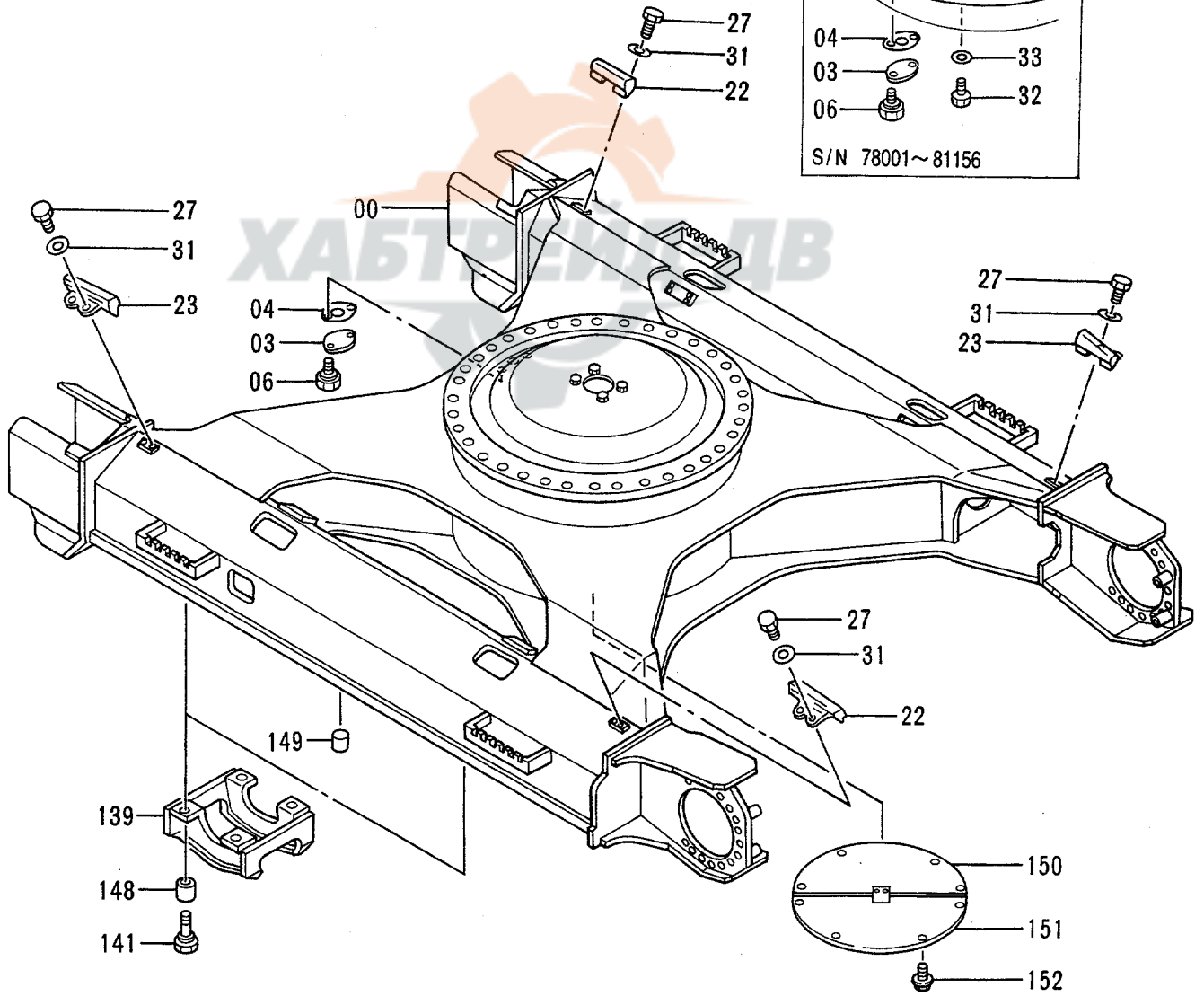
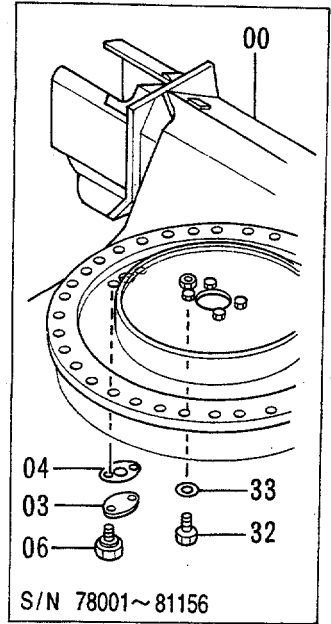
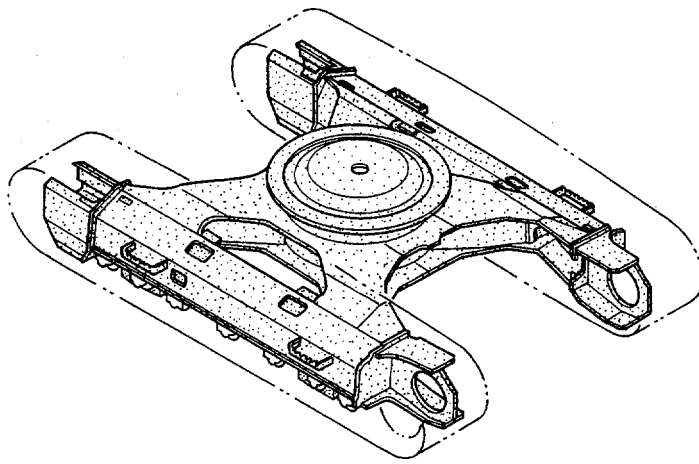

トラック フレーム <200LCH>
TRACK FRAME <200LCH>

78001-84671

符号 ITEM	部品番号 PART NO.	部 品 名	PART NAME	数量 QTY	サービス コード S.C	適用号機 SERIAL NO.	互 換 性 ICA	代 替 部 品 REPLACEABLE PART	
								部品番号 PART NO.	数量 QTY
00	++++++	フレーム;トラック	FRAME; TRACK	1					
03	4128863	プレート	PLATE	1					
04	4272297	パッキング	PACKING	1					
06	J011020	ボルト;セムス	BOLT; SEMS	2		-81156			
06	J011025	ボルト;セムス	BOLT; SEMS	2		81157-			
22	2031046	ブロック	BLOCK	2					
23	2031047	ブロック	BLOCK	2					
27	J931230	ボルト	BOLT	8					
31	4183252	ワッシャ	WASHER	8					
32	J901220	ボルト	BOLT	1		-81156			
33	A590112	ワッシャ;プレーン	WASHER; PLANE	1		-81156			
139	8059049	ガード	GUARD	1					
141	4248682	ボルト	BOLT	8					
148	4335209	スペーサ	SPACER	8					
149	420802	コルク	CORK	8					
150	9738384	カバー	COVER	1	OP				
151	9738383	カバー	COVER	1	OP				
152	J021230	ボルト;セムス	BOLT; SEMS	10	OP				

トラックフレーム 〈200LCH〉
TRACK FRAME 〈200LCH〉

適用号機 84672~
Serial No.

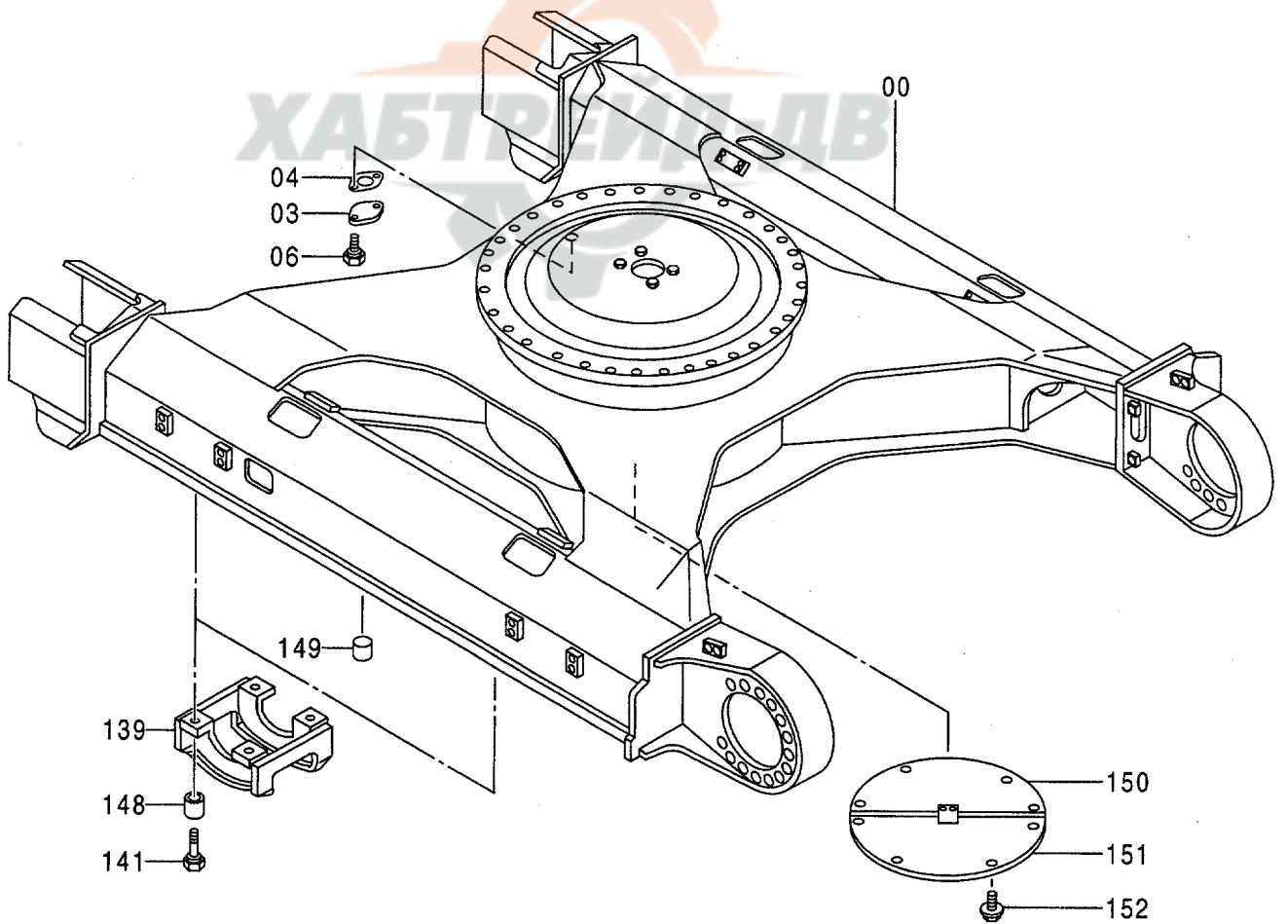
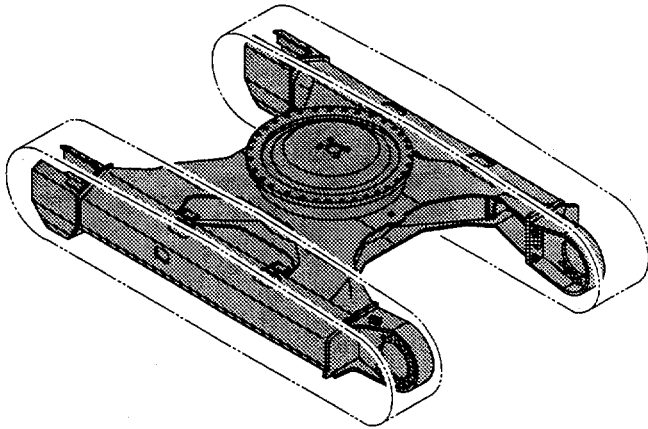

トラック フレーム <200LCH>
TRACK FRAME <200LCH>

84672-

符号 ITEM	部品番号 PART NO.	部 品 名	PART NAME	数量 QTY	サービス コード S.C	適用号機 SERIAL NO.	互 換 性 ICA	代 替 部 品 REPLACEABLE PART	
								部品番号 PART NO.	数量 QTY
00	+++++	フレーム;トラック	FRAME;TRACK	1					
03	4128863	プレート	PLATE	1					
04	4272297	パッキング	PACKING	1					
06	J011025	ボルト;セムス	BOLT;SEMS	2					
139	8059049	ガード	GUARD	1					
141	4248682	ボルト	BOLT	8					
148	4335209	スペーサ	SPACER	8					
149	420802	コルク	CORK	8					
150	9738384	カバー	COVER	1	OP				
151	9738383	カバー	COVER	1	OP				
152	J021230	ボルト;セムス	BOLT;SEMS	10	OP				

ステップ 〈200H, LCH〉

STEP 〈200H, LCH〉

適用号機 84672~
Serial No.

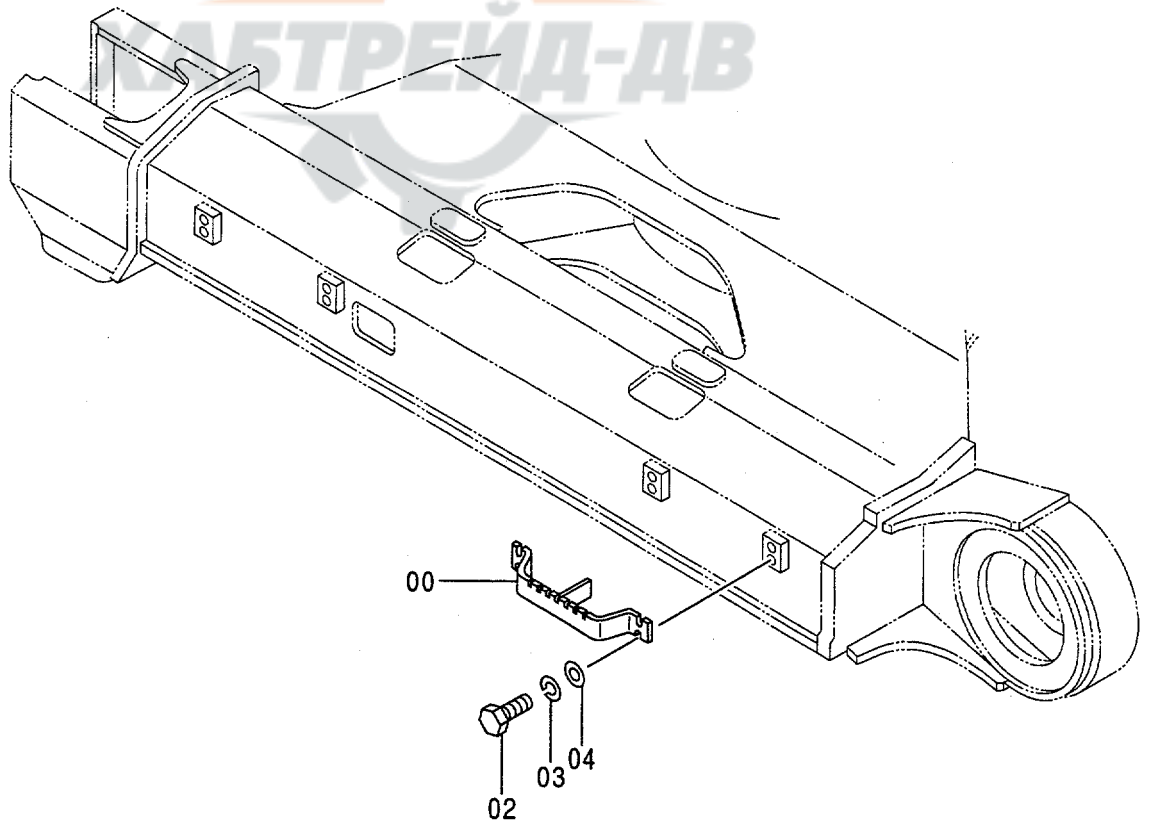
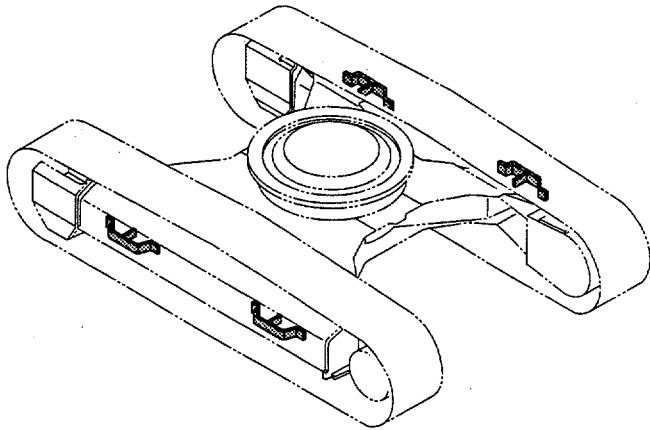

旋回輪
SWING BEARING

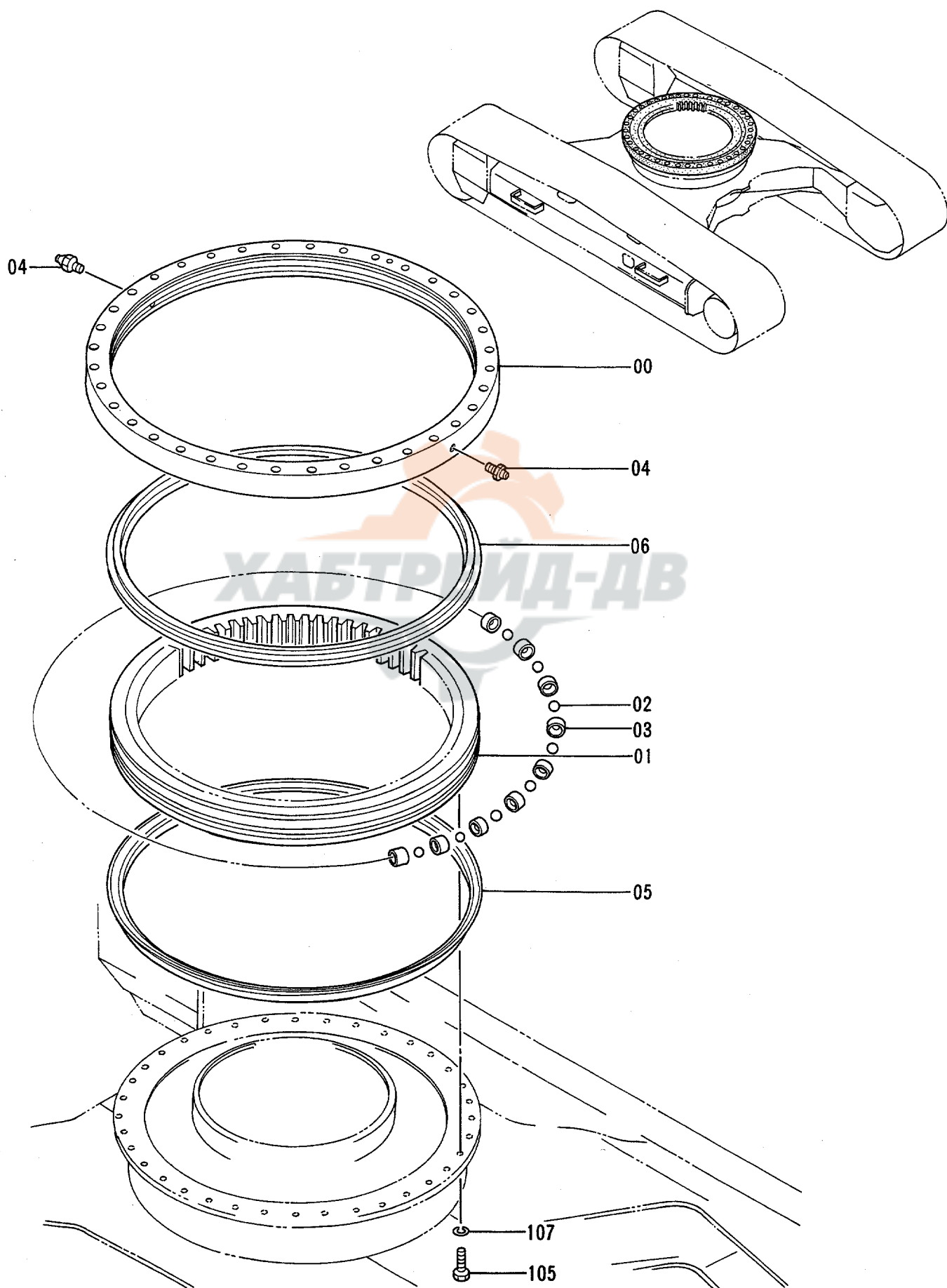

旋回輪
SWING BEARING

78001-

符号 ITEM	部品番号 PART NO.	部 品 名	PART NAME	数量 Q'TY	サービス コード S.C	適用号機 SERIAL NO.	互 換 性 ICA	代 替 部 品 REPLACEABLE PART	
								部品番号 PART NO.	数量 Q'TY
00-06	9102727	センカイルン アツセン	SWING BRG. ASS'Y	1		-D95/11	Y	9148123	1
00-06	9148123	センカイルン アツセン	SWING BRG. ASS'Y	1	#	D95/12-			
00	+++++	・レース;アウター	・RACE; OUTER	1	D				
01	+++++	・レース;インナ	・RACE; INNER	1	D				
02	4143796	・ボール (1=121コ)	・BALL (1=121 PIECES)	1		-D95/01	Y	4355728	121
02	4355728	・ボール (121個ヲ同時ニ交換ノコト)	・BALL (Replace 121 pieces at same time)	121	#	D95/02-			
03	4127708	・サポート	・SUPPORT	121					
04	J75481	・フィッティング; グリス	・FITTING; GREASE	2					
05	4188065	・シール	・SEAL	1					
06	4188066	・シール	・SEAL	1					
105	M122065	ボルト	BOLT	36					
107	A590920	ワッシャ; スプリング	WASHER; SPRING	36					

走行装置 TRAVEL DEVICE

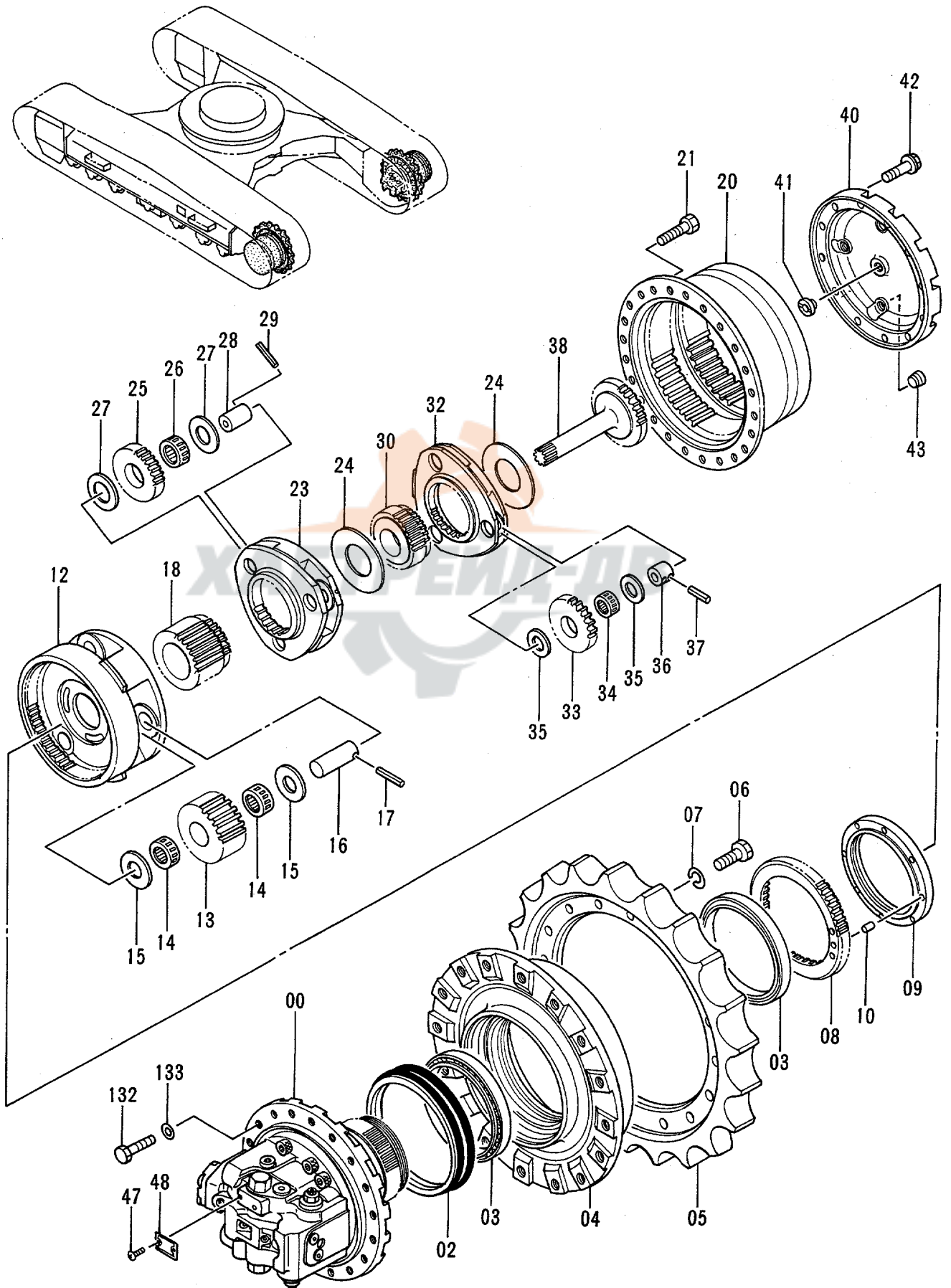

走行装置
TRAVEL DEVICE

78001-

符号 ITEM	部品番号 PART NO.	部品名	PART NAME	数量 QTY	サービス コード S.C	適用号機 SERIAL NO.	互換性 ICA	代替部品 REPLACEABLE PART	
								部品番号 PART NO.	数量 QTY
00-48	9119377	ソコソチ アッセン (本体組付用)	TRAVEL DEVICE ASS'Y (for assembly of machine)	2			1	9132405	2
00-48	(9132405)	ソコソチ アッセン (輸送用)	TRAVEL DEVICE ASS'Y (for transportation)	2	S				
00	9120000	・モータ;オイル (本体組付用)	・MOTOR;OIL (for assembly of machine)	1	H		1	9131678	1
00	(9131678)	・モータ;オイル (輸送用)	・MOTOR;OIL (for transportation)	1	SH				
02	4114753	・シール;グループ	・SEAL;GROUP	1					
03	4246793	・ベアリング ;ローラ	・BRG. ;ROL.	2					
04	1018736	・ドラム	・DRUM	1					
05	1018740	・スプロケット	・SPROCKET	1					
06	J932055	・ボルト	・BOLT	16					
07	A590920	・ワッシャ;スプリング	・WASHER;SPRING	16					
08	3047448	・ハブ	・HUB	1					
09	3057125	・ナット	・NUT	1					
10	4246783	・ピン;ノック	・PIN;KNOCK	1					
12	1019147	・キャリア	・CARRIER	1					
13	3063957	・ギヤ;プラネタリ	・GEAR;PLANETARY	3					
14	4317122	・ベアリング ;ニードル	・BRG. ;NEEDLE	6					
15	4284521	・プレート;スラスト	・PLATE;THRUST	6					
16	4315838	・ピン	・PIN	3					
17	4116309	・ピン;スプリング	・PIN;SPRING	3					
18	3063959	・ギヤ;サン	・GEAR;SUN	1					
20	1018789	・ギヤ;リング	・GEAR;RING	1					
21	J931640	・ボルト	・BOLT	24					
23	2034836	・キャリア	・CARRIER	1					
24	4192979	・スペーサ	・SPACER	2					
25	3063956	・ギヤ;プラネタリ	・GEAR;PLANETARY	3					
26	4317121	・ベアリング ;ニードル	・BRG. ;NEEDLE	3					
27	4210851	・プレート;スラスト	・PLATE;THRUST	6					
28	4309995	・ピン	・PIN	3					
29	4192020	・ピン;スプリング	・PIN;SPRING	3					
30	3063958	・ギヤ;サン	・GEAR;SUN	1					
32	2034835	・キャリア	・CARRIER	1					
33	3063955	・ギヤ;プラネタリ	・GEAR;PLANETARY	3					
34	4317120	・ベアリング ;ニードル	・BRG. ;NEEDLE	3					
35	4192910	・プレート;スラスト	・PLATE;THRUST	6					
36	4210853	・ピン	・PIN	3					
37	4173093	・ピン;スプリング	・PIN;SPRING	3					

走行装置 TRAVEL DEVICE

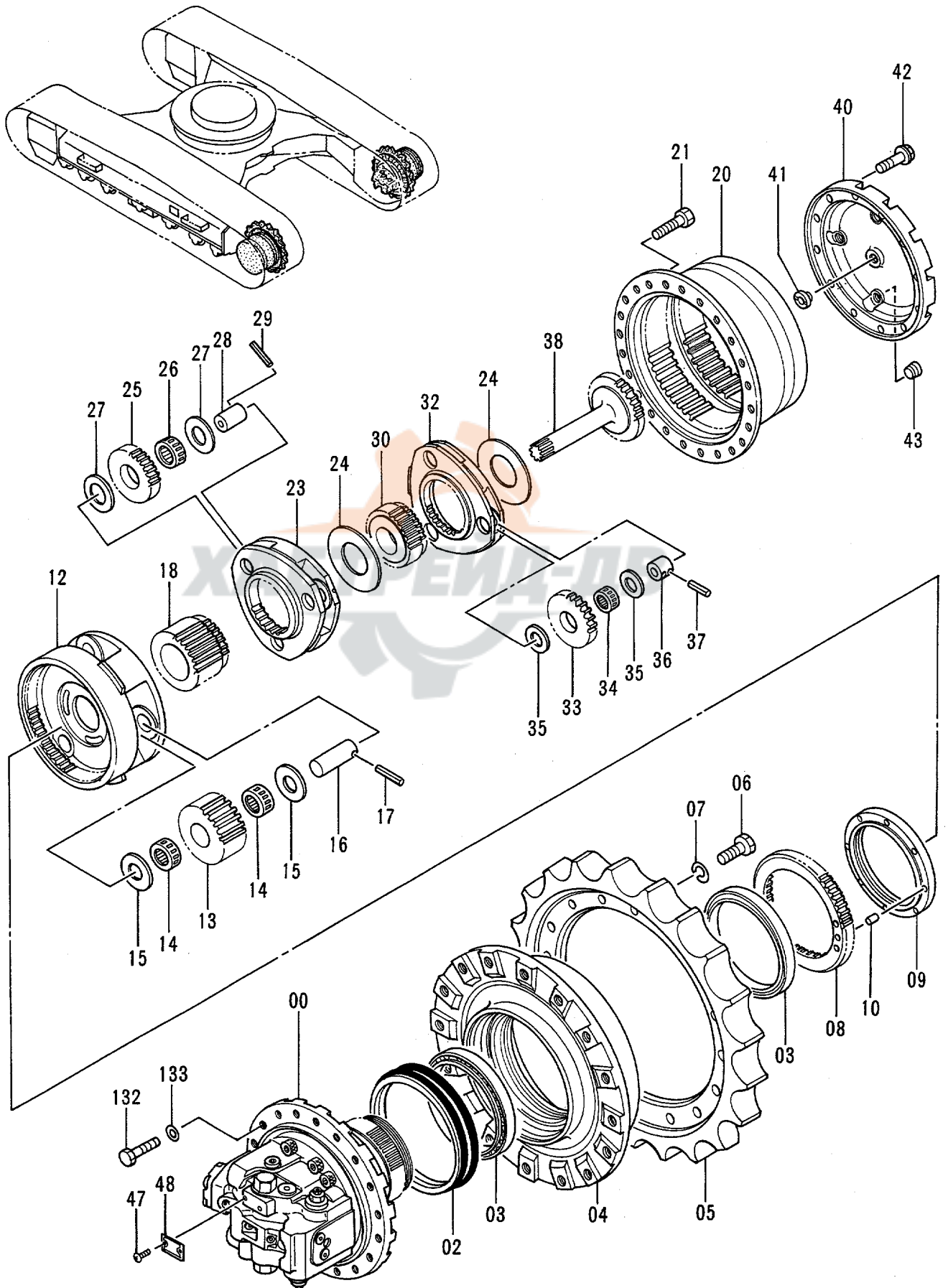

走行装置
TRAVEL DEVICE

78001-

符号 ITEM	部品番号 PART NO.	部品名	PART NAME	数量 QTY	サービス コード S.C	適用号機 SERIAL NO.	互換性 ICA	代替部品 REPLACEABLE PART	
								部品番号 PART NO.	数量 QTY
38	2034834	・シャフト;プロペラ	・SHAFT;PROP.	1					
40	2034833	・カバー	・COVER	1					
41	4285323	・ピン;ストップ	・PIN;STOPPER	1					
42	J011230	・ボルト;セムス	・BOLT;SEMS	12					
43	4245797	・プラグ	・PLUG	3					
47	M492564	・スクリュー;ドライブ	・SCREW;DRIVE	2					
48	3053559	・ネームプレート	・NAME-PLATE	1					
132	4248607	ボルト	BOLT	28					
133	4018545	ワッシャー	WASHER	28					

フロントアイドラ
FRONT IDLER

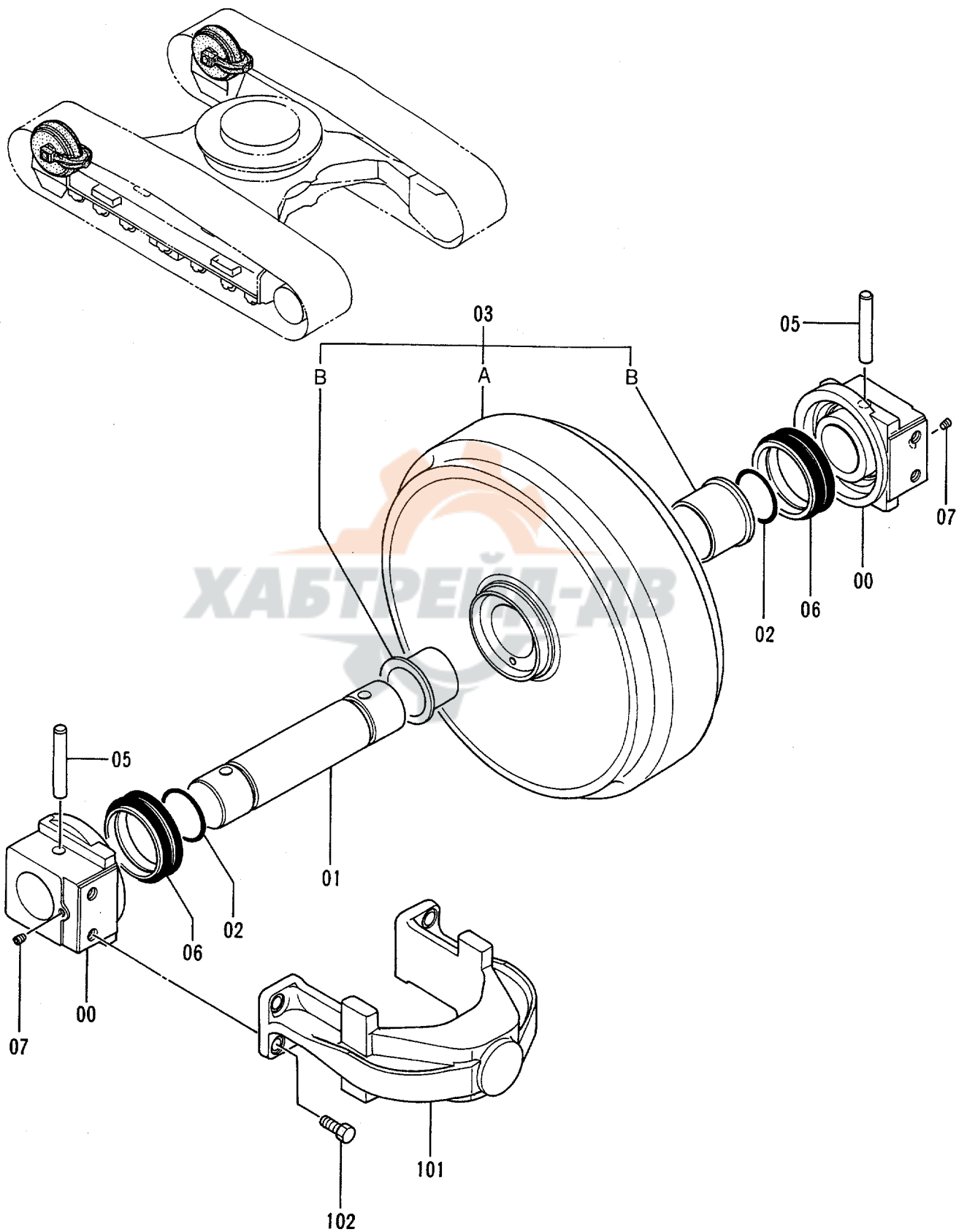

フロント アイドラ
FRONT IDLER

78001-

符号 ITEM	部品番号 PART NO.	部 品 名	PART NAME	数量 QTY	サービス コード S.C	適用号機 SERIAL NO.	互 換 性 ICA	代 替 部 品 REPLACEABLE PART	
								部品番号 PART NO.	数量 QTY
00-07	9089384	アイドル アッセン	IDLER ASS'Y	2		-81586	Y	9143400	2
00-07	9143400	アイドル アッセン	IDLER ASS'Y	2		81587-			
00	2021767	・ベアリング	・BRG.	2					
01	3033488	・アクスル	・AXLE	1					
02	A810070	・Oリング	・O-RING	2					
03	9089734	・アイドル (ブッシュング ユキ)	・IDLER (WITH BUSHING)	1		-81586	Y	9143401	1
03	9143401	・アイドル (ブッシュング ユキ)	・IDLER (WITH BUSHING)	1		81587-			
03A	7021364	・・アイドル	・・IDLER	1		-81586	Y	7030456	1
03A	7030456	・・アイドル	・・IDLER	1		81587-			
03B	3056834	・・ブッシュング	・・BUSHING	2					
05	4126209	・ピン	・PIN	2					
06	4153731	・シール;グループ	・SEAL;GROUP	2					
07	94-2011	・プラグ	・PLUG	2					
101	1014036	ヨーク	YOKE	2					
102	J901635	ボルト	BOLT	8					

アジャスタ ADJUSTER

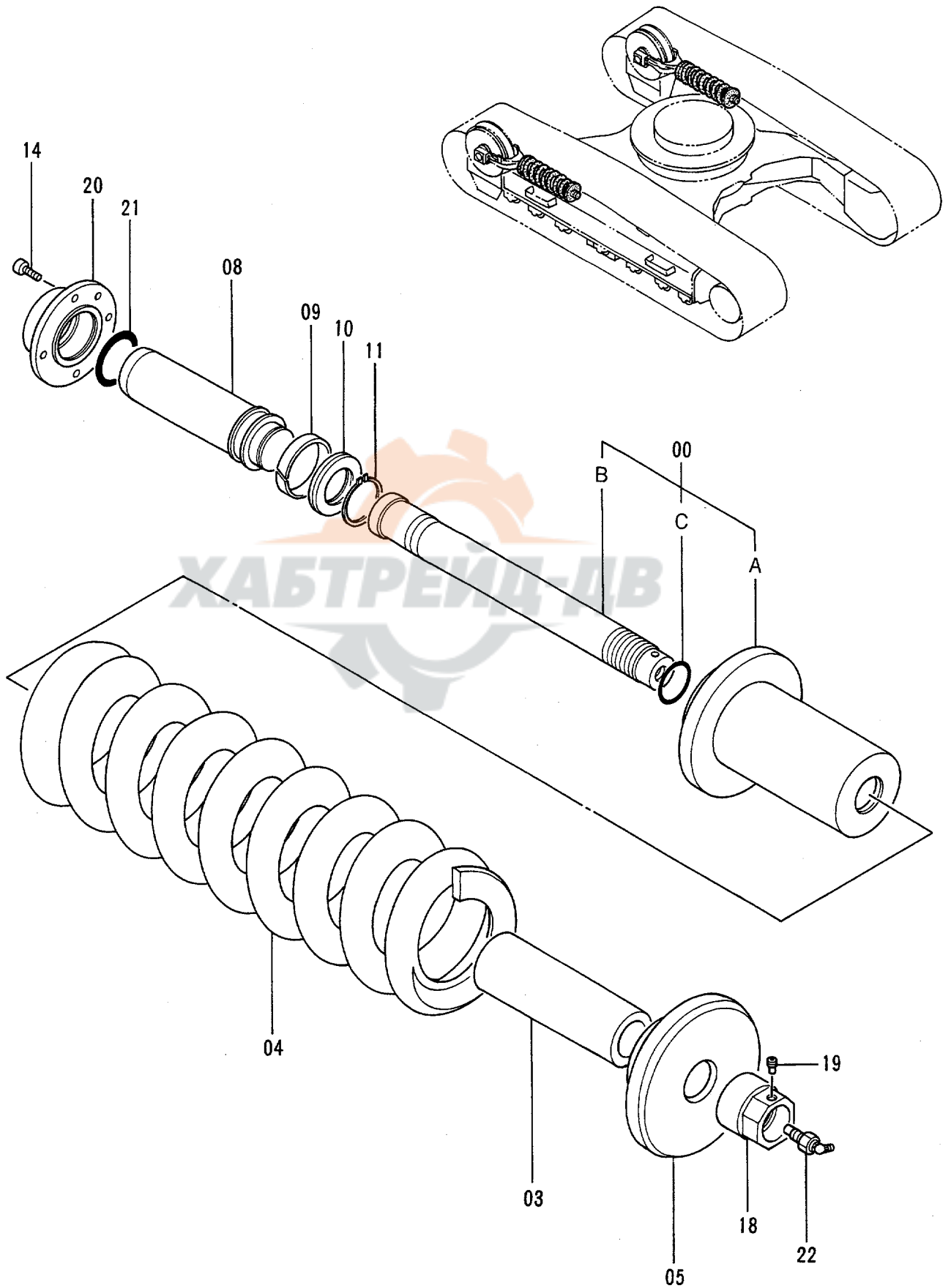

アジヤスタ
ADJUSTER

78001-

符号 ITEM	部品番号 PART NO.	部 品 名	PART NAME	数量 QTY	サービ ス コード S.C	適用号機 SERIAL NO.	互 換 性 ICA	代 替 部 品 REPLACEABLE PART	
								部品番号 PART NO.	数量 QTY
	9090028	アジヤスタ アツセン	ADJUSTER ASS'Y	2					
00	9090278	・シリンダ アツセン	・CYL. ASS'Y	1					
00A	3033361	・シリンダ	・CYL.	1					
00B	3047940	・ロッド	・ROD	1					
00C	4069900	・O-リング	・O-RING	1					
03	4248104	・スペーサ	・SPACER	1					
04	3047941	・スプリング	・SPRING	1					
05	3066327	・ワッシャ	・WASHER	1					
08	3033431	・ロッド ;ピストン	・ROD;PISTON	1					
09	4177838	・リング ;ウエア	・RING;WEAR	1					
10	4177837	・パッキング;U-リング	・PACKING;U-RING	1					
11	960323	・リング ;リテイニング	・RING;RETAINING	1					
14	M341022	・ボルト;ソケット	・BOLT;SOCKET	4					
18	4248105	・ナット	・NUT	1					
19	4248106	・プラグ	・PLUG	1					
20	3051014	・フランジ	・FLANGE	1					
21	A811065	・O-リング	・O-RING	1					
22	4255055	・バルブ	・VALVE	1					

適用号機 78001~83807
Serial No.

上ローラ UPPER ROLLER

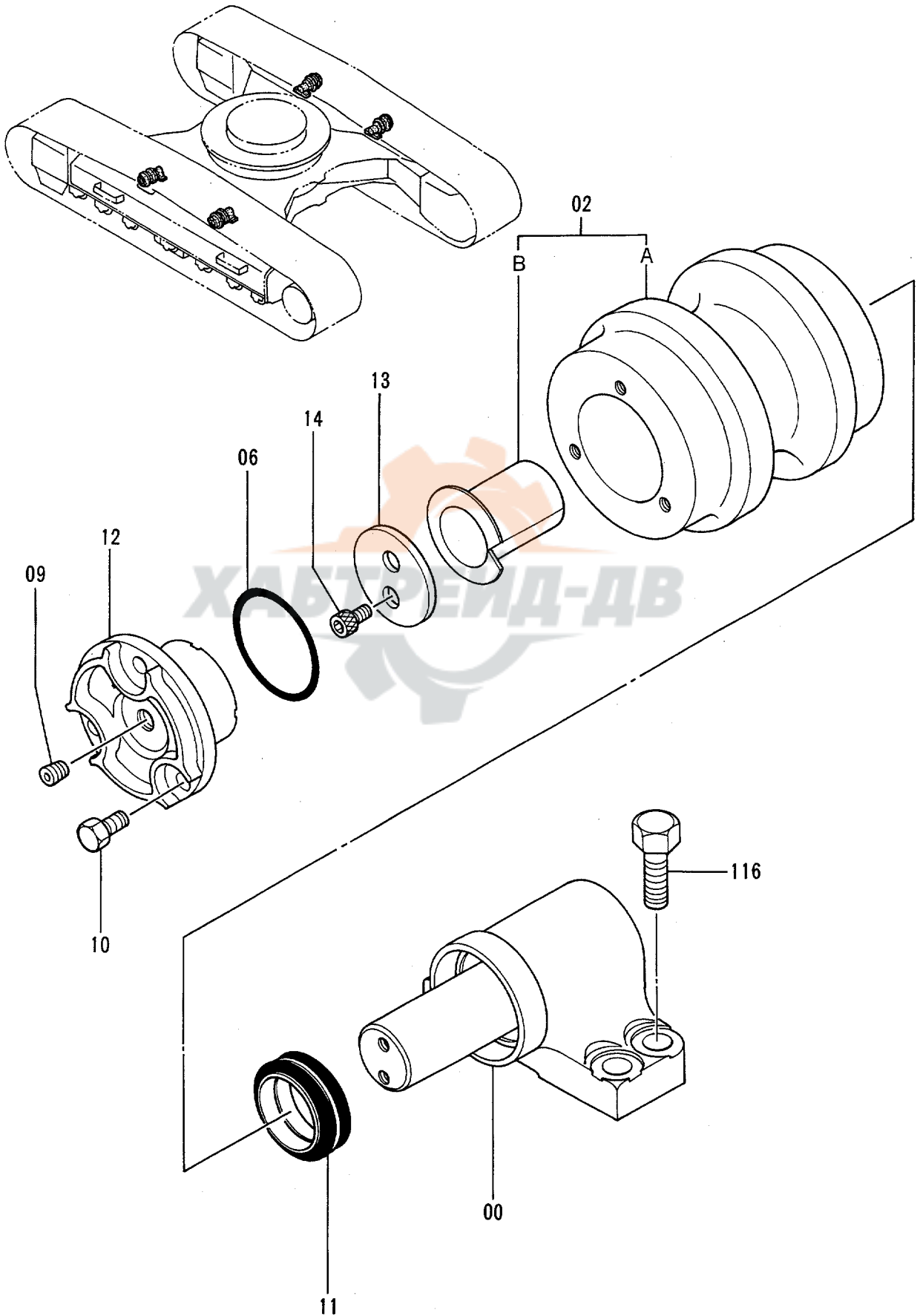

上ローラ
UPPER ROLLER

78001-83807

符号 ITEM	部品番号 PART NO.	部 品 名	PART NAME	数量 QTY	サービス コード S.C	適用号機 SERIAL NO.	互 換 性 ICA	代 替 部 品 REPLACEABLE PART	
								部品番号 PART NO.	数量 QTY
00-14	9089636	ローラ;アツパ° アツセン	ROLLER;UPPER ASS' Y	4					
00	9089659	・ブ ラケット	・BRACKET	1					
02	9089637	・ローラ (ブ ツシグ° ツキ)	・ROLLER (WITH BUSHING)	1					
02A	3047936	・・ローラ	・・ROLLER	1					
02B	4172348	・・ブ ツシグ°	・・BUSHING	1					
06	A810065	・O-リング°	・O-RING	1					
09	94-2011	・プ ラグ	・PLUG	1					
10	J901020	・ボ ルト	・BOLT	3					
11	4176380	・シール;グ ループ°	・SEAL;GROUP	1					
12	3052354	・カバ -	・COVER	1					
13	4282842	・ワッシャ	・WASHER	1					
14	M351018	・ボ ルト;ソケット	・BOLT;SOCKET	2					
116	J931640	ボ ルト	BOLT	16					

239

上ローラ UPPER ROLLER

適用号機 83808~
Serial No.

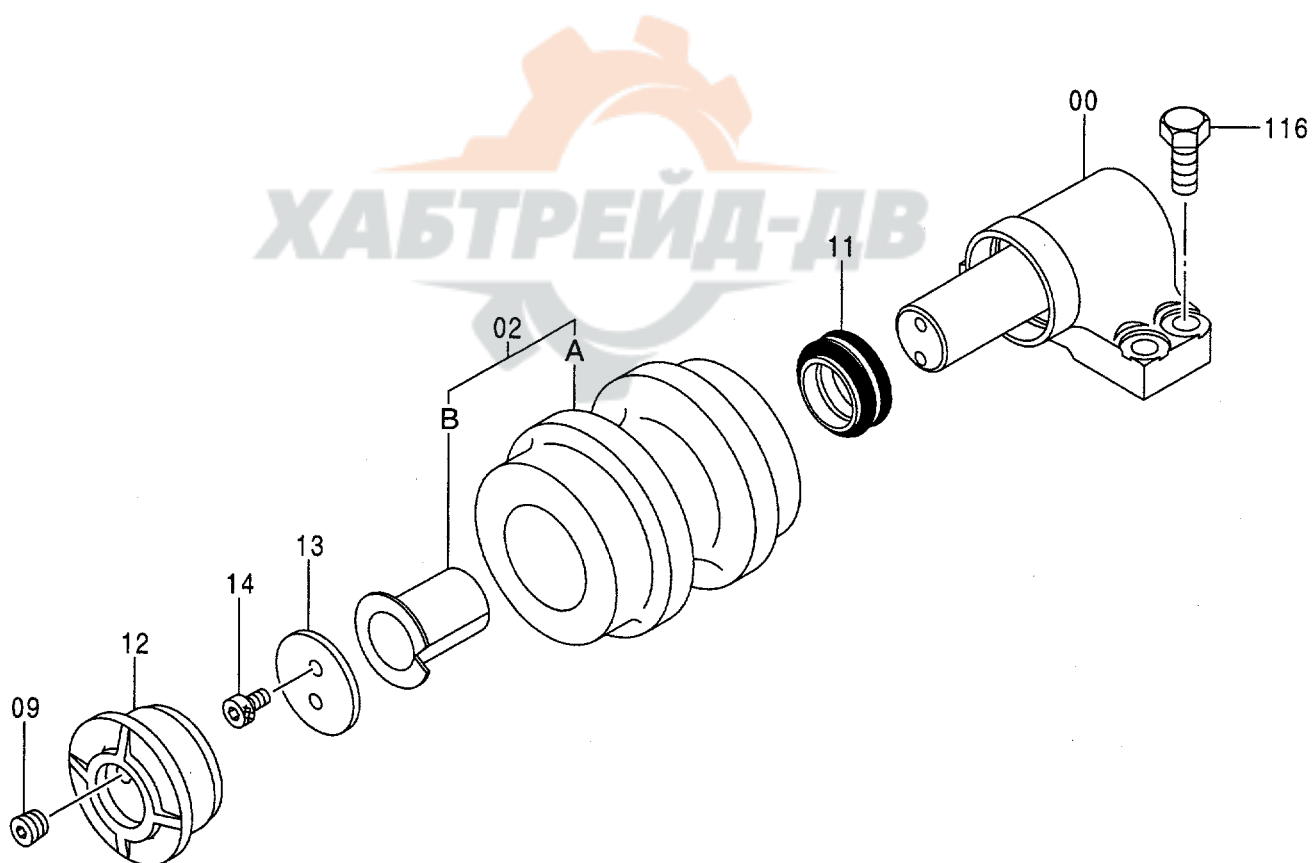
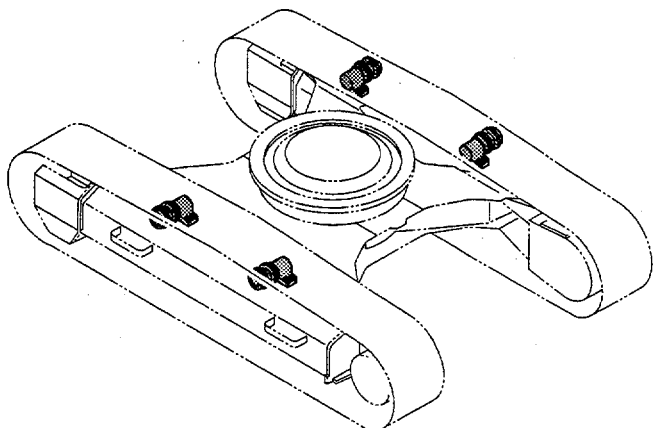

上ローラ
UPPER ROLLER

83808-

符号 ITEM	部品番号 PART NO.	部 品 名	PART NAME	数量 QTY	サービス コード S . C	適用号機 SERIAL NO.	互 換 性 ICA	代 替 部 品 REPLACEABLE PART	
								部品番号 PART NO.	数量 QTY
00-14	9134245	ローラ;アツハ° アツセン	ROLLER;UPPER ASS'Y	4					
00	9089659	・ブ ラケツト	・BRACKET	1					
02	9134246	・ローラ (ブ ツシソグ ツキ)	・ROLLER (WITH BUSHING)	1					
02A	2036937	・・ローラ	・・ROLLER	1					
02B	4172348	・・ブ ツシソグ	・・BUSHING	1					
09	4315607	・ブ ラグ	・PLUG	1					
11	4317584	・シール;グ ループ	・SEAL;GROUP	1					
12	3070078	・カハ ー	・COVER	1					
13	4282842	・ワツシヤ	・WASHER	1					
14	M351018	・ボ ルト;ソケツト	・BOLT;SOCKET	2					
116	J931640	ボ ルト	BOLT	16					

下ローラ (スタンダードトラック)
LOWER ROLLER (STD. TRACK)

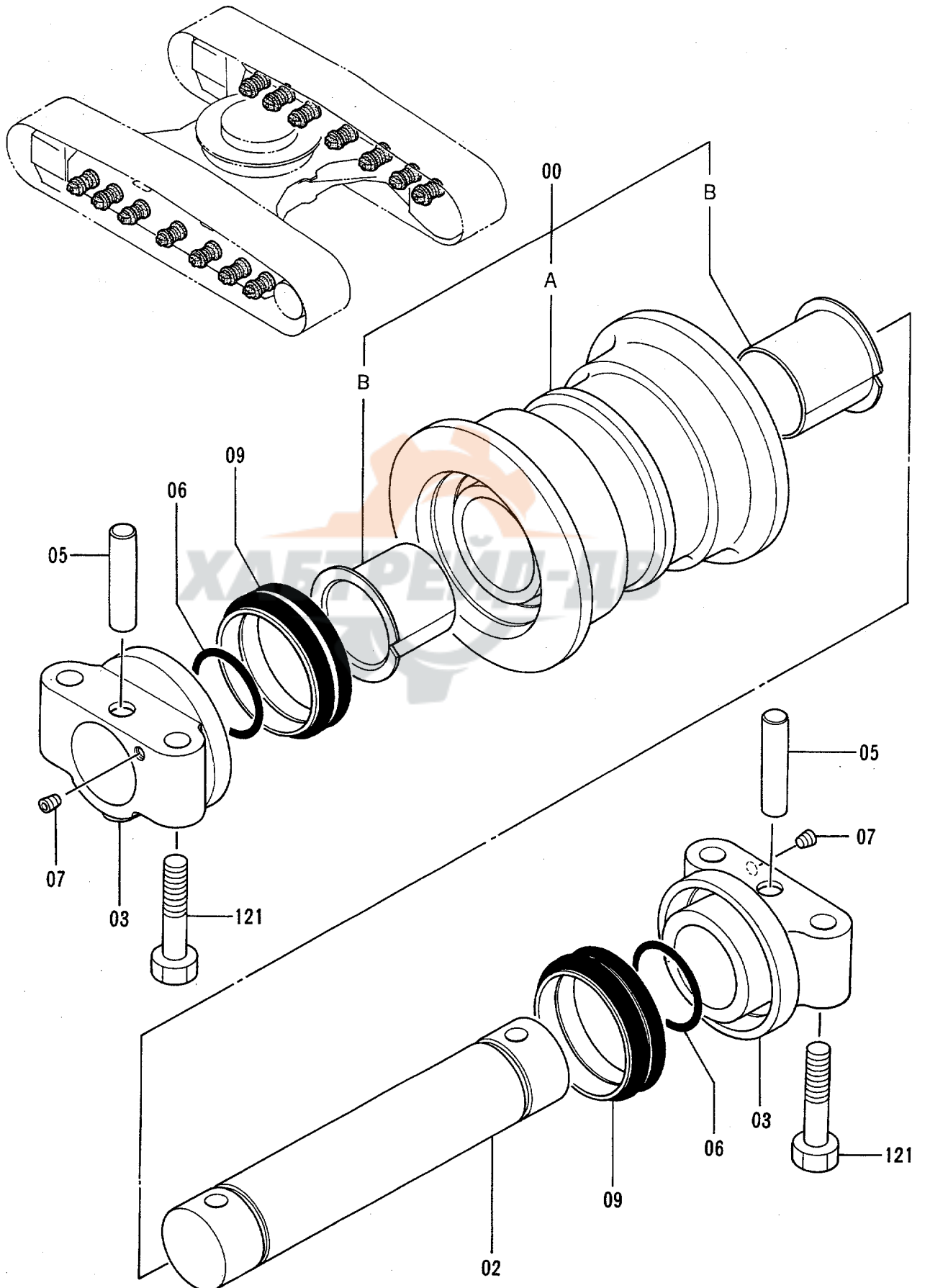

下ローラ (スタンダードトラック)
LOWER ROLLER (STD. TRACK)

78001-

符号 ITEM	部品番号 PART NO.	部 品 名	PART NAME	数量 QTY	サービス コード S.C	適用号機 SERIAL NO.	互 換 性 ICA	代替部品 REPLACEABLE PART	
								部品番号 PART NO.	数量 QTY
00-09	9132602	ローラ;ロア アッセン	ROLLER;LOWER ASS'Y	14		-82897	T	9134243	14
								4331851	56
00-09	9134243	ローラ;ロア アッセン	ROLLER;LOWER ASS'Y	14		82898-			
00	9114666	・ローラ (ブッシュング ツキ)	・ROLLER (WITH BUSHING)	1		-82897			
00	9134244	・ローラ (ブッシュング ツキ)	・ROLLER (WITH BUSHING)	1		82898-			
00A	8044988	・ローラ	・ROLLER	1		-82897			
00A	7028994	・ローラ	・ROLLER	1		82898-			
00B	3047030	・ブッシュング	・BUSHING	2					
02	3046945	・アクスル	・AXLE	1					
03	2028046	・カラー	・COLLAR	2		-82897			
03	2036934	・カラー	・COLLAR	2		82898-			
05	4123162	・ピン	・PIN	2					
06	A810060	・O-リング	・O-RING	2					
07	4315607	・プラグ	・PLUG	2					
09	4153468	・シール;グループ	・SEAL;GROUP	2		-82897	Y	4317586	2
09	4317586	・シール;グループ	・SEAL;GROUP	2		82898-			
121	4248682	ボルト	BOLT	56		-82897			
121	4331851	ボルト	BOLT	56		82898-			

下ローラ (LCトラック)
LOWER ROLLER (LC TRACK)

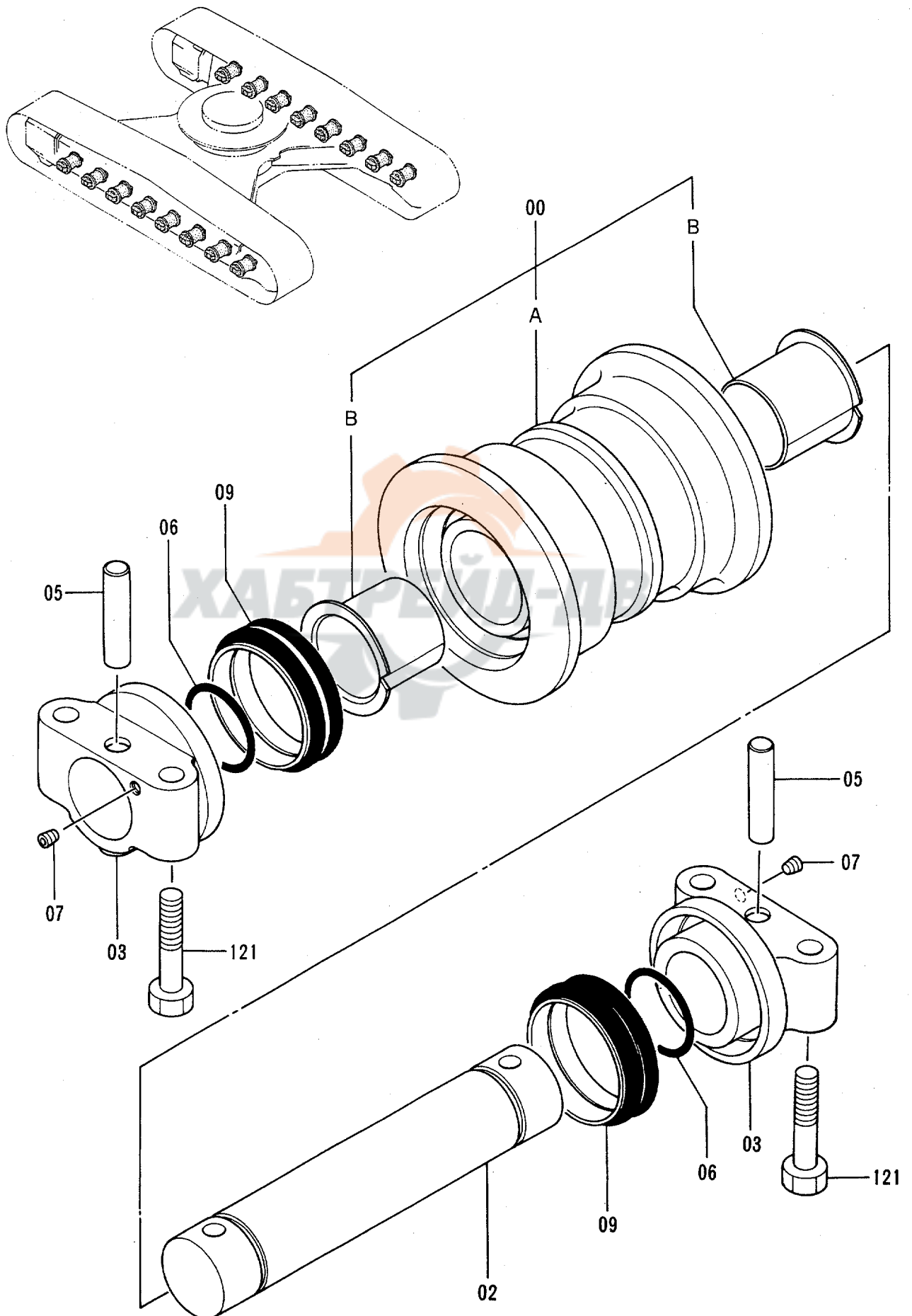

下ローラ (LCトラック)
LOWER ROLLER (LC TRACK)

78001-

符号 ITEM	部品番号 PART NO.	部品名	PART NAME	数量 QTY	サービス コード S.C	適用号機 SERIAL NO.	互換性 ICA	代替部品 REPLACEABLE PART	
								部品番号 PART NO.	数量 QTY
00-09	9132602	ローラ;ロア アッセン	ROLLER;LOWER ASS'Y	16		-83132	T	9144887	16
								4331851	64
00-09	9144887	ローラ;ロア アッセン	ROLLER;LOWER ASS'Y	16		83133-			
00	9114666	・ローラ (ブッシュング ツキ)	・ROLLER (WITH BUSHING)	1		-83132			
00	9134244	・ローラ (ブッシュング ツキ)	・ROLLER (WITH BUSHING)	1		83133-			
00A	8044988	・ローラ	・ROLLER	1		-83132			
00A	7028994	・ローラ	・ROLLER	1		83133-			
00B	3047030	・ブッシュング	・BUSHING	2					
02	3046945	・アクスル	・AXLE	1					
03	2028046	・カラー	・COLLAR	2		-83132			
03	2036934	・カラー	・COLLAR	2		83133-			
05	4123162	・ピン	・PIN	2					
06	A810060	・Oリング	・O-RING	2					
07	4315607	・プラグ	・PLUG	2					
09	4153468	・シール;グループ	・SEAL;GROUP	2					
121	4248682	ボルト	BOLT	64		-83132			
121	4331851	ボルト	BOLT	64		83133-			

トラックリンク 600G <200>
TRACK-LINK 600G <200>

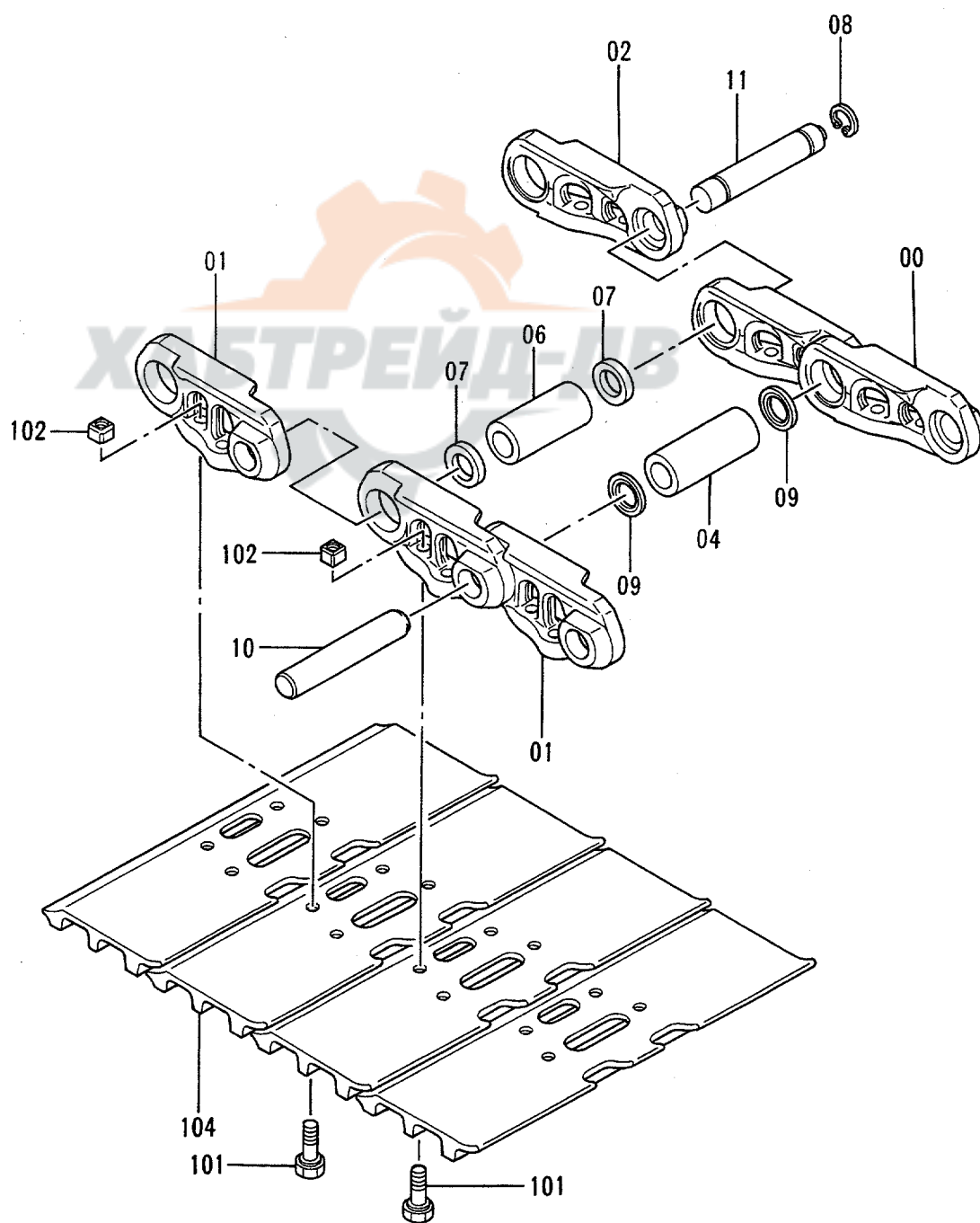
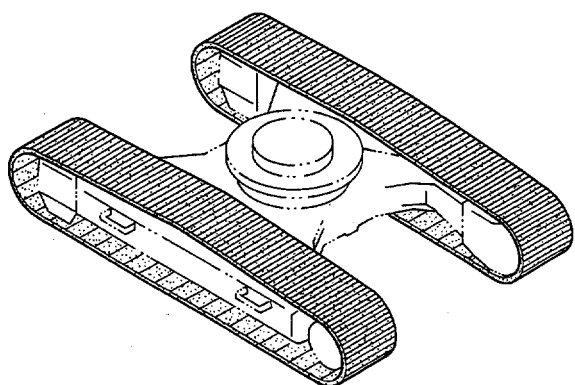

トラツクリンク 600G <200>
TRACK-LINK 600G <200>

78001-

符号 ITEM	部品番号 PART NO.	部 品 名	PART NAME	数量 QTY	サービス コード S.C	適用号機 SERIAL NO.	互換性 ICA	代替部品 REPLACEABLE PART	
								部品番号 PART NO.	数量 QTY
	9126215	トラツクリンク アツセン	TRACK-LINK ASS'Y	2		-80661	Y	9135630	2
	9135630	トラツクリンク アツセン	TRACK-LINK ASS'Y	2		80662-			
00-11	9126216	・トラツクリンク アツセン	・TRACK-LINK ASS'Y	1		-80661	Y	9135631	1
00-11	9135631	・トラツクリンク アツセン	・TRACK-LINK ASS'Y	1		80662-	I	9140548	1
00-11	9140548	・トラツクリンク アツセン	・TRACK-LINK ASS'Y	1	#S				
00	1019025	・トラツクリンク;B	・TRACK-LINK;B	45		-80661	Y	1020006	45
00	1020006	・トラツクリンク;B	・TRACK-LINK;B	45		80662-	I	1021382	45
00	1021382	・トラツクリンク;B	・TRACK-LINK;B	45	#S				
01	1019026	・トラツクリンク;B	・TRACK-LINK;B	46		-80661	Y	1020007	46
01	1020007	・トラツクリンク;B	・TRACK-LINK;B	46		80662-	I	1021383	46
01	1021383	・トラツクリンク;B	・TRACK-LINK;B	46	#S				
02	4314668	・トラツクリンク;マスタ	・TRACK-LINK;M	1		-80661	Y	4345300	1
02	4345300	・トラツクリンク;マスタ	・TRACK-LINK;M	1		80662-	I	4351857	1
02	4351857	・トラツクリンク;マスタ	・TRACK-LINK;M	1	#S				
04	4247130	・ブ ヅシグ	・BUSHING	45		-80815	I	4349669	45
04	4349669	・ブ ヅシグ	・BUSHING	45		80516-	I	4358588	45
04	4358588	・ブ ヅシグ	・BUSHING	45	#S				
06	4247131	・ブ ヅシグ;マスタ	・BUSHING;MASTER	1		-80515	I	4349671	1
06	4349671	・ブ ヅシグ;マスタ	・BUSHING;MASTER	1		80516-	I	4358590	1
06	4358590	・ブ ヅシグ;マスタ	・BUSHING;MASTER	1	#S				
07	4145373	・カラー	・COLLAR	2			I	4358592	2
07	4358592	・カラー	・COLLAR	2	#S				
08	4192666	・リング	・RING	1			I	4358593	1
08	4358593	・リング	・RING	1	#S				
09	4201804	・シール	・SEAL	90		-81242	Y	4312391	90
09	4312391	・シール	・SEAL	90	S	-81242	I	4358589	90
09	4299066	・シール	・SEAL	90		81243-	I	4358589	90
09	4358589	・シール	・SEAL	90	#S				
10	4314671	・ピン	・PIN	45			I	4358587	45
10	4358587	・ピン	・PIN	45	#S				
11	4267743	・ピン;マスタ	・PIN;MASTER	1			I	4358591	1
11	4358591	・ピン;マスタ	・PIN;MASTER	1	#S				
101	4247132	・ボルト;シュー	・BOLT;SHOE	184		-80129			
101	4350565	・ボルト;シュー	・BOLT;SHOE	184		80130-80661			
101	4297905	・ボルト;シュー	・BOLT;SHOE	184		80662-			
102	4247133	・ナット	・NUT	184					
104	2032233	・シュー;グ ローサ	・SHOE;GROUSER	46		-81077	I	2027982	46
104	2027982	・シュー;グ ローサ	・SHOE;GROUSER	46		81078-			

トラックリンク 600G <200LC>
TRACK-LINK 600G <200LC>

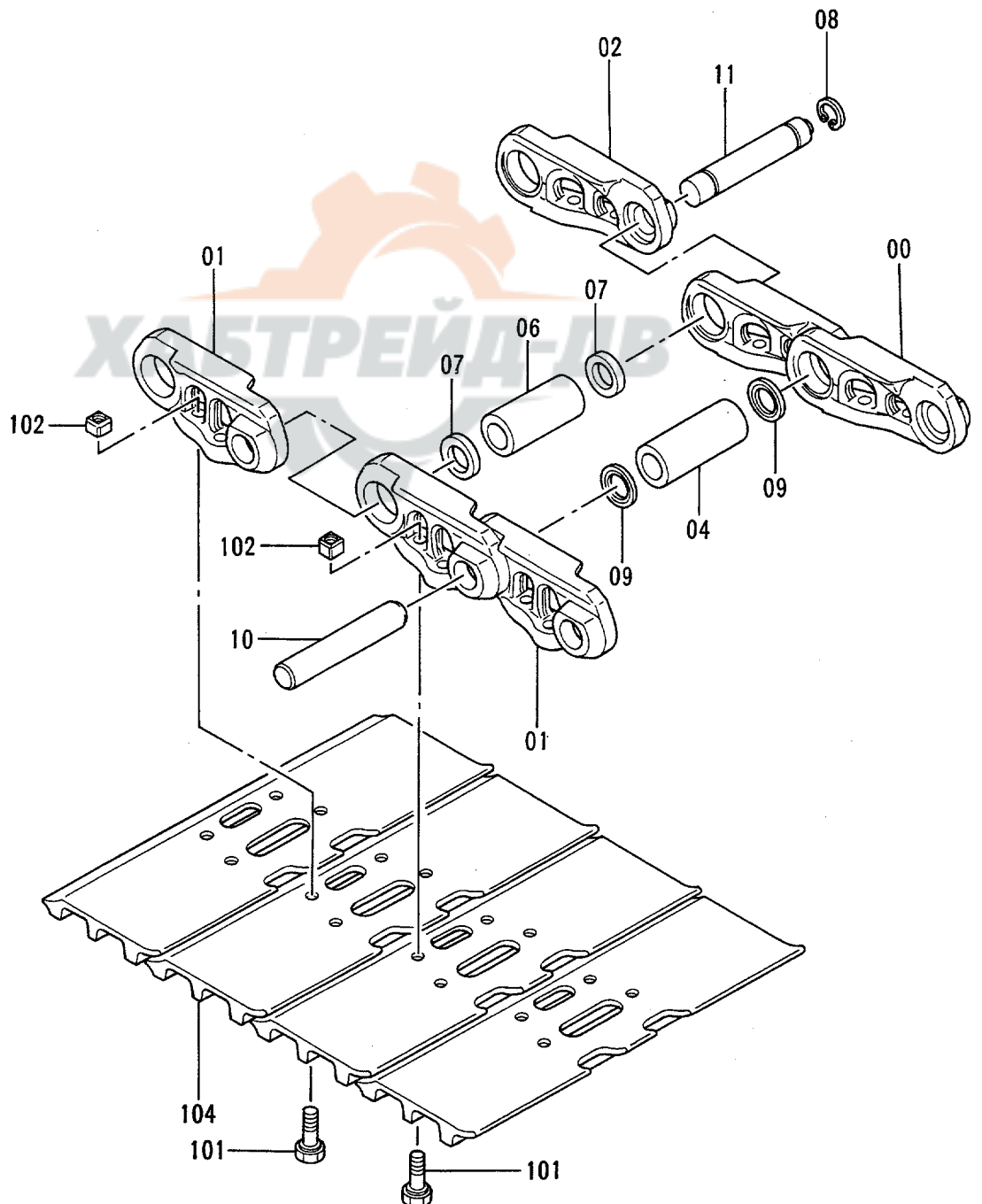
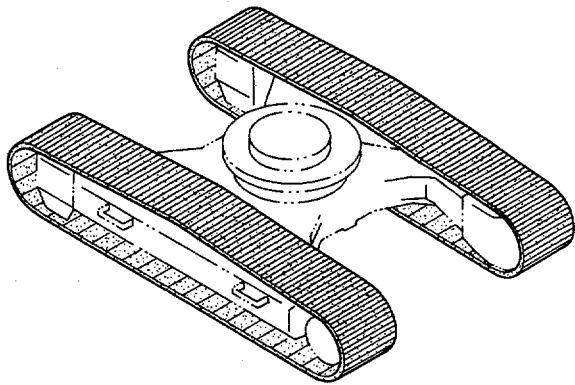

トラツクリンク 600G <200LC>
TRACK-LINK 600G <200LC>

78001-

符号 ITEM	部品番号 PART NO.	部品名	PART NAME	数量 QTY	サービス コード S.C	適用号機 SERIAL NO.	互換性 ICA	代替部品 REPLACEABLE PART	
								部品番号 PART NO.	数量 QTY
	9126222	トラツクリンク アツセン	TRACK-LINK ASS'Y	2		-80661	Y	9135645	2
	9135645	トラツクリンク アツセン	TRACK-LINK ASS'Y	2		80662-			
00-11	9126223	・トラツクリンク アツセン	・TRACK-LINK ASS'Y	1		-80661	Y	9135646	1
00-11	9135646	・トラツクリンク アツセン	・TRACK-LINK ASS'Y	1		80662-	I	9145320	1
00-11	9145320	・トラツクリンク アツセン	・TRACK-LINK ASS'Y	1	#S				
00	1019025	・・トラツクリンク;B	・・TRACK-LINK;B	48		-80661	Y	1020006	48
00	1020006	・・トラツクリンク;B	・・TRACK-LINK;B	48		80662-	I	1021382	48
00	1021382	・・トラツクリンク;B	・・TRACK-LINK;B	48	#S				
01	1019026	・・トラツクリンク;B	・・TRACK-LINK;B	49		-80661	Y	1020007	49
01	1020007	・・トラツクリンク;B	・・TRACK-LINK;B	49		80662-	I	1021383	49
01	1021383	・・トラツクリンク;B	・・TRACK-LINK;B	49	#S				
02	4314668	・・トラツクリンク;マスタ	・・TRACK-LINK;M	1		-80661	Y	4345300	1
02	4345300	・・トラツクリンク;マスタ	・・TRACK-LINK;M	1		80662-	I	4351857	1
02	4351857	・・トラツクリンク;マスタ	・・TRACK-LINK;M	1	#S				
04	4247130	・・ブツシツク	・・BUSHING	48		-80515	I	4349669	48
04	4349669	・・ブツシツク	・・BUSHING	48		80516-	I	4358588	48
04	4358588	・・ブツシツク	・・BUSHING	48	#S				
06	4247131	・・ブツシツク;マスタ	・・BUSHING;MASTER	1		-80515	I	4349671	1
06	4349671	・・ブツシツク;マスタ	・・BUSHING;MASTER	1		80516-	I	4358590	1
06	4358590	・・ブツシツク;マスタ	・・BUSHING;MASTER	1	#S				
07	4145373	・・カラ-	・・COLLAR	2			I	4358592	2
07	4358592	・・カラ-	・・COLLAR	2	#S				
08	4192666	・・リング	・・RING	1			I	4358593	1
08	4358593	・・リング	・・RING	1	#S				
09	4201804	・・シール	・・SEAL	96		-81242	Y	4312391	96
09	4312391	・・シール	・・SEAL	96	S	-81242	I	4358589	96
09	4299066	・・シール	・・SEAL	96		81243-	I	4358589	96
09	4358589	・・シール	・・SEAL	96	#S				
10	4314671	・・ピン	・・PIN	48			I	4358587	48
10	4358587	・・ピン	・・PIN	48	#S				
11	4267743	・・ピン;マスタ-	・・PIN;MASTER	1			I	4358591	1
11	4358591	・・ピン;マスタ-	・・PIN;MASTER	1	#S				
101	4247132	・ボルト;シュー	・BOLT;SHOE	196		-80129	I	4350565	196
101	4350565	・ボルト;シュー	・BOLT;SHOE	196		80130-80661			
101	4297905	・ボルト;シュー	・BOLT;SHOE	196		80662-			
102	4247133	・ナツト	・NUT	196					
104	2032233	・シュー;グロサ	・SHOE;GROUSER	49		-81077	I	2027982	49
104	2027982	・シュー;グロサ	・SHOE;GROUSER	49		81078-			

トラックリンク 600G <200H>
TRACK-LINK 600G <200H>

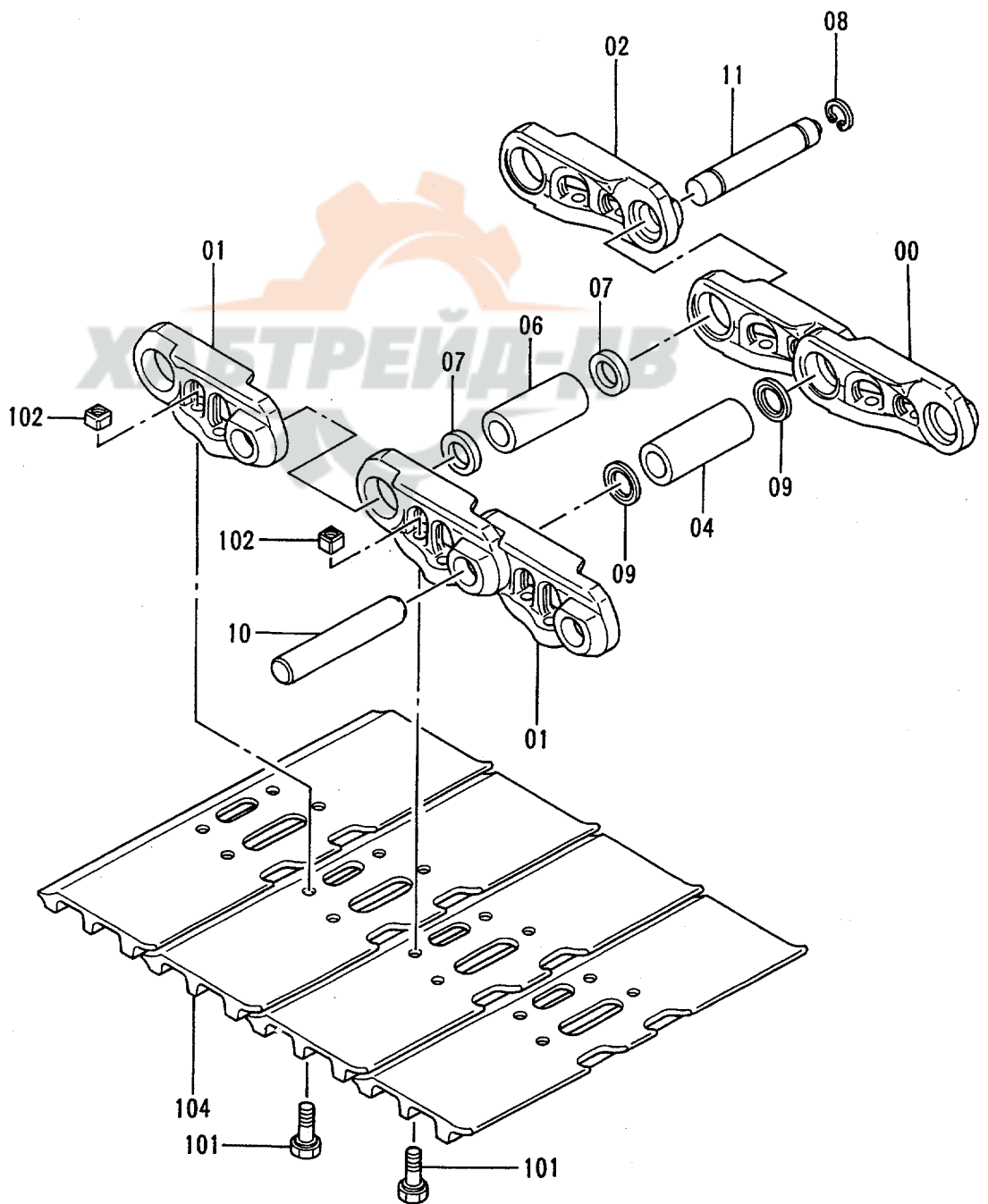
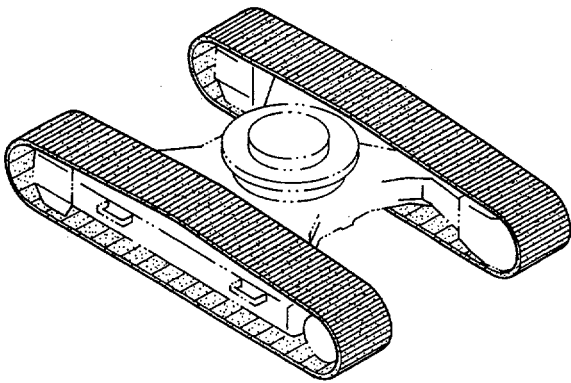

トラツクリンク 600G <200H>
TRACK-LINK 600G <200H>

78001-

符号 ITEM	部品番号 PART NO.	部 品 名	PART NAME	数量 QTY	サービ ス コード S . C	適用号機 SERIAL NO.	互 換 性 ICA	代 替 部 品 REPLACEABLE PART	
								部品番号 PART NO.	数量 QTY
	9142379	トラツクリンク アツセン	TRACK-LINK ASS'Y	2					
00-11	9135631	・トラツクリンク アツセン	・TRACK-LINK ASS'Y	1			I	9140548	1
00-11	9140548	・トラツクリンク アツセン	・TRACK-LINK ASS'Y	1	#S				
00	1020006	・・トラツクリンク;B	・・TRACK-LINK;B	45			I	1021382	45
00	1021382	・・トラツクリンク;B	・・TRACK-LINK;B	45	#S				
01	1020007	・・トラツクリンク;B	・・TRACK-LINK;B	46			I	1021383	46
01	1021383	・・トラツクリンク;B	・・TRACK-LINK;B	46	#S				
02	4345300	・・トラツクリンク;マスタ	・・TRACK-LINK;M	1			I	4351857	1
02	4351857	・・トラツクリンク;マスタ	・・TRACK-LINK;M	1	#S				
04	4349669	・・ブ ヲシンク	・・BUSHING	45			I	4358588	45
04	4358588	・・ブ ヲシンク	・・BUSHING	45	#S				
06	4349671	・・ブ ヲシンク ;マスタ	・・BUSHING;MASTER	1			I	4358590	1
06	4358590	・・ブ ヲシンク ;マスタ	・・BUSHING;MASTER	1	#S				
07	4145373	・・カラー	・・COLLAR	2			I	4358592	2
07	4358592	・・カラー	・・COLLAR	2	#S				
08	4192666	・・リング	・・RING	1			I	4358593	1
08	4358593	・・リング	・・RING	1	#S				
09	4312391	・・シール	・・SEAL	90		-81242	I	4358589	90
09	4299066	・・シール	・・SEAL	90		81243-	I	4358589	90
09	4358589	・・シール	・・SEAL	90	#S				
10	4314671	・・ピン	・・PIN	45			I	4358587	45
10	4358587	・・ピン	・・PIN	45	#S				
11	4267743	・・ピン;マスタ	・・PIN;MASTER	1			I	4358591	1
11	4358591	・・ピン;マスタ	・・PIN;MASTER	1	#S				
101	4297905	・ボルト;シュー	・BOLT;SHOE	184					
102	4247133	・ナツト	・NUT	184					
104	2034774	・シュー;グ ローサ	・SHOE;GROUSER	46					

トラックリンク 600G <200LCH>
TRACK-LINK 600G <200LCH>

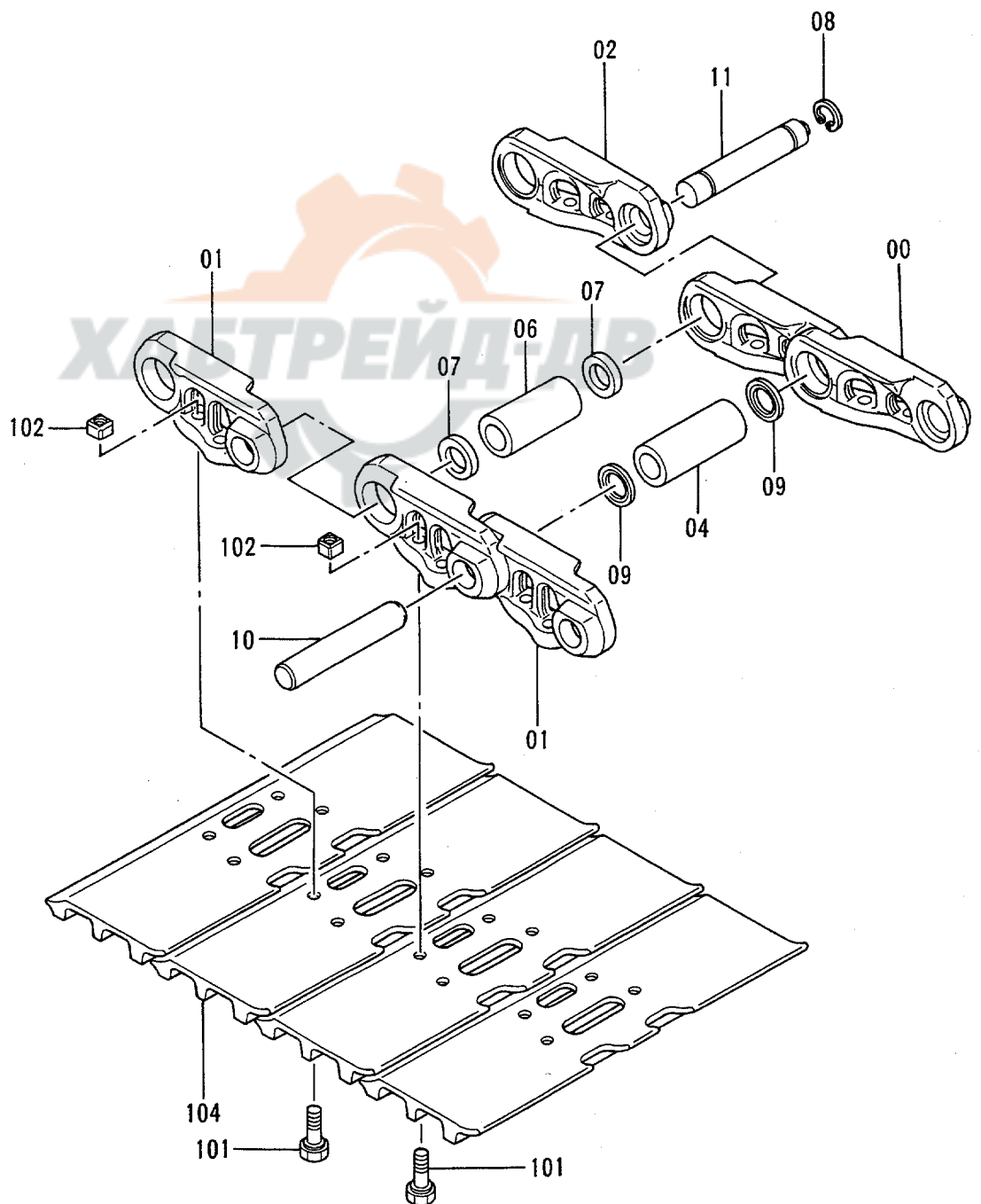
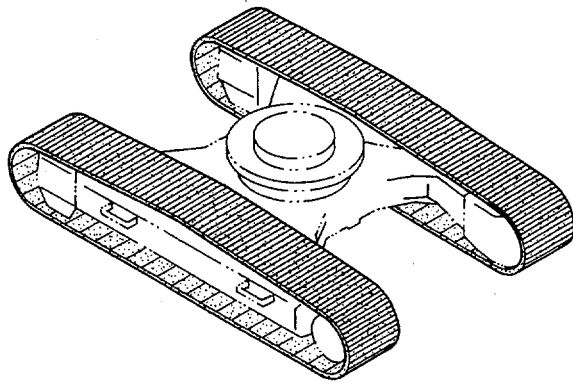

トラツクリンク 600G <200LCH>
TRACK-LINK 600G <200LCH>

78001-

符号 ITEM	部品番号 PART NO.	部 品 名	PART NAME	数量 QTY	サービス コード S.C	適用号機 SERIAL NO.	互 換 性 ICA	代 替 部 品 REPLACEABLE PART	
								部品番号 PART NO.	数量 QTY
	9142381	トラツクリンク アツセン	TRACK-LINK ASS'Y	2					
00-11	9135646	・トラツクリンク アツセン	・TRACK-LINK ASS'Y	1			I	9145320	1
00-11	9145320	・トラツクリンク アツセン	・TRACK-LINK ASS'Y	1	#S				
00	1020006	・・トラツクリンク;B	・・TRACK-LINK;B	48			I	1021382	48
00	1021382	・・トラツクリンク;B	・・TRACK-LINK;B	48	#S				
01	1020007	・・トラツクリンク;B	・・TRACK-LINK;B	49			I	1021383	49
01	1021383	・・トラツクリンク;B	・・TRACK-LINK;B	49	#S				
02	4345300	・・トラツクリンク;マスタ	・・TRACK-LINK;M	1			I	4351857	1
02	4351857	・・トラツクリンク;マスタ	・・TRACK-LINK;M	1	#S				
04	4349669	・・ブ ヅシツク	・・BUSHING	48			I	4358588	48
04	4358588	・・ブ ヅシツク	・・BUSHING	48	#S				
06	4349671	・・ブ ヅシツク ;マスタ	・・BUSHING;MASTER	1			I	4358590	1
06	4358590	・・ブ ヅシツク ;マスタ	・・BUSHING;MASTER	1	#S				
07	4145373	・・カラ-	・・COLLAR	2			I	4358592	2
07	4358592	・・カラ-	・・COLLAR	2	#S				
08	4192666	・・リング	・・RING	1			I	4358593	1
08	4358593	・・リング	・・RING	1	#S				
09	4312391	・・シール	・・SEAL	96		-81242	I	4358589	96
09	4299066	・・シール	・・SEAL	96		81243-	I	4358589	96
09	4358589	・・シール	・・SEAL	96	#S				
10	4314671	・・ピン	・・PIN	48			I	4358587	48
10	4358587	・・ピン	・・PIN	48	#S				
11	4267743	・・ピン;マスタ-	・・PIN;MASTER	1			I	4358591	1
11	4358591	・・ピン;マスタ-	・・PIN;MASTER	1	#S				
101	4297905	・ボルト;シュー	・BOLT;SHOE	196					
102	4247133	・ナツト	・NUT	196					
104	2034774	・シュー;グ ローサ	・SHOE;GROUSER	49					

センタージョイント
CENTER JOINT

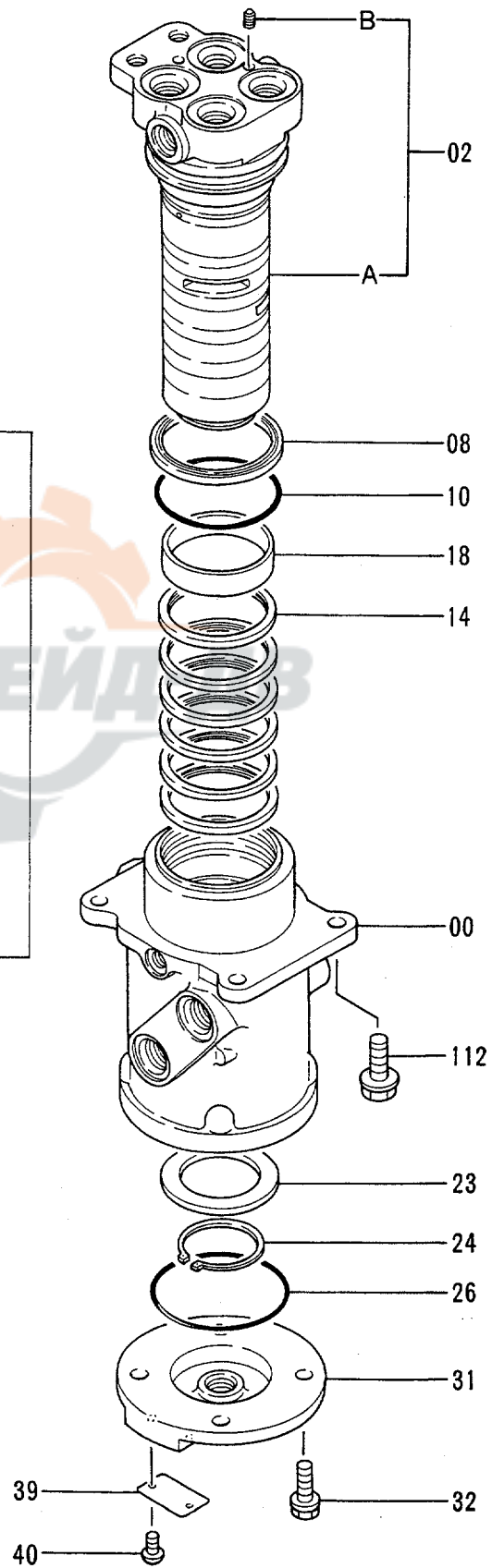
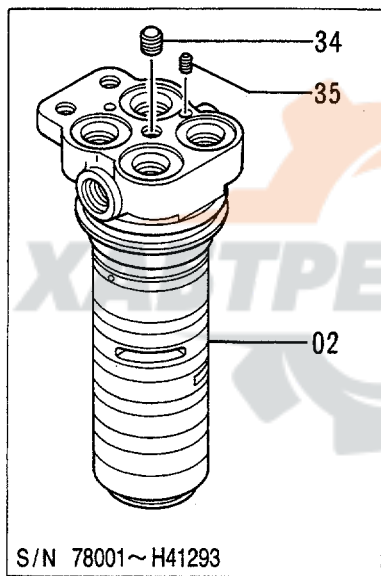
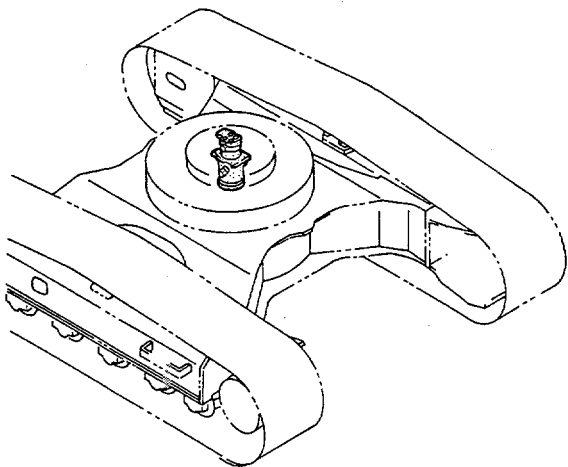

センター ジョイント
CENTER JOINT

78001-

符号 ITEM	部品番号 PART NO.	部 品 名	PART NAME	数量 QTY	サービス コード S.C	通用号機 SERIAL NO.	互 換 性 ICA	代 替 部 品 REPLACEABLE PART	
								部品番号 PART NO.	数量 QTY
00-40	9101521	ジ ョイント;センタ アッセン	JOINT;CENTER ASS'Y	1					
00	0001190	・ボデー	・BODY	1					
02	0001193	・スピンドル	・SPINDLE	1		-H41293	I	9145787	1
02	9145787	・スピンドル	・SPINDLE	1		H41294-			
02A	+++++	・スピンドル	・SPINDLE	1	D	H41294-			
02B	+++++	・プラグ	・PLUG	1	D	H41294-			
08	4272803	・シール;ダスト	・SEAL;DUST	1					
10	4118147	・Oリング	・O-RING	1					
14	4231543	・シール;オイル	・SEAL;OIL	6					
18	4241780	・ブッシュ	・BUSHING	1					
23	3070250	・リング	・RING	1					
24	991347	・リング;リテイニング	・RING;RETAINING	1					
26	A810100	・Oリング	・O-RING	1					
31	2031329	・カバー	・COVER	1		-H24495	Y	2034607	1
31	2034607	・カバー	・COVER	1		H24496-			
32	J011030	・ボルト;セムス	・BOLT;SEMS	4					
34	4239610	・プラグ	・PLUG	1		-H41293			
35	4239611	・プラグ	・PLUG	1		-H41293			
39	3059221	・ネームプレート	・NAME-PLATE	1					
40	M492564	・スクリュー;ドライブ	・SCREW;DRIVE	2					
112	J011235	ボルト;セムス	BOLT;SEMS	4					

走行配管 (スタンダードトラック)
 TRAVEL PIPINGS (STD. TRACK)

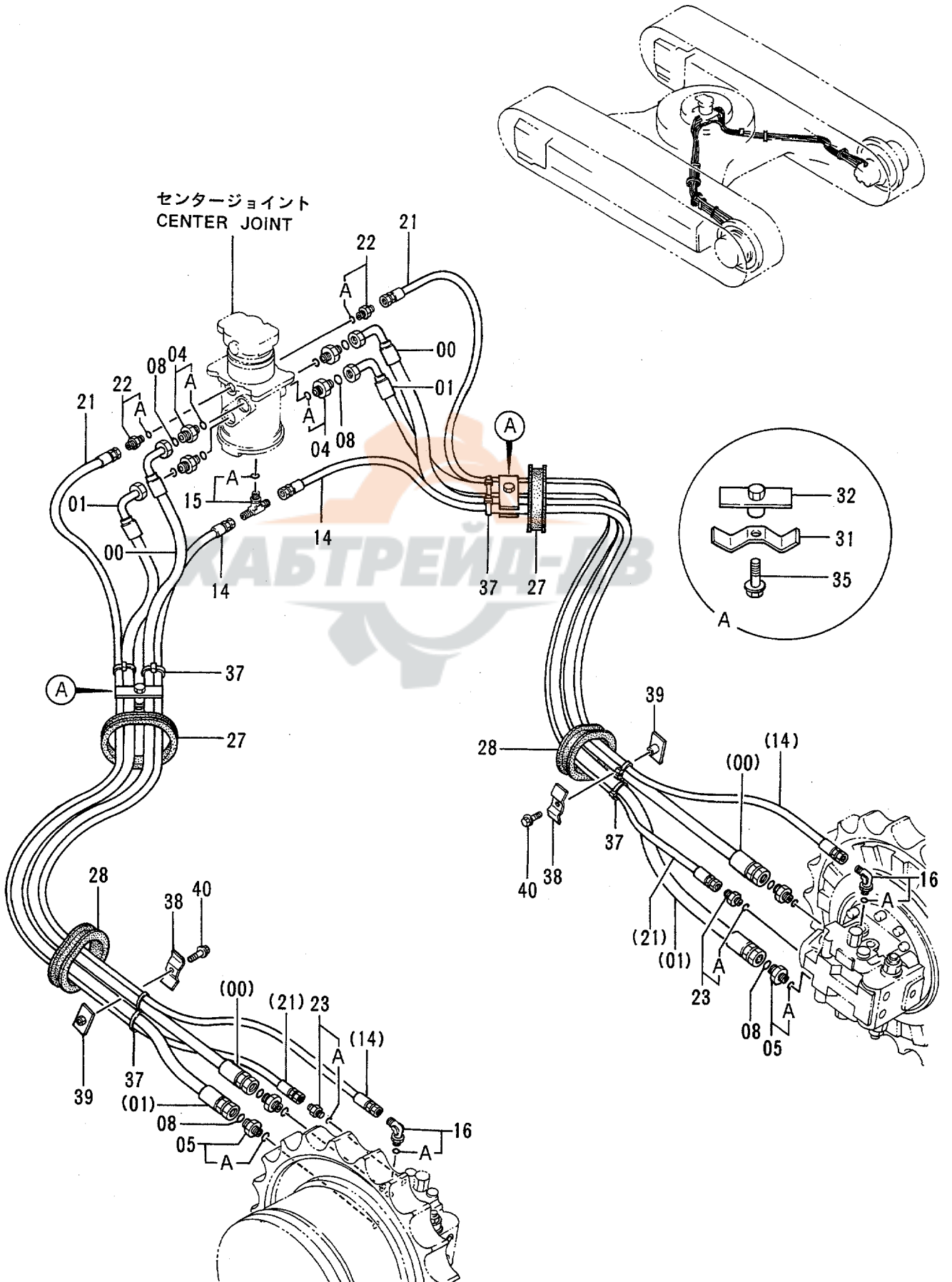

走行配管 (スタンダートトラック)
TRAVEL PIPINGS (STD. TRACK)

78001-

符号 ITEM	部品番号 PART NO.	部品名	PART NAME	数量 QTY	サービス コード S.C	適用号機 SERIAL NO.	互換性 ICA	代替部品 REPLACEABLE PART	
								部品番号 PART NO.	数量 QTY
00	4262267	ホース	HOSE	2					
01	4262270	ホース	HOSE	2					
04	4189619	アダプタ;S	ADAPTER;S	4					
04A	4506424	・O-リング	・O-RING	1					
05	4189537	アダプタ;S	ADAPTER;S	4					
05A	4506429	・O-リング	・O-RING	1					
08	4187308	O-リング	O-RING	8					
14	4262931	ホース	HOSE	2					
15	4221224	チー;S	TEE;S	1					
15A	4506418	・O-リング	・O-RING	1					
16	4154672	エルボ;S	ELBOW;S	2					
16A	4506418	・O-リング	・O-RING	1					
21	4262276	ホース	HOSE	2					
22	4200465	アダプタ;S	ADAPTER;S	2					
22A	957366	・O-リング	・O-RING	1					
23	4200465	アダプタ;S	ADAPTER;S	2					
23A	957366	・O-リング	・O-RING	1					
27	4191978	ブッシュ;ラバ-	BUSHING;RUBBER	2					
28	4272435	ブッシュ;ラバ-	BUSHING;RUBBER	2		-85184			
28	4345761	ブッシュ;ラバ-	BUSHING;RUBBER	2	#	85185-			
31	4202103	クランプ	CLAMP	2	#				
32	9727822	クランプ	CLAMP	2	#				
35	J011250	ボルト;セムス	BOLT;SEMS	2	#				
37	4121859	クリップ;バンド	CLIP;BAND	8					
38	4202103	クランプ	CLAMP	2	#	-85184			
39	9727822	クランプ	CLAMP	2	#	-85184			
40	J011250	ボルト;セムス	BOLT;SEMS	2	#	-85184			

走行配管 (LCトラック) TRAVEL PIPINGS (LC TRACK)

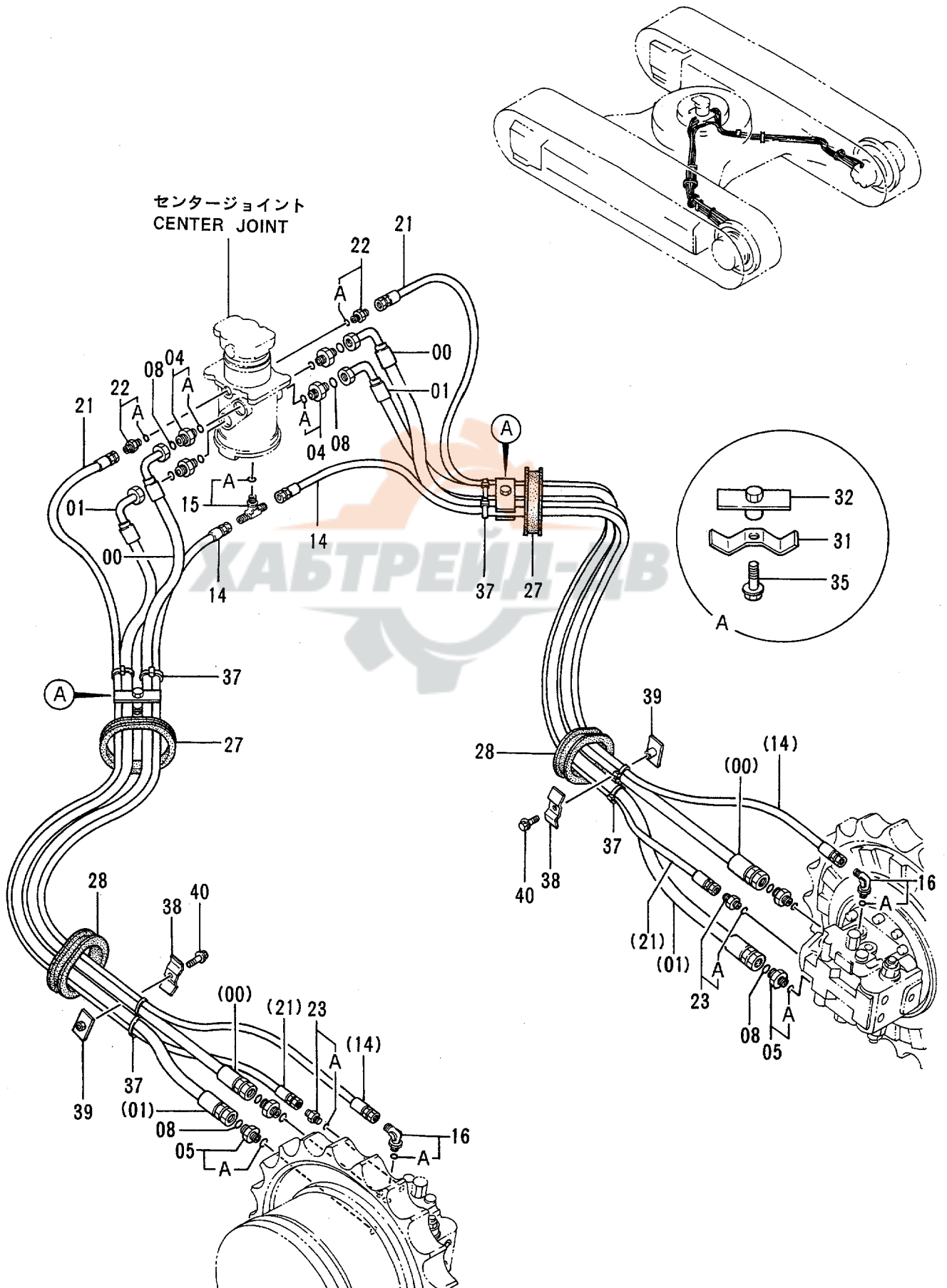

走行配管 (LCトラック)
TRAVEL PIPINGS (LC TRACK)

78001-

符号 ITEM	部品番号 PART NO.	部 品 名	PART NAME	数量 Q'TY	サービス コード S.C	適用号機 SERIAL NO.	互 換 性 ICA	代 替 部 品 REPLACEABLE PART	
								部品番号 PART NO.	数量 Q'TY
00	4267665	ホース	HOSE	2					
01	4267666	ホース	HOSE	2					
04	4189619	アダプタ;S	ADAPTER;S	4					
04A	4506424	・O-リング	・O-RING	1					
05	4189537	アダプタ;S	ADAPTER;S	4					
05A	4506429	・O-リング	・O-RING	1					
08	4187308	O-リング	O-RING	8					
14	4286515	ホース	HOSE	2					
15	4221224	チー;S	TEE;S	1					
15A	4506418	・O-リング	・O-RING	1					
16	4154672	エルボ;S	ELBOW;S	2					
16A	4506418	・O-リング	・O-RING	1					
21	4239715	ホース	HOSE	2					
22	4200465	アダプタ;S	ADAPTER;S	2					
22A	957366	・O-リング	・O-RING	1					
23	4200465	アダプタ;S	ADAPTER;S	2					
23A	957366	・O-リング	・O-RING	1					
27	4191978	ブッシング;ラバー	BUSHING;RUBBER	2					
28	4272435	ブッシング;ラバー	BUSHING;RUBBER	2		-85386			
28	4345761	ブッシング;ラバー	BUSHING;RUBBER	2	#	85387-			
31	4202103	クランプ	CLAMP	2	#				
32	9727822	クランプ	CLAMP	2	#				
35	J011250	ボルト;セムス	BOLT;SEMS	2	#				
37	4121859	クリップ;バンド	CLIP;BAND	8					
38	4202103	クランプ	CLAMP	2	#	-85386			
39	9727822	クランプ	CLAMP	2	#	-85386			
40	J011250	ボルト;セムス	BOLT;SEMS	2	#	-85386			

走行配管カバー TRAVEL PIPINGS COVER

適用号機 STD : 78001~85184
Serial No. LC : 78001~85386

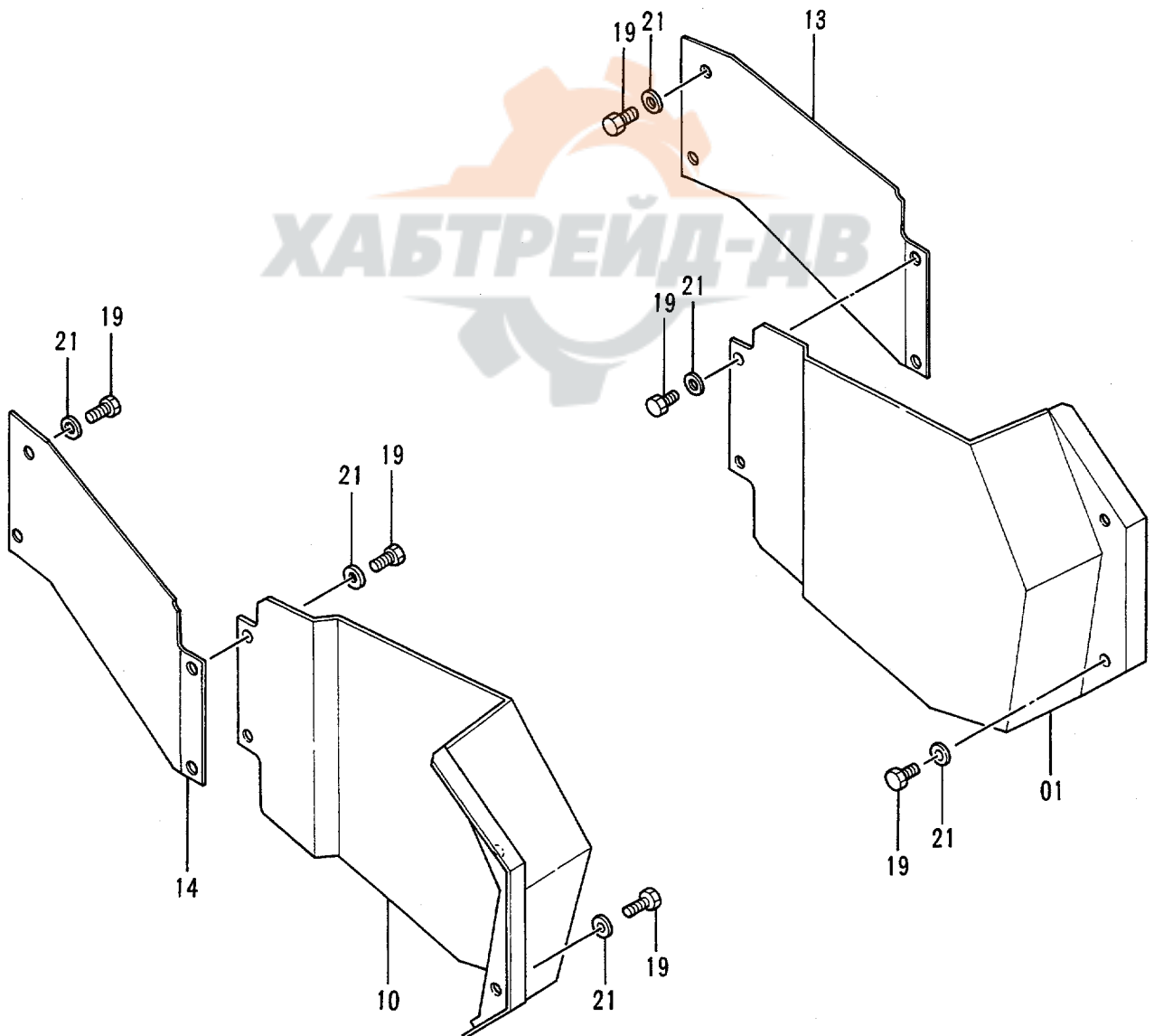
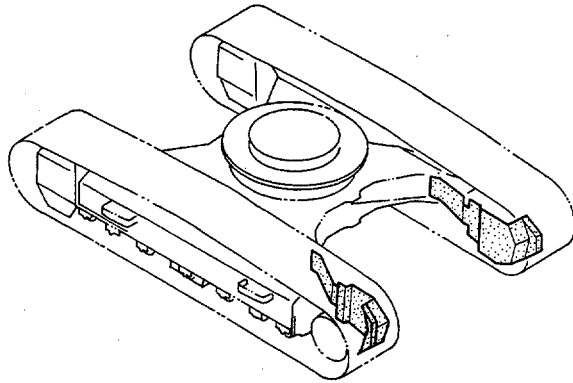

走行配管カバー
TRAVEL PIPINGS COVER

STD:78001-85184

LC :78001-85386

符号 ITEM	部品番号 PART NO.	部品名	PART NAME	数量 QTY	サービス コード S.C	適用号機 SERIAL NO.	互換性 ICA	代替部品 REPLACEABLE PART	
								部品番号 PART NO.	数量 QTY
01	7028105	カバー	COVER	1					
10	7028104	カバー	COVER	1					
13	3051801	カバー	COVER	1					
14	3051802	カバー	COVER	1					
19	J901225	ボルト	BOLT	12					
21	J222012	ワッシャー	WASHER	12					

走行配管カバー TRAVEL PIPINGS COVER

適用号機 STD : 85185~
Serial No. LC : 85387~

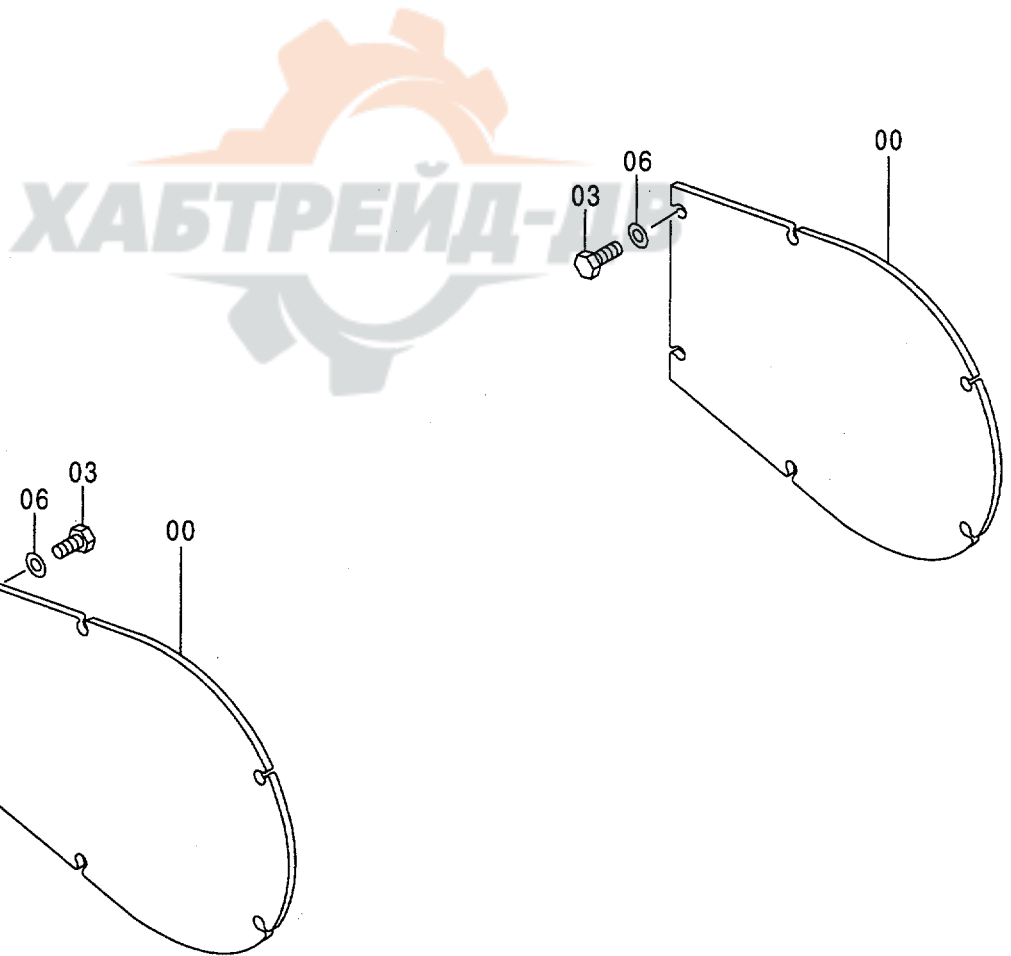
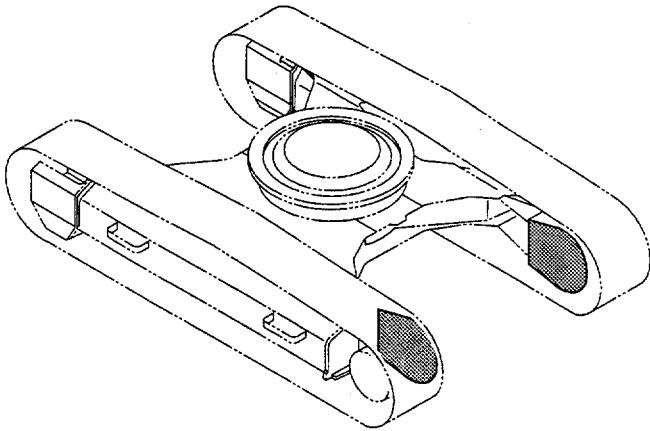

走行配管カバー
TRAVEL PIPINGS COVER

STD:85185-

LC :85387-

符号 ITEM	部品番号 PART NO.	部品名	PART NAME	数量 QTY	サービス コード S.C	適用号機 SERIAL NO.	互換性 ICA	代替部品 REPLACEABLE PART	
								部品番号 PART NO.	数量 QTY
	++++++	カバー アッセン	COVER ASS'Y	2					
00	4334900	・カバー	・COVER	1					
03	J901435	・ボルト	・BOLT	6					
06	J222014	・ワッシャ	・WASHER	6					



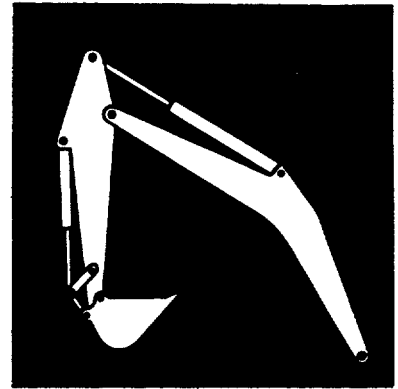

フロントアタッチメント
FRONT-END ATTACHMENTS



ブーム
BOOM

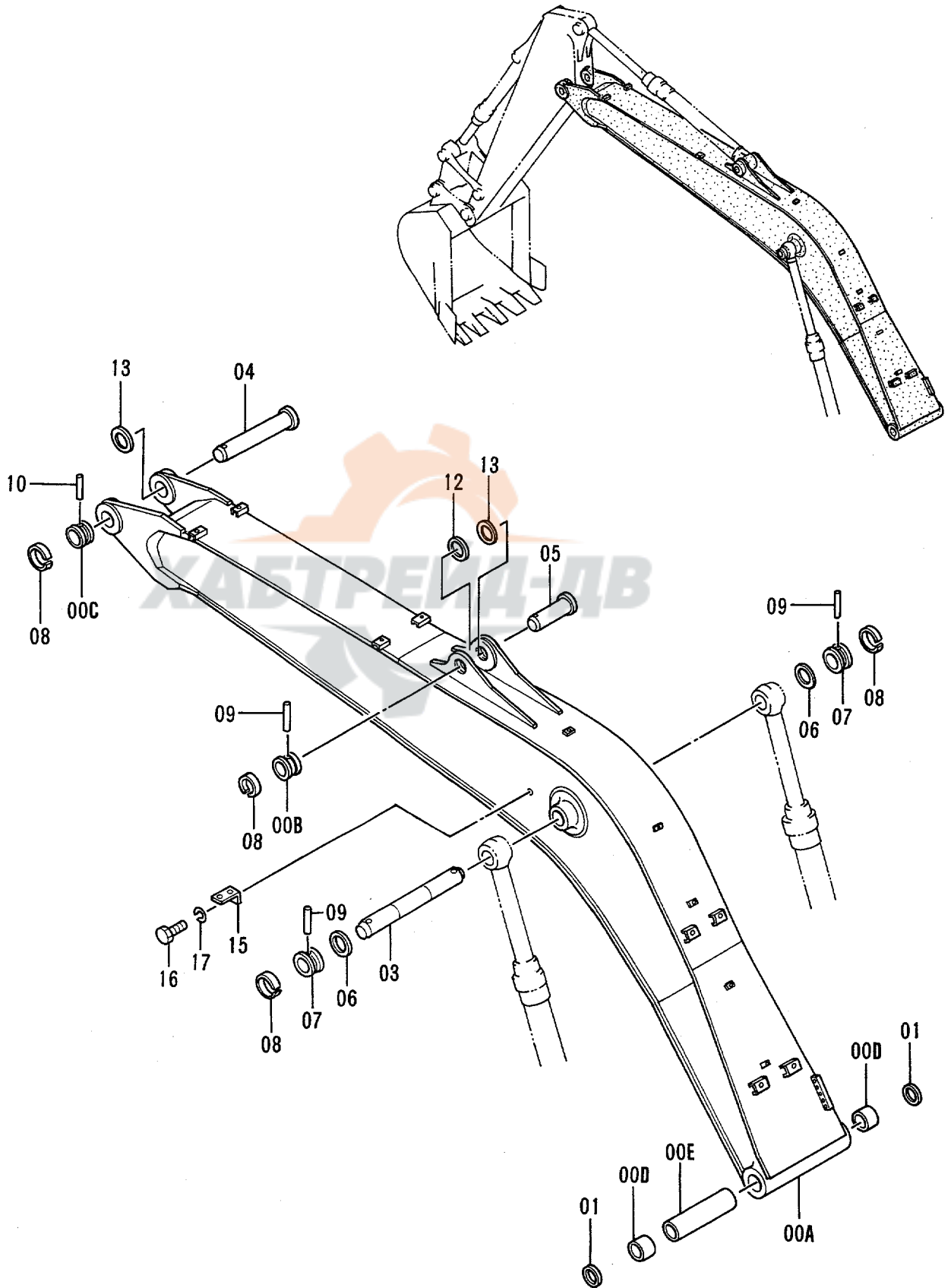

ブーム
BOOM

78001-

符号 ITEM	部品番号 PART NO.	部品名	PART NAME	数量 QTY	サービス コード S.C	適用号機 SERIAL NO.	互換性 ICA	代替部品 REPLACEABLE PART	
								部品番号 PART NO.	数量 QTY
00A-E	7021647	ブーム アッセン	BOOM ASS'Y	1					
00A	5002498	・ブーム	・BOOM	1					
00B	4197035	・ストッパ	・STOPPER	1	W				
00C	4200897	・ストッパ	・STOPPER	1	W				
00D	3051156	・ブッシュ	・BUSHING	2					
00E	4257805	・スペーサ	・SPACER	1					
01	4067901	シール;ダスト	SEAL;DUST	2					
03	3036967	ピン	PIN	1					
04	3036968	ピン	PIN	1					
05	3048360	ピン	PIN	1					
06	4284059	シム 1.0	SHIM 1.0	2	R				
07	4197035	ストッパ	STOPPER	2					
08	4098712	リング	RING	4					
09	4098713	ピン	PIN	3					
10	4109669	ピン	PIN	1					
12	4114816	シム 2.3	SHIM 2.3	1	R				
13	4114817	シム 1.0	SHIM 1.0	2	R				
15	4224631	ブラケット	BRACKET	1					
16	J901425	ボルト	BOLT	1					
17	A590914	ワッシャ;スプリング	WASHER;SPRING	1					

H ブーム H BOOM

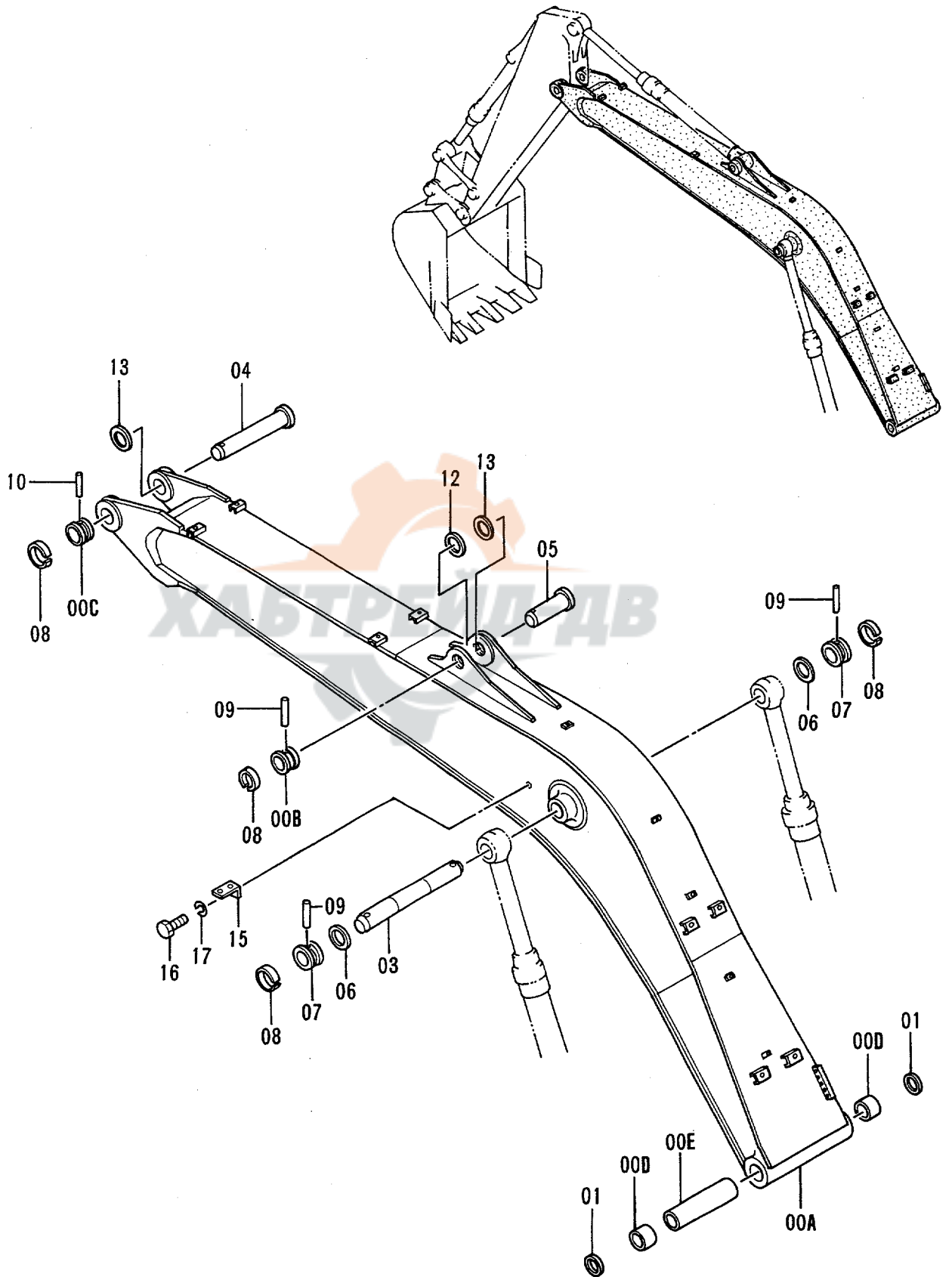

H ブーム
H BOOM

78001-

符号 ITEM	部品番号 PART NO.	部品名	PART NAME	数量 QTY	サービス コード S.C	適用号機 SERIAL NO.	互換性 ICA	代替部品 REPLACEABLE PART	
								部品番号 PART NO.	数量 QTY
00A-E	7028430	ブームアッセン	BOOM ASS'Y	1					
00A	5004258	・ブーム	・BOOM	1					
00B	4197035	・ストップ	・STOPPER	1	W				
00C	4200897	・ストップ	・STOPPER	1	W				
00D	3051156	・ブッシュ	・BUSHING	2					
00E	4257805	・スペーサ	・SPACER	1					
01	4067901	シール;ダスト	SEAL;DUST	2					
03	3036967	ピン	PIN	1					
04	3036968	ピン	PIN	1					
05	3048360	ピン	PIN	1					
06	4284059	シム 1.0	SHIM 1.0	2	R				
07	4197035	ストップ	STOPPER	2					
08	4098712	リング	RING	4					
09	4098713	ピン	PIN	3					
10	4109669	ピン	PIN	1					
12	4114816	シム 2.3	SHIM 2.3	1	R				
13	4114817	シム 1.0	SHIM 1.0	2	R				
15	4224631	ブラケット	BRACKET	1					
16	J901425	ボルト	BOLT	1					
17	A590914	ワッシャ;スプリング	WASHER;SPRING	1					

スタンダードアーム 2.91M
 STD. ARM 2.91M

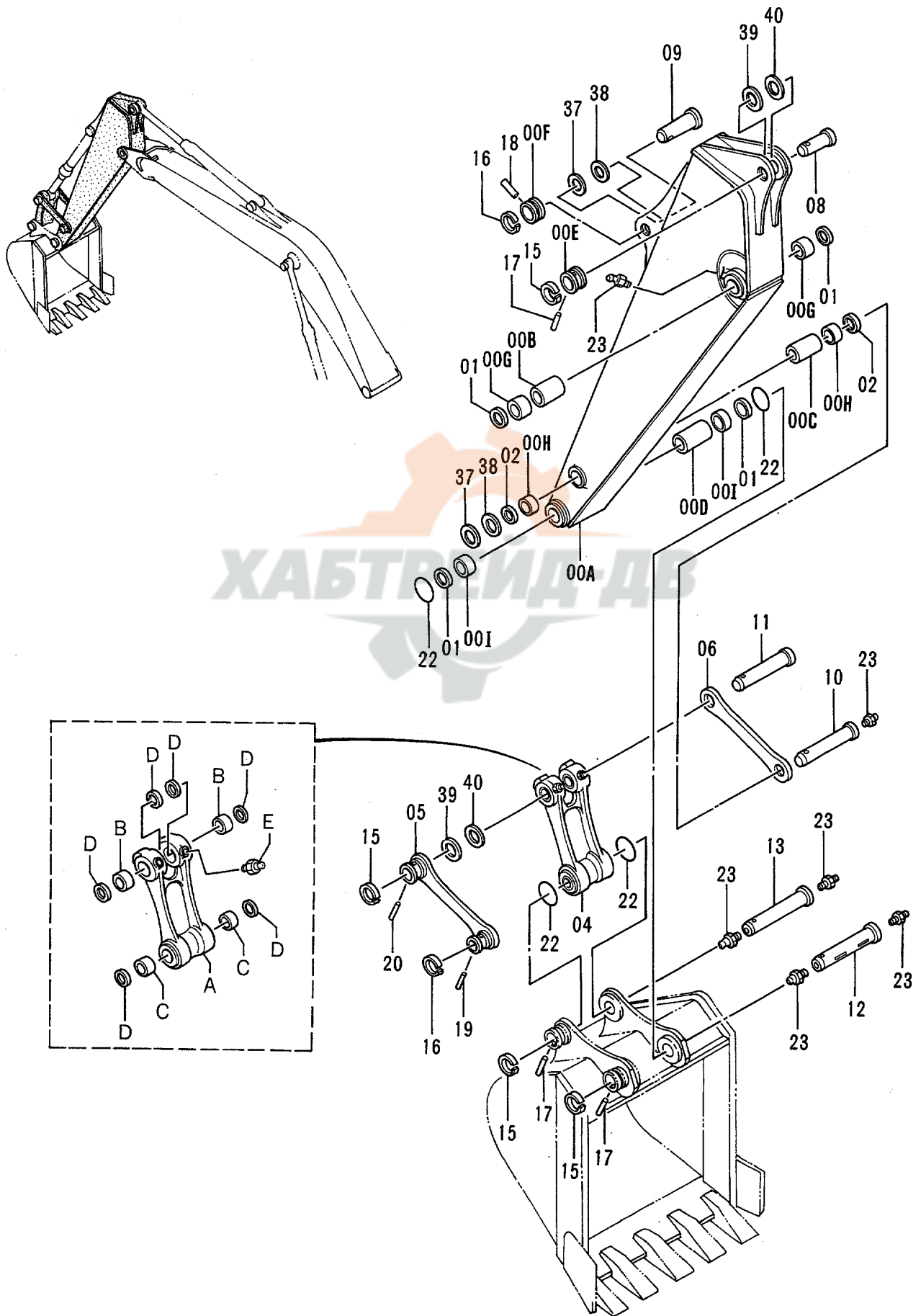

スタンダード アーム 2.91M
STD. ARM 2.91M

78001-

符号 ITEM	部品番号 PART NO.	部品名	PART NAME	数量 QTY	サービス コード S.C	適用号機 SERIAL NO.	互換性 ICA	代替部品 REPLACEABLE PART	
								部品番号 PART NO.	数量 QTY
00A-I	6011038	アーム アッセン	ARM ASS'Y	1					
00A	6011006	・アーム	・ARM	1					
00B	4123816	・スペーサ	・SPACER	1					
00C	4123814	・スペーサ	・SPACER	1					
00D	4123815	・スペーサ	・SPACER	1					
00E	4197035	・ストッパ	・STOPPER	1	W				
00F	4197034	・ストッパ	・STOPPER	1	W				
00G	3036976	・ブッシュング	・BUSHING	2		-78366	Y	3068597	2
00G	3068597	・ブッシュング	・BUSHING	2		78367-			
00H	4196106	・ブッシュング	・BUSHING	2					
00I	4249850	・ブッシュング	・BUSHING	2					
01	4067902	シール;ダスト	SEAL;DUST	4					
02	4084578	シール;ダスト	SEAL;DUST	2					
04	8049857	リンク アッセン	LINK ASS'Y	1					
04A	1016063	・リンク	・LINK	1					
04B	3048327	・ブッシュング	・BUSHING	2					
04C	4249848	・ブッシュング	・BUSHING	2					
04D	4067902	・シール;ダスト	・SEAL;DUST	6					
04E	J75481	・フィッティング ;グリース	・FITTING;GREASE	2					
05	9733731	リンク	LINK	1					
06	3048485	リンク	LINK	1					
08	3048360	ピン	PIN	1					
09	3036970	ピン	PIN	1					
10	3036971	ピン	PIN	1					
11	3036973	ピン	PIN	1					
12	3041200	ピン	PIN	1					
13	3041201	ピン	PIN	1					
15	4098712	リング	RING	4					
16	4098716	リング	RING	2					
17	4098713	ピン	PIN	3					
18	4098717	ピン	PIN	1					
19	4106307	ピン	PIN	1					
20	4109669	ピン	PIN	1					
22	4089028	O-リング	O-RING	4					
23	J75481	フィッティング ;グリース	FITTING;GREASE	7					
37	4097354	シム 1.2	SHIM 1.2	2	R				
38	4097355	シム 2.3	SHIM 2.3	2	R				
39	4114817	シム 1.0	SHIM 1.0	2	R				
40	4114816	シム 2.3	SHIM 2.3	2	R				

H アーム 2.91M H ARM 2.91M

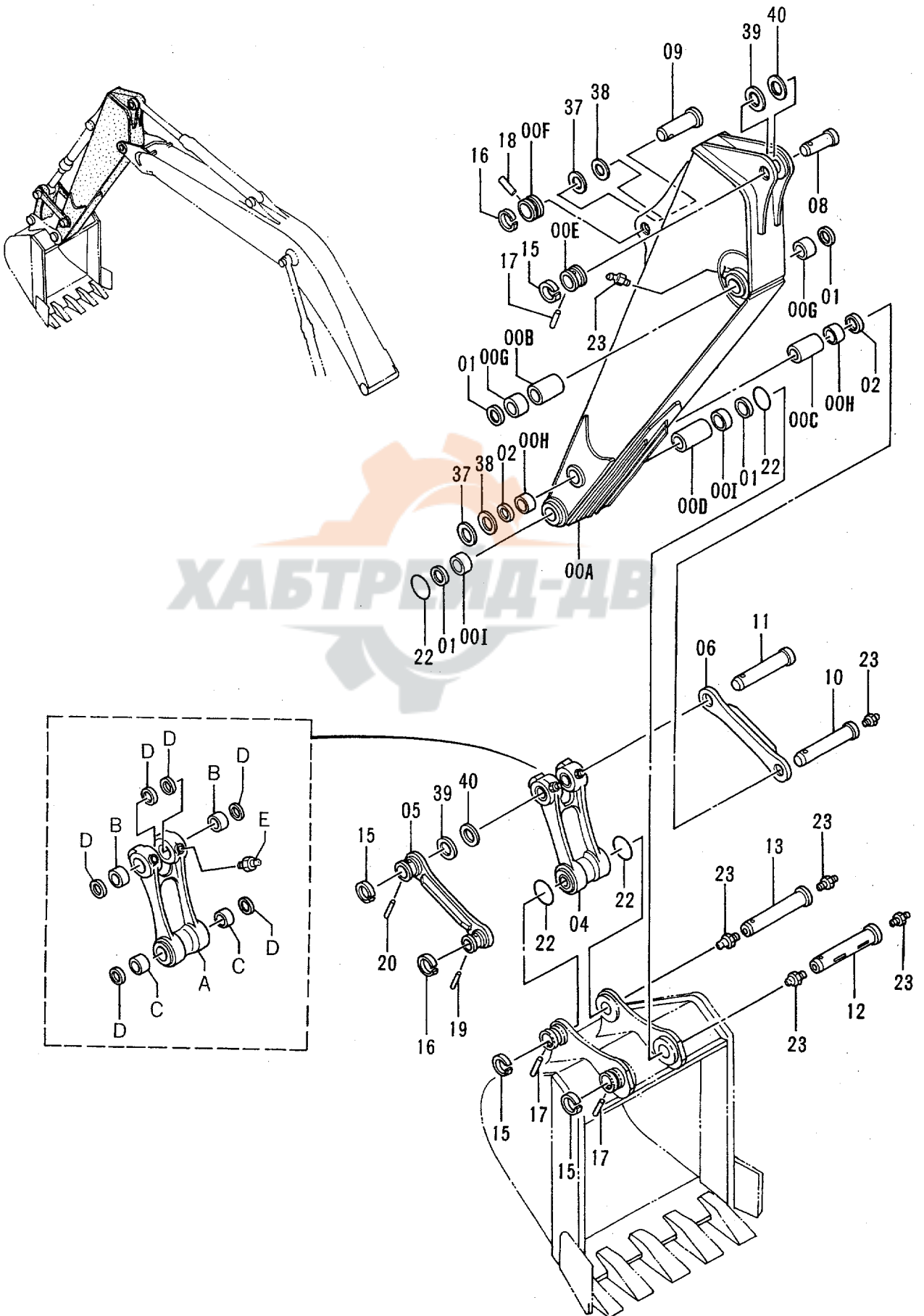

H アーム 2.91M
H ARM 2.91M

78001-

符号 ITEM	部品番号 PART NO.	部 品 名	PART NAME	数量 QTY	サービス コード S.C	適用号機 SERIAL NO.	互 換 性 ICA	代 替 部 品 REPLACEABLE PART	
								部品番号 PART NO.	数量 QTY
00A-1	7029450	アーム アッセン	ARM ASS'Y	1					
00A	6014617	・アーム	・ARM	1					
00B	4123816	・スペーサ	・SPACER	1					
00C	4123814	・スペーサ	・SPACER	1					
00D	4123815	・スペーサ	・SPACER	1					
00E	4197035	・ストッパ	・STOPPER	1	W				
00F	4197034	・ストッパ	・STOPPER	1	W				
00G	3036976	・ブッシュ	・BUSHING	2		-78366	Y	3068597	2
00G	3068597	・ブッシュ	・BUSHING	2		78367-			
00H	4196106	・ブッシュ	・BUSHING	2					
00I	4249850	・ブッシュ	・BUSHING	2					
01	4067902	シール;ダスト	SEAL;DUST	4					
02	4084578	シール;ダスト	SEAL;DUST	2					
04	8049857	リンク アッセン	LINK ASS'Y	1					
04A	1016063	・リンク	・LINK	1					
04B	3048327	・ブッシュ	・BUSHING	2					
04C	4249848	・ブッシュ	・BUSHING	2					
04D	4067902	・シール;ダスト	・SEAL;DUST	6					
04E	J75481	・フィッティング;グリース	・FITTING;GREASE	2					
05	8061523	リンク	LINK	1					
06	8061525	リンク	LINK	1					
08	3048360	ピン	PIN	1					
09	3036970	ピン	PIN	1					
10	3036971	ピン	PIN	1					
11	3036973	ピン	PIN	1					
12	3041200	ピン	PIN	1					
13	3041201	ピン	PIN	1					
15	4098712	リング	RING	4					
16	4098716	リング	RING	2					
17	4098713	ピン	PIN	3					
18	4098717	ピン	PIN	1					
19	4106307	ピン	PIN	1					
20	4109669	ピン	PIN	1					
22	4089028	O-リング	O-RING	4					
23	J75481	フィッティング;グリース	FITTING;GREASE	7					
37	4097354	シム 1.2	SHIM 1.2	2	R				
38	4097355	シム 2.3	SHIM 2.3	2	R				
39	4114817	シム 1.0	SHIM 1.0	2	R				
40	4114816	シム 2.3	SHIM 2.3	2	R				

バケット 0.8 〈新JIS〉
 BUCKET 0.8 〈JIS 94〉

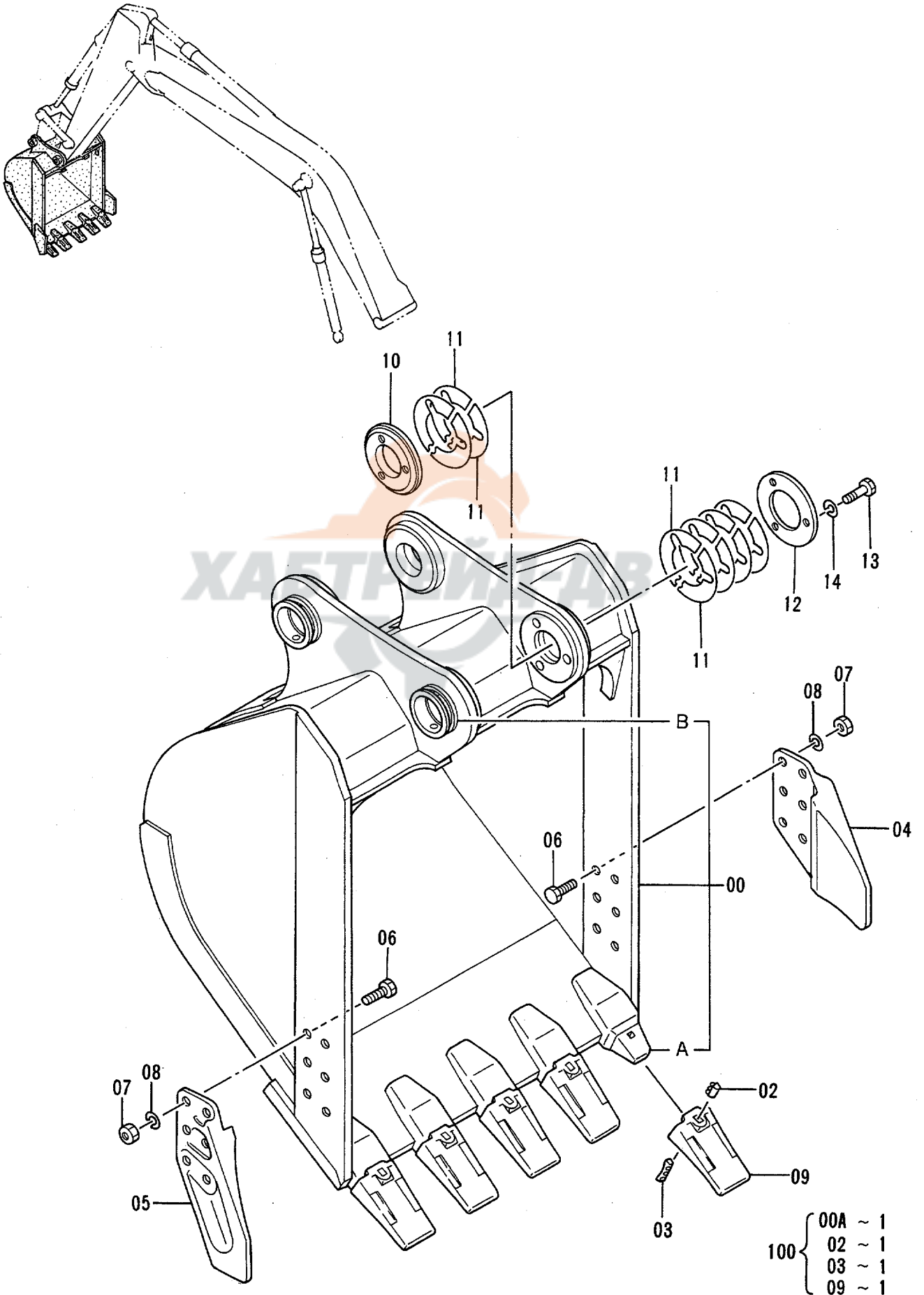

バケツ 0.8 <新JIS>
BUCKET 0.8 <JIS94>

78001-

符号 ITEM	部品番号 PART NO.	部 品 名	PART NAME	数量 QTY	サービス コード S.C	適用号機 SERIAL NO.	互 換 性 ICA	代 替 部 品 REPLACEABLE PART	
								部品番号 PART NO.	数量 QTY
	9102545	バケツ アッセン	BUCKET ASS'Y	1					
00	8050636	・バケツ	・BUCKET	1		-D95/07	Y	8065098	1
00	8065098	・バケツ	・BUCKET	1	#	D95/08-			
00A	4187940	・アダプタ;ツース	・ADAPTER;TOOTH	5	WK	-D95/07			
00A	4352748	・アダプタ;ツース	・ADAPTER;TOOTH	5	#WK	D95/08-			
00B	4197035	・ストッパ	・STOPPER	2	W				
02	4501625	・ラバー;ロツク	・RUBBER;LOCK	5	K		Y	4319920	5
02	4319920	・ラバー;ロツク	・RUBBER;LOCK	5	S				
03	4501627	・ピン;ロツク	・PIN;LOCK	5	K				
04	2014503	・カッタ;サイド	・CUTTER;SIDE	1					
05	2014504	・カッタ;サイド	・CUTTER;SIDE	1					
06	J932270	・ボルト	・BOLT	12					
07	J951022	・ナツト	・NUT	12					
08	A590922	・ワッシャ;スプリング	・WASHER;SPRING	12					
09	4241728	・ポイント;ツース	・POINT;TOOTH	5	K				
10	4275782	・ボス	・BOSS	1					
11	4275784	・シム 1.0	・SHIM 1.0	12	R				
12	4275783	・プレート	・PLATE	1					
13	J901480	・ボルト	・BOLT	3					
14	A590914	・ワッシャ;スプリング	・WASHER;SPRING	3					
100	9108753	キット;ポイント	KIT;POINT	5		-D95/07			
100	9152730	キット;ポイント	KIT;POINT	5	#	D95/08-			

H バケット 0.8 <新JIS>
H BUCKET 0.8 <JIS 94>

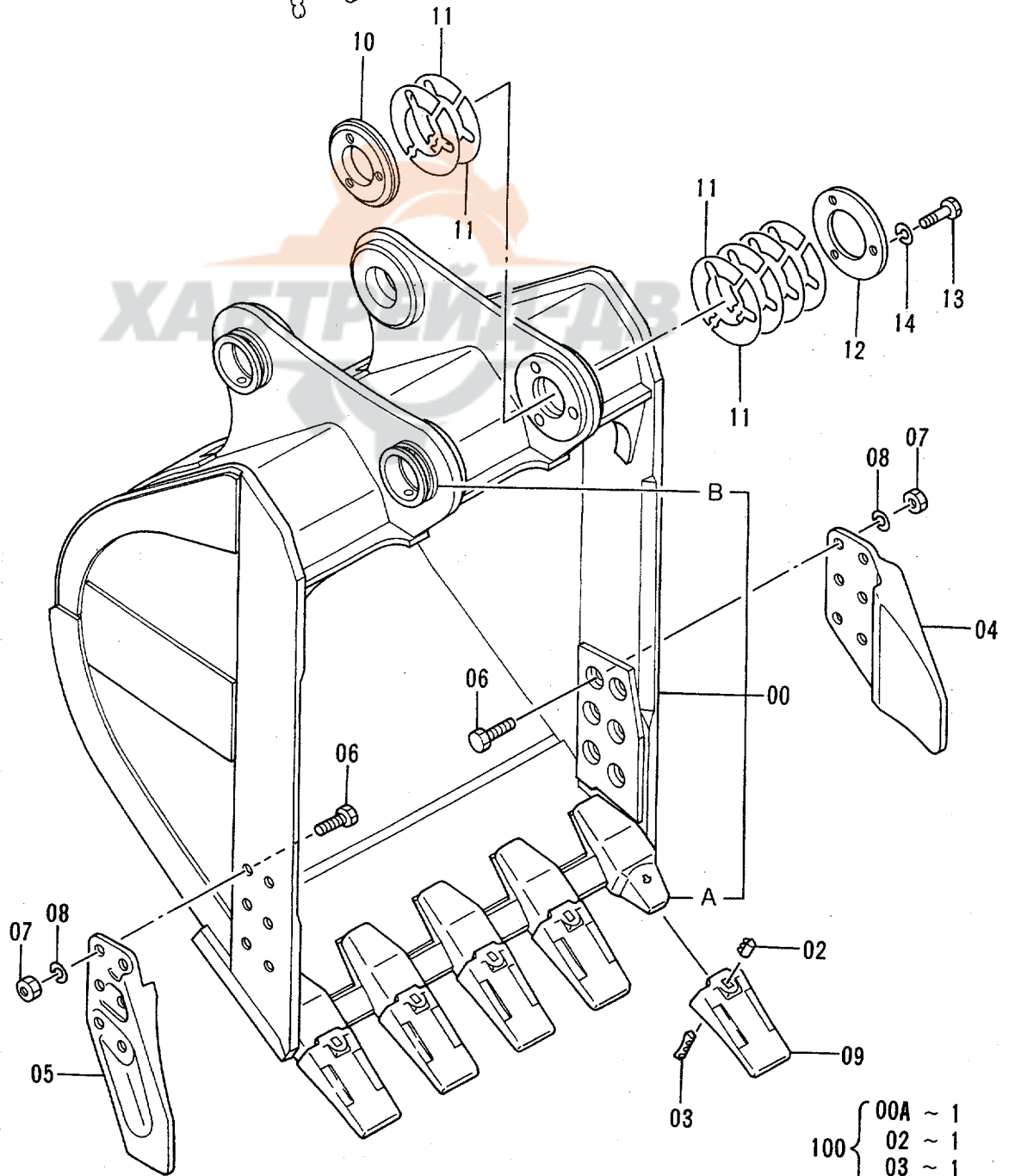
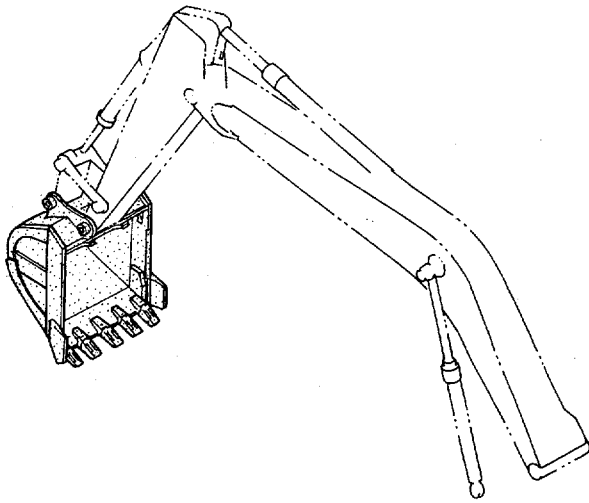

- | | | |
|-----|---|---------|
| 100 | { | 00A ~ 1 |
| | | 02 ~ 1 |
| | | 03 ~ 1 |
| | | 09 ~ 1 |

H バケツ 0.8 <新JIS>
H BUCKET 0.8 <JIS94>

78001-

符号 ITEM	部品番号 PART NO.	部 品 名	PART NAME	数量 QTY	サービス コード S.C	適用号機 SERIAL NO.	互 換 性 ICA	代 替 部 品 REPLACEABLE PART	
								部品番号 PART NO.	数量 QTY
	9138361	H バケツ アッセン	BUCKET ASS'Y	1					
00	8061419	・バケツ	・BUCKET	1					
00A	4187940	・アダプタ;ツース	・ADAPTER;TOOTH	5	WK				
00B	4197035	・ストッパ	・STOPPER	2	W				
02	4501625	・ラバー;ロック	・RUBBER;LOCK	5	K		Y	4319920	5
02	4319920	・ラバー;ロック	・RUBBER;LOCK	5	S				
03	4501627	・ピン;ロック	・PIN;LOCK	5	K				
04	2014503	・カッタ;サイド	・CUTTER;SIDE	1					
05	2014504	・カッタ;サイド	・CUTTER;SIDE	1					
06	J932270	・ボルト	・BOLT	12					
07	J951022	・ナット	・NUT	12					
08	A590922	・ワッシャ;スプリング	・WASHER;SPRING	12					
09	4241728	・ポイント;ツース	・POINT;TOOTH	5	K				
10	4275782	・ボス	・BOSS	1					
11	4275784	・シム 1.0	・SHIM 1.0	12	R				
12	4275783	・プレート	・PLATE	1					
13	J901480	・ボルト	・BOLT	3					
14	A590914	・ワッシャ;スプリング	・WASHER;SPRING	3					
100	9108753	キット;ポイント	KIT;POINT	5					

フロント配管 (1)
FRONT PIPINGS (1)

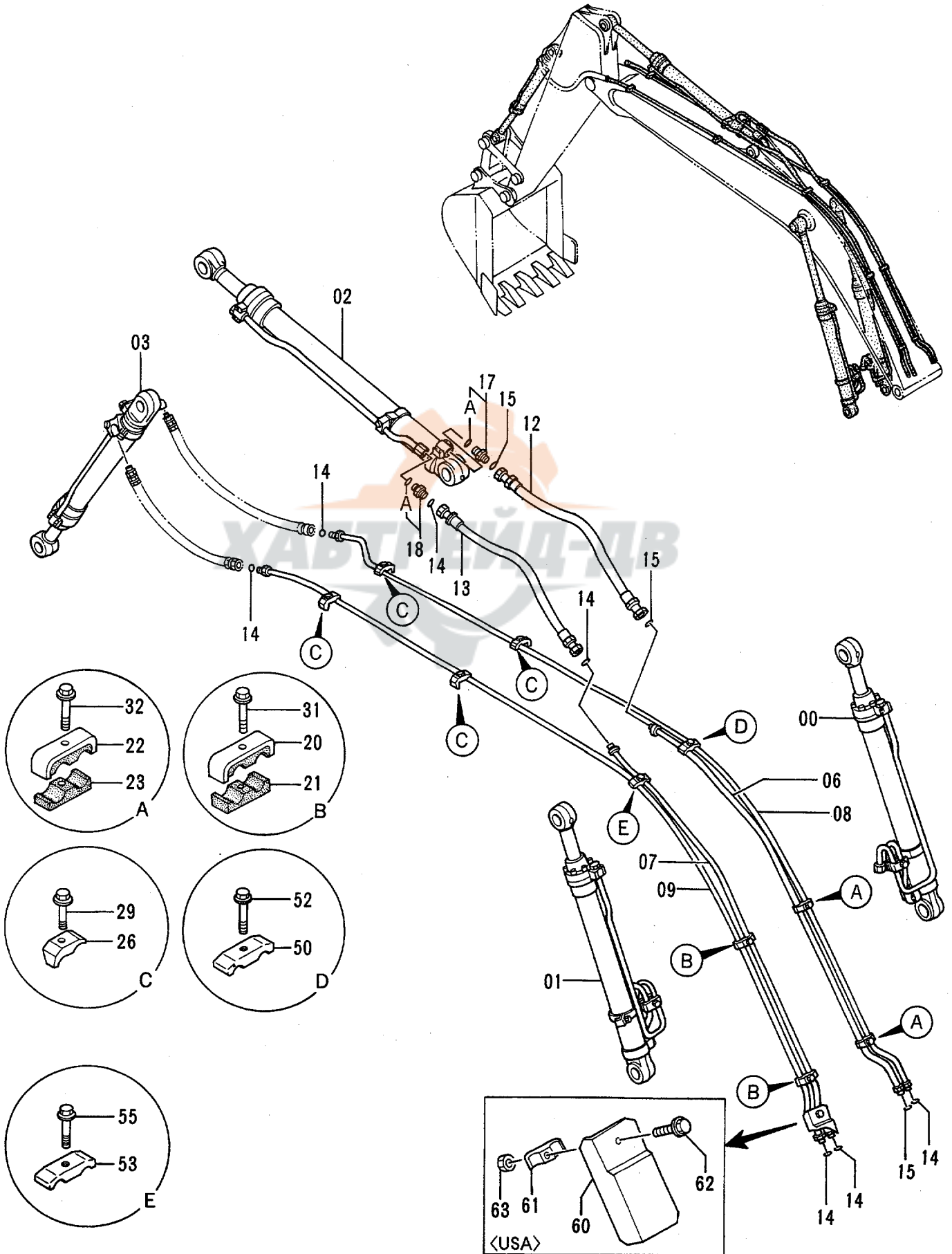

フロント配管 (1)
FRONT PIPINGS (1)

78001-

符号 ITEM	部品番号 PART NO.	部品名	PART NAME	数量 QTY	サービス コード S.C	適用号機 SERIAL NO.	互換性 ICA	代替部品 REPLACEABLE PART	
								部品番号 PART NO.	数量 QTY
00	4250223	シリンダ;ブーム (ミキ)	CYL.;BOOM (R)	1	H				
01	4250224	シリンダ;ブーム (ヒダリ)	CYL.;BOOM (L)	1	H				
02	4314778	シリンダ;アーム	CYL.;ARM	1	H				
03	4250225	シリンダ;バケツ	CYL.;BUCKET	1	H				
06	8059246	パイプ	PIPE	1					
07	8048252	パイプ	PIPE	1					
08	8048249	パイプ	PIPE	1					
09	8048250	パイプ	PIPE	1					
12	4276956	ホース	HOSE	1					
13	4249334	ホース	HOSE	1					
14	4187308	O-リング	O-RING	7					
15	4187328	O-リング	O-RING	3					
17	4189535	アダプタ;S	ADAPTER;S	1					
17A	4506429	O-リング	O-RING	1					
18	4189537	アダプタ;S	ADAPTER;S	1					
18A	4506429	O-リング	O-RING	1					
20	4285723	クランプ;パイプ	CLAMP;PIPE	2					
21	4285722	ラバー	RUBBER	2					
22	4285725	クランプ;パイプ	CLAMP;PIPE	2					
23	4285724	ラバー	RUBBER	2					
26	4190126	クランプ;パイプ	CLAMP;PIPE	4					
29	J011260	ボルト;セムス	BOLT;SEMS	4					
31	J011270	ボルト;セムス	BOLT;SEMS	2					
32	J011275	ボルト;セムス	BOLT;SEMS	2					
50	4153488	クランプ;パイプ	CLAMP;PIPE	1					
52	J011270	ボルト;セムス	BOLT;SEMS	1					
53	4189859	クランプ;パイプ	CLAMP;PIPE	1					
55	J011260	ボルト;セムス	BOLT;SEMS	1					
60	8053322	カバー <USA>	COVER <USA>	1					
61	4189859	クランプ;パイプ <USA>	CLAMP;PIPE <USA>	1					
62	J011265	ボルト;セムス <USA>	BOLT;SEMS <USA>	1					
63	J950012	ナット <USA>	NUT <USA>	1					

フロント配管 (2)
FRONT PIPINGS (2)

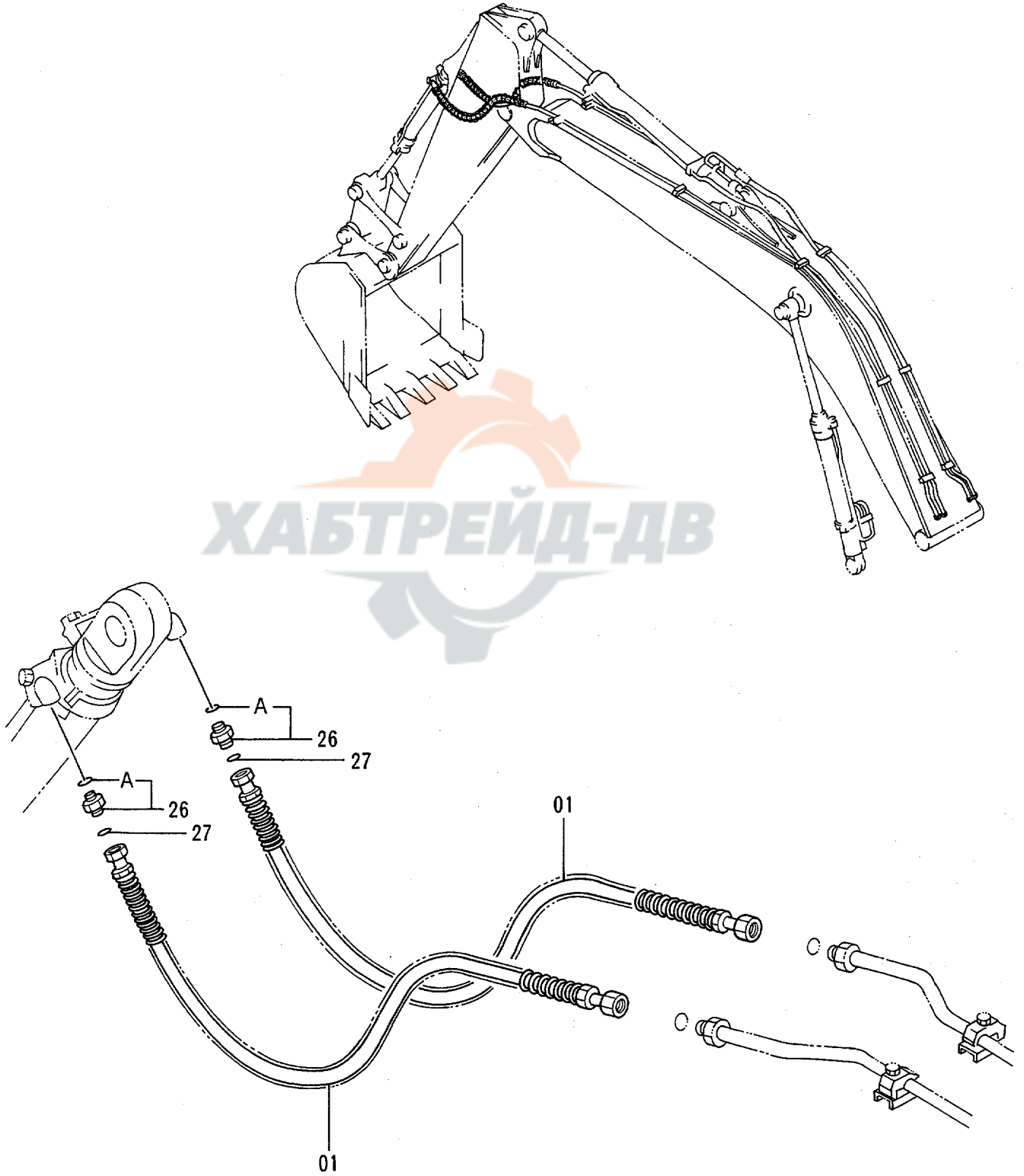

給脂配管 LUBRICATE PIPINGS

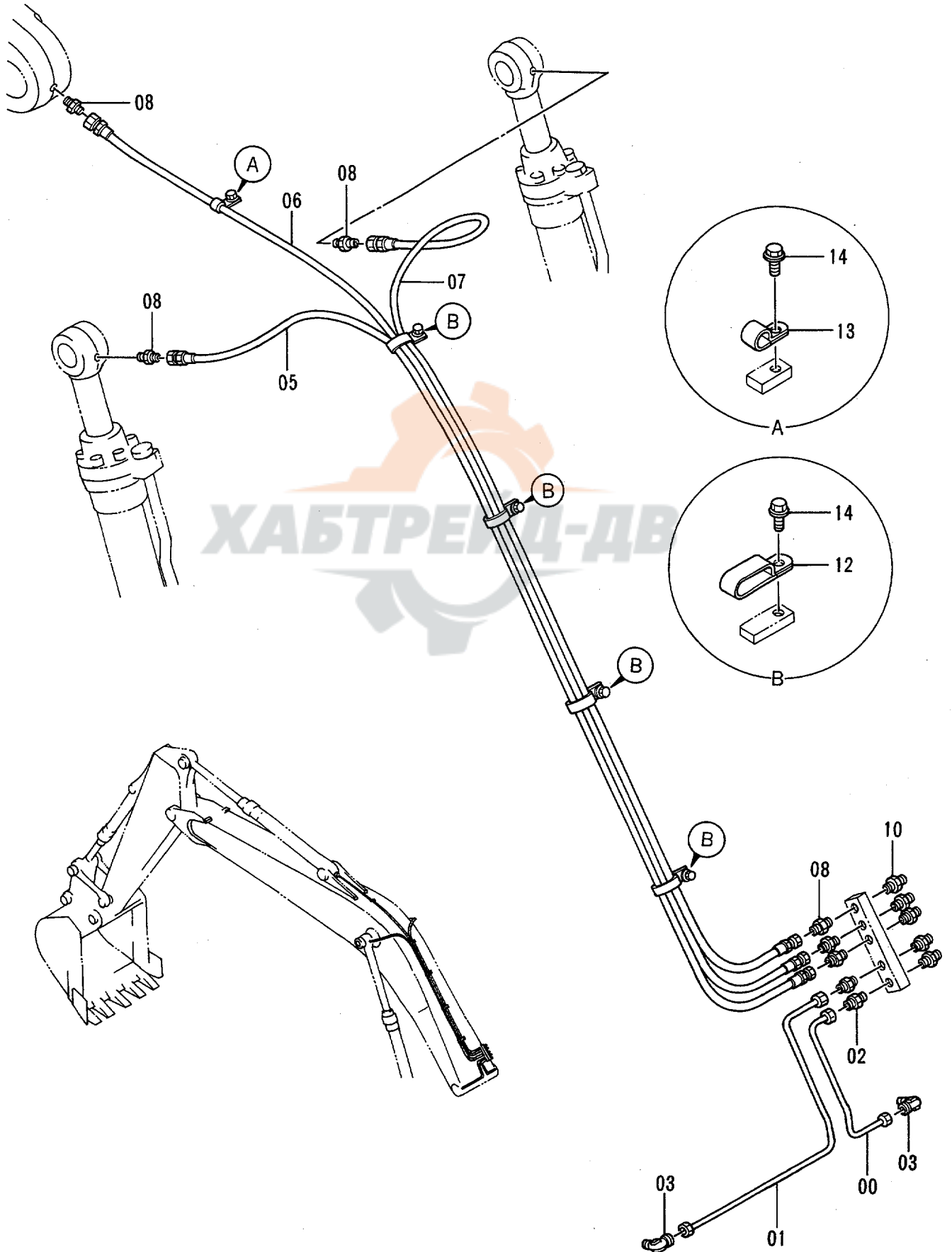

給脂配管
LUBRICATE PIPINGS

78001-

符号 ITEM	部品番号 PART NO.	部品名	PART NAME	数量 QTY	サービス コード S.C	適用号機 SERIAL NO.	互換性 ICA	代替部品 REPLACEABLE PART	
								部品番号 PART NO.	数量 QTY
00	4258513	パイプ	PIPE	1		-D95/05	T	4361000	1
								4360981	1
								4345297	1
00	4361000	パイプ	PIPE	1	#	D95/06-			
01	4258514	パイプ	PIPE	1		-D95/05	T	4360997	1
								4360981	1
								4345297	1
01	4360997	パイプ	PIPE	1	#	D95/06-			
02	4130169	フィッティング;パイプ	FITTING;PIPE	2		-D95/05			
02	4360981	フィッティング;パイプ	FITTING;PIPE	2	#	D95/06-			
03	4130174	フィッティング;パイプ	FITTING;PIPE	2		-D95/05			
03	4345297	フィッティング;パイプ	FITTING;PIPE	2	#	D95/06-			
05	4258473	ホース;ナイロン	HOSE;NYLON	1					
06	4218064	ホース;ナイロン	HOSE;NYLON	1					
07	4258472	ホース;ナイロン	HOSE;NYLON	1					
08	4154651	アダプタ;S	ADAPTER;S	6					
10	J75482	フィッティング;グリース	FITTING;GREASE	5					
12	4252877	クリップ	CLIP	4					
13	4190261	クリップ	CLIP	1					
14	J011016	ボルト;セムス	BOLT;SEMS	5					



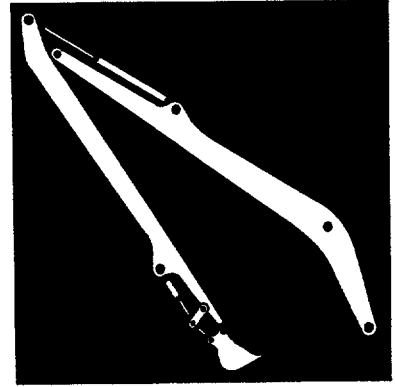

スーパーロングフロント
RIVER MAINTENANCE FRONT



パイロット配管 <15型>
 PILOT PIPINGS <TYPE 15>

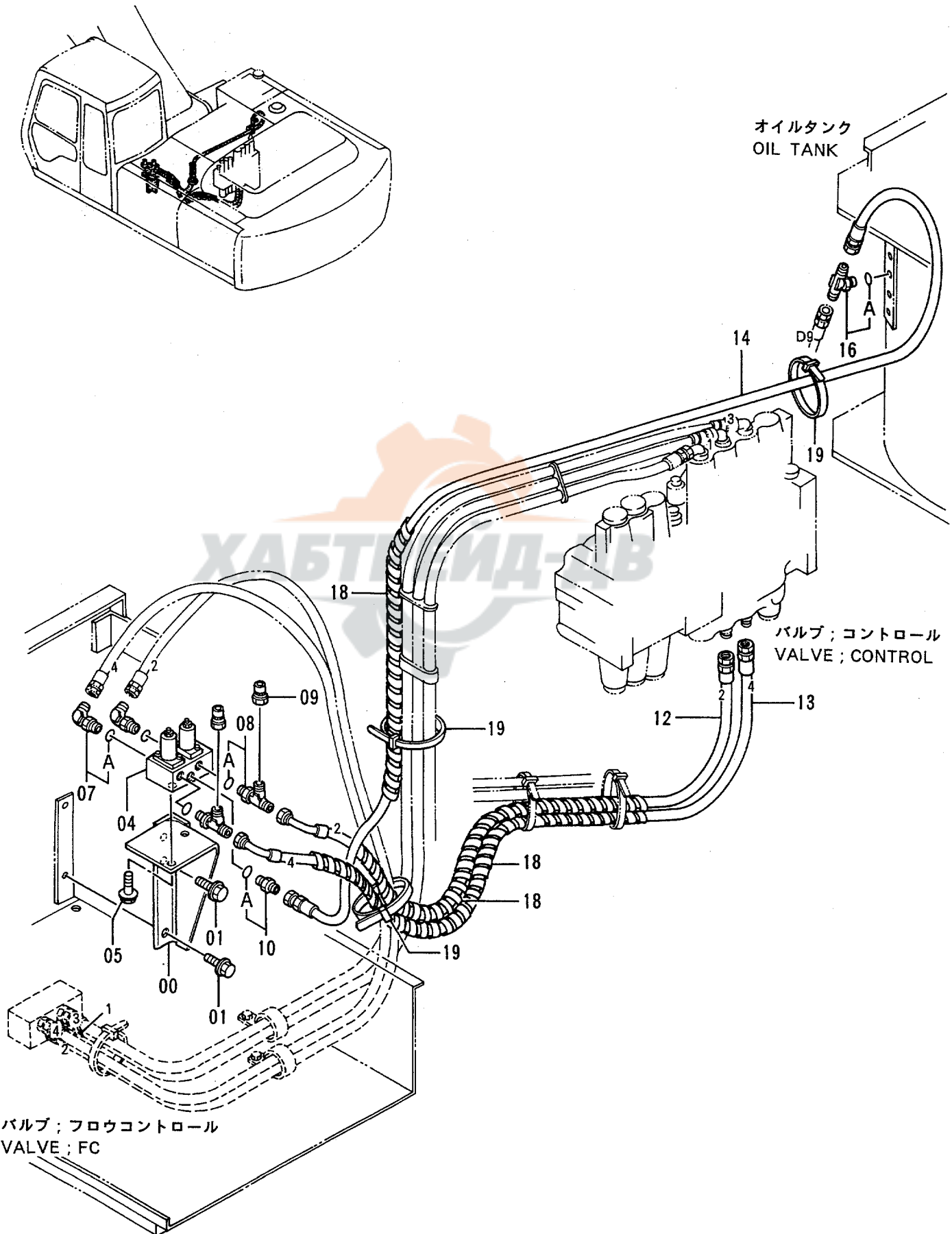

パイロット配管 <15型>
PILOT PIPINGS <TYPE 15>

78001-

符号 ITEM	部品番号 PART NO.	部品名	PART NAME	数量 QTY	サービス コード S.C	適用号機 SERIAL NO.	互換性 ICA	代替部品 REPLACEABLE PART	
								部品番号 PART NO.	数量 QTY
00	9739155	ブラケット	BRACKET	1					
01	J031030	ボルト;セムス	BOLT;SEMS	2					
04	4294176	バルブ;レジュサ	VALVE;REDUCER	1					
05	J010816	ボルト;セムス	BOLT;SEMS	2					
07	4154671	エルボ;S	ELBOW;S	2					
07A	4509180	O-リング	O-RING	1					
08	4225403	チー;S	TEE;S	2					
08A	4509180	O-リング	O-RING	1					
09	4223518	ユニオン	UNION	2					
10	4200466	アダプタ	ADAPTER	1					
10A	4509180	O-リング	O-RING	1					
12	4297986	ホース;ナイロン	HOSE;NYLON	1					
13	4297987	ホース;ナイロン	HOSE;NYLON	1					
14	4262282	ホース;ナイロン	HOSE;NYLON	1					
16	4224382	チー;S	TEE;S	1					
16A	4509180	O-リング	O-RING	1					
18	4133527	プロテクタ	PROTECTOR	3					
19	4055312	クリップ;バンド	CLIP;BAND	3					

ブーム 〈15型〉
BOOM 〈TYPE 15〉

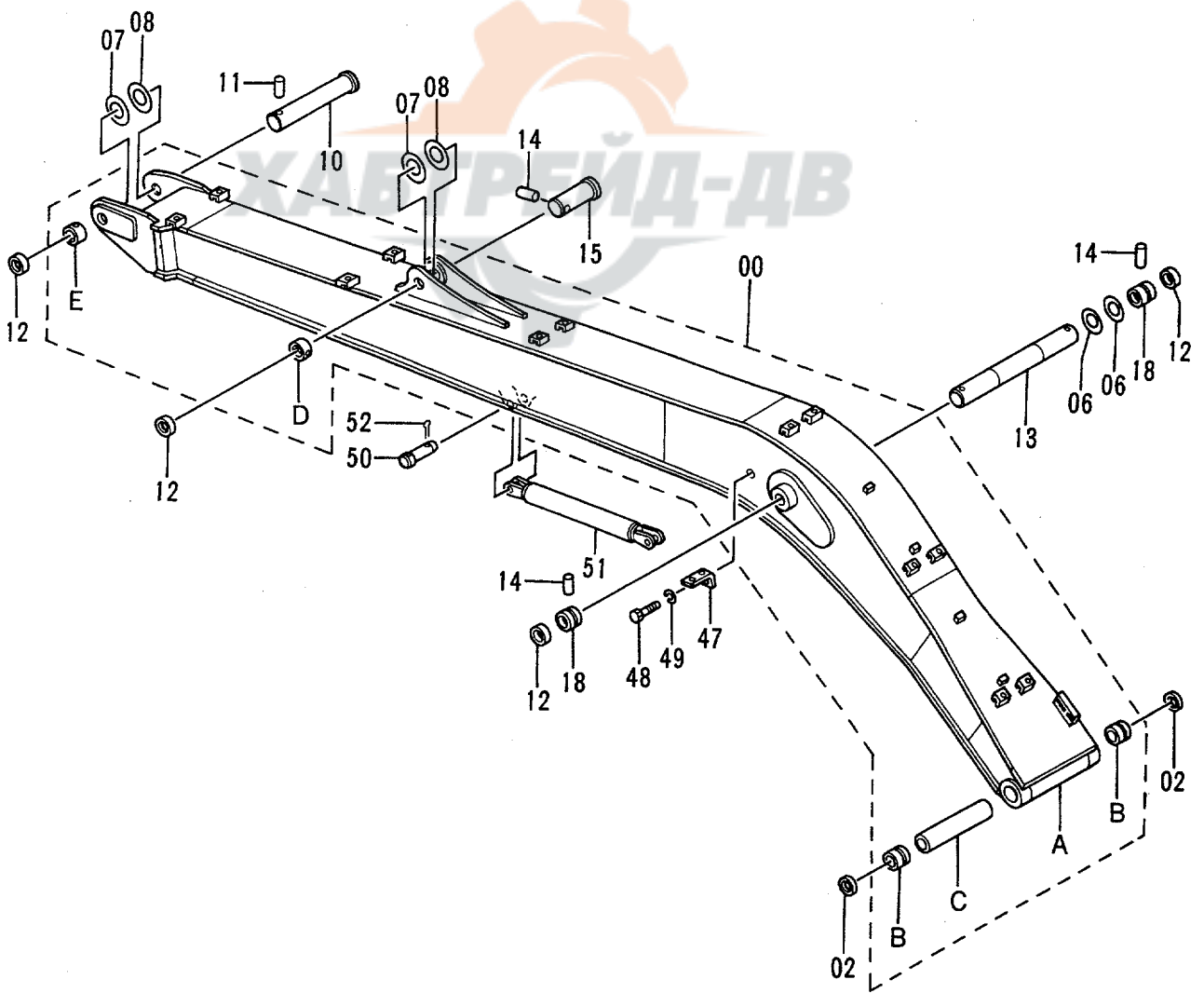
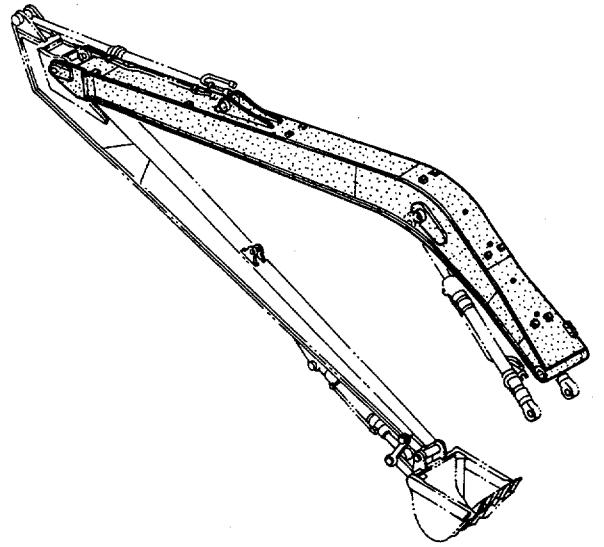

ブーム〈15型〉
BOOM〈TYPE 15〉

78001-

符号 ITEM	部品番号 PART NO.	部 品 名	PART NAME	数量 QTY	サービス コード S. C	適用号機 SERIAL NO.	互 換 性 ICA	代 替 部 品 REPLACEABLE PART	
								部品番号 PART NO.	数量 QTY
00	7025189	ブーム アッセン	BOOM ASS'Y	1					
00A	5003444	・ブーム	・BOOM	1					
00B	3051156	・ブッシング	・BUSHING	2					
00C	4257805	・スペーサ	・SPACER	1					
00D	4197035	・ストッパ	・STOPPER	1	W				
00E	4200897	・ストッパ	・STOPPER	1	W				
02	4067901	シール;ダスト	SEAL;DUST	2					
06	4284059	シム 1.0	SHIM 1.0	2	R				
07	4114816	シム 2.3	SHIM 2.3	2	R				
08	4114817	シム 1.0	SHIM 1.0	2	R				
10	3039284	ピン	PIN	1					
11	4109669	ピン	PIN	1					
12	4098712	リング	RING	4					
13	3036967	ピン	PIN	1					
14	4098713	ピン	PIN	3					
15	3048360	ピン	PIN	1					
18	4197035	ストッパ	STOPPER	2					
47	4224631	ブラケット	BRACKET	1					
48	J901425	ボルト	BOLT	1					
49	A590914	ワッシャ;スプリング	WASHER;SPRING	1					
50	4287251	ピン	PIN	2					
51	9738224	ステー	STAY	1					
52	A766063	ピン;スプリット	PIN;SPLIT	2					

アーム (15型)
ARM (TYPE 15)

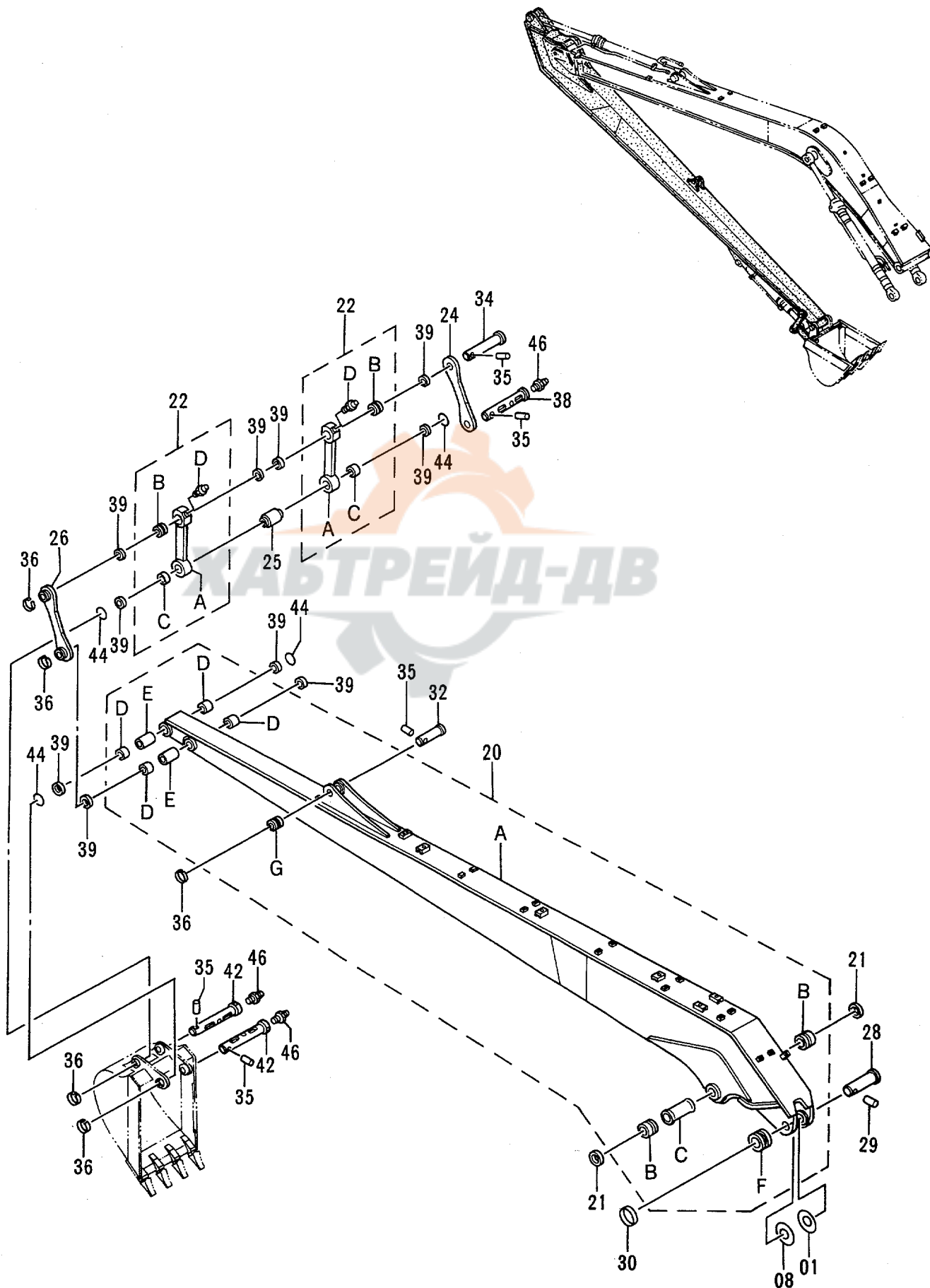

アーム〈15型〉
ARM〈TYPE 15〉

78001-

符号 ITEM	部品番号 PART NO.	部 品 名	PART NAME	数量 QTY	サービス コード S.C	適用号機 SERIAL NO.	互 換 性 ICA	代 替 部 品 REPLACEABLE PART	
								部品番号 PART NO.	数量 QTY
01	4114816	シム 2.3	SHIM 2.3	1	R				
08	4114817	シム 1.0	SHIM 1.0	2	R				
20	7025190	アーム アッセン	ARM ASS'Y	1					
20A	5003445	・アーム	・ARM	1					
20B	3030949	・ブッシュ	・BUSHING	2					
20C	4084573	・スペーサ	・SPACER	1					
20D	4196558	・ブッシュ	・BUSHING	4					
20E	4287248	・パイプ	・PIPE	2					
20F	4197035	・ストッパ	・STOPPER	1	W				
20G	4197033	・ストッパ	・STOPPER	1	W				
21	4067902	シール;ダスト	SEAL;DUST	2					
22	8052470	リンク アッセン	LINK ASS'Y	2					
22A	8052469	・リンク	・LINK	1					
22B	4196557	・ブッシュ	・BUSHING	1					
22C	4196558	・ブッシュ	・BUSHING	1					
22D	J75481	・フィッティング;グリース	・FITTING;GREASE	1					
24	4287250	リンク	LINK	1					
25	4287249	スペーサ	SPACER	1					
26	9738223	リンク	LINK	1					
28	3058760	ピン	PIN	1					
29	4098713	ピン	PIN	1					
30	4098712	リング	RING	1					
32	3037078	ピン	PIN	1					
34	3058762	ピン	PIN	1					
35	4065689	ピン	PIN	5					
36	4065688	リング	RING	5					
38	3058763	ピン	PIN	1					
39	4065687	シール;ダスト	SEAL;DUST	10					
42	3058761	ピン	PIN	2					
44	4066923	O-リング	O-RING	4					
46	J75481	フィッティング;グリース	FITTING;GREASE	3					

バケツ 0.4 〈新JIS〉
BUCKET 0.4 〈JIS 94〉

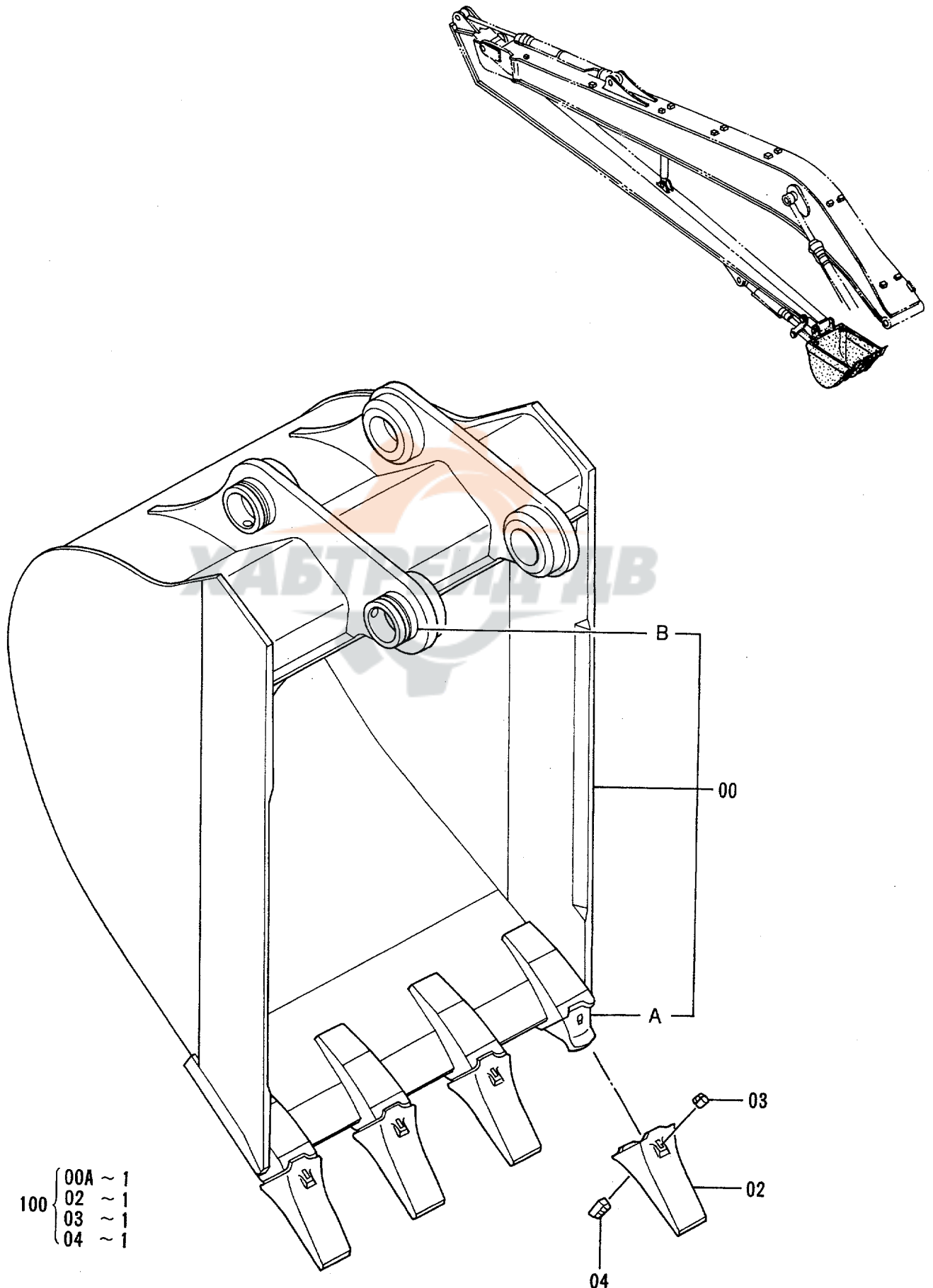

バケツ 0.4 <新JIS>
 BUCKET 0.4 <JIS94>

78001-

符号 ITEM	部品番号 PART NO.	部品名	PART NAME	数量 QTY	サービス コード S.C	適用号機 SERIAL NO.	互換性 ICA	代替部品 REPLACEABLE PART	
								部品番号 PART NO.	数量 QTY
	9101585	バケツ アッセン	BUCKET ASS'Y	1					
00	8052471	・バケツ	・BUCKET	1					
00A	973346	・アダプタ	・ADAPTER	4	WK				
00B	4197033	・ストッパ	・STOPPER	2	W				
02	973347	・ポイント;ツース	・POINT;TOOTH	4	K				
03	963227	・ラバー;ピンロック	・RUBBER;PINLOCK	4	K				
04	963229	・ピン;ロック	・PIN;LOCK	4	K				
100	9042618	キット;ポイント	KIT;POINT	4					

バケット 0.48 〈新JIS〉
 BUCKET 0.48 〈JIS 94〉

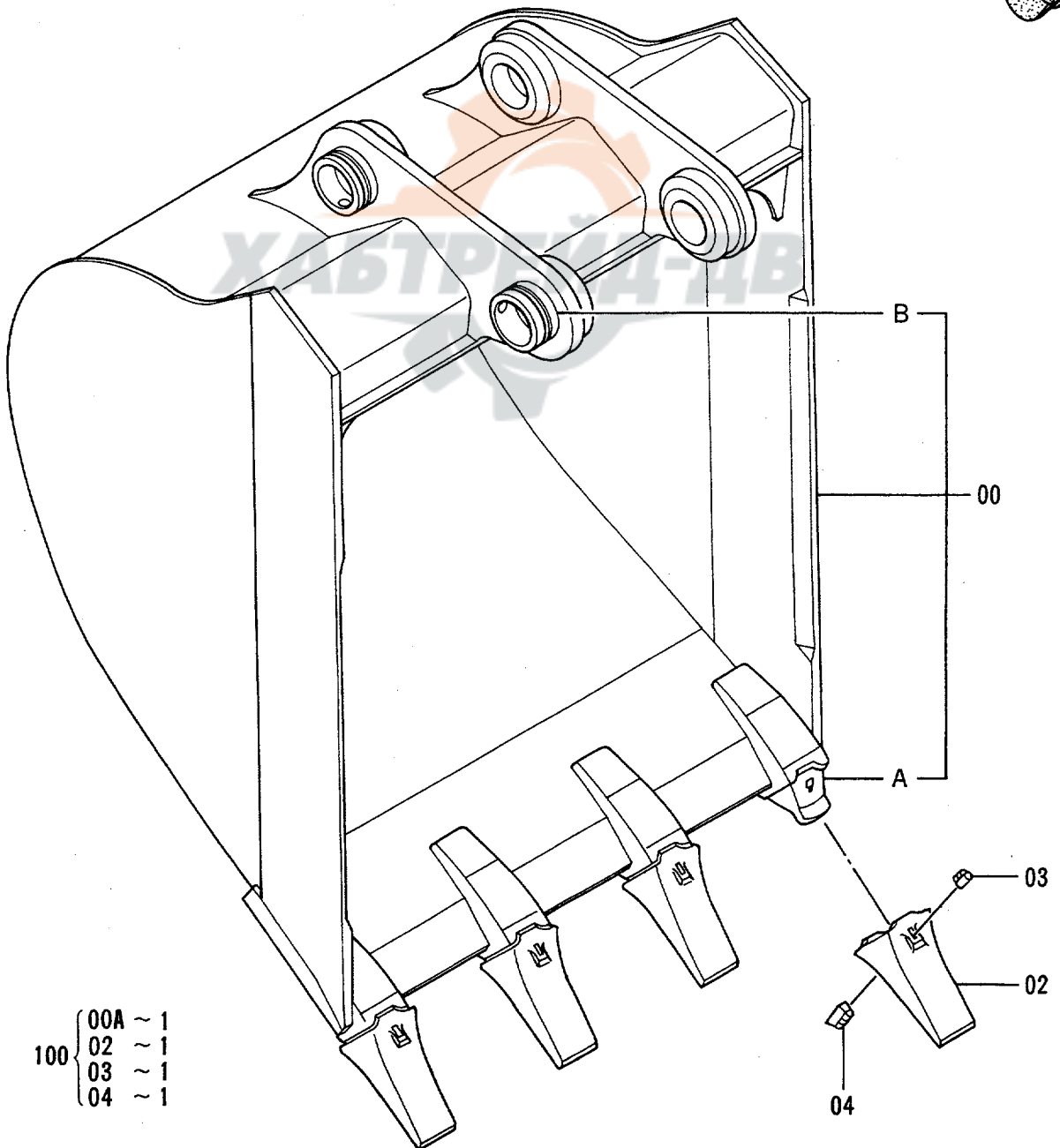
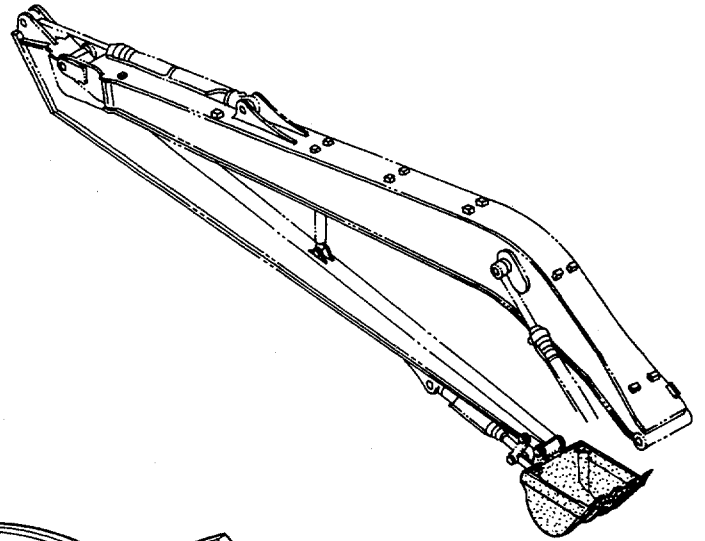

バケツ 0.48 <新JIS>
 BUCKET 0.48 <JIS94>

78001-

符号 ITEM	部品番号 PART NO.	部 品 名	PART NAME	数量 QTY	サービス コード S.C	適用号機 SERIAL NO.	互 換 性 ICA	代 替 部 品 REPLACEABLE PART	
								部品番号 PART NO.	数量 QTY
	9111041	バケツ アッセン	BUCKET ASS'Y	1					
00	8053488	・バケツ	・BUCKET	1					
00A	973346	・アダプタ	・ADAPTER	4	WK				
00B	4197033	・ストッパ	・STOPPER	2	W				
02	973347	・ポイント;ツース	・POINT;TOOTH	4	K				
03	963227	・ラバー;ピンロック	・RUBBER;PINLOCK	4	K				
04	963229	・ピン;ロック	・PIN;LOCK	4	K				
100	9042618	キット;ポイント	KIT;POINT	4					

ディッチクリーニングバケット 0.48 〈新JIS〉 (爪無)
DITCH CLEANING BUCKET 0.48 〈JIS 94〉 (WITHOUT POINTS)

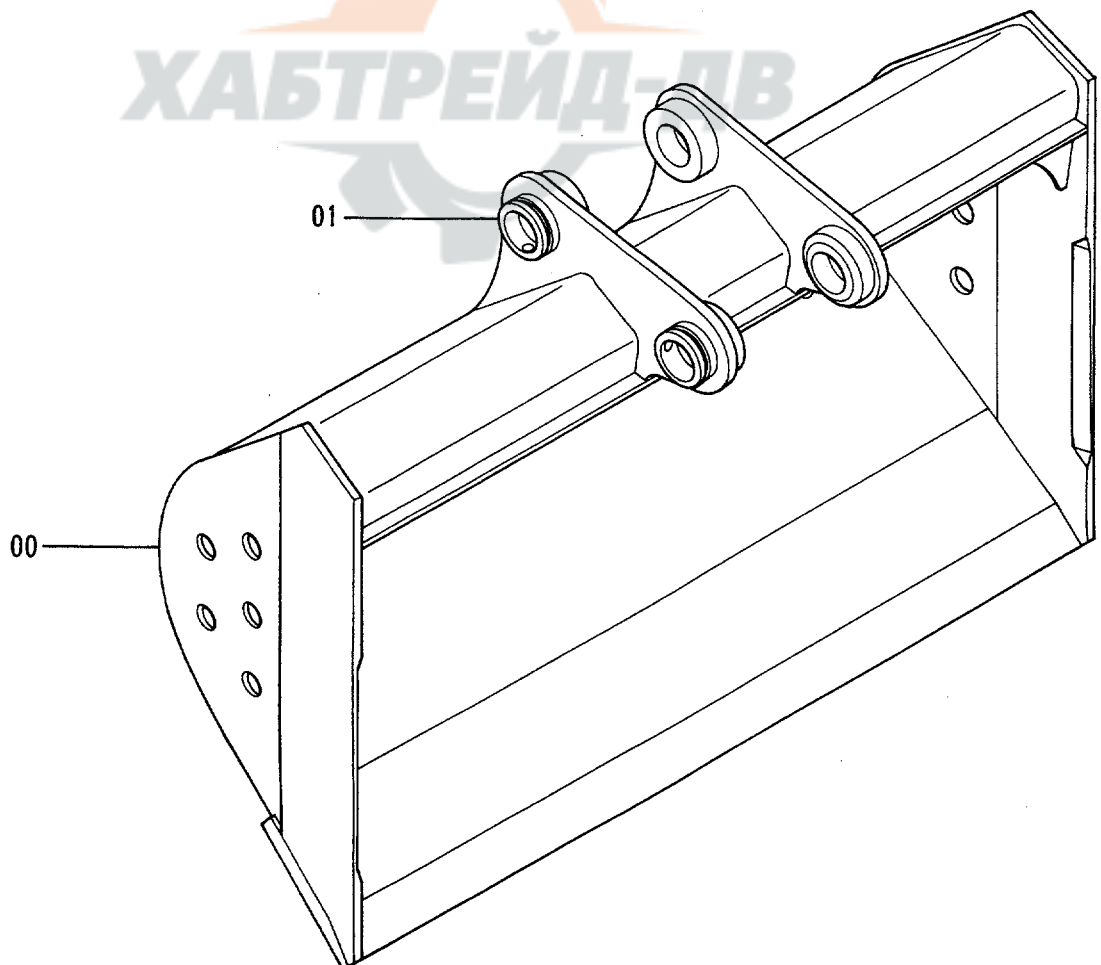
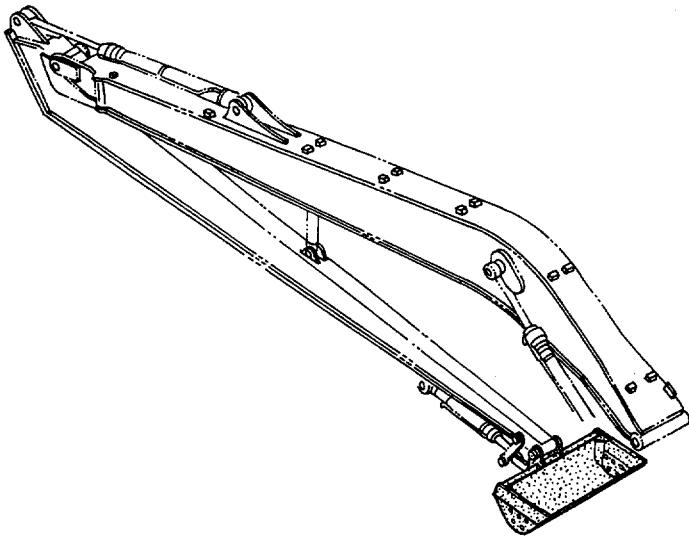

ディッチクリーニングバケット 0.48 〈新JIS〉 (爪付)
 DITCH CLEANING BUCKET 0.48 〈JIS 94〉 (WITH POINTS)

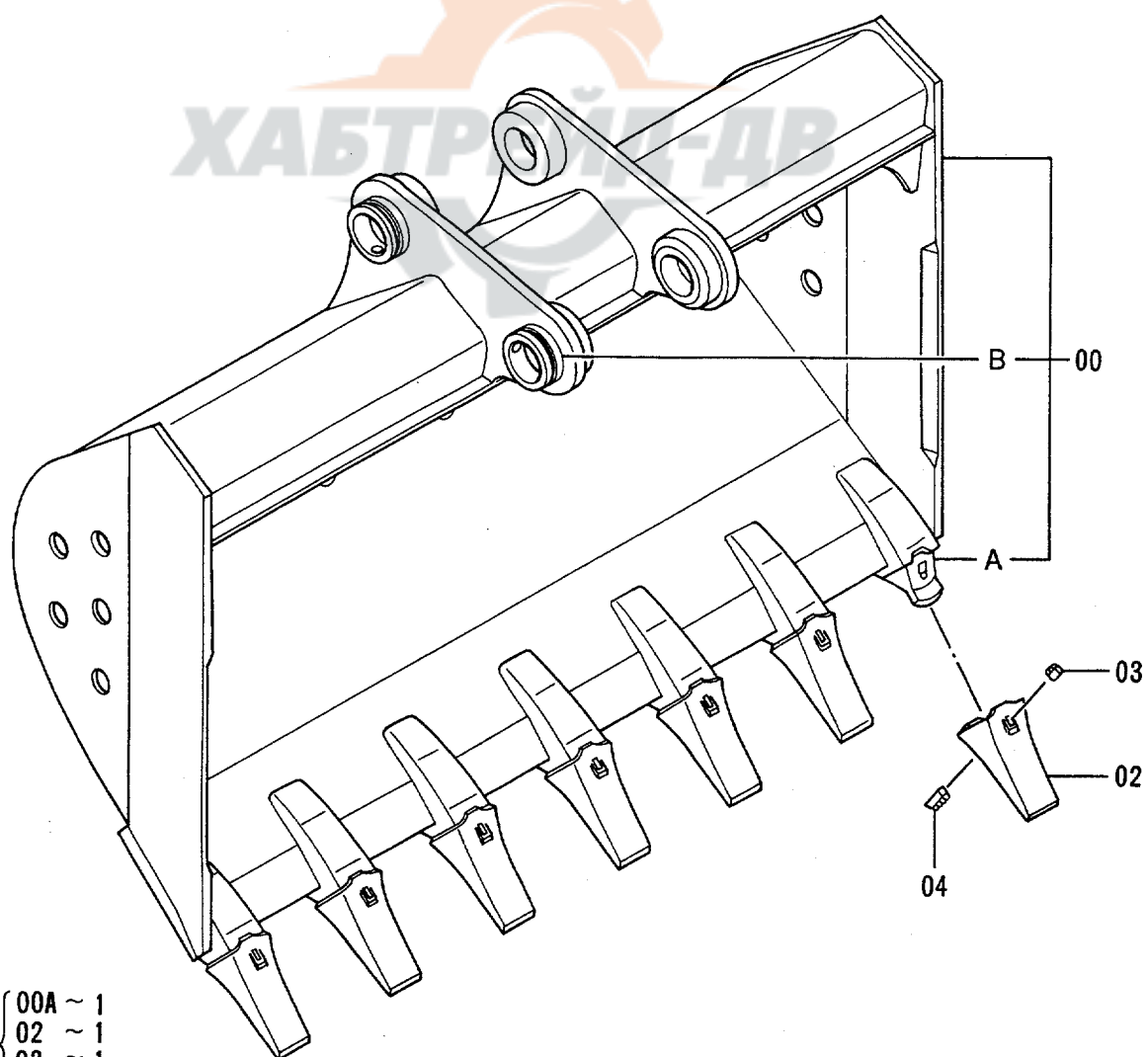
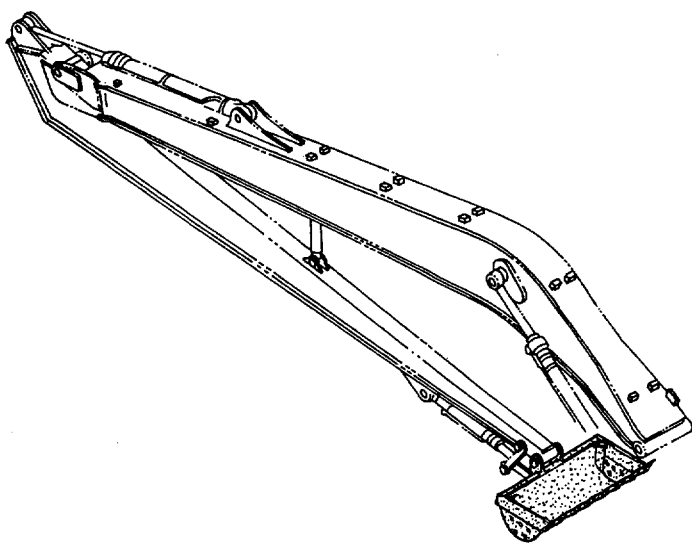

- | | | |
|-----|---|---------|
| 100 | { | 00A ~ 1 |
| | | 02 ~ 1 |
| | | 03 ~ 1 |
| | | 04 ~ 1 |

ディッチクリーニング バケツ 0.48 <新JIS> (爪付)
DITCH CLEANING BUCKET 0.48 <JIS94> (WITH POINTS)

78001-

符号 ITEM	部品番号 PART NO.	部品名	PART NAME	数量 QTY	サービス コード S. C	適用号機 SERIAL NO.	互換性 ICA	代替部品 REPLACEABLE PART	
								部品番号 PART NO.	数量 QTY
	9110449	バケツ アッセン	BUCKET ASS'Y	1					
00	8053368	・バケツ	・BUCKET	1					
00A	973346	・アダプタ	・ADAPTER	7	WK				
00B	4197033	・ストッパ	・STOPPER	2	W				
02	973347	・ポイント;ツース	・POINT;TOOTH	7	K				
03	963227	・ラバー;ピンロック	・RUBBER;PINLOCK	7	K				
04	963229	・ピン;ロック	・PIN;LOCK	7	K				
100	9042618	キット;ポイント	KIT;POINT	7					

フロント配管 (1) 〈15型〉
 FRONT PIPINGS (1) 〈TYPE 15〉

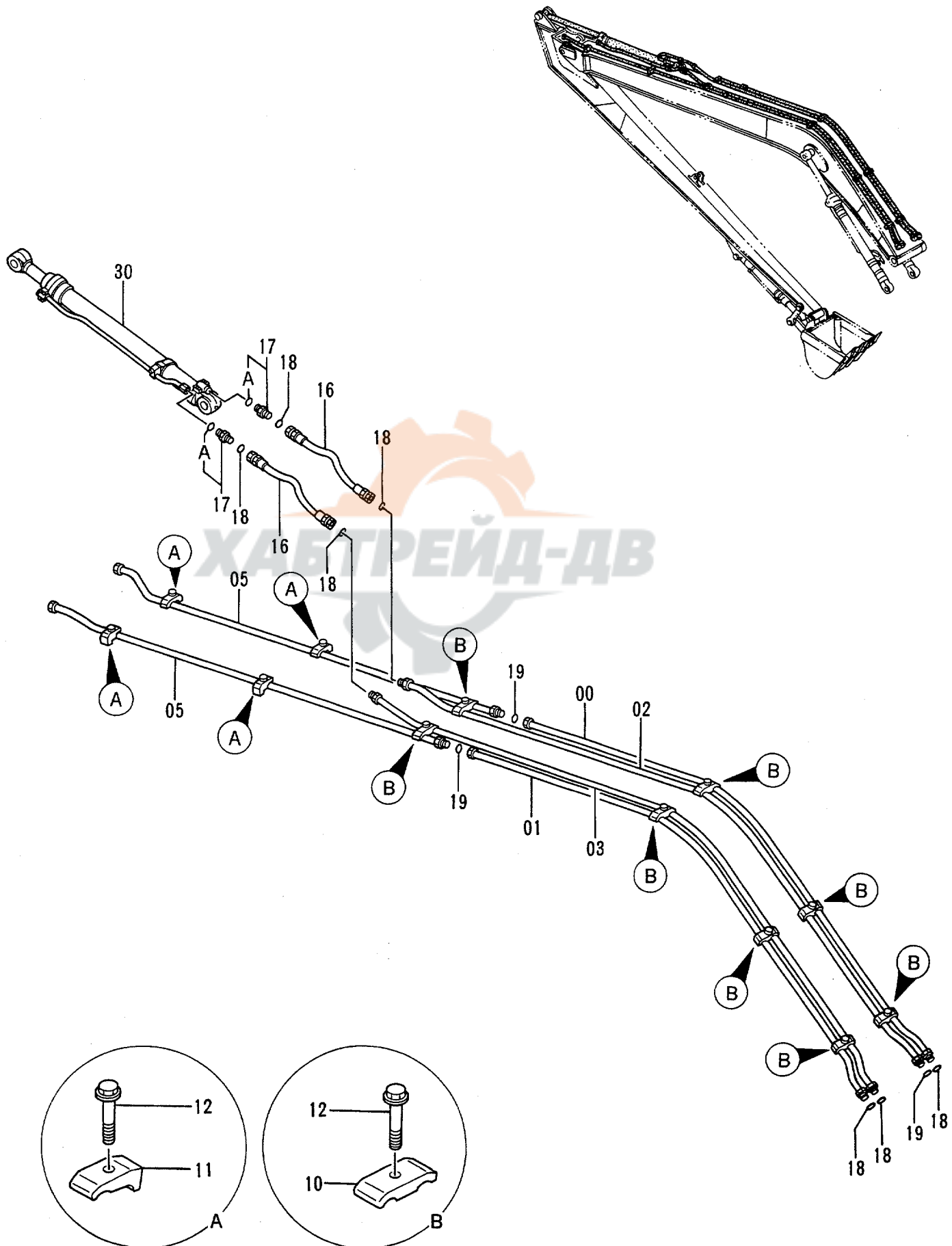

フロント配管 (1) <15型>
FRONT PIPINGS (1) <TYPE 15>

78001-

符号 ITEM	部品番号 PART NO.	部 品 名	PART NAME	数量 QTY	サービス コード S.C	適用号機 SERIAL NO.	互 換 性 ICA	代 替 部 品 REPLACEABLE PART	
								部品番号 PART NO.	数量 QTY
00	8052573	パイプ	PIPE	1					
01	8052574	パイプ	PIPE	1					
02	8056509	パイプ	PIPE	1					
03	8052655	パイプ	PIPE	1					
05	8052578	パイプ	PIPE	2					
10	4189859	クランプ ;パイプ	CLAMP;PIPE	8					
11	4190126	クランプ ;パイプ	CLAMP;PIPE	4					
12	J011260	ボルト ;セムス	BOLT;SEMS	12					
16	4229840	ホース	HOSE	2					
17	4189537	アダプタ ;S	ADAPTER;S	2					
17A	4506429	O-リング	O-RING	1					
18	4187308	O-リング	O-RING	7					
19	4187328	O-リング	O-RING	3					
30	4314778	シリンダ ;アーム	CYL. ;ARM	1	H				

フロント配管 (2) 〈15型〉
FRONT PIPINGS (2) 〈TYPE 15〉

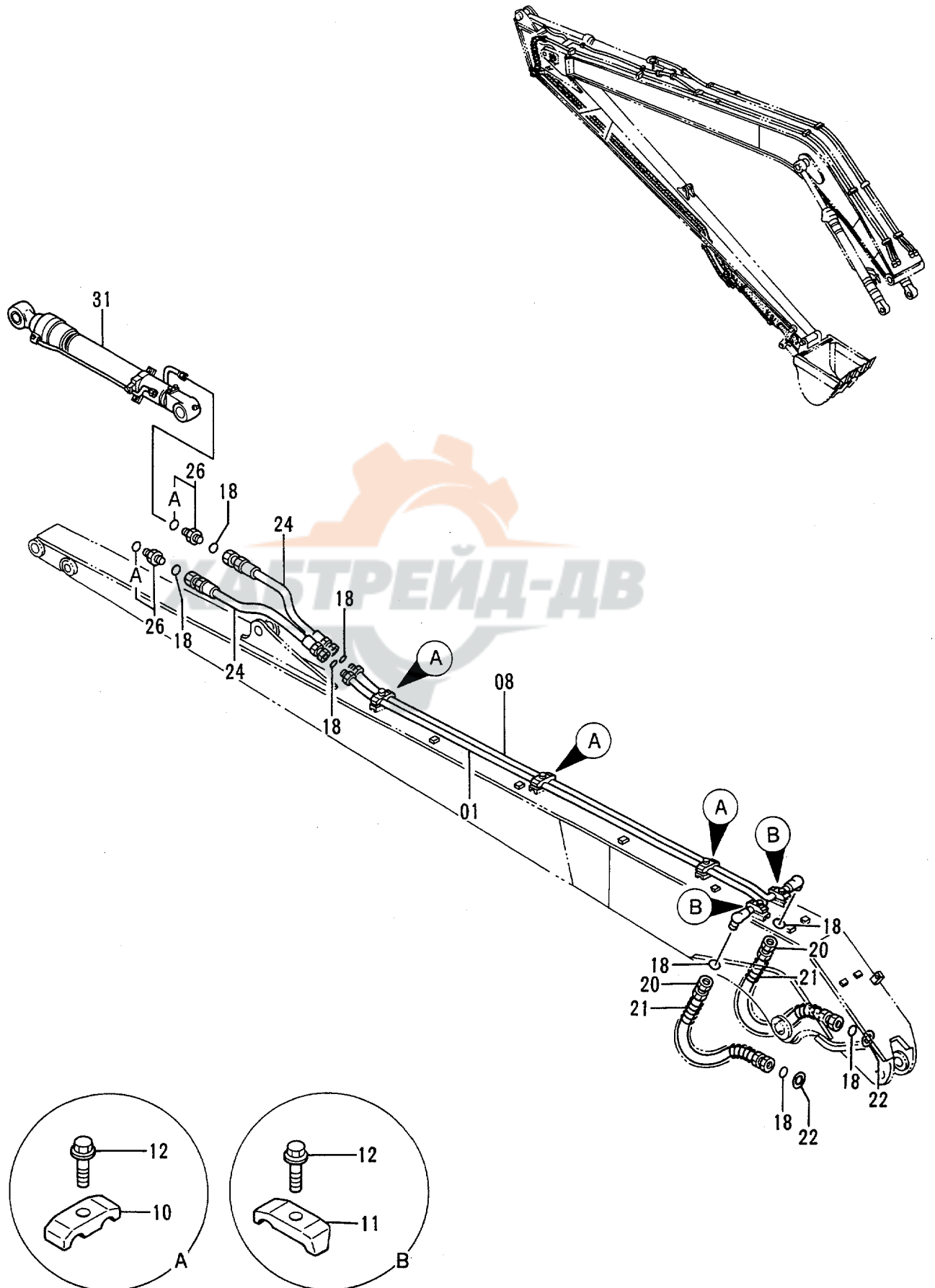

フロント配管 (2) <15型>
FRONT PIPINGS (2) <TYPE 15>

78001-

符号 ITEM	部品番号 PART NO.	部品名	PART NAME	数量 QTY	サービス コード S.C	適用号機 SERIAL NO.	互換性 ICA	代替部品 REPLACEABLE PART	
								部品番号 PART NO.	数量 QTY
01	8052579	パイプ	PIPE	1					
08	8052580	パイプ	PIPE	1					
10	4189859	クランプ;パイプ	CLAMP;PIPE	3					
11	4190126	クランプ;パイプ	CLAMP;PIPE	2					
12	J011260	ボルト;セムス	BOLT;SEMS	5					
18	4187308	O-リング	O-RING	8					
20	4250899	ホース	HOSE	2					
21	4053610	プロテクタ;ホース	PROTECTOR;HOSE	2					
22	4203220	ワッシャー	WASHER	2					
24	4249334	ホース	HOSE	2					
26	4197530	アダプタ;S	ADAPTER;S	2					
26A	4506418	O-リング	O-RING	1					
31	4287889	シリンダ;バケツ	CYL.;BUCKET	1	H				

給脂配管 (1) <15型> LUBRICATE PIPINGS (1) <TYPE 15>

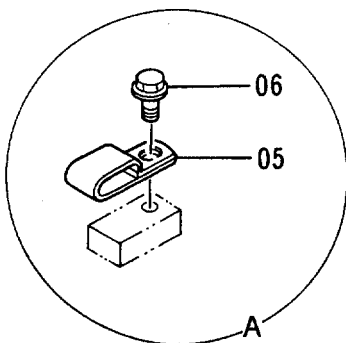
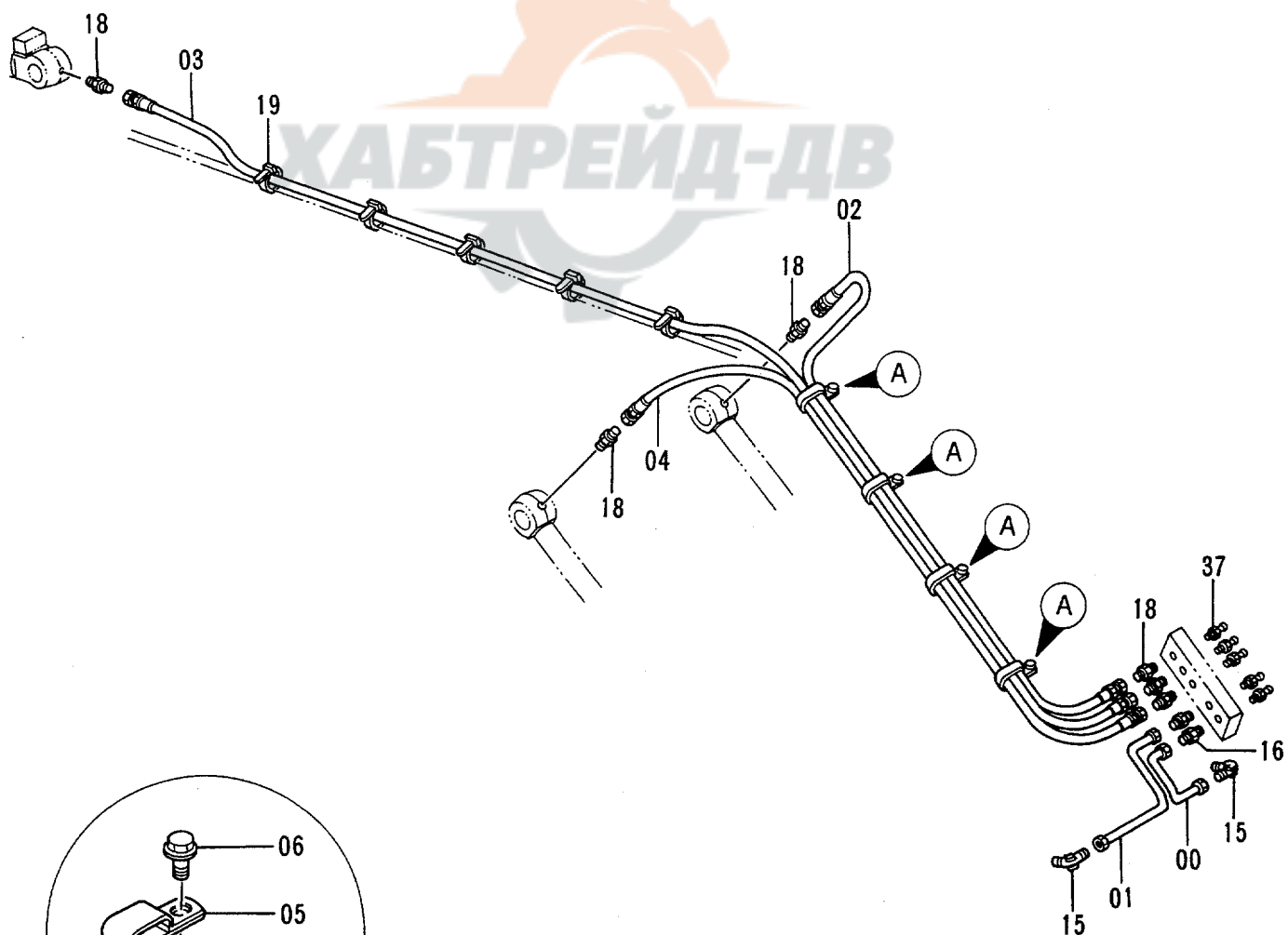
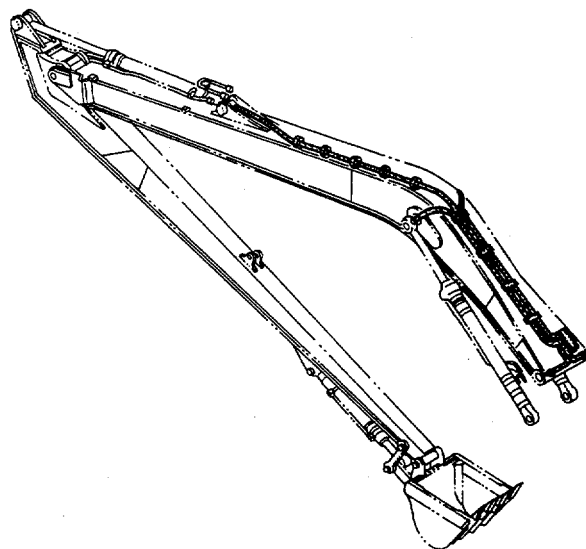

給脂配管 (2) <15型> LUBRICATE PIPINGS (2) <TYPE 15>

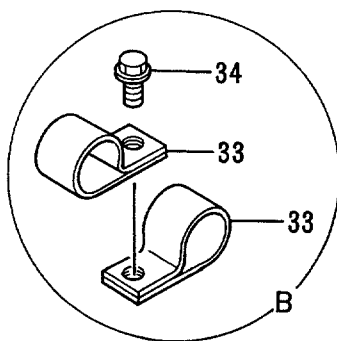
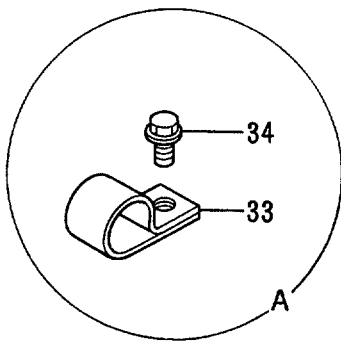
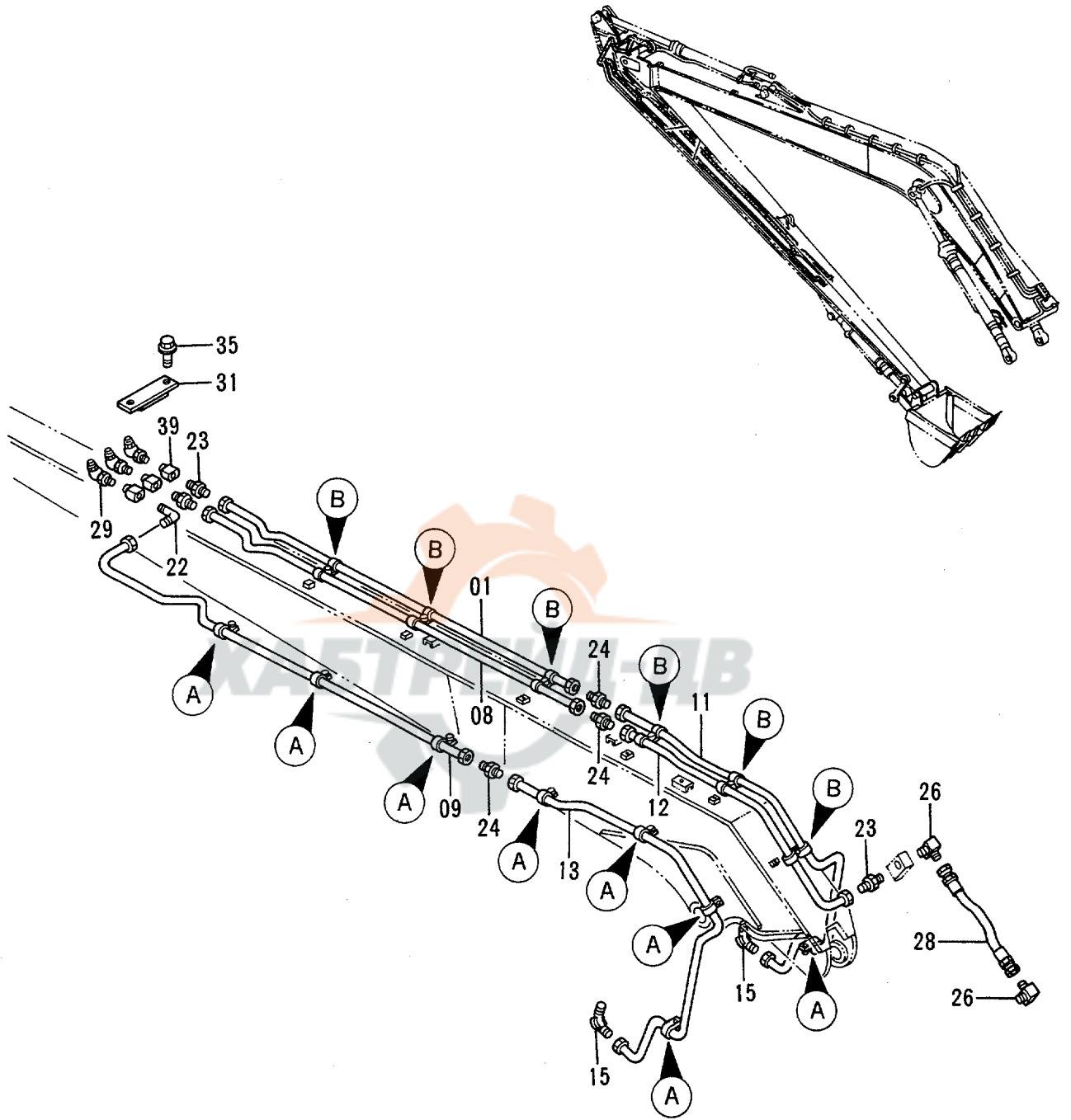



OP

オプションパーツ
OPTIONAL PARTS



マルチレバー配管 (1)
MULTI LEVER PIPINGS (1)

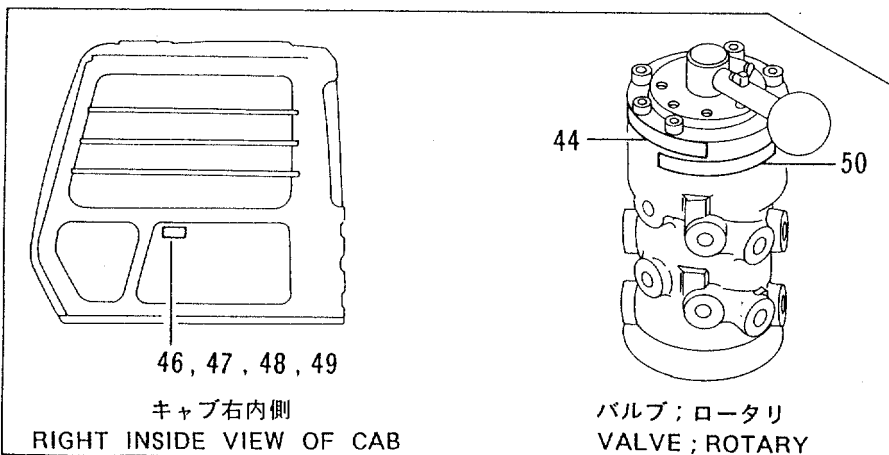
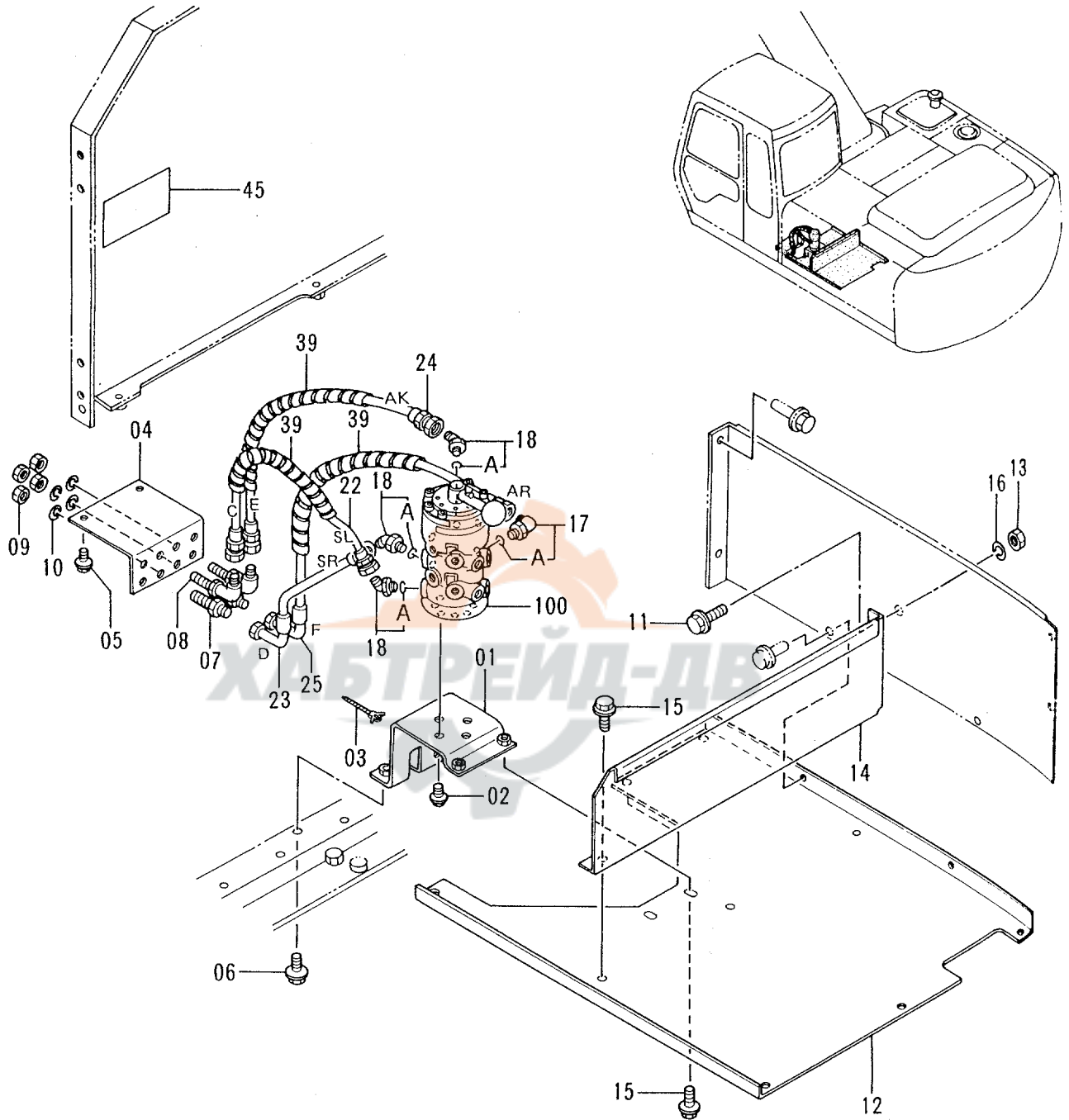

46, 47, 48, 49

キャブ右内側

RIGHT INSIDE VIEW OF CAB

44 50

バルブ; ロータリ
VALVE; ROTARY

マルチレバ -配管 (1)
MULTI LEVER PIPINGS (1)

78001-

符号 ITEM	部品番号 PART NO.	部 品 名	PART NAME	数量 QTY	サービス コード S.C	適用号機 SERIAL NO.	互 換 性 ICA	代替部品 REPLACEABLE PART	
								部品番号 PART NO.	数量 QTY
01	8056222	ブ ラケツト	BRACKET	1					
02	J010818	ボ ルト;セムス	BOLT;SEMS	4					
03	4259220	クリツプ	CLIP	1					
04	4285864	ブ ラケツト	BRACKET	1					
05	J021030	ボ ルト;セムス	BOLT;SEMS	6					
06	J021025	ボ ルト;セムス	BOLT;SEMS	2					
07	4202532	アダ プタ:S	ADAPTER;S	2					
08	4285863	エルボ ;S	ELBOW;S	2					
09	4202531	ナツト	NUT	4					
10	A590916	ワッシャ;スプリング	WASHER;SPRING	4					
11	J031030	ボ ルト;セムス	BOLT;SEMS	1					
12	7027017	カハ -	COVER	1					
13	J950010	ナツト	NUT	1					
14	3064431	カハ -	COVER	1					
15	J031025	ボ ルト;セムス	BOLT;SEMS	5					
16	J217083	ワッシャ;プレーン	WASHER;PLANE	1					
17	4154671	エルボ ;S	ELBOW;S	1					
17A	4509180	・O-リング	・O-RING	1					
18	4190244	エルボ ;S	ELBOW;S	3					
18A	4509180	・O-リング	・O-RING	1					
22	4289233	ホース (C, SL)	HOSE (C, SL)	1					
23	4289234	ホース (D, SR)	HOSE (D, SR)	1					
24	4289235	ホース (E, AK)	HOSE (E, AK)	1					
25	4289236	ホース (F, AR)	HOSE (F, AR)	1					
39	4276481	プロテクタ	PROTECTOR	3					
44	4288347	ネームプレート	NAME-PLATE	1					
45	3059267	ネームプレート	NAME-PLATE	1					
46	4288249	プレート (K タイプ)	PLATE (K-Type)	1					
47	4288250	プレート (H タイプ)	PLATE (H-Type)	1					
48	4288251	プレート (M タイプ)	PLATE (M-Type)	1					
49	4288252	プレート (Y タイプ)	PLATE (Y-Type)	1					
50	4289810	ネームプレート	NAME-PLATE	1					
100	4282545	バルブ ;ロータリ	VALVE;ROTARY	1	H				

マルチレバ-配管 (2)
MULTI LEVER PIPINGS (2)

78001-

符号 ITEM	部品番号 PART NO.	部 品 名	PART NAME	数量 QTY	サービス コード S.C	適用号機 SERIAL NO.	互 換 性 ICA	代 替 部 品 REPLACEABLE PART	
								部品番号 PART NO.	数量 QTY
01	4202532	アダプタ;S	ADAPTER;S	2					
08	4285863	エルボ;S	ELBOW;S	2					
09	4202531	ナット	NUT	4					
10	A590916	ワッシャ;スプリング	WASHER;SPRING	4					
17	4154671	エルボ;S	ELBOW;S	4					
17A	4509180	・O-リング	・O-RING	1					
20	4289231	ホース (A, BR)	HOSE (A, BR)	1					
21	4289232	ホース (B)	HOSE (B)	1					
26	4289237	ホース (G, BK)	HOSE (G, BK)	1					
27	4289238	ホース (H, BA)	HOSE (H, BA)	1					
38	4133527	プロテクタ	PROTECTOR	3					
39	4276481	プロテクタ	PROTECTOR	1					

マルチレバー配管 (3)
 MULTI LEVER PIPINGS (3)

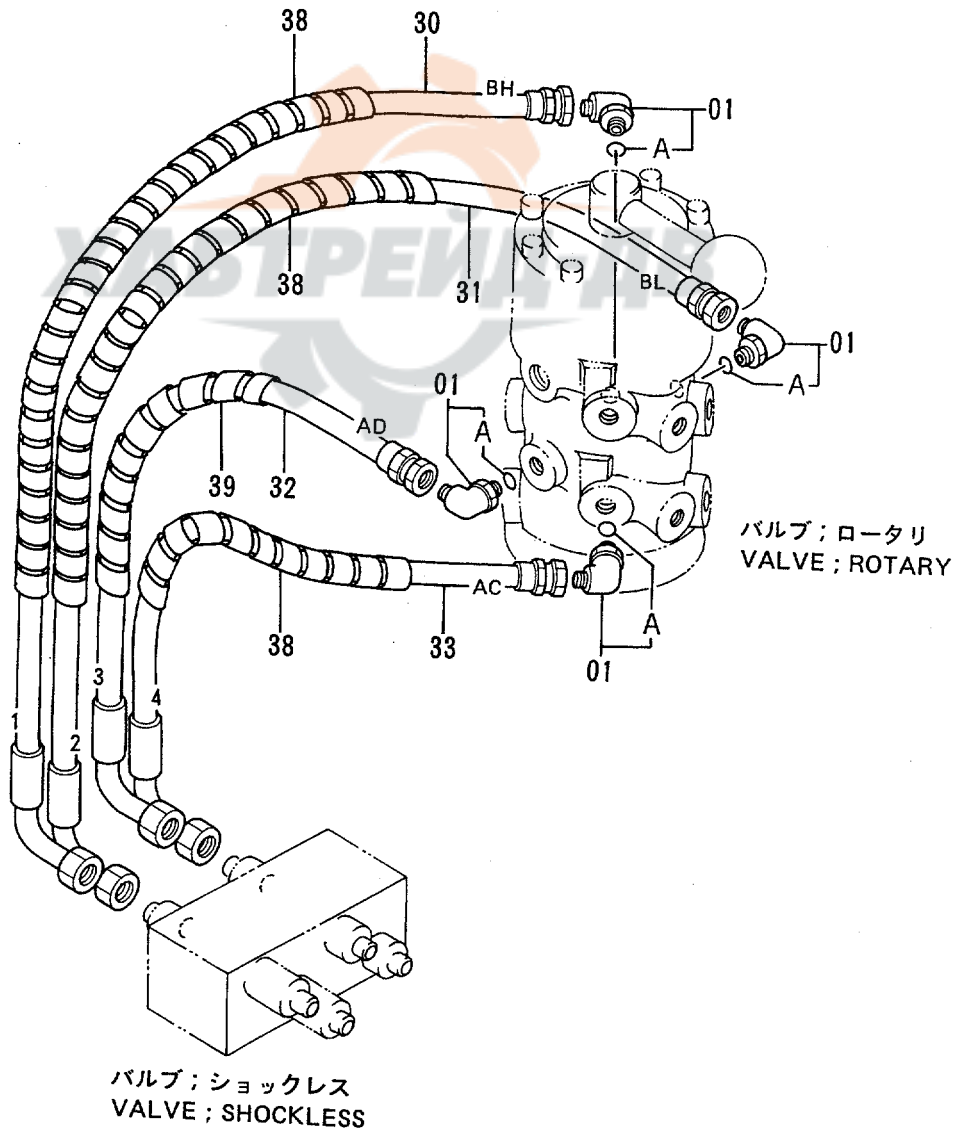
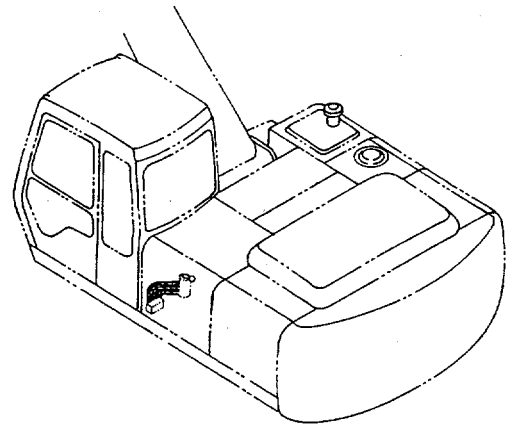

マルチレバー配管 (4)
 MULTI LEVER PIPINGS (4)

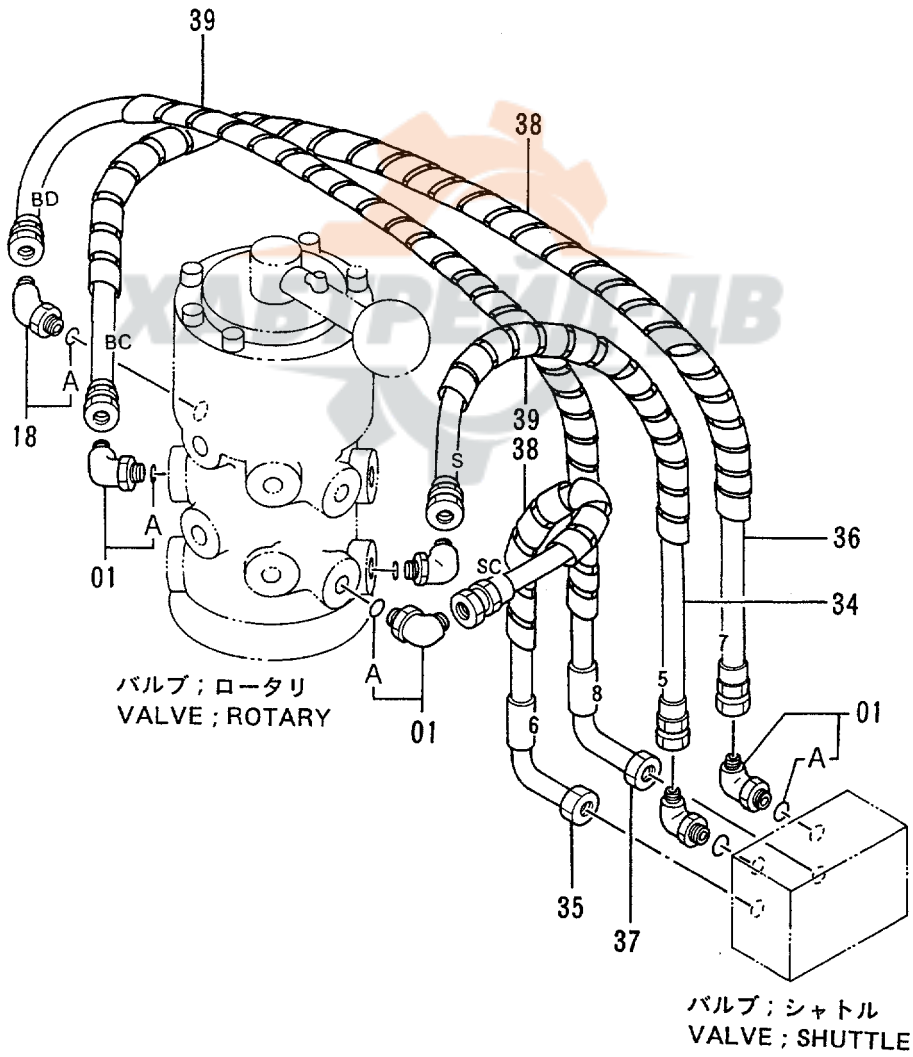
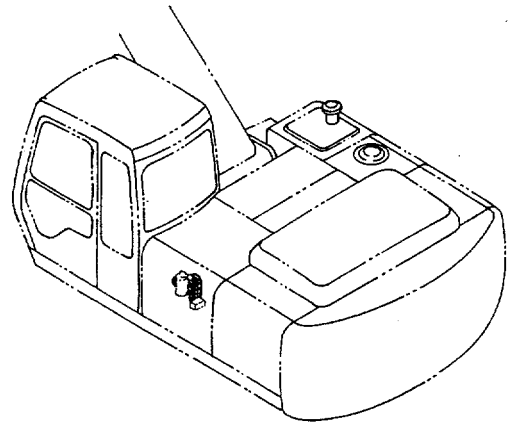

マルチレバ配管 (4)
MULTI LEVER PIPINGS (4)

78001-

符号 ITEM	部品番号 PART NO.	部 品 名	PART NAME	数量 Q'TY	サービ ス コード S.C	適用号機 SERIAL NO.	互 換 性 ICA	代 替 部 品 REPLACEABLE PART	
								部品番号 PART NO.	数量 Q'TY
01	4154671	エルボ ;S	ELBOW;S	5					
01A	4509180	・O-リング	・O-RING	1					
18	4190244	エルボ ;S	ELBOW;S	1					
18A	4509180	・O-リング	・O-RING	1					
34	4289243	ホース (5, S)	HOSE (5, S)	1					
35	4289244	ホース (6, SC)	HOSE (6, SC)	1					
36	4289245	ホース (7, BC)	HOSE (7, BC)	1					
37	4289246	ホース (8, BD)	HOSE (8, BD)	1					
38	4133527	ブロークタ	PROTECTOR	2					
39	4276481	ブロークタ	PROTECTOR	2					

エアコンディショナ (1) AIR CONDITIONER (1)

適用号機 78001~79275
Serial No.

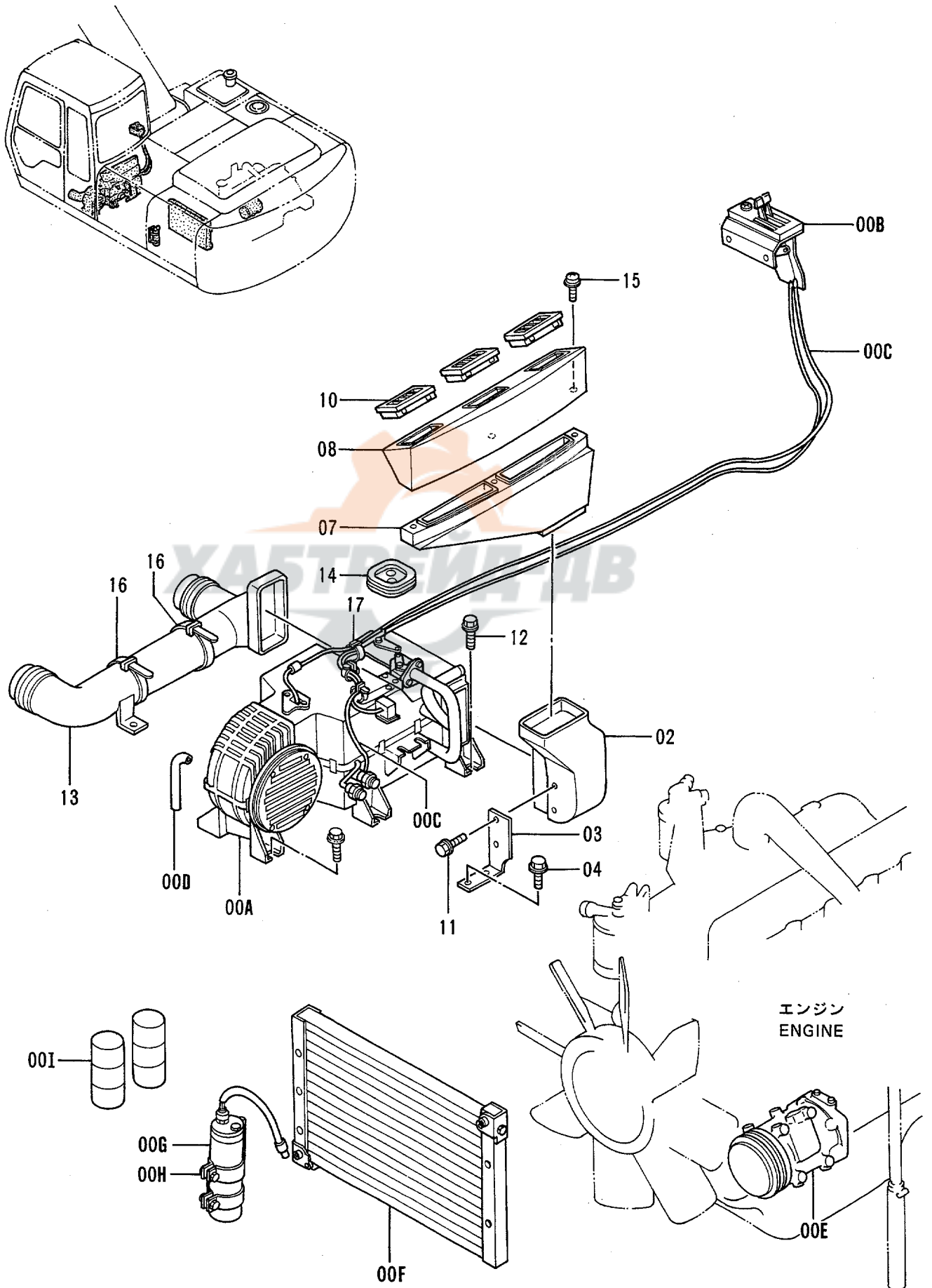

エアコンディショナ (1)
AIR-CONDITIONER (1)

78001-79275

符号 ITEM	部品番号 PART NO.	部 品 名	PART NAME	数量 Q'TY	サービス コード S.C	適用号機 SERIAL NO.	互 換 性 ICA	代 替 部 品 REPLACEABLE PART	
								部品番号 PART NO.	数量 Q'TY
00A-1	4337496	エアコンディショナ アッセン	AIR-CONDITIONER ASS'Y	1					
00A	4343293	・エアコン ユニツ <詳細ハ 別ページ参照>	・AIR-CON. UNIT <for details: see separate page>	1					
00B	4323951	・エアコン コントローラ <詳細ハ 別ページ参照>	・AIR-CON. CONTROLLER <for details: see separate page>	1					
00C	4330325	・ハーネス;ワイヤ	・HARNESS;WIRE	1					
00D	4330324	・ホース	・HOSE	1					
00E	4323943	・コンプレッサ	・COMPRESSOR	1					
00F	4323944	・コンデンサ	・CONDENSER	1					
00G	4323945	・ドライヤ	・DRYER	1					
00H	4339373	・ブラケット	・BRACKET	1					
00I	4338439	・ガス	・GAS	3					
02	4277684	ダクト;クーラ	DUCT;COOLER	1					
03	4277667	ブラケット	BRACKET	1					
04	J011025	ボルト;セムス	BOLT;SEMS	2					
07	4264702	ダクト;クーラ	DUCT;COOLER	1					
08	4264703	ダクト;クーラ	DUCT;COOLER	1					
10	4259639	グリル	GRILLE	3					
11	J020612	ボルト;セムス	BOLT;SEMS	2					
12	J021030	ボルト;セムス	BOLT;SEMS	2					
13	4264643	ダクト;ヒータ	DUCT;HEATER	1					
14	4205082	ブッシング;ラバー	BUSHING;RUBBER	1					
15	J460635	スクリコ;セムス	SCREW;SEMS	3					
16	4121859	クリップ;バンド	CLIP;BAND	2					
17	4055312	クリップ;バンド	CLIP;BAND	3					

エアコンディショナ (1) AIR CONDITIONER (1)

適用号機 79276~
Serial No.

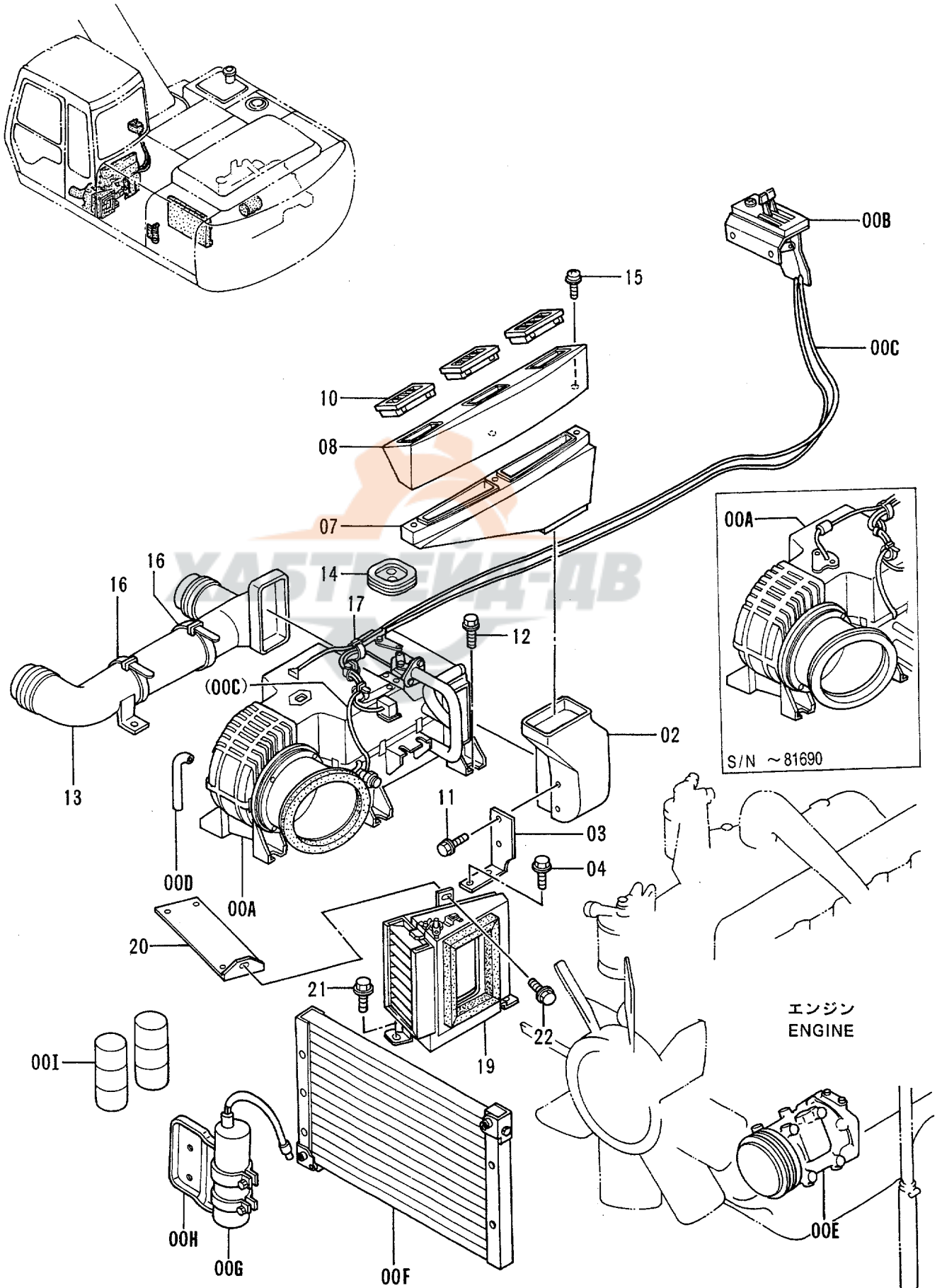

エアコンディショナ (1)
AIR-CONDITIONER (1)

79276-

符号 ITEM	部品番号 PART NO.	部 品 名	PART NAME	数量 QTY	サービス コード S.C	適用号機 SERIAL NO.	互 換 性 ICA	代 替 部 品 REPLACEABLE PART	
								部品番号 PART NO.	数量 QTY
00A-1	4355118	エアコンディショナ アッセン	AIR-CONDITIONER ASS'Y	1		-81690	Y	4349668	1
00A-1	4349668	エアコンディショナ アッセン	AIR-CONDITIONER ASS'Y	1	#	81691-			
00A	4344802	・エアコン ユニツト <詳細ハ 別ページ参照>	・AIR-CON. UNIT <for details: see separate page>	1		-81690	T	4353754 4353751 4355117	1 1 1
00A	4353754	・エアコン ユニツト <詳細ハ 別ページ参照>	・AIR-CON. UNIT <for details: see separate page>	1	#	81691-			
00B	4323951	・エアコン コントローラ <詳細ハ 別ページ参照>	・AIR-CON. CONTROLLER <for details: see separate page>	1		-81690	T	4353754 4353751 4355117	1 1 1
00B	4353751	・エアコン コントローラ <詳細ハ 別ページ参照>	・AIR-CON. CONTROLLER <for details: see separate page>	1	#	81691-			
00C	4330325	・ハーネス;ワイヤ	・HARNES;WIRE	1		-81690			
00C	4355117	・ハーネス;ワイヤ	・HARNES;WIRE	1	#	81691-			
00D	4330324	・ホース	・HOSE	1					
00E	4323943	・コンプレッサ	・COMPRESSOR	1					
00F	4323944	・コンデンサ	・CONDENSER	1					
00G	4323945	・ドライヤ	・DRYER	1					
00H	4339373	・ブラケット	・BRACKET	1					
00I	4338439	・ガス	・GAS	3					
02	4277684	ダクト;クーラ	DUCT;COOLER	1					
03	4277667	ブラケット	BRACKET	1					
04	J011025	ボルト;セムス	BOLT;SEMS	2					
07	4264702	ダクト;クーラ	DUCT;COOLER	1					
08	4264703	ダクト;クーラ	DUCT;COOLER	1					
10	4259639	グリル	GRILLE	3					
11	J020612	ボルト;セムス	BOLT;SEMS	2					
12	J021030	ボルト;セムス	BOLT;SEMS	2					
13	4264643	ダクト;ヒータ	DUCT;HEATER	1					
14	4205082	ブッシング;ラバー	BUSHING;RUBBER	1					
15	J460635	スクリュ;セムス	SCREW;SEMS	3					
16	4121859	クリップ;バンド	CLIP;BAND	2					
17	4055312	クリップ;バンド	CLIP;BAND	3					
19	4342726	ボックス	BOX	1					
20	8061155	ブラケット	BRACKET	1					
21	J021025	ボルト;セムス	BOLT;SEMS	2					
22	J020816	ボルト;セムス	BOLT;SEMS	1					

エアコンディショナ (2)
AIR CONDITIONER (2)

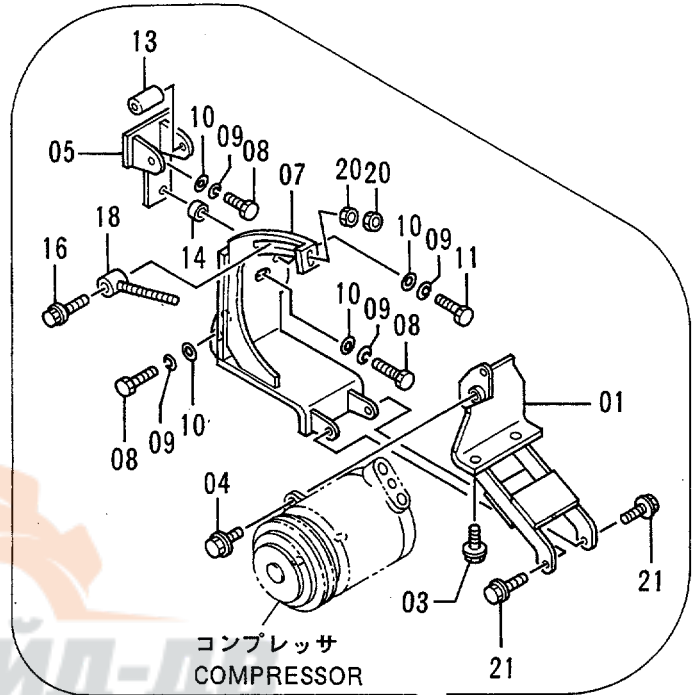
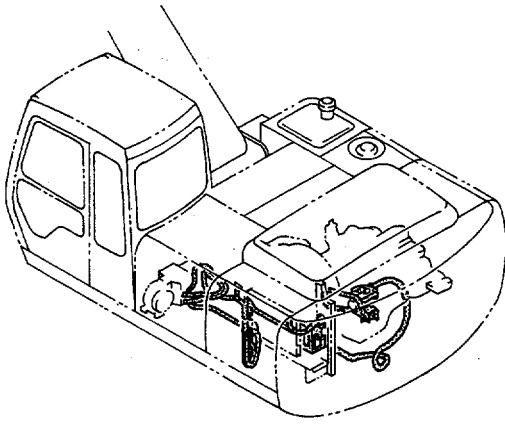

エアコンユニット
AIR-CON. UNIT

コンプレッサ
COMPRESSOR

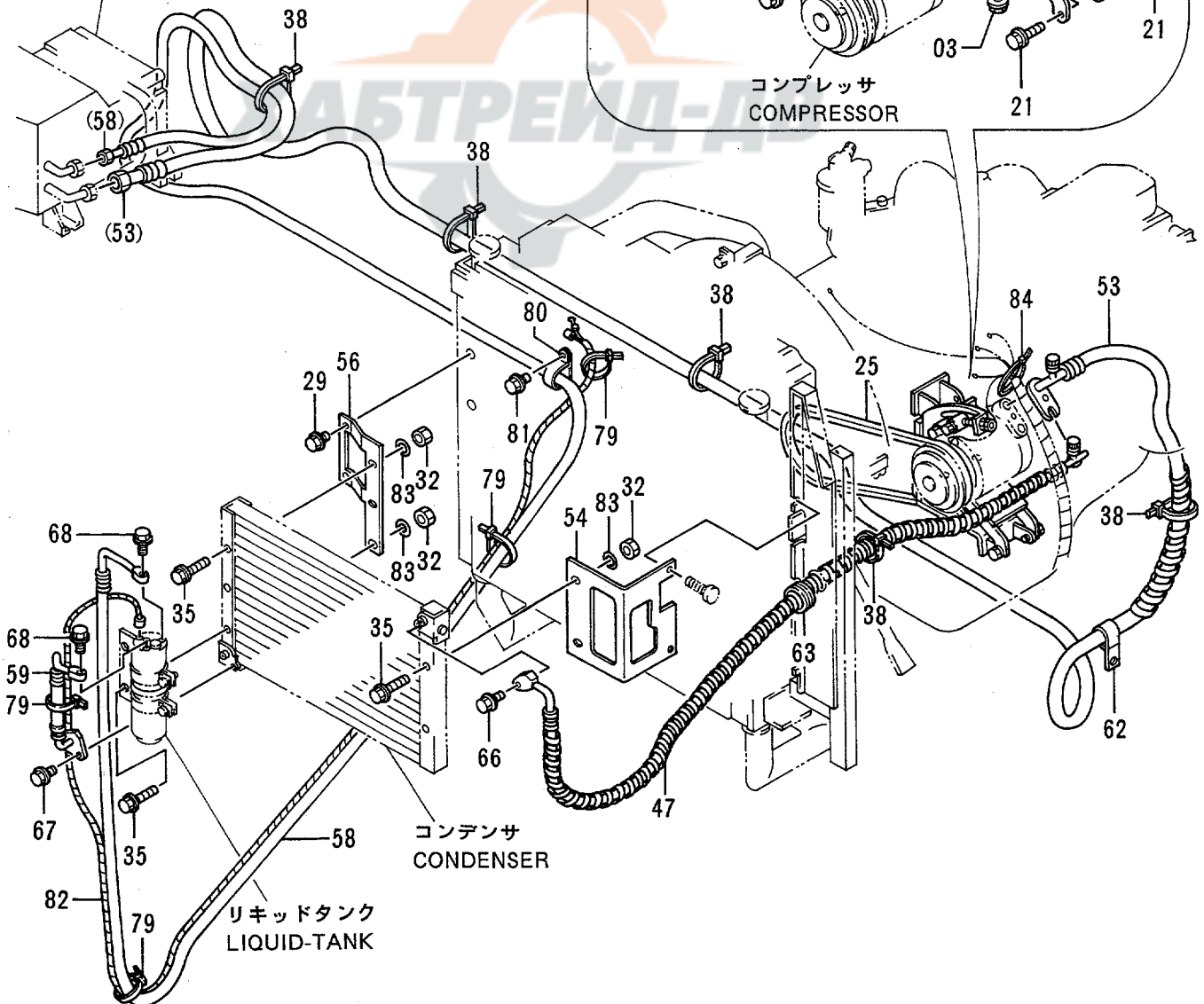

コンデンサ
CONDENSER

リキッドタンク
LIQUID-TANK

IA コンディショナ (2)
 AIR CONDITIONER (2)

78001-

符号 ITEM	部品番号 PART NO.	部品名	PART NAME	数量 QTY	サービス コード S.C	適用号機 SERIAL NO.	互換性 ICA	代替部品 REPLACEABLE PART	
								部品番号 PART NO.	数量 QTY
01	6014249	ブラケット	BRACKET	1					
03	J021030	ボルト;セムス	BOLT;SEMS	2					
04	J021035	ボルト;セムス	BOLT;SEMS	1					
05	8007369	ブラケット	BRACKET	1					
07	7027811	ブラケット	BRACKET	1					
08	M111025	ボルト	BOLT	5					
09	A590910	ワッシャ;スプリング	WASHER;SPRING	6					
10	A590110	ワッシャ;フレーン	WASHER;PLANE	6					
11	M111050	ボルト	BOLT	1					
13	4056922	スペーサ	SPACER	1					
14	4056921	スペーサ	SPACER	1					
16	J020845	ボルト;セムス	BOLT;SEMS	1					
18	9800676	ボルト	BOLT	1					
20	J952010	ナット	NUT	2					
21	J020825	ボルト;セムス	BOLT;SEMS	2					
25	4257130	ベルト;V	BELT;V	1		-D95/07	Y	4358965	1
25	4358965	ベルト;V	BELT;V	1	#	D95/08-			
29	J020820	ボルト;セムス	BOLT;SEMS	2					
32	M500807	ナット	NUT	5					
35	J020860	ボルト;セムス	BOLT;SEMS	5					
38	4055312	クリップ;バンド	CLIP;BAND	9					
47	4323946	ホース	HOSE	1		-D94/12	T	4358403	1
								4358396	1
47	4358403	ホース (高圧用)	HOSE (HIGH-PRESSURE)	1		D95/01-			
53	4323949	ホース	HOSE	1		-D94/12	T	4358396	1
								4358403	1
53	4358396	ホース (低圧用)	HOSE (LOW-PRESSURE)	1		D95/01-			
54	3069246	ブラケット	BRACKET	1					
56	3068377	ブラケット	BRACKET	1					
58	4323948	ホース	HOSE	1					
59	4323947	ホース	HOSE	1					
62	4192035	クリップ	CLIP	1					
63	4188367	ブッシング;ラバー	BUSHING;RUBBER	1					
66	J020835	ボルト;セムス	BOLT;SEMS	1					
67	J020825	ボルト;セムス	BOLT;SEMS	1					
68	J020630	ボルト;セムス	BOLT;SEMS	2					
79	4055311	クリップ;バンド	CLIP;BAND	4					
80	4190273	クリップ	CLIP	1					
81	J021020	ボルト;セムス	BOLT;SEMS	1					
82	4338930	ハーネス;ワイヤ	HARNESS;WIRE	1					

エアコンディショナ (2)
AIR CONDITIONER (2)

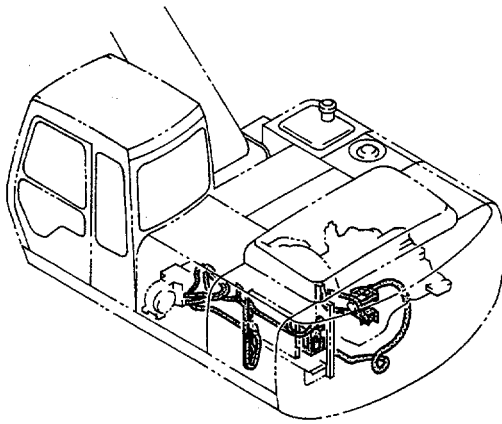

エアコンユニット
AIR-CON. UNIT

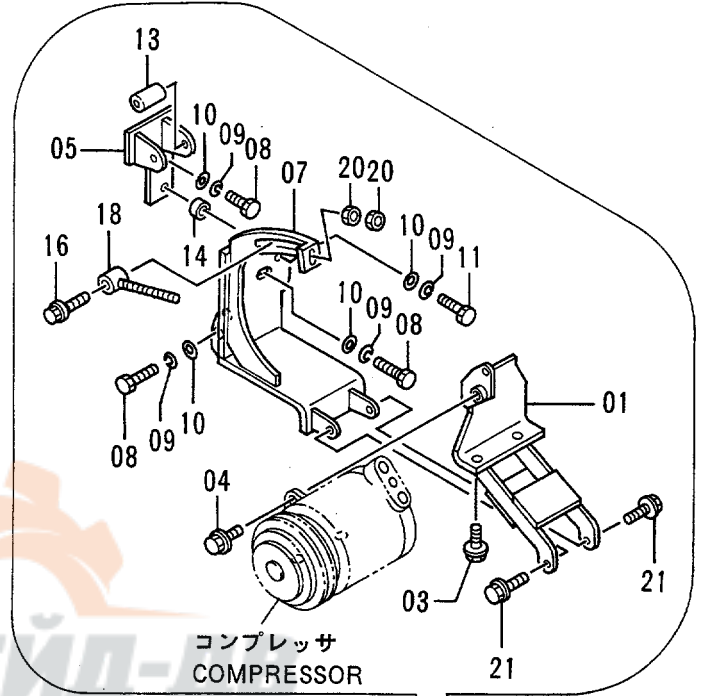

コンプレッサ
COMPRESSOR

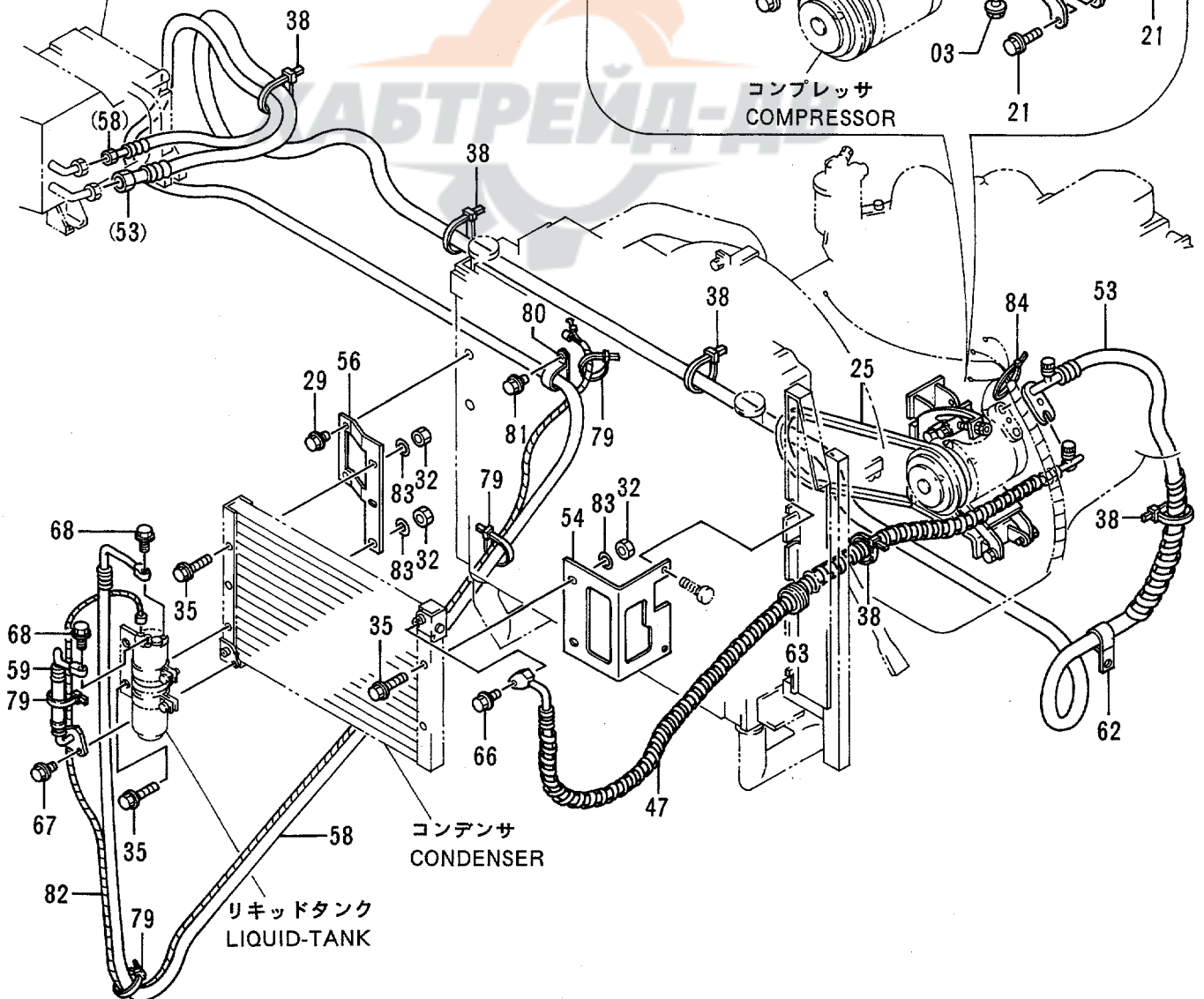

コンデンサ
CONDENSER

リキッドタンク
LIQUID-TANK

外気導入式エアコン用品
PRESSURE TYPE AIR-CON. PARTS

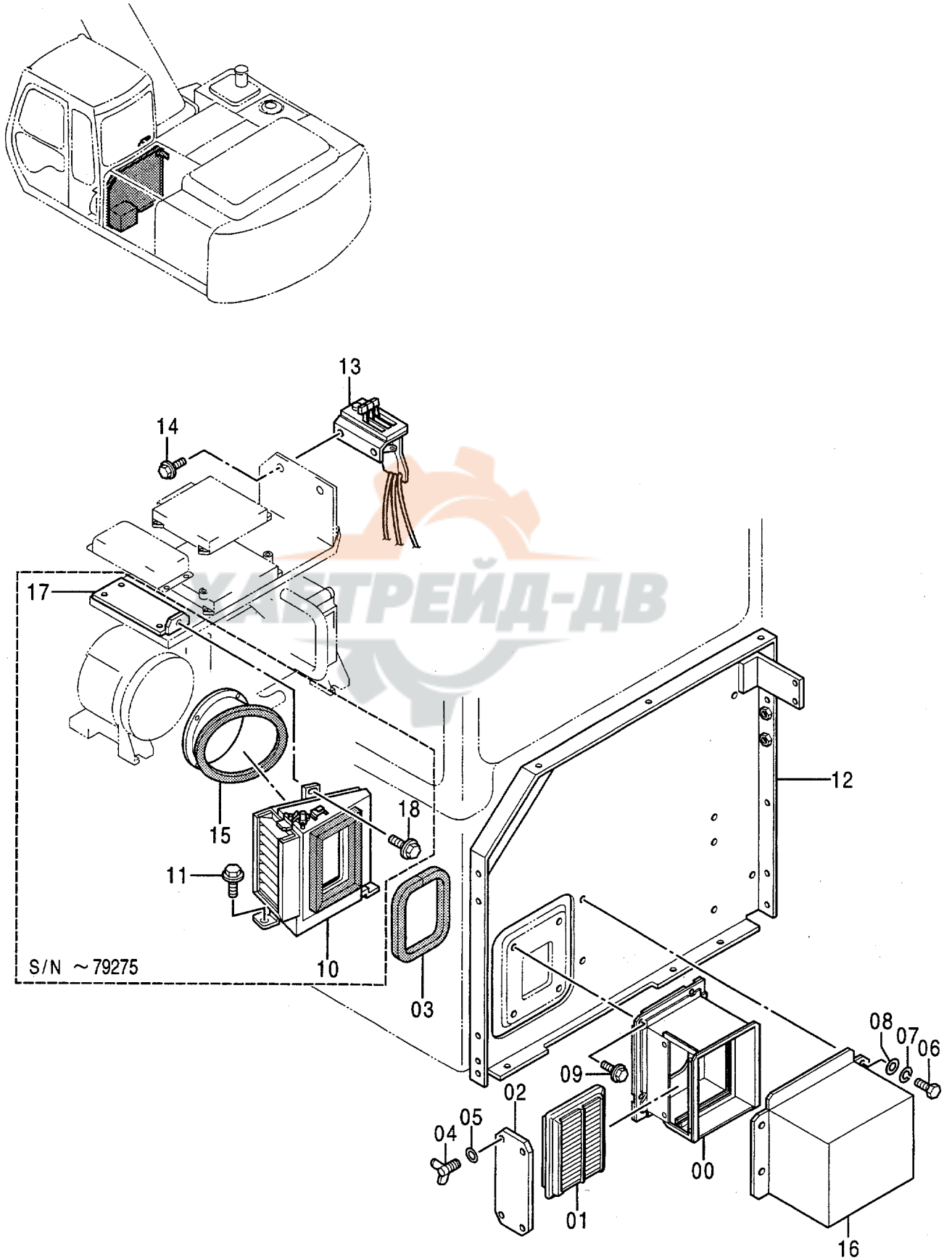

外気導入式エアコン用品
PRESSURE TYPE AIR-CON. PARTS

78001-

符号 ITEM	部品番号 PART NO.	部品名	PART NAME	数量 QTY	サービス コード S.C	適用号機 SERIAL NO.	互換性 ICA	代替部品 REPLACEABLE PART	
								部品番号 PART NO.	数量 QTY
00	5004442	ダクト	DUCT	1					
01	4234793	エレメント;フィルタ	ELEMENT;FILTER	1					
02	8061170	カバー	COVER	1					
03	4342848	ラバー	RUBBER	1					
04	M360616	ボルト;ウイング	BOLT;WING	4					
05	A590106	ワッシャ;プレーン	WASHER;PLANE	4					
06	J900816	ボルト	BOLT	4					
07	A590908	ワッシャ;スプリング	WASHER;SPRING	4					
08	A590108	ワッシャ;プレーン	WASHER;PLANE	4					
09	J020820	ボルト;セムス	BOLT;SEMS	4					
10	4342726	ボックス	BOX	1		-79275			
11	J021025	ボルト;セムス	BOLT;SEMS	2		-79275			
12	8061148	カバー	COVER	1					
13	4342728	エアコンコントローラ <詳細は別ページ参照>	AIR-CON. CONTROLLER <for details: see separate page>	1		-D94/10			
13	4353752	エアコンコントローラ <詳細は別ページ参照>	AIR-CON. CONTROLLER <for details: see separate page>	1	#	D94/11-			
14	J010820	ボルト;セムス	BOLT;SEMS	2					
15	4342727	ダクト	DUCT	1		-79275			
16	6014718	カバー	COVER	1					
17	8061155	ブラケット	BRACKET	1		-79275			
18	J020816	ボルト;セムス	BOLT;SEMS	1		-79275			

エアコンユニット AIR-CON. UNIT

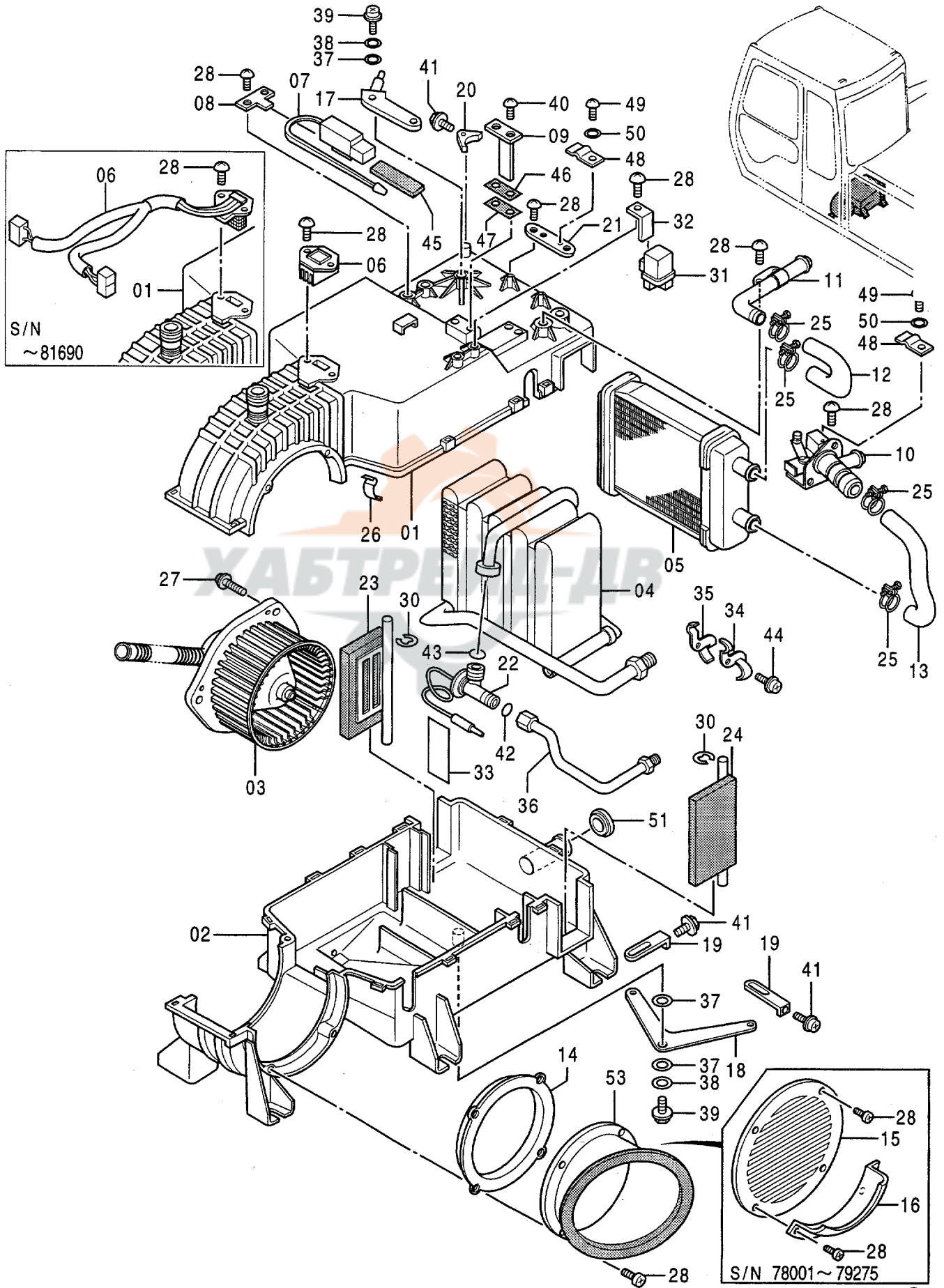

エアコンユニット
AIR-CON. UNIT

78001-

符号 ITEM	部品番号 PART NO.	部品名	PART NAME	数量 QTY	サービス コード S.C	適用号機 SERIAL NO.	互換性 ICA	代替部品 REPLACEABLE PART	
								部品番号 PART NO.	数量 QTY
	4343293	エアコン ユニット	AIR-CON. UNIT	1		-79275			
	4344802	エアコン ユニット	AIR-CON. UNIT	1		79276-81690			
	4353754	エアコン ユニット	AIR-CON. UNIT	1	#	81691-			
01	4351445	・ケース	・CASE	1		-81690			
01	4365069	・ケース	・CASE	1	#	81691-			
02	4352930	・ケース	・CASE	1					
03	4349942	・モータ	・MOTOR	1					
04	4351447	・エバポレータ	・EVAPORATOR	1					
05	4351448	・コア	・CORE	1					
06	4349943	・レジスタ	・RESISTOR	1		-81690			
06	4365062	・レジスタ	・RESISTOR	1	#	81691-			
07	4351449	・サーモスタット	・THERMOSTAT	1					
08	4351450	・ブラケット	・BRACKET	1					
09	4351451	・ブラケット	・BRACKET	1					
10	4351452	・バルブ	・VALVE	1					
11	4351453	・パイプ	・PIPE	1					
12	4351454	・ホース	・HOSE	1					
13	4351455	・ホース	・HOSE	1					
14	4351456	・フランジ	・FLANGE	1					
15	4353163	・カバー	・COVER	1		-79275			
16	4353164	・カバー	・COVER	1		-79275			
17	4351458	・レバー	・LEVER	1					
18	4351459	・レバー	・LEVER	1					
19	4351460	・レバー	・LEVER	2					
20	4351461	・レバー	・LEVER	1					
21	4351462	・ブラケット	・BRACKET	1					
22	4351463	・バルブ	・VALVE	1					
23	4351464	・ドア	・DOOR	1					
24	4351465	・ドア	・DOOR	1					
25	4351466	・クランプ	・CLAMP	4					
26	4351467	・クリップ	・CLIP	13	#				
27	J450512	・スクリュー;セムス	・SCREW;SEMS	3					
28	4352934	・スクリュー	・SCREW	15					
30	4146370	・リング;リテイニング	・RING;RETAINING	2					
31	4351469	・リレー	・RELAY	1					
32	4351470	・ブラケット	・BRACKET	1					
33	4351471	・テープ	・TAPE	1					
34	4351472	・クランプ	・CLAMP	1					
35	4351473	・クランプ	・CLAMP	1					
36	4351474	・パイプ	・PIPE	1					

319B

エアコンユニット AIR-CON. UNIT

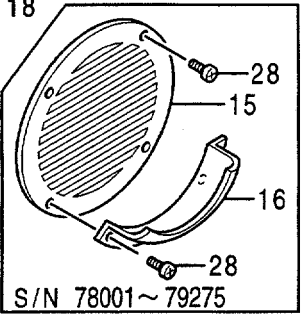
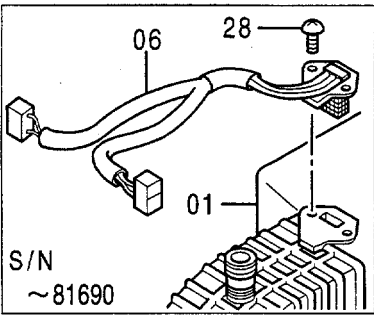
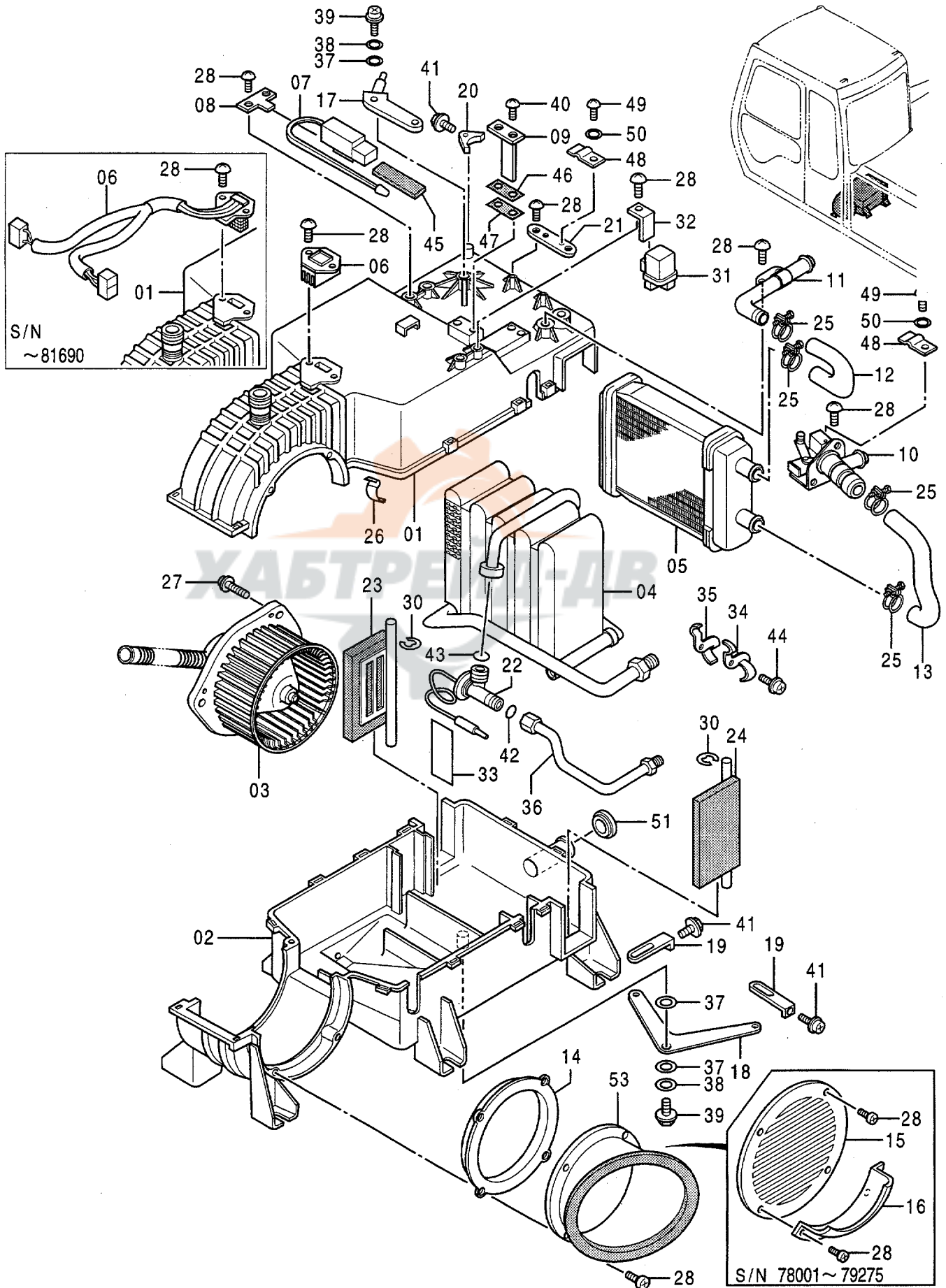

エアコン コントローラ (内気循環式)
 AIR-CON. CONTROLLER (STD. Type)

適用号機 78001~81690
 Serial No.

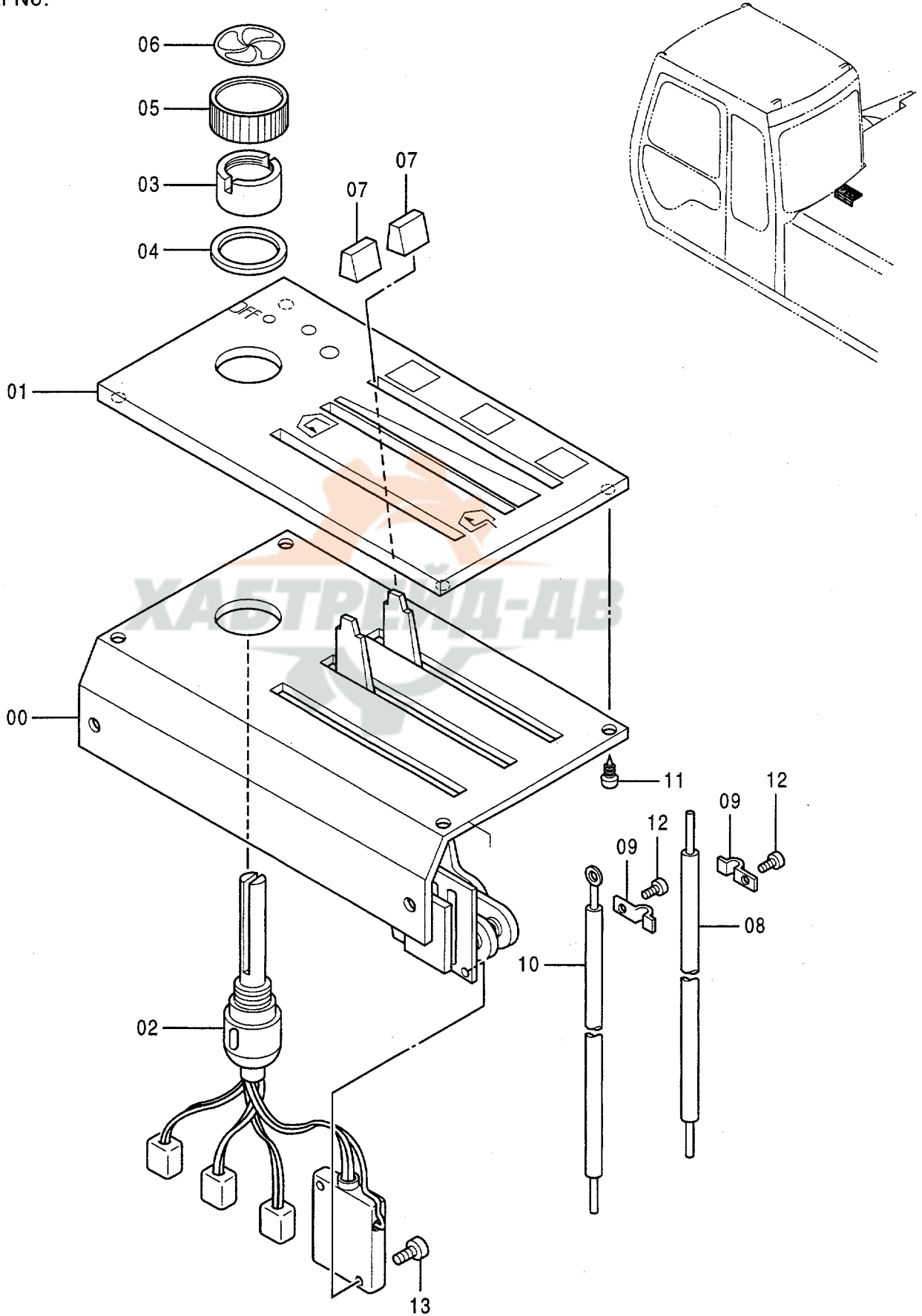

エアコンコントローラ (内気循環式)
AIR-CON. CONTROLLER (STD. Type)

78001-81690

符号 ITEM	部品番号 PART NO.	部 品 名	PART NAME	数量 QTY	サービス コード S.C	適用号機 SERIAL NO.	互 換 性 ICA	代 替 部 品 REPLACEABLE PART	
								部品番号 PART NO.	数量 QTY
	4323951	コントローラ	CONTROLLER	1					
00	+++++	・ベース	・BASE	1	D				
01	4351523	・パネル;コントロール	・PANEL;CONTROL	1					
02	4352931	・スイッチ	・SWITCH	1					
03	4351519	・ナット	・NUT	1					
04	4351520	・ワッシャ	・WASHER	1					
05	4351521	・ノブ	・KNOB	1					
06	4351525	・プレート	・PLATE	1					
07	4351522	・ノブ	・KNOB	2					
08	4351517	・ケーブル;コントロール	・CABLE;CONTROL	1					
09	4351482	・クランプ	・CLAMP	2					
10	4351518	・ケーブル;コントロール	・CABLE;CONTROL	1					
11	4296801	・スクリュ	・SCREW	4					
12	J450412	・スクリュ;セムス	・SCREW;SEMS	2					
13	J460316	・スクリュ;セムス	・SCREW;SEMS	2					

エアコンコントローラ (内気循環式)
AIR-CON. CONTROLLER (STD. Type)

適用号機 81691~
Serial No.

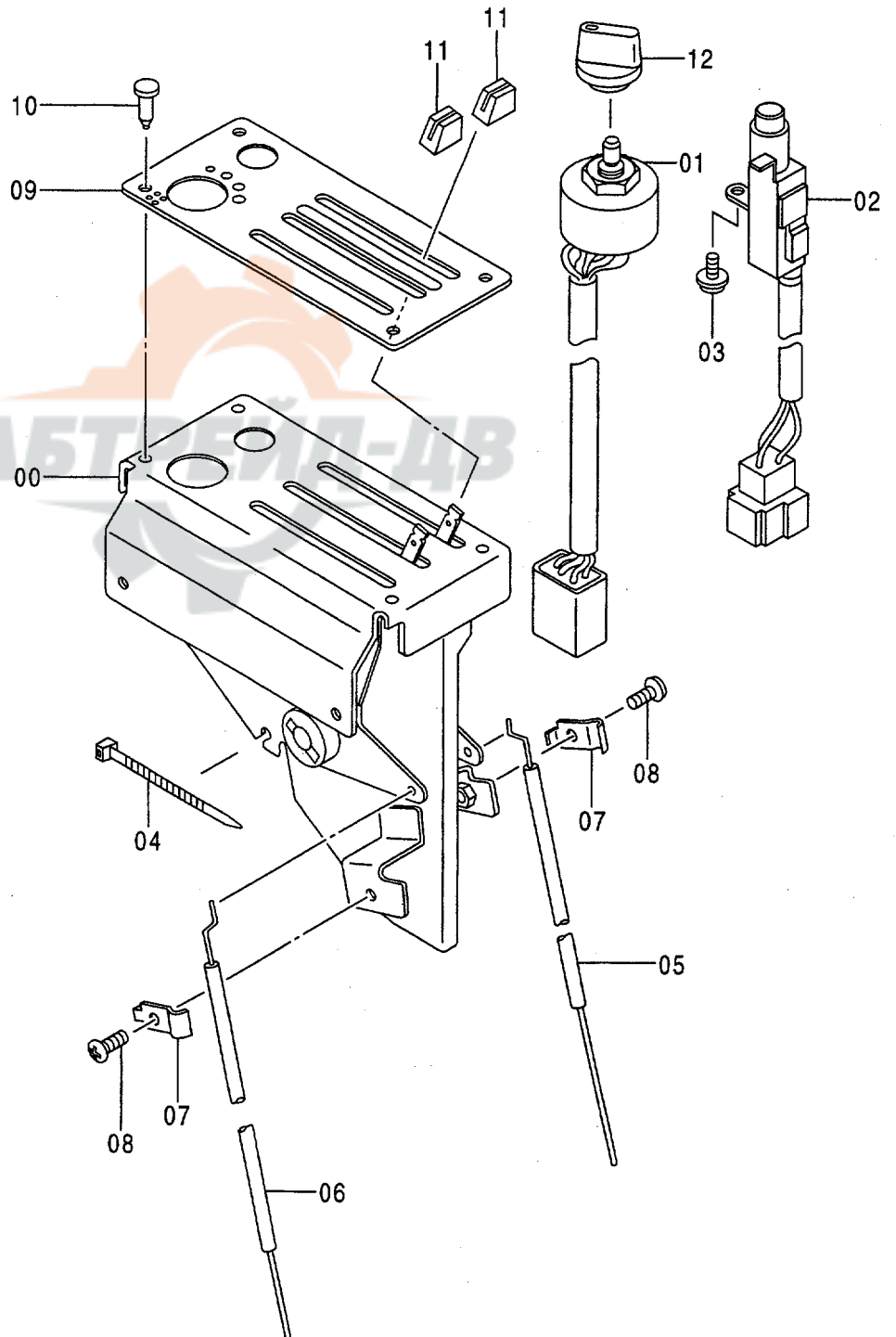
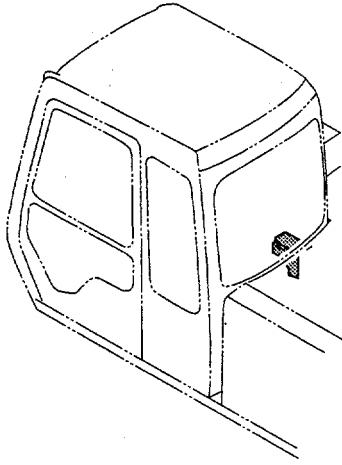

エアコンコントローラ (内気循環式)
AIR-CON. CONTROLLER (STD. Type)

81691-

符号 ITEM	部品番号 PART NO.	部品名	PART NAME	数量 QTY	サービス コード S.C	適用号機 SERIAL NO.	互換性 ICA	代替部品 REPLACEABLE PART	
								部品番号 PART NO.	数量 QTY
	4353751	コントローラ	CONTROLLER	1					
00	+++++	・ベース	・BASE	1	D				
01	4368709	・スイッチ	・SWITCH	1					
02	4368711	・スイッチ	・SWITCH	1					
03	J460410	・スクリュー;セムス	・SCREW;SEMS	1					
04	4368721	・クリップ;バンド	・CLIP;BAND	1					
05	4368713	・ケーブル;コントロール	・CABLE;CONTROL	1					
06	4368715	・ケーブル;コントロール	・CABLE;CONTROL	1					
07	4368716	・クランプ	・CLAMP	2					
08	M430510	・スクリュー	・SCREW	2					
09	4368717	・プレート	・PLATE	1					
10	4302681	・クランプ	・CLAMP	4					
11	4368718	・ノブ	・KNOB	2					
12	4368720	・ノブ	・KNOB	1					

エアコンコントローラ (外気導入式)
 AIR-CON. CONTROLLER (PRESSURE Type)

適用号機 78001~D94/10
 Serial No.

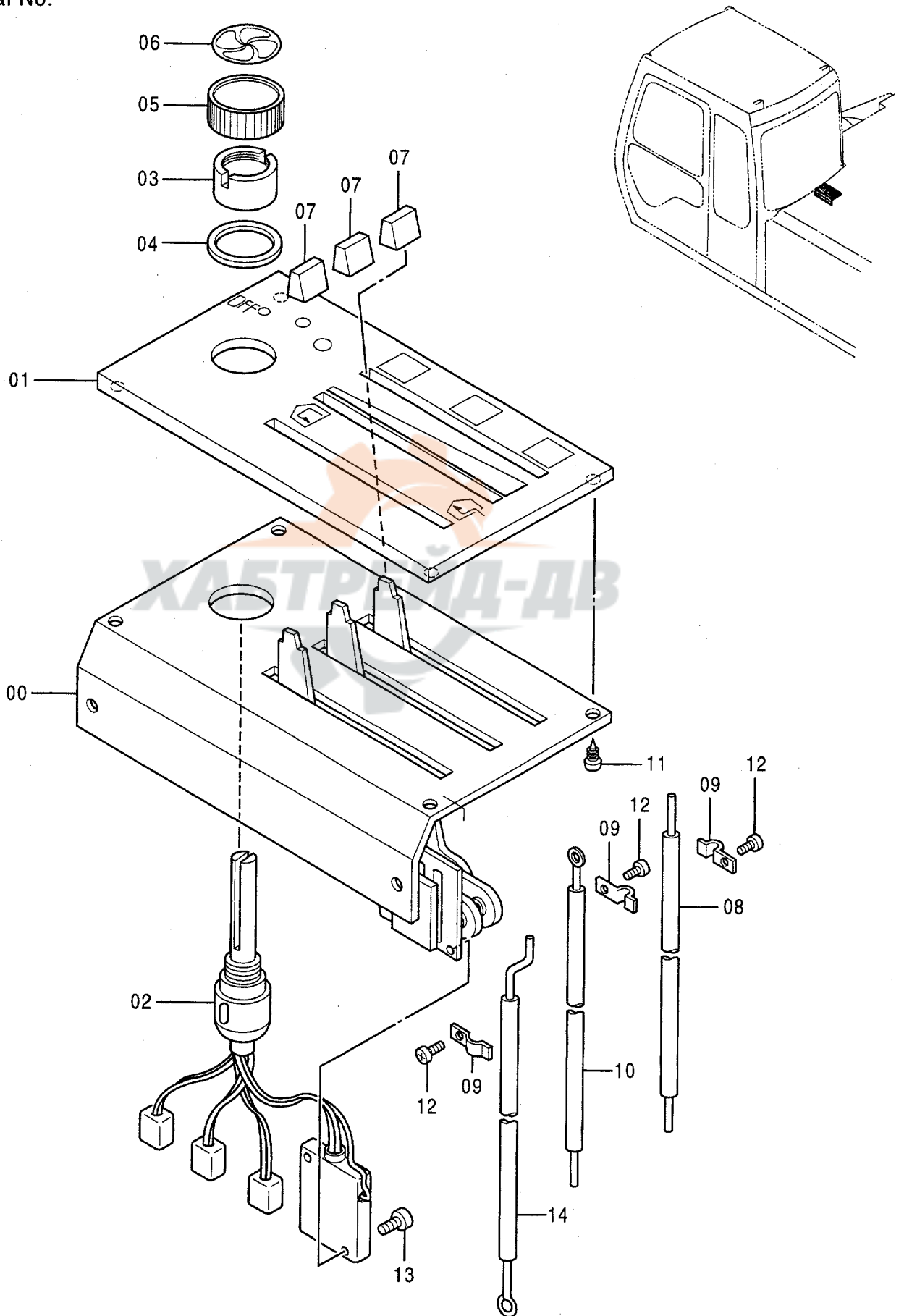

エアコンコントローラ (外気導入式)
AIR-CON. CONTROLLER (PRESSURE Type)

78001-D94/10

符号 ITEM	部品番号 PART NO.	部品名	PART NAME	数量 QTY	サービス コード S. C	適用号機 SERIAL NO.	互換性 ICA	代替部品 REPLACEABLE PART	
								部品番号 PART NO.	数量 QTY
	4342728	コントローラ	CONTROLLER	1					
00	+++++	ベース	・BASE	1	D				
01	4351523	パネル;コントロール	・PANEL;CONTROL	1					
02	4352931	スイッチ	・SWITCH	1					
03	4351519	ナット	・NUT	1					
04	4351520	ワッシャ	・WASHER	1					
05	4351521	ノブ	・KNOB	1					
06	4351525	プレート	・PLATE	1					
07	4351522	ノブ	・KNOB	3					
08	4351517	ケーブル;コントロール	・CABLE;CONTROL	1					
09	4351482	クランプ	・CLAMP	3					
10	4351518	ケーブル;コントロール	・CABLE;CONTROL	1					
11	4296801	スクリュ;タッピング	・SCREW;TAPPING	4					
12	J450412	スクリュ;セムス	・SCREW;SEMS	3					
13	J460316	スクリュ;セムス	・SCREW;SEMS	2					
14	4356710	ケーブル;コントロール	・CABLE;CONTROL	1					

エアコンコントローラ (外気導入式) AIR-CON. CONTROLLER (PRESSURE Type)

適用号機 D94/11~
Serial No.

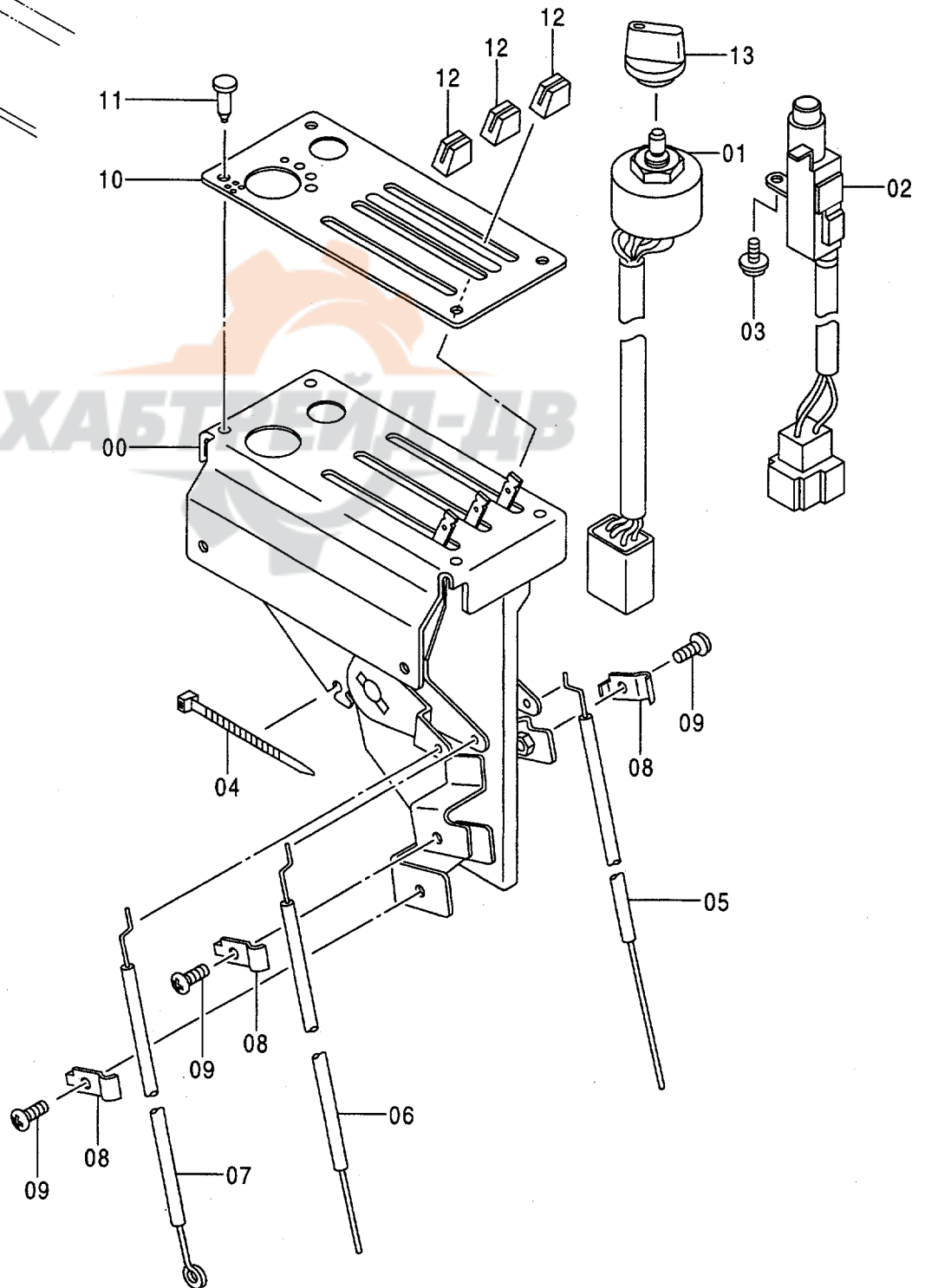
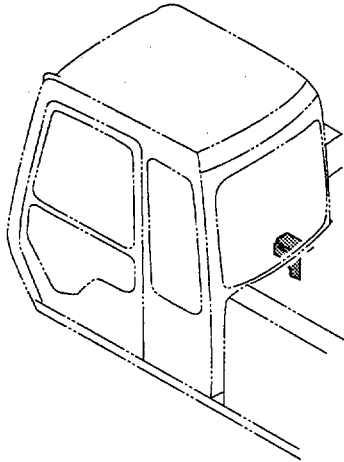

エアコンコントローラ (外気導入式)
AIR-CON. CONTROLLER (PRESSURE Type)

D94/11-

符号 ITEM	部品番号 PART NO.	部品名	PART NAME	数量 QTY	サービス コード S.C	適用号機 SERIAL NO.	互換性 ICA	代替部品 REPLACEABLE PART	
								部品番号 PART NO.	数量 QTY
	4353752	コントローラ	CONTROLLER	1					
00	+++++	・ベース	・BASE	1	D				
01	4368709	・スイッチ	・SWITCH	1					
02	4368711	・スイッチ	・SWITCH	1					
03	J460410	・スクリュー;セムス	・SCREW;SEMS	1					
04	4368721	・クリップ;バンド	・CLIP;BAND	1					
05	4368713	・ケーブル;コントロール	・CABLE;CONTROL	1					
06	4368715	・ケーブル;コントロール	・CABLE;CONTROL	1					
07	4368722	・ケーブル;コントロール	・CABLE;CONTROL	1					
08	4368716	・クランプ	・CLAMP	3					
09	M430510	・スクリュー	・SCREW	3					
10	4368717	・プレート	・PLATE	1					
11	4302681	・クランプ	・CLAMP	4					
12	4368718	・ノブ	・KNOB	3					
13	4368720	・ノブ	・KNOB	1					

ホット&クールボックス HOT & COOL BOX

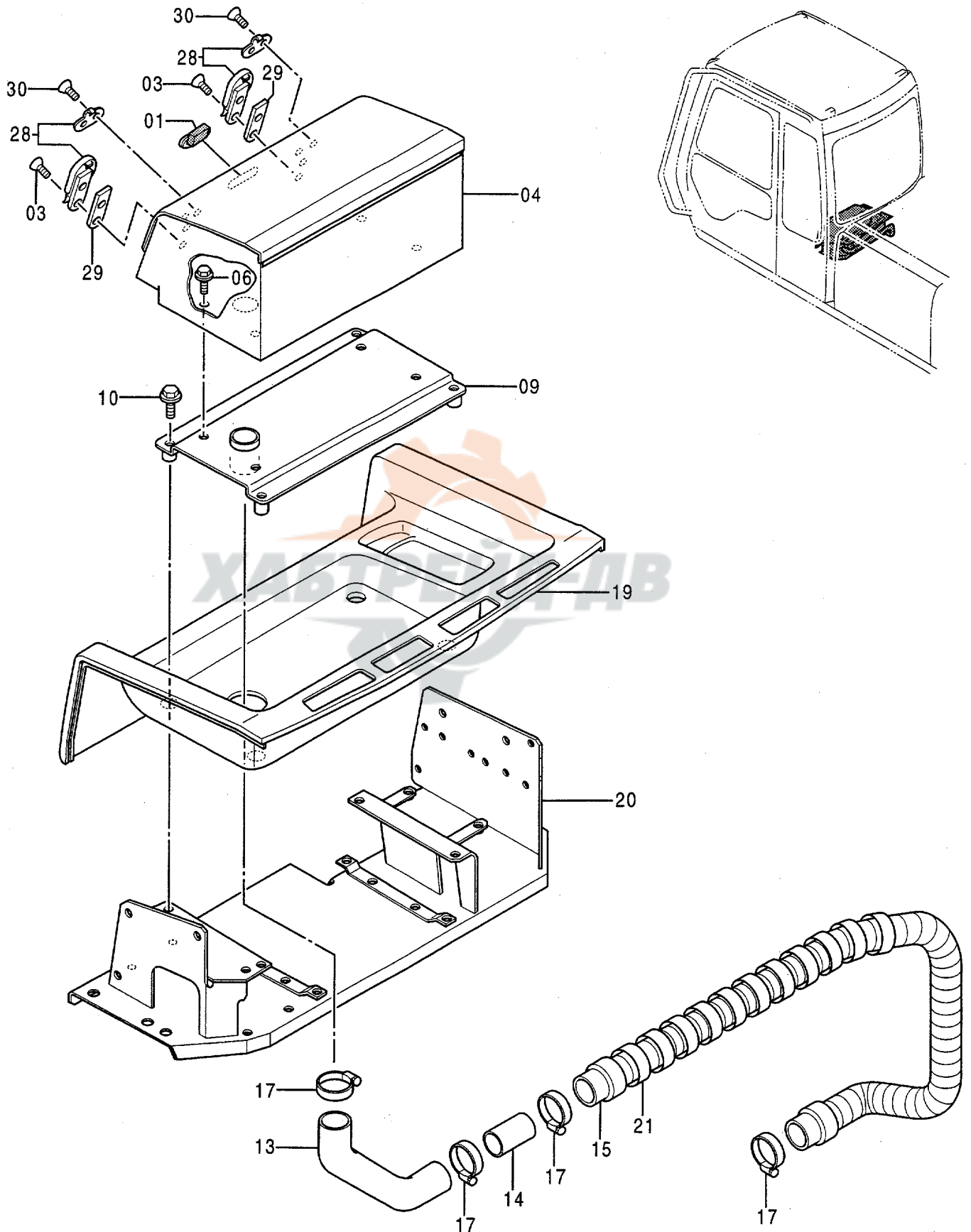

トロピカルカバー
TROPICAL COVER

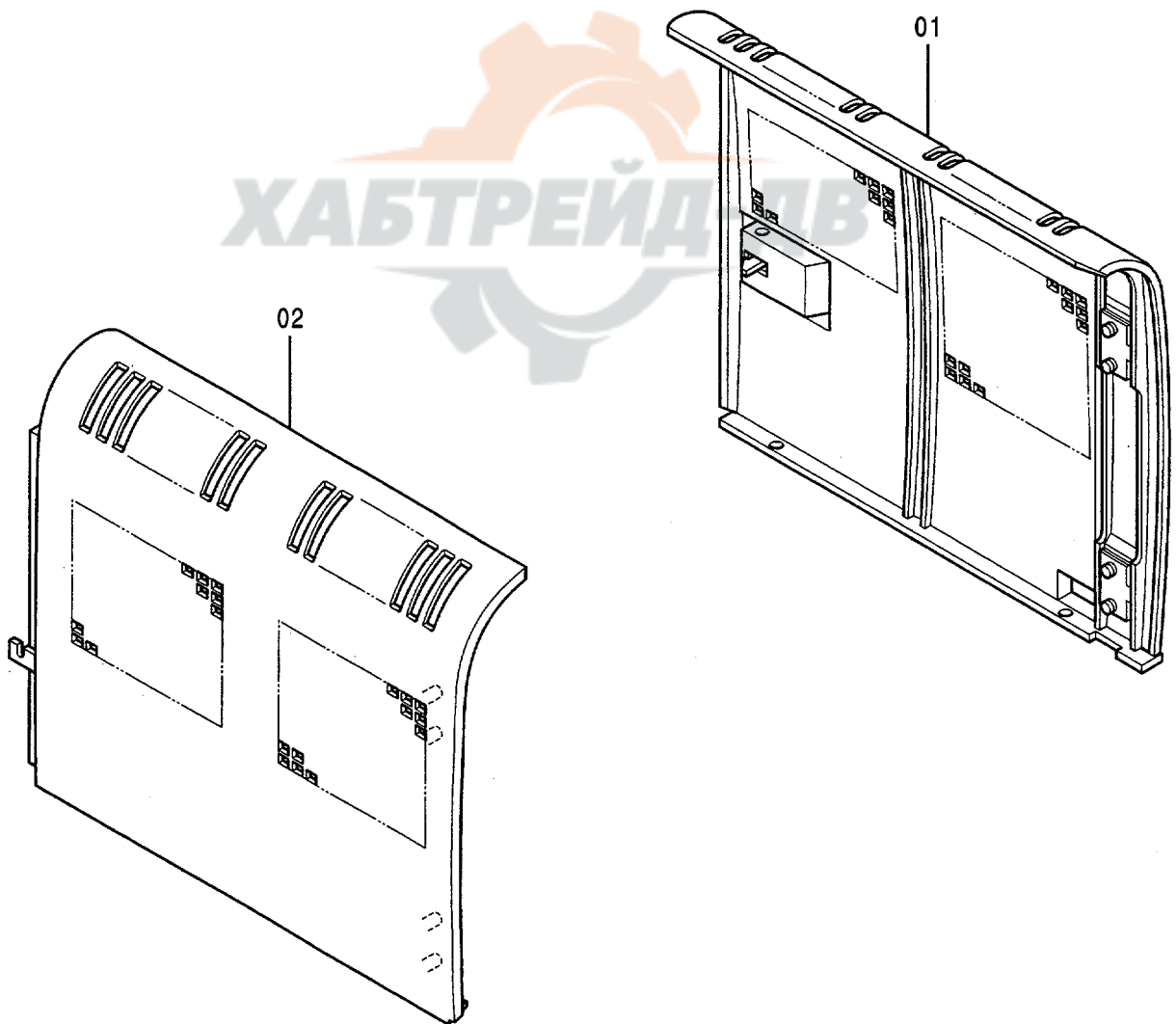
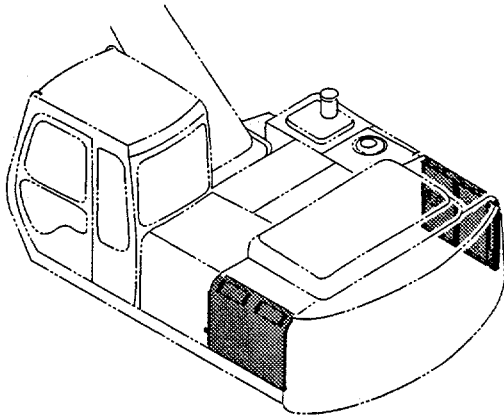

ウィンドガード (USA)
 WINDOW GUARD (USA)

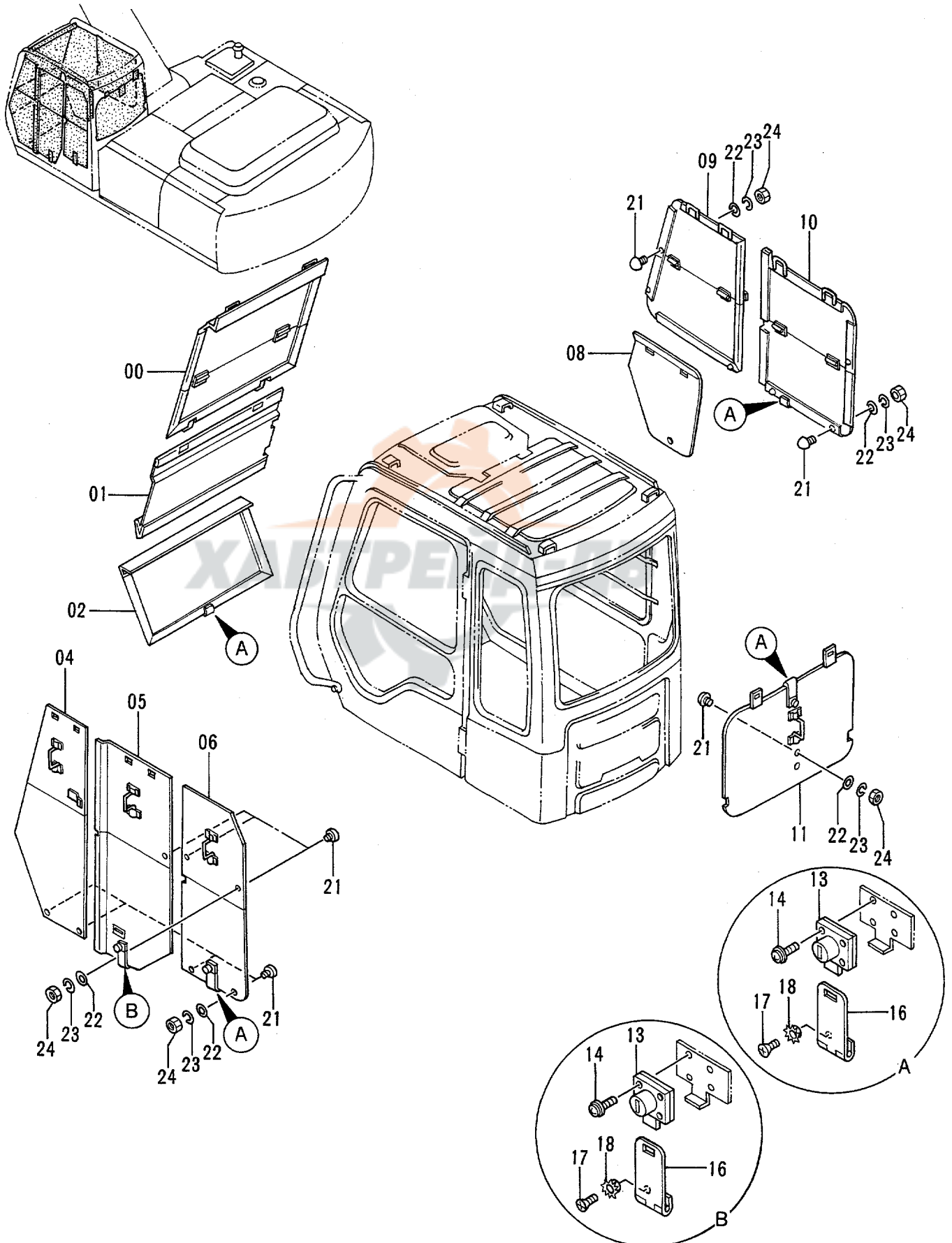

ウインド ガード <USA>
WINDOW GUARD <USA>

78001-

符号 ITEM	部品番号 PART NO.	部 品 名	PART NAME	数量 QTY	サービス コード S.C	適用号機 SERIAL NO.	互 換 性 ICA	代 替 部 品 REPLACEABLE PART	
								部品番号 PART NO.	数量 QTY
	9115828	ウインド ガード アッセン	WINDOW GUARD ASS'Y	1		-D95/06		9148047	1
	9148047	ウインド ガード アッセン	WINDOW GUARD ASS'Y	1	#	D95/07-			
00	8053137	・カバー	・COVER	1					
01	8053138	・カバー	・COVER	1					
02	8053139	・カバー	・COVER	1					
04	8053140	・カバー	・COVER	1					
05	8054882	・カバー	・COVER	1					
06	8053142	・カバー	・COVER	1					
08	3059907	・カバー	・COVER	1					
09	8053143	・カバー	・COVER	1					
10	8053144	・カバー	・COVER	1					
11	7025516	・カバー	・COVER	1					
13	4207537	・ロック	・LOCK	5		-D95/06		4361601	5
13	4361601	・ロック	・LOCK	5	#	D95/07-			
14	J450520	・スクリュー;セムス	・SCREW;SEMS	20					
16	4207538	・ヒンジ	・HINGE	5					
17	M470510	・スクリュー	・SCREW	10					
18	4107762	・ワッシャ	・WASHER	10					
21	9738682	・ストッパ;ラバ	・STOPPER;RUBBER	16					
22	A590105	・ワッシャ;プ レーン	・WASHER;PLANE	16					
23	A590905	・ワッシャ;スプリング	・WASHER;SPRING	16					
24	M500504	・ナット	・NUT	16					

トラックリンク 700G <200>
TRACK-LINK 700G <200>

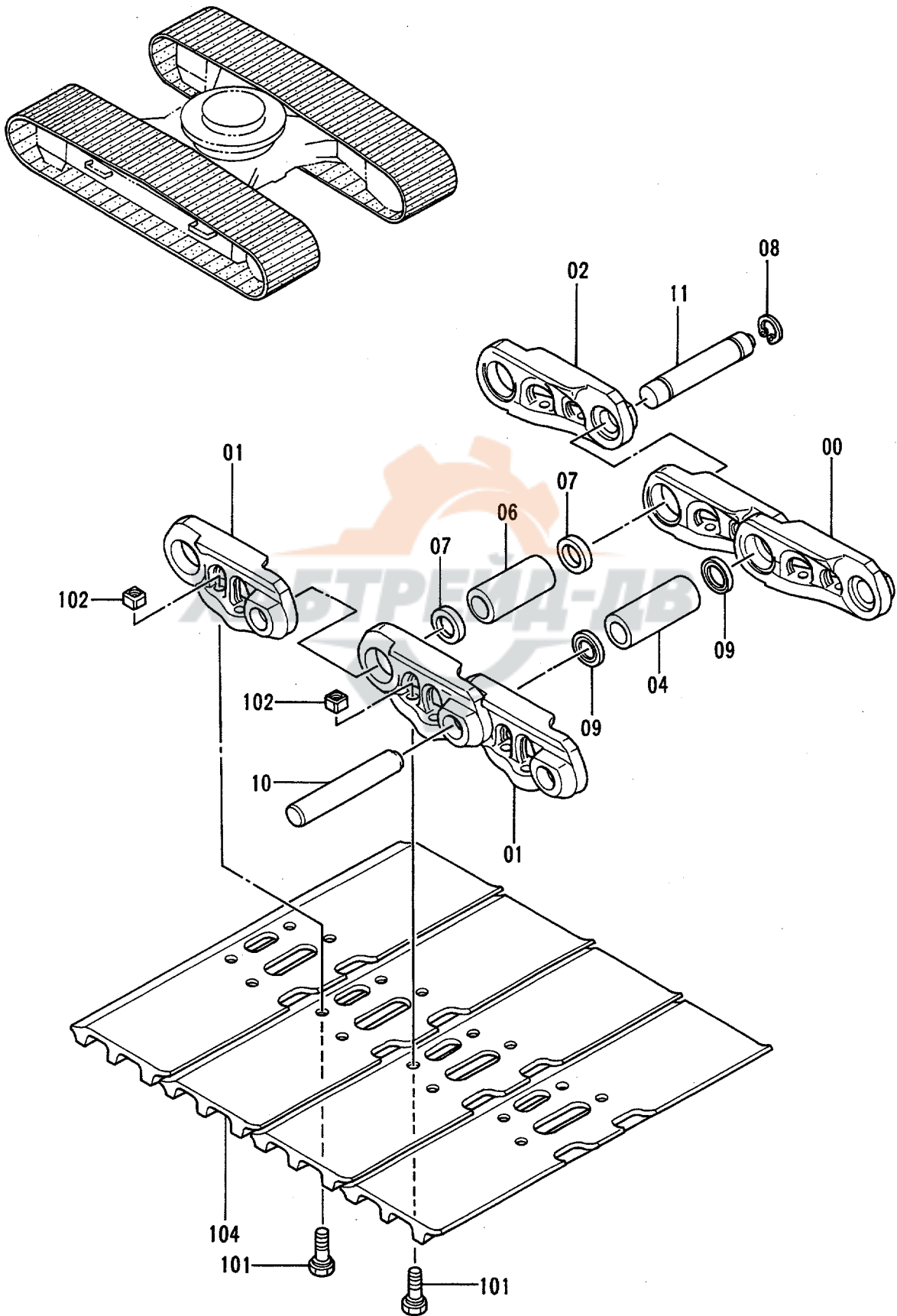

トラツクリンク 700G <200>
TRACK-LINK 700G <200>

78001-

符号 ITEM	部品番号 PART NO.	部 品 名	PART NAME	数量 QTY	サービス コード S. C	適用号機 SERIAL NO.	互 換 性 ICA	代 替 部 品 REPLACEABLE PART	
								部品番号 PART NO.	数量 QTY
	9126218	トラツクリンク アツセン	TRACK-LINK ASS'Y	2		-80661	Y	9135633	2
	9135633	トラツクリンク アツセン	TRACK-LINK ASS'Y	2		80662-			
00-11	9126216	・トラツクリンク アツセン	・TRACK-LINK ASS'Y	1		-80661	Y	9135631	1
00-11	9135631	・トラツクリンク アツセン	・TRACK-LINK ASS'Y	1		80662-	I	9140548	1
00-11	9140548	・トラツクリンク アツセン	・TRACK-LINK ASS'Y	1	#S				
00	1019025	・・トラツクリンク;B	・・TRACK-LINK;B	45		-80661	Y	1020006	45
00	1020006	・・トラツクリンク;B	・・TRACK-LINK;B	45		80662-	I	1021382	45
00	1021382	・・トラツクリンク;B	・・TRACK-LINK;B	45	#S				
01	1019026	・・トラツクリンク;B	・・TRACK-LINK;B	46		-80661	Y	1020007	46
01	1020007	・・トラツクリンク;B	・・TRACK-LINK;B	46		80662-	I	1021383	46
01	1021383	・・トラツクリンク;B	・・TRACK-LINK;B	46	#S				
02	4314668	・・トラツクリンク;マスタ	・・TRACK-LINK;M	1		-80661	Y	4345300	1
02	4345300	・・トラツクリンク;マスタ	・・TRACK-LINK;M	1		80662-	I	4351857	1
02	4351857	・・トラツクリンク;マスタ	・・TRACK-LINK;M	1	#S				
04	4247130	・・ブ ヲシンク	・・BUSHING	45		-80515	I	4349669	45
04	4349669	・・ブ ヲシンク	・・BUSHING	45		80516-	I	4358588	45
04	4358588	・・ブ ヲシンク	・・BUSHING	45	#S				
06	4247131	・・ブ ヲシンク ;マスタ	・・BUSHING;MASTER	1		-80515	I	4349671	1
06	4349671	・・ブ ヲシンク ;マスタ	・・BUSHING;MASTER	1		80516-	I	4358590	1
06	4358590	・・ブ ヲシンク ;マスタ	・・BUSHING;MASTER	1	#S				
07	4145373	・・カラー	・・COLLAR	2			I	4358592	2
07	4358592	・・カラー	・・COLLAR	2	#S				
08	4192666	・・リング	・・RING	1			I	4358593	1
08	4358593	・・リング	・・RING	1	#S				
09	4201804	・・シール	・・SEAL	90		-81242	Y	4312391	90
09	4312391	・・シール	・・SEAL	90	S	-81242	I	4358589	90
09	4299066	・・シール	・・SEAL	90		81243-	I	4358589	90
09	4358589	・・シール	・・SEAL	90	#S				
10	4314671	・・ピン	・・PIN	45			I	4358587	45
10	4358587	・・ピン	・・PIN	45	#S				
11	4267743	・・ピン;マスタ	・・PIN;MASTER	1			I	4358591	1
11	4358591	・・ピン;マスタ	・・PIN;MASTER	1	#S				
101	4247132	・ボルト;シュー	・BOLT;SHOE	184		-80129	I	4350565	184
101	4350565	・ボルト;シュー	・BOLT;SHOE	184		80130-80661			
101	4297905	・ボルト;シュー	・BOLT;SHOE	184		80662-			
102	4247133	・ナツト	・NUT	184					
104	2032758	・シュー;グロウサ	・SHOE;GROUSER	46		-81077	I	2037789	46
104	2037789	・シュー;グロウサ	・SHOE;GROUSER	46		81078-			

トラックリンク 700G (200LC)
TRACK-LINK 700G (200LC)

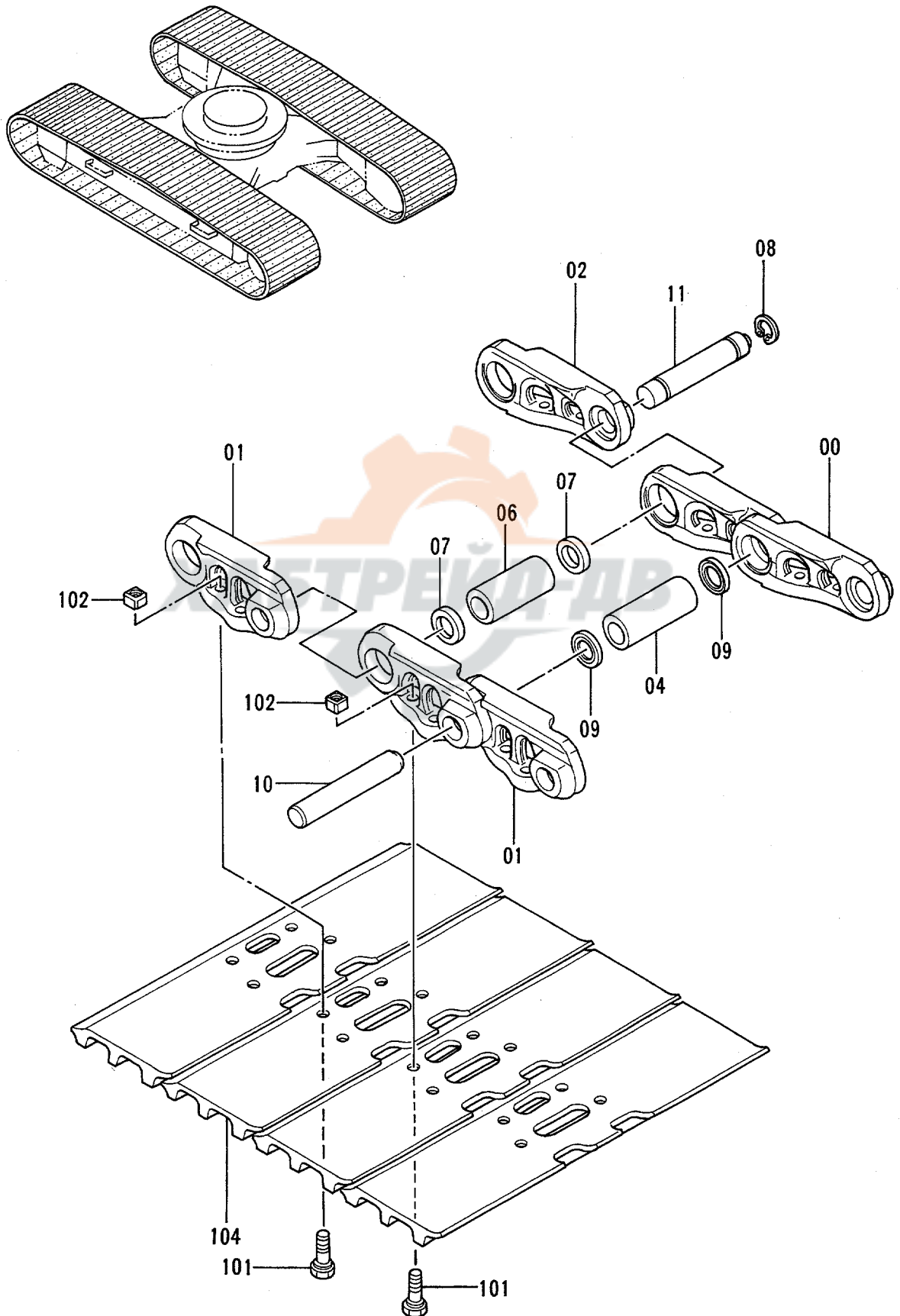

トラツクリンク 700G <200LC>
TRACK-LINK 700G <200LC>

78001-

符号 ITEM	部品番号 PART NO.	部 品 名	PART NAME	数量 QTY	サービス コード S. C	適用号機 SERIAL NO.	互換性 ICA	代替部品 REPLACEABLE PART	
								部品番号 PART NO.	数量 QTY
	9126225	トラツクリンク アツセン	TRACK-LINK ASS'Y	2		-80661	Y	9135669	2
	9135669	トラツクリンク アツセン	TRACK-LINK ASS'Y	2		80662-			
00-11	9126223	・トラツクリンク アツセン	・TRACK-LINK ASS'Y	1		-80661	Y	9135646	1
00-11	9135646	・トラツクリンク アツセン	・TRACK-LINK ASS'Y	1		80662-	I	9145320	1
00-11	9145320	・トラツクリンク アツセン	・TRACK-LINK ASS'Y	1	#S				
00	1019025	・・トラツクリンク;B	・・TRACK-LINK;B	48		-80661	Y	1020006	48
00	1020006	・・トラツクリンク;B	・・TRACK-LINK;B	48		80662-	I	1021382	48
00	1021382	・・トラツクリンク;B	・・TRACK-LINK;B	48	#S				
01	1019026	・・トラツクリンク;B	・・TRACK-LINK;B	49		-80661	Y	1020007	49
01	1020007	・・トラツクリンク;B	・・TRACK-LINK;B	49		80662-	I	1021383	49
01	1021383	・・トラツクリンク;B	・・TRACK-LINK;B	49	#S				
02	4314668	・・トラツクリンク;マスタ	・・TRACK-LINK;M	1		-80661	Y	4345300	1
02	4345300	・・トラツクリンク;マスタ	・・TRACK-LINK;M	1		80662-	I	4351857	1
02	4351857	・・トラツクリンク;マスタ	・・TRACK-LINK;M	1	#S				
04	4247130	・・ブ ツシク	・・BUSHING	48		-80515	I	4349669	48
04	4349669	・・ブ ツシク	・・BUSHING	48		80516-	I	4358588	48
04	4358588	・・ブ ツシク	・・BUSHING	48	#S				
06	4247131	・・ブ ツシク ;マスタ	・・BUSHING;MASTER	1		-80515	I	4349671	1
06	4349671	・・ブ ツシク ;マスタ	・・BUSHING;MASTER	1		80516-	I	4358590	1
06	4358590	・・ブ ツシク ;マスタ	・・BUSHING;MASTER	1	#S				
07	4145373	・・カラ	・・COLLAR	2			I	4358592	2
07	4358592	・・カラ	・・COLLAR	2	#S				
08	4192666	・・リング	・・RING	1			I	4358593	1
08	4358593	・・リング	・・RING	1	#S				
09	4201804	・・シール	・・SEAL	96		-81242	Y	4312391	96
09	4312391	・・シール	・・SEAL	96	S	-81242	I	4358589	96
09	4299066	・・シール	・・SEAL	96		81243-	I	4358589	96
09	4358589	・・シール	・・SEAL	96	#S				
10	4314671	・・ピン	・・PIN	48			I	4358587	48
10	4358587	・・ピン	・・PIN	48	#S				
11	4267743	・・ピン;マスタ	・・PIN;MASTER	1			I	4358591	1
11	4358591	・・ピン;マスタ	・・PIN;MASTER	1	#S				
101	4247132	・ボルト;シュー	・BOLT;SHOE	196		-80129	I	4350565	196
101	4350565	・ボルト;シュー	・BOLT;SHOE	196		80130-80661			
101	4297905	・ボルト;シュー	・BOLT;SHOE	196		80662-			
102	4247133	・ナット	・NUT	196					
104	2032758	・シュー;グ ローサ	・SHOE;GROUSER	49		-81077	I	2037789	49
104	2037789	・シュー;グ ローサ	・SHOE;GROUSER	49		81078-			

トラックリンク 800G <200>
TRACK-LINK 800G <200>

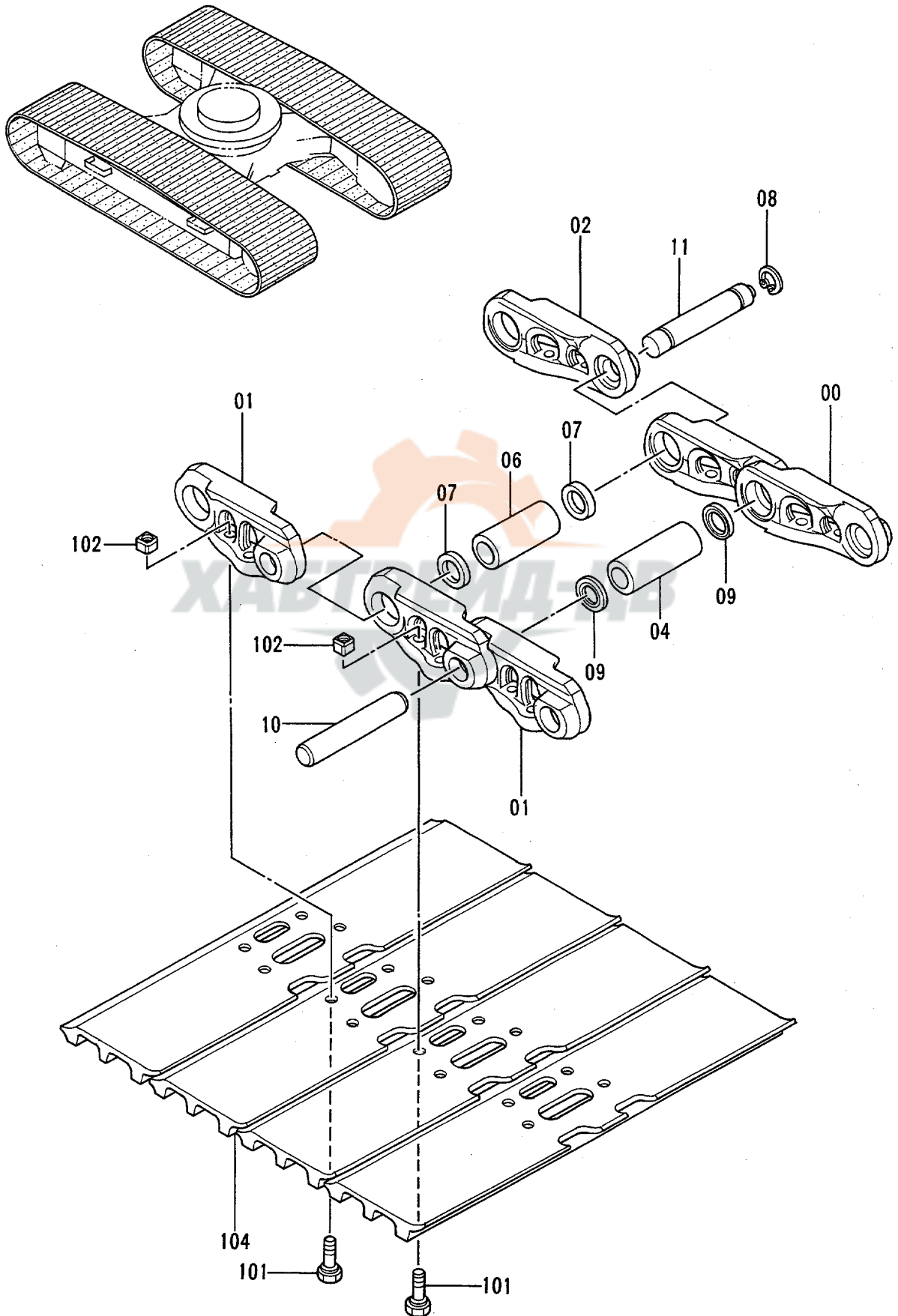

トラツクリンク 800G <200>
TRACK-LINK 800G <200>

78001-

符号 ITEM	部品番号 PART NO.	部品名	PART NAME	数量 QTY	サービス コード S. C	適用号機 SERIAL NO.	互換性 ICA	代替部品 REPLACEABLE PART	
								部品番号 PART NO.	数量 QTY
	9126220	トラツクリンク アツセン	TRACK-LINK ASS' Y	2		-80661	Y	9135635	2
	9135635	トラツクリンク アツセン	TRACK-LINK ASS' Y	2		80662-			
00-11	9126216	・トラツクリンク アツセン	・TRACK-LINK ASS' Y	1		-80661	Y	9135631	1
00-11	9135631	・トラツクリンク アツセン	・TRACK-LINK ASS' Y	1		80662-	I	9140548	1
00-11	9140548	・トラツクリンク アツセン	・TRACK-LINK ASS' Y	1	#S				
00	1019025	・トラツクリンク;B	・TRACK-LINK;B	45		-80661	Y	1020006	45
00	1020006	・トラツクリンク;B	・TRACK-LINK;B	45		80662-	I	1021382	45
00	1021382	・トラツクリンク;B	・TRACK-LINK;B	45	#S				
01	1019026	・トラツクリンク;B	・TRACK-LINK;B	46		-80661	Y	1020007	46
01	1020007	・トラツクリンク;B	・TRACK-LINK;B	46		80662-	I	1021383	46
01	1021383	・トラツクリンク;B	・TRACK-LINK;B	46	#S				
02	4314668	・トラツクリンク;マスタ	・TRACK-LINK;M	1		-80661	Y	4345300	1
02	4345300	・トラツクリンク;マスタ	・TRACK-LINK;M	1		80662-	I	4351857	1
02	4351857	・トラツクリンク;マスタ	・TRACK-LINK;M	1	#S				
04	4247130	・ブ ヅシク	・BUSHING	45		-80515	I	4349669	45
04	4349669	・ブ ヅシク	・BUSHING	45		80516-	I	4358588	45
04	4358588	・ブ ヅシク	・BUSHING	45	#S				
06	4247131	・ブ ヅシク ;マスタ	・BUSHING;MASTER	1		-80515	I	4349671	1
06	4349671	・ブ ヅシク ;マスタ	・BUSHING;MASTER	1		80516-	I	4358590	1
06	4358590	・ブ ヅシク ;マスタ	・BUSHING;MASTER	1	#S				
07	4145373	・カラ	・COLLAR	2			I	4358592	2
07	4358592	・カラ	・COLLAR	2	#S				
08	4192666	・リング	・RING	1			I	4358593	1
08	4358593	・リング	・RING	1	#S				
09	4201804	・シール	・SEAL	90		-81242	Y	4312391	90
09	4312391	・シール	・SEAL	90	S	-81242	I	4358589	90
09	4299066	・シール	・SEAL	90		81243-	I	4358589	90
09	4358589	・シール	・SEAL	90	#S				
10	4314671	・ピン	・PIN	45			I	4358587	45
10	4358587	・ピン	・PIN	45	#S				
11	4267743	・ピン;マスタ	・PIN;MASTER	1			I	4358591	1
11	4358591	・ピン;マスタ	・PIN;MASTER	1	#S				
101	4247132	・ボルト;シュー	・BOLT;SHOE	184		-80129	I	4350565	184
101	4350565	・ボルト;シュー	・BOLT;SHOE	184		80130-80661			
101	4297905	・ボルト;シュー	・BOLT;SHOE	184		80662-			
102	4247133	・ナツト	・NUT	184					
104	2032759	・シュー;グ ローサ	・SHOE;GROUSER	46		-81077	I	2037790	46
104	2037790	・シュー;グ ローサ	・SHOE;GROUSER	46		81078-			

トラックリンク 800G <200LC>
TRACK-LINK 800G <200LC>

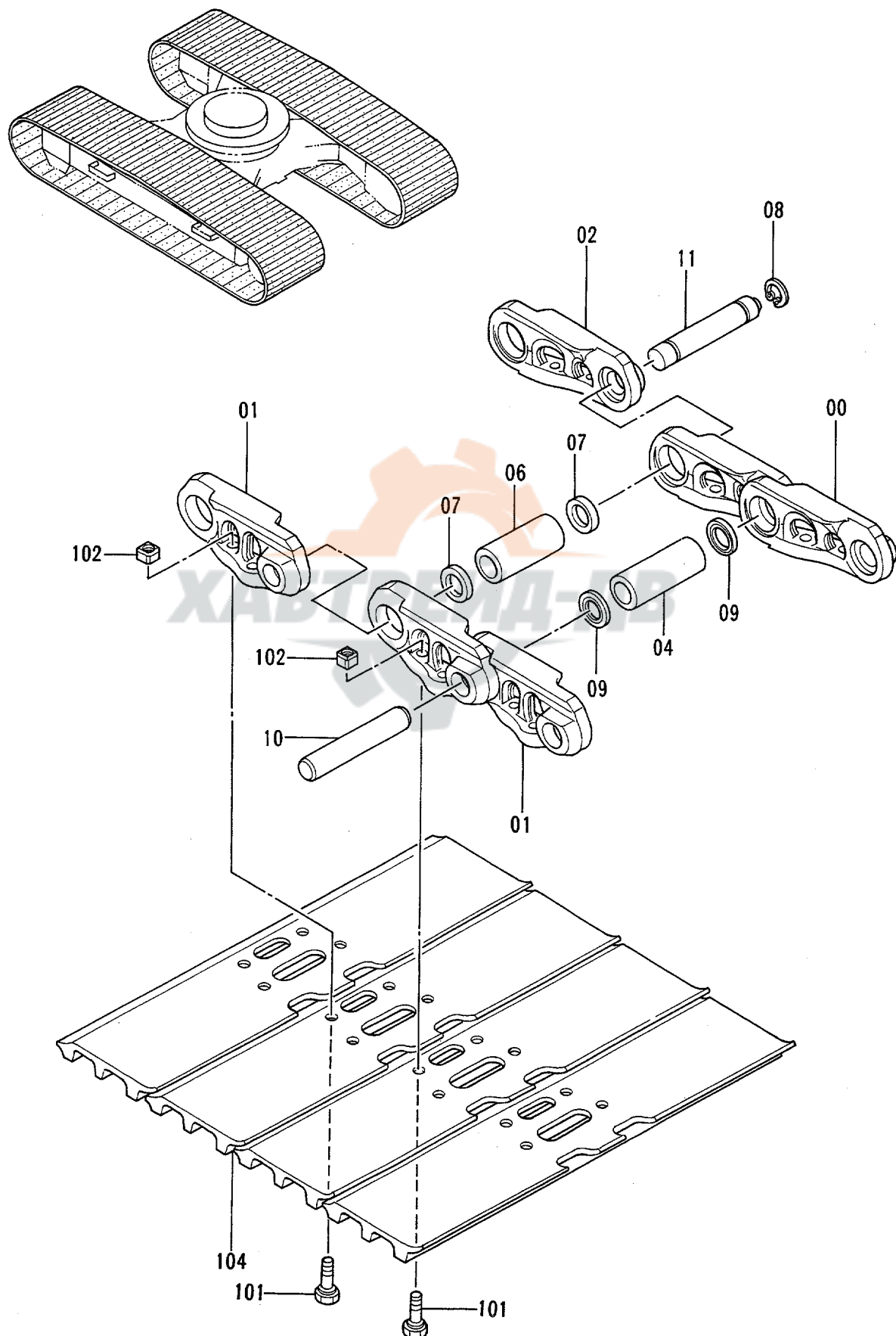

トラツクリンク 800G <200LC>
TRACK-LINK 800G <200LC>

78001-

符号 ITEM	部品番号 PART NO.	部品名	PART NAME	数量 QTY	サービス コード S.C	適用号機 SERIAL NO.	互換性 ICA	代替部品 REPLACEABLE PART	
								部品番号 PART NO.	数量 QTY
	9126227	トラツクリンク アツセン	TRACK-LINK ASS'Y	2		-80661	Y	9135671	2
	9135671	トラツクリンク アツセン	TRACK-LINK ASS'Y	2		80662-			
00-11	9126223	・トラツクリンク アツセン	・TRACK-LINK ASS'Y	1		-80661	Y	9135646	1
00-11	9135646	・トラツクリンク アツセン	・TRACK-LINK ASS'Y	1		80662-	I	9145320	1
00-11	9145320	・トラツクリンク アツセン	・TRACK-LINK ASS'Y	1	#S				
00	1019025	・・トラツクリンク;B	・・TRACK-LINK;B	48		-80661	Y	1020006	48
00	1020006	・・トラツクリンク;B	・・TRACK-LINK;B	48		80662-	I	1021382	48
00	1021382	・・トラツクリンク;B	・・TRACK-LINK;B	48	#S				
01	1019026	・・トラツクリンク;B	・・TRACK-LINK;B	49		-80661	Y	1020007	49
01	1020007	・・トラツクリンク;B	・・TRACK-LINK;B	49		80662-	I	1021383	49
01	1021383	・・トラツクリンク;B	・・TRACK-LINK;B	49	#S				
02	4314668	・・トラツクリンク;マスタ	・・TRACK-LINK;M	1		-80661	Y	4345300	1
02	4345300	・・トラツクリンク;マスタ	・・TRACK-LINK;M	1		80662-	I	4351857	1
02	4351857	・・トラツクリンク;マスタ	・・TRACK-LINK;M	1	#S				
04	4247130	・・ブツシツ	・・BUSHING	48		-80515	I	4349669	48
04	4349669	・・ブツシツ	・・BUSHING	48		80516-	I	4358588	48
04	4358588	・・ブツシツ	・・BUSHING	48	#S				
06	4247131	・・ブツシツ;マスタ	・・BUSHING;MASTER	1		-80515	I	4349671	1
06	4349671	・・ブツシツ;マスタ	・・BUSHING;MASTER	1		80516-	I	4358590	1
06	4358590	・・ブツシツ;マスタ	・・BUSHING;MASTER	1	#S				
07	4145373	・・カラ	・・COLLAR	2			I	4358592	2
07	4358592	・・カラ	・・COLLAR	2	#S				
08	4192666	・・リング	・・RING	1			I	4358593	1
08	4358593	・・リング	・・RING	1	#S				
09	4201804	・・シール	・・SEAL	96		-81242	Y	4312391	96
09	4312391	・・シール	・・SEAL	96	S	-81242	I	4358589	96
09	4299066	・・シール	・・SEAL	96		81243-	I	4358589	96
09	4358589	・・シール	・・SEAL	96	#S				
10	4314671	・・ピン	・・PIN	48			I	4358587	48
10	4358587	・・ピン	・・PIN	48	#S				
11	4267743	・・ピン;マスタ	・・PIN;MASTER	1			I	4358591	1
11	4358591	・・ピン;マスタ	・・PIN;MASTER	1	#S				
101	4247132	・ボルト;シュー	・BOLT;SHOE	196		-80129	I	4350565	196
101	4350565	・ボルト;シュー	・BOLT;SHOE	196		80130-80661			
101	4297905	・ボルト;シュー	・BOLT;SHOE	196		80662-			
102	4247133	・ナツト	・NUT	196					
104	2032759	・シュー;グロサ	・SHOE;GROUSER	49		-81077	I	2037790	49
104	2037790	・シュー;グロサ	・SHOE;GROUSER	49		81078-			

トラックリンク 600F <200>
TRACK-LINK 600F <200>

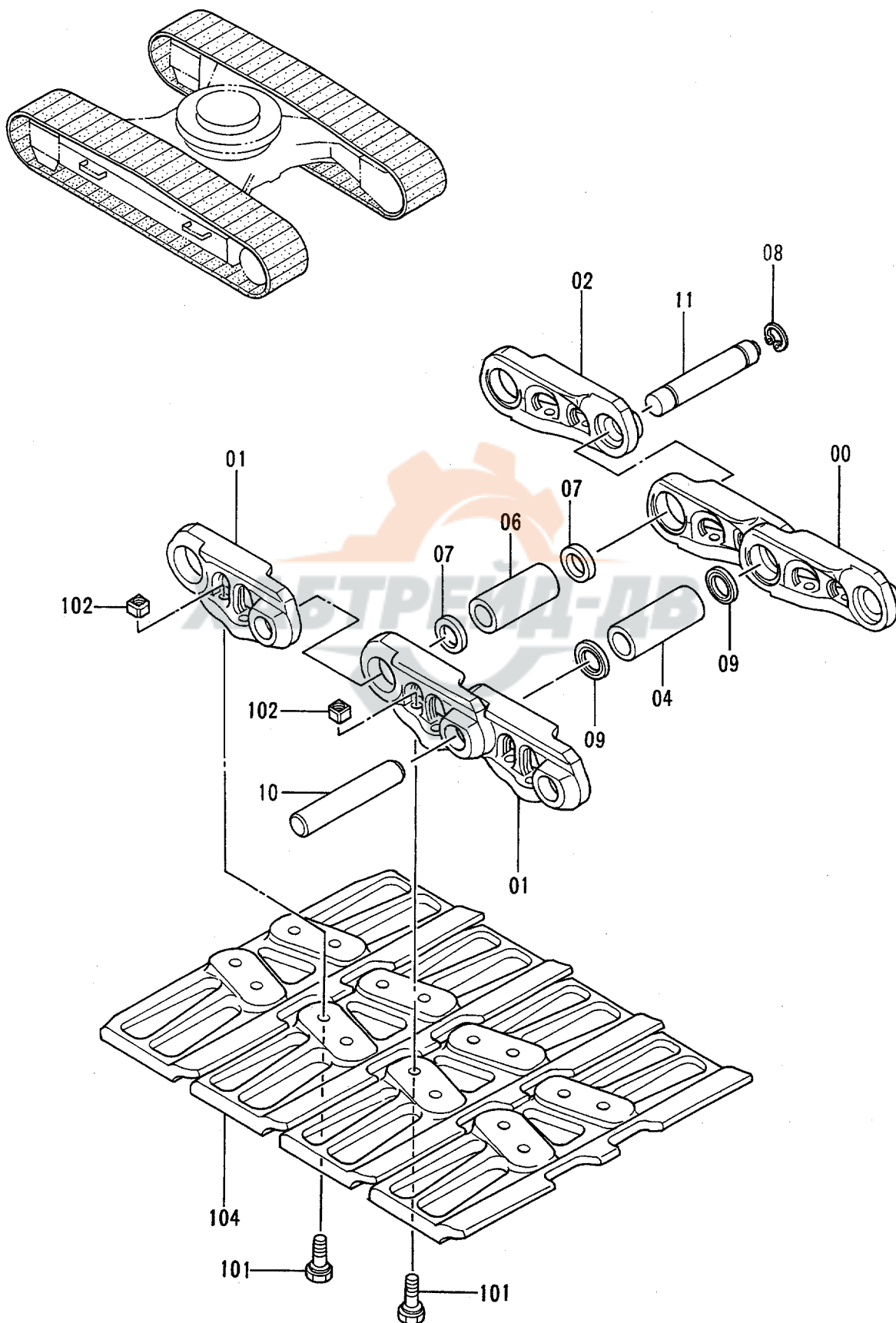

トラツクリンク 600F <200>
TRACK-LINK 600F <200>

78001-

符号 ITEM	部品番号 PART NO.	部品名	PART NAME	数量 QTY	サービス コード S.C	適用号機 SERIAL NO.	互換性 ICA	代替部品 REPLACEABLE PART	
								部品番号 PART NO.	数量 QTY
	9126234	トラツクリンク アツセン	TRACK-LINK ASS'Y	2		-80661	Y	9135639	2
	9135639	トラツクリンク アツセン	TRACK-LINK ASS'Y	2		80662-			
00-11	9126216	・トラツクリンク アツセン	・TRACK-LINK ASS'Y	1		-80661	Y	9135631	1
00-11	9135631	・トラツクリンク アツセン	・TRACK-LINK ASS'Y	1		80662-	I	9140548	1
00-11	9140548	・トラツクリンク アツセン	・TRACK-LINK ASS'Y	1	#S				
00	1019025	・トラツクリンク;B	・TRACK-LINK;B	45		-80661	Y	1020006	45
00	1020006	・トラツクリンク;B	・TRACK-LINK;B	45		80662-	I	1021382	45
00	1021382	・トラツクリンク;B	・TRACK-LINK;B	45	#S				
01	1019026	・トラツクリンク;B	・TRACK-LINK;B	46		-80661	Y	1020007	46
01	1020007	・トラツクリンク;B	・TRACK-LINK;B	46		80662-	I	1021383	46
01	1021383	・トラツクリンク;B	・TRACK-LINK;B	46	#S				
02	4314668	・トラツクリンク;マスタ	・TRACK-LINK;M	1		-80661	Y	4345300	1
02	4345300	・トラツクリンク;マスタ	・TRACK-LINK;M	1		80662-	I	4351857	1
02	4351857	・トラツクリンク;マスタ	・TRACK-LINK;M	1	#S				
04	4247130	・ブ ヲシツク	・BUSHING	45		-80515	I	4349669	45
04	4349669	・ブ ヲシツク	・BUSHING	45		80516-	I	4358588	45
04	4358588	・ブ ヲシツク	・BUSHING	45	#S				
06	4247131	・ブ ヲシツク ;マスタ	・BUSHING;MASTER	1		-80515	I	4349671	1
06	4349671	・ブ ヲシツク ;マスタ	・BUSHING;MASTER	1		80516-	I	4358590	1
06	4358590	・ブ ヲシツク ;マスタ	・BUSHING;MASTER	1	#S				
07	4145373	・カラー	・COLLAR	2			I	4358592	2
07	4358592	・カラー	・COLLAR	2	#S				
08	4192666	・リング	・RING	1			I	4358593	1
08	4358593	・リング	・RING	1	#S				
09	4201804	・シール	・SEAL	90		-81242	Y	4312391	90
09	4312391	・シール	・SEAL	90	S	-81242	I	4358589	90
09	4299066	・シール	・SEAL	90		81243-	I	4358589	90
09	4358589	・シール	・SEAL	90	#S				
10	4314671	・ピン	・PIN	45			I	4358587	45
10	4358587	・ピン	・PIN	45	#S				
11	4267743	・ピン;マスタ	・PIN;MASTER	1			I	4358591	1
11	4358591	・ピン;マスタ	・PIN;MASTER	1	#S				
101	4185537	・ボルト;シュー	・BOLT;SHOE	184		-80129	I	4350566	184
101	4350566	・ボルト;シュー	・BOLT;SHOE	184		80130-			
102	4247133	・ナツト	・NUT	184					
104	1017201	・シュー;フラツト	・SHOE;FLAT	46					

トラックリンク 600F <200LC>
TRACK-LINK 600F <200LC>

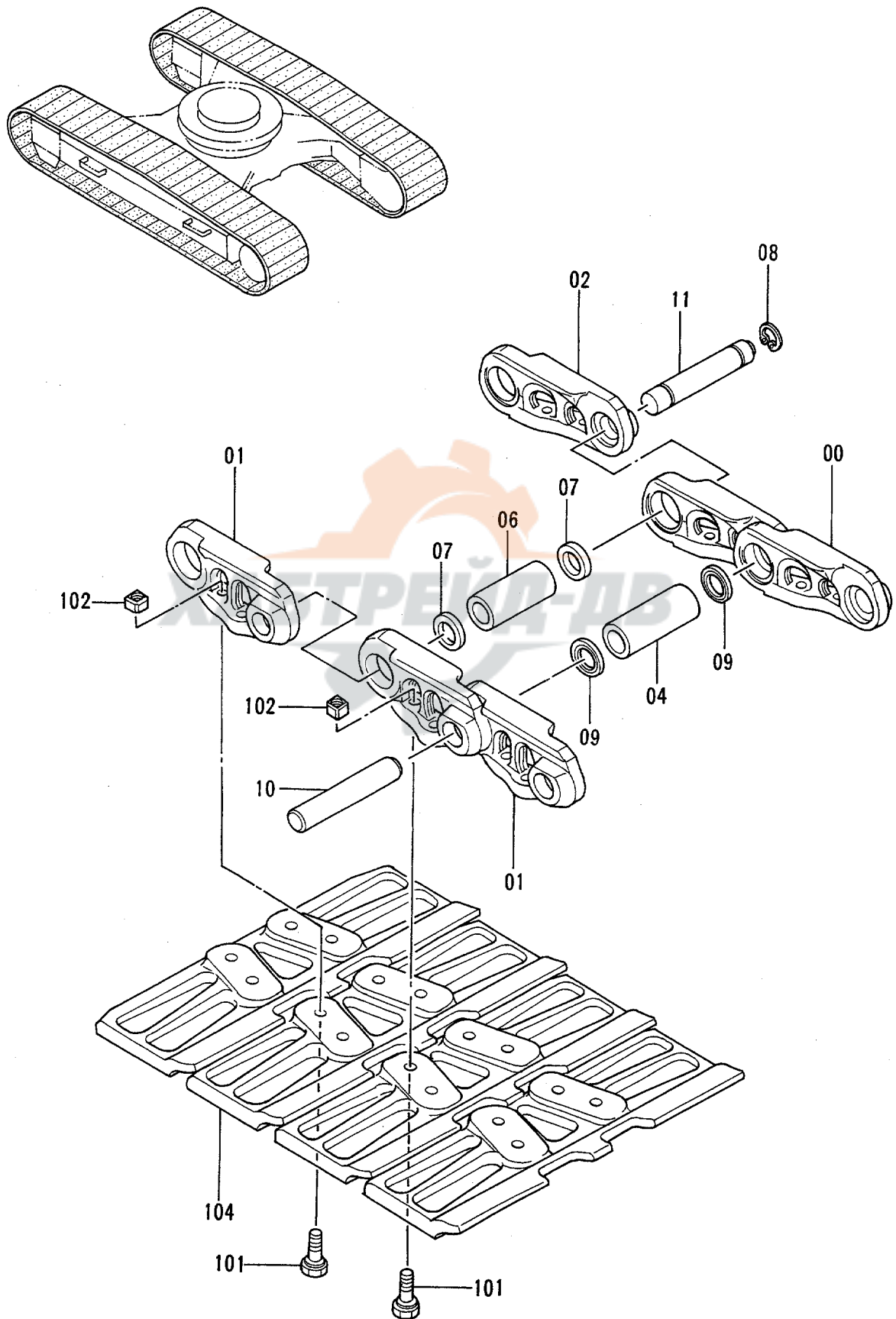

トラツクリンク 600F <200LC>
TRACK-LINK 600F <200LC>

78001-

符号 ITEM	部品番号 PART NO.	部 品 名	PART NAME	数量 QTY	サービス コード S.C	適用号機 SERIAL NO.	互換性 ICA	代替部品 REPLACEABLE PART	
								部品番号 PART NO.	数量 QTY
	9126240	トラツクリンク アツセン	TRACK-LINK ASS'Y	2		-80661	Y	9135675	2
	9135675	トラツクリンク アツセン	TRACK-LINK ASS'Y	2		80662-			
00-11	9126223	・トラツクリンク アツセン	・TRACK-LINK ASS'Y	1		-80661	Y	9135646	1
00-11	9135646	・トラツクリンク アツセン	・TRACK-LINK ASS'Y	1		80662-	I	9145320	1
00-11	9145320	・トラツクリンク アツセン	・TRACK-LINK ASS'Y	1	#S				
00	1019025	・・トラツクリンク;B	・・TRACK-LINK;B	48		-80661	Y	1020006	48
00	1020006	・・トラツクリンク;B	・・TRACK-LINK;B	48		80662-	I	1021382	48
00	1021382	・・トラツクリンク;B	・・TRACK-LINK;B	48	#S				
01	1019026	・・トラツクリンク;B	・・TRACK-LINK;B	49		-80661	Y	1020007	49
01	1020007	・・トラツクリンク;B	・・TRACK-LINK;B	49		80662-	I	1021383	49
01	1021383	・・トラツクリンク;B	・・TRACK-LINK;B	49	#S				
02	4314668	・・トラツクリンク;マスタ	・・TRACK-LINK;M	1		-80661	Y	4345300	1
02	4345300	・・トラツクリンク;マスタ	・・TRACK-LINK;M	1		80662-	I	4351857	1
02	4351857	・・トラツクリンク;マスタ	・・TRACK-LINK;M	1	#S				
04	4247130	・・ブ ヅシク	・・BUSHING	48		-80515	I	4349669	48
04	4349669	・・ブ ヅシク	・・BUSHING	48		80516-	I	4358588	48
04	4358588	・・ブ ヅシク	・・BUSHING	48	#S				
06	4247131	・・ブ ヅシク ;マスタ	・・BUSHING;MASTER	1		-80515	I	4349671	1
06	4349671	・・ブ ヅシク ;マスタ	・・BUSHING;MASTER	1		80516-	I	4358590	1
06	4358590	・・ブ ヅシク ;マスタ	・・BUSHING;MASTER	1	#S				
07	4145373	・・カラ-	・・COLLAR	2			I	4358592	2
07	4358592	・・カラ-	・・COLLAR	2	#S				
08	4192666	・・リング	・・RING	1			I	4358593	1
08	4358593	・・リング	・・RING	1	#S				
09	4201804	・・シール	・・SEAL	96		-81242	Y	4312391	96
09	4312391	・・シール	・・SEAL	96	S	-81242	I	4358589	96
09	4299066	・・シール	・・SEAL	96		81243-	I	4358589	96
09	4358589	・・シール	・・SEAL	96	#S				
10	4314671	・・ピン	・・PIN	48			I	4358587	48
10	4358587	・・ピン	・・PIN	48	#S				
11	4267743	・・ピン;マスタ-	・・PIN;MASTER	1			I	4358591	1
11	4358591	・・ピン;マスタ-	・・PIN;MASTER	1	#S				
101	4185537	・ボルト;シュー	・BOLT;SHOE	196		-80129	I	4350566	196
101	4350566	・ボルト;シュー	・BOLT;SHOE	196		80130-			
102	4247133	・ナット	・NUT	196					
104	1017201	・シュー;フラット	・SHOE;FLAT	49					

トラックリンク 900A <200>
TRACK-LINK 900A <200>

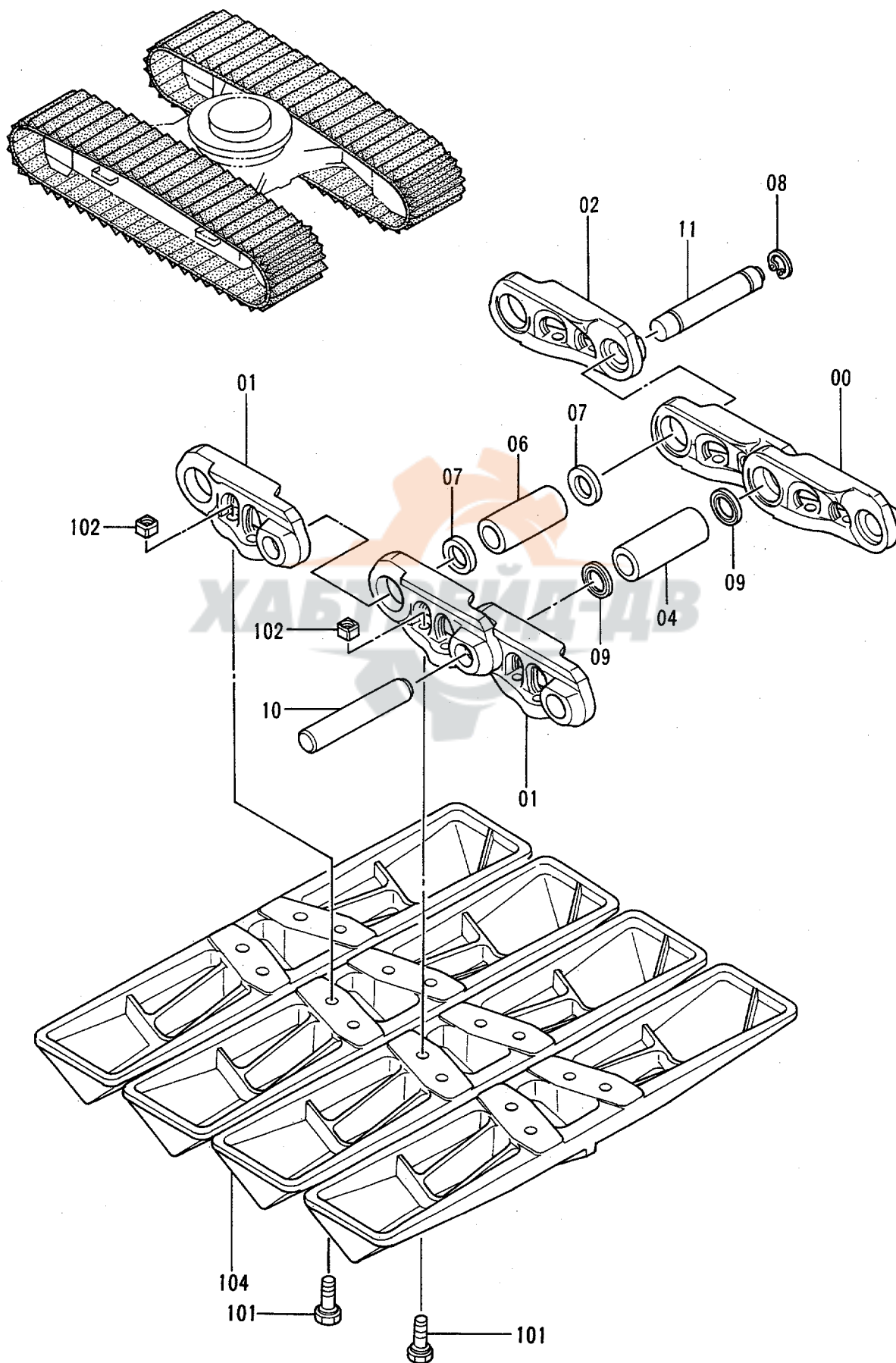

トラツクリンク 900A <200>
TRACK-LINK 900A <200>

78001-

符号 ITEM	部品番号 PART NO.	部 品 名	PART NAME	数量 QTY	サービス コード S. C	適用号機 SERIAL NO.	互換性 ICA	代 替 部 品 REPLACEABLE PART	
								部品番号 PART NO.	数量 Q'TY
	9126236	トラツクリンク アツセン	TRACK-LINK ASS'Y	2		-80661	Y	9135643	2
	9135643	トラツクリンク アツセン	TRACK-LINK ASS'Y	2		80662-			
00-11	9126216	・トラツクリンク アツセン	・TRACK-LINK ASS'Y	1		-80661	Y	9135631	1
00-11	9135631	・トラツクリンク アツセン	・TRACK-LINK ASS'Y	1		80662-	I	9140548	1
00-11	9140548	・トラツクリンク アツセン	・TRACK-LINK ASS'Y	1	#S				
00	1019025	・・トラツクリンク;B	・・TRACK-LINK;B	45		-80661	Y	1020006	45
00	1020006	・・トラツクリンク;B	・・TRACK-LINK;B	45		80662-	I	1021382	45
00	1021382	・・トラツクリンク;B	・・TRACK-LINK;B	45	#S				
01	1019026	・・トラツクリンク;B	・・TRACK-LINK;B	46		-80661	Y	1020007	46
01	1020007	・・トラツクリンク;B	・・TRACK-LINK;B	46		80662-	I	1021383	46
01	1021383	・・トラツクリンク;B	・・TRACK-LINK;B	46	#S				
02	4314668	・・トラツクリンク;マスタ	・・TRACK-LINK;M	1		-80661	Y	4345300	1
02	4345300	・・トラツクリンク;マスタ	・・TRACK-LINK;M	1		80662-	I	4351857	1
02	4351857	・・トラツクリンク;マスタ	・・TRACK-LINK;M	1	#S				
04	4247130	・・ブ ヲシツク	・・BUSHING	45		-80515	I	4349669	45
04	4349669	・・ブ ヲシツク	・・BUSHING	45		80516-	I	4358588	45
04	4358588	・・ブ ヲシツク	・・BUSHING	45	#S				
06	4247131	・・ブ ヲシツク ;マスタ	・・BUSHING;MASTER	1		-80515	I	4349671	1
06	4349671	・・ブ ヲシツク ;マスタ	・・BUSHING;MASTER	1		80516-	I	4358590	1
06	4358590	・・ブ ヲシツク ;マスタ	・・BUSHING;MASTER	1	#S				
07	4145373	・・カラー	・・COLLAR	2			I	4358592	2
07	4358592	・・カラー	・・COLLAR	2	#S				
08	4192666	・・リング	・・RING	1			I	4358593	1
08	4358593	・・リング	・・RING	1	#S				
09	4201804	・・シール	・・SEAL	90		-81242	Y	4312391	90
09	4312391	・・シール	・・SEAL	90	S	-81242	I	4358589	90
09	4299066	・・シール	・・SEAL	90		81243-	I	4358589	90
09	4358589	・・シール	・・SEAL	90	#S				
10	4314671	・・ピン	・・PIN	45			I	4358587	45
10	4358587	・・ピン	・・PIN	45	#S				
11	4267743	・・ピン;マスタ	・・PIN;MASTER	1			I	4358591	1
11	4358591	・・ピン;マスタ	・・PIN;MASTER	1	#S				
101	4152692	・ボルト;シュー	・BOLT;SHOE	184		-80129	I	4350567	184
101	4350567	・ボルト;シュー	・BOLT;SHOE	184		80130-			
102	4247133	・ナツト	・NUT	184					
104	1015203	・シュー;トライアツク	・SHOE;TRIANGLE	46					

トラックリンク 900A <200LC>
TRACK-LINK 900A <200LC>

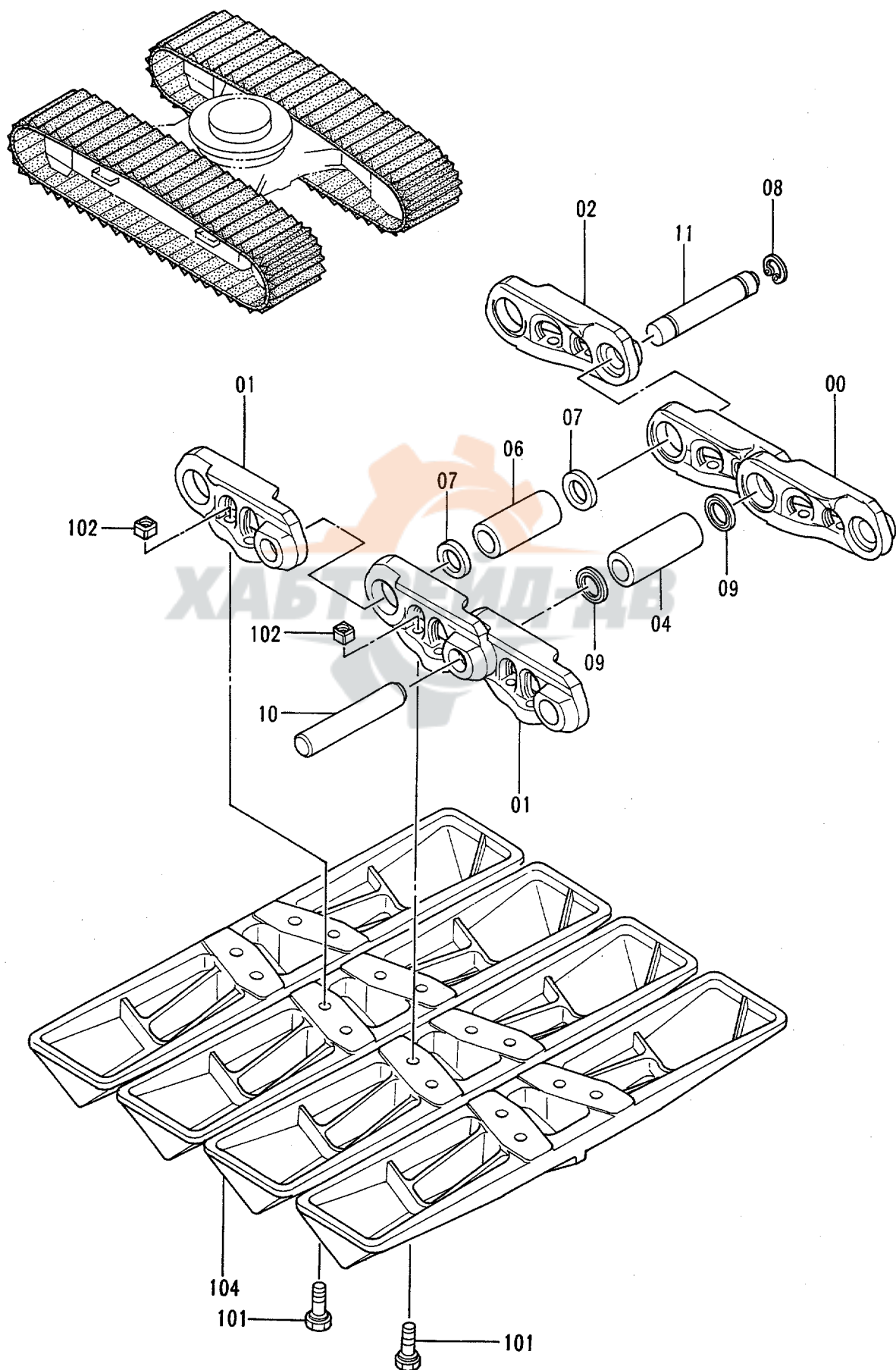

トラツクリンク 900A <200LC>
TRACK-LINK 900A <200LC>

78001-

符号 ITEM	部品番号 PART NO.	部 品 名	PART NAME	数量 QTY	サービ ス コード S . C	適用号機 SERIAL NO.	互 換 性 ICA	代 替 部 品 REPLACEABLE PART	
								部品番号 PART NO.	数量 QTY
	9126242	トラツクリンク アツセン	TRACK-LINK ASS'Y	2		-80661	Y	9141811	2
	9141811	トラツクリンク アツセン	TRACK-LINK ASS'Y	2		80662-			
00-11	9126223	・トラツクリンク アツセン	・TRACK-LINK ASS'Y	1		-80661	Y	9135646	1
00-11	9135646	・トラツクリンク アツセン	・TRACK-LINK ASS'Y	1		80662-	I	9145320	1
00-11	9145320	・トラツクリンク アツセン	・TRACK-LINK ASS'Y	1	#S				
00	1019025	・・トラツクリンク;B	・・TRACK-LINK;B	48		-80661	Y	1020006	48
00	1020006	・・トラツクリンク;B	・・TRACK-LINK;B	48		80662-	I	1021382	48
00	1021382	・・トラツクリンク;B	・・TRACK-LINK;B	48	#S				
01	1019026	・・トラツクリンク;B	・・TRACK-LINK;B	49		-80661	Y	1020007	49
01	1020007	・・トラツクリンク;B	・・TRACK-LINK;B	49		80662-	I	1021383	49
01	1021383	・・トラツクリンク;B	・・TRACK-LINK;B	49	#S				
02	4314668	・・トラツクリンク;マスタ	・・TRACK-LINK;M	1		-80661	Y	4345300	1
02	4345300	・・トラツクリンク;マスタ	・・TRACK-LINK;M	1		80662-	I	4351857	1
02	4351857	・・トラツクリンク;マスタ	・・TRACK-LINK;M	1	#S				
04	4247130	・・ブ ヅシク	・・BUSHING	48		-80515	I	4349669	48
04	4349669	・・ブ ヅシク	・・BUSHING	48		80516-	I	4358588	48
04	4358588	・・ブ ヅシク	・・BUSHING	48	#S				
06	4247131	・・ブ ヅシク ;マスタ	・・BUSHING;MASTER	1		-80515	I	4349671	1
06	4349671	・・ブ ヅシク ;マスタ	・・BUSHING;MASTER	1		80516-	I	4358590	1
06	4358590	・・ブ ヅシク ;マスタ	・・BUSHING;MASTER	1	#S				
07	4145373	・・カラー	・・COLLAR	2			I	4358592	2
07	4358592	・・カラー	・・COLLAR	2	#S				
08	4192666	・・リング	・・RING	1			I	4358593	1
08	4358593	・・リング	・・RING	1	#S				
09	4201804	・・シール	・・SEAL	96		-81242	Y	4312391	96
09	4312391	・・シール	・・SEAL	96	S	-81242	I	4358589	96
09	4299066	・・シール	・・SEAL	96		81243-	I	4358589	96
09	4358589	・・シール	・・SEAL	96	#S				
10	4314671	・・ピン	・・PIN	48			I	4358587	48
10	4358587	・・ピン	・・PIN	48	#S				
11	4267743	・・ピン;マスタ	・・PIN;MASTER	1			I	4358591	1
11	4358591	・・ピン;マスタ	・・PIN;MASTER	1	#S				
101	4152692	・ボルト;シュー	・BOLT;SHOE	196		-80129	I	4350567	196
101	4350567	・ボルト;シュー	・BOLT;SHOE	196		80130-			
102	4247133	・ナット	・NUT	196					
104	1015203	・シュー;トライアングル	・SHOE;TRIANGLE	49					

トラックリンク 600GP (ゴムパット) <200>
TRACK-LINK 600GP (RUBBER PAD) <200>

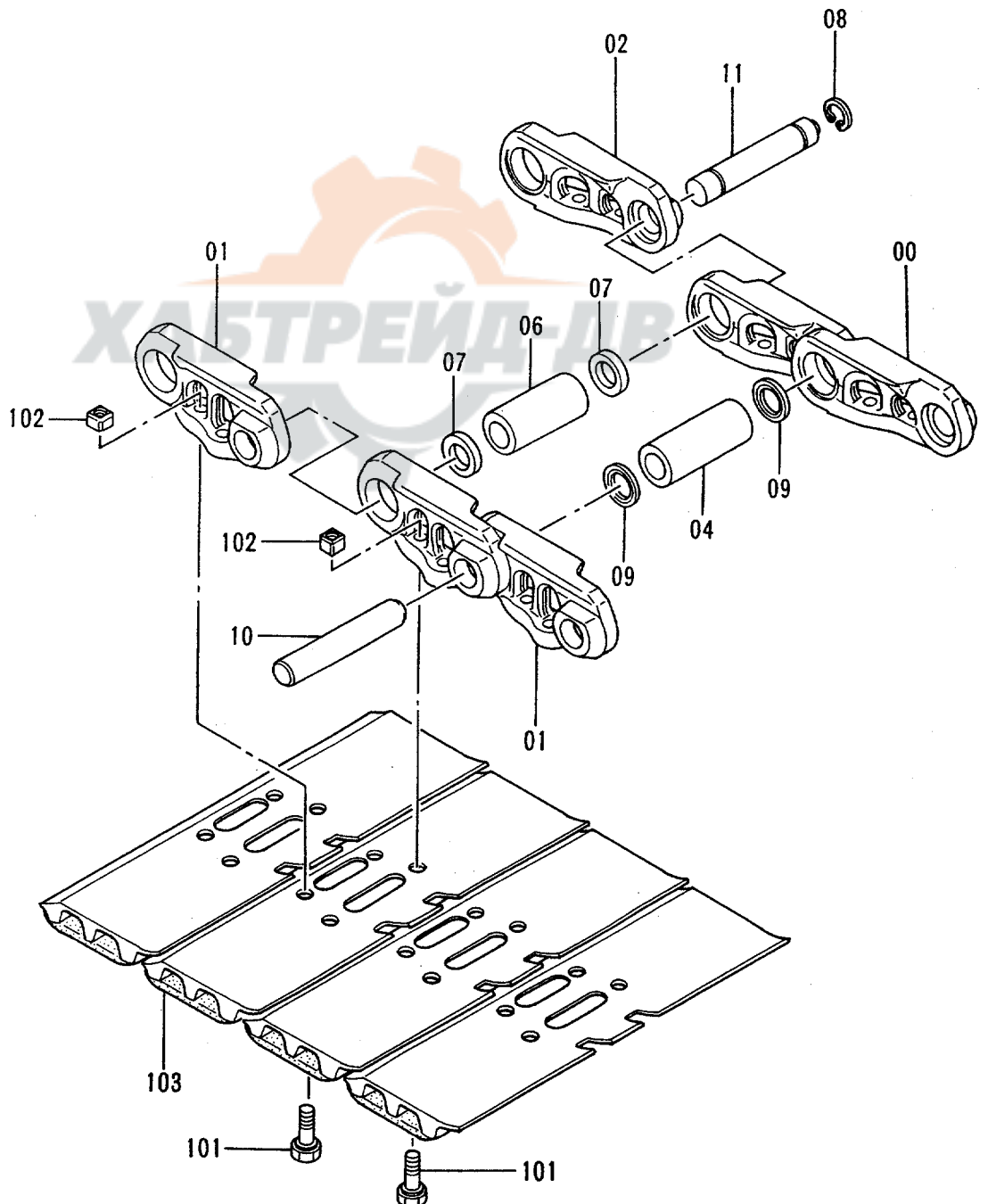
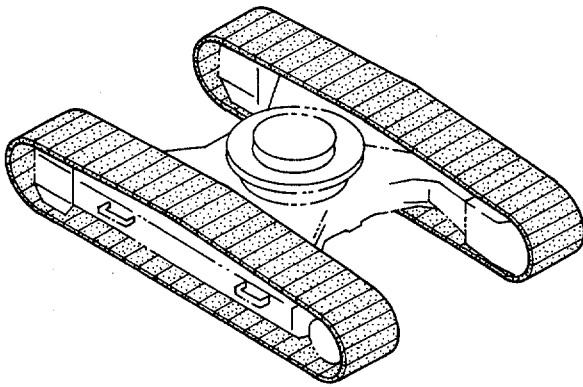

トラツクリンク 600GP (ゴムパッド) <200>
TRACK-LINK 600GP (RUBBER PAD) <200>

78001-

符号 ITEM	部品番号 PART NO.	部品名	PART NAME	数量 QTY	サービス コード S.C	適用号機 SERIAL NO.	互換性 ICA	代替部品 REPLACEABLE PART	
								部品番号 PART NO.	数量 QTY
	9126238	トラツクリンク アッセン	TRACK-LINK ASS'Y	2		-80661	Y	9135641	2
	9135641	トラツクリンク アッセン	TRACK-LINK ASS'Y	2		80662-			
00-11	9126216	・トラツクリンク アッセン	・TRACK-LINK ASS'Y	1		-80661	Y	9135631	1
00-11	9135631	・トラツクリンク アッセン	・TRACK-LINK ASS'Y	1		80662-	I	9140548	1
00-11	9140548	・トラツクリンク アッセン	・TRACK-LINK ASS'Y	1	#S				
00	1019025	・・トラツクリンク;B	・・TRACK-LINK;B	45		-80661	Y	1020006	45
00	1020006	・・トラツクリンク;B	・・TRACK-LINK;B	45		80662-	I	1021382	45
00	1021382	・・トラツクリンク;B	・・TRACK-LINK;B	45	#S				
01	1019026	・・トラツクリンク;B	・・TRACK-LINK;B	46		-80661	Y	1020007	46
01	1020007	・・トラツクリンク;B	・・TRACK-LINK;B	46		80662-	I	1021383	46
01	1021383	・・トラツクリンク;B	・・TRACK-LINK;B	46	#S				
02	4314668	・・トラツクリンク;マスタ	・・TRACK-LINK;M	1		-80661	Y	4345300	1
02	4345300	・・トラツクリンク;マスタ	・・TRACK-LINK;M	1		80662-	I	4351857	1
02	4351857	・・トラツクリンク;マスタ	・・TRACK-LINK;M	1	#S				
04	4247130	・・ブ ヅシグ	・・BUSHING	45		-80515	I	4349669	45
04	4349669	・・ブ ヅシグ	・・BUSHING	45		80516-	I	4358588	45
04	4358588	・・ブ ヅシグ	・・BUSHING	45	#S				
06	4247131	・・ブ ヅシグ;マスタ	・・BUSHING;MASTER	1		-80515	I	4349671	1
06	4349671	・・ブ ヅシグ;マスタ	・・BUSHING;MASTER	1		80516-	I	4358590	1
06	4358590	・・ブ ヅシグ;マスタ	・・BUSHING;MASTER	1	#S				
07	4145373	・・カラー	・・COLLAR	2			I	4358592	2
07	4358592	・・カラー	・・COLLAR	2	#S				
08	4192666	・・リング	・・RING	1			I	4358593	1
08	4358593	・・リング	・・RING	1	#S				
09	4312391	・・シール	・・SEAL	90		-81242	I	4358589	90
09	4299066	・・シール	・・SEAL	90		81243-	I	4358589	90
09	4358589	・・シール	・・SEAL	90	#S				
10	4314671	・・ピン	・・PIN	45			I	4358587	45
10	4358587	・・ピン	・・PIN	45	#S				
11	4267743	・・ピン;マスタ	・・PIN;MASTER	1			I	4358591	1
11	4358591	・・ピン;マスタ	・・PIN;MASTER	1	#S				
101	4247132	・ボルト;シュー	・BOLT;SHOE	184		-80129	I	4350565	184
101	4350565	・ボルト;シュー	・BOLT;SHOE	184		80130-80661			
101	4297905	・ボルト;シュー	・BOLT;SHOE	184		80662-			
102	4247133	・ナット	・NUT	184					
103	6012582	・シュー;ラバパッド	・SHOE;RUBBER-PAD	46					

トラツクリンク 600GP (ゴムパッド) <200LC>
TRACK-LINK 600GP (RUBBER PAD) <200LC>

78001-

符号 ITEM	部品番号 PART NO.	部品名	PART NAME	数量 QTY	サービス コード S.C	適用号機 SERIAL NO.	互換性 ICA	代替部品 REPLACEABLE PART	
								部品番号 PART NO.	数量 QTY
	9126244	トラツクリンク アツセン	TRACK-LINK ASS'Y	2		-80661	Y	9141809	2
	9141809	トラツクリンク アツセン	TRACK-LINK ASS'Y	2		80662-			
00-11	9126223	・トラツクリンク アツセン	・TRACK-LINK ASS'Y	1		-80661	Y	9135646	1
00-11	9135646	・トラツクリンク アツセン	・TRACK-LINK ASS'Y	1		80662-	I	9145320	1
00-11	9145320	・トラツクリンク アツセン	・TRACK-LINK ASS'Y	1	#S				
00	1019025	・トラツクリンク;B	・TRACK-LINK;B	48		-80661	Y	1020006	48
00	1020006	・トラツクリンク;B	・TRACK-LINK;B	48		80662-	I	1021382	48
00	1021382	・トラツクリンク;B	・TRACK-LINK;B	48	#S				
01	1019026	・トラツクリンク;B	・TRACK-LINK;B	49		-80661	Y	1020007	49
01	1020007	・トラツクリンク;B	・TRACK-LINK;B	49		80662-	I	1021383	49
01	1021383	・トラツクリンク;B	・TRACK-LINK;B	49	#S				
02	4314668	・トラツクリンク;マスタ	・TRACK-LINK;M	1		-80661	Y	4345300	1
02	4345300	・トラツクリンク;マスタ	・TRACK-LINK;M	1		80662-	I	4351857	1
02	4351857	・トラツクリンク;マスタ	・TRACK-LINK;M	1	#S				
04	4247130	・ブツシツ	・BUSHING	48		-80515	I	4349669	48
04	4349669	・ブツシツ	・BUSHING	48		80516-	I	4358588	48
04	4358588	・ブツシツ	・BUSHING	48	#S				
06	4247131	・ブツシツ;マスタ	・BUSHING;MASTER	1		-80515	I	4349671	1
06	4349671	・ブツシツ;マスタ	・BUSHING;MASTER	1		80516-	I	4358590	1
06	4358590	・ブツシツ;マスタ	・BUSHING;MASTER	1	#S				
07	4145373	・カラー	・COLLAR	2			I	4358592	2
07	4358592	・カラー	・COLLAR	2	#S				
08	4192666	・リング	・RING	1			I	4358593	1
08	4358593	・リング	・RING	1	#S				
09	4312391	・シール	・SEAL	96		-81242	I	4358589	96
09	4299066	・シール	・SEAL	96		81243-	I	4358589	96
09	4358589	・シール	・SEAL	96	#S				
10	4314671	・ピン	・PIN	48			I	4358587	48
10	4358587	・ピン	・PIN	48	#S				
11	4267743	・ピン;マスタ	・PIN;MASTER	1			I	4358591	1
11	4358591	・ピン;マスタ	・PIN;MASTER	1	#S				
101	4247132	・ボルト;シュー	・BOLT;SHOE	196		-80129	I	4350565	196
101	4350565	・ボルト;シュー	・BOLT;SHOE	196		80130-80661			
101	4297905	・ボルト;シュー	・BOLT;SHOE	196		80662-			
102	4247133	・ナット	・NUT	196					
103	6012582	・シュー;ゴムパッド	・SHOE;RUBBER-PAD	49					

ショートアーム 2.22M SHORT ARM 2.22M

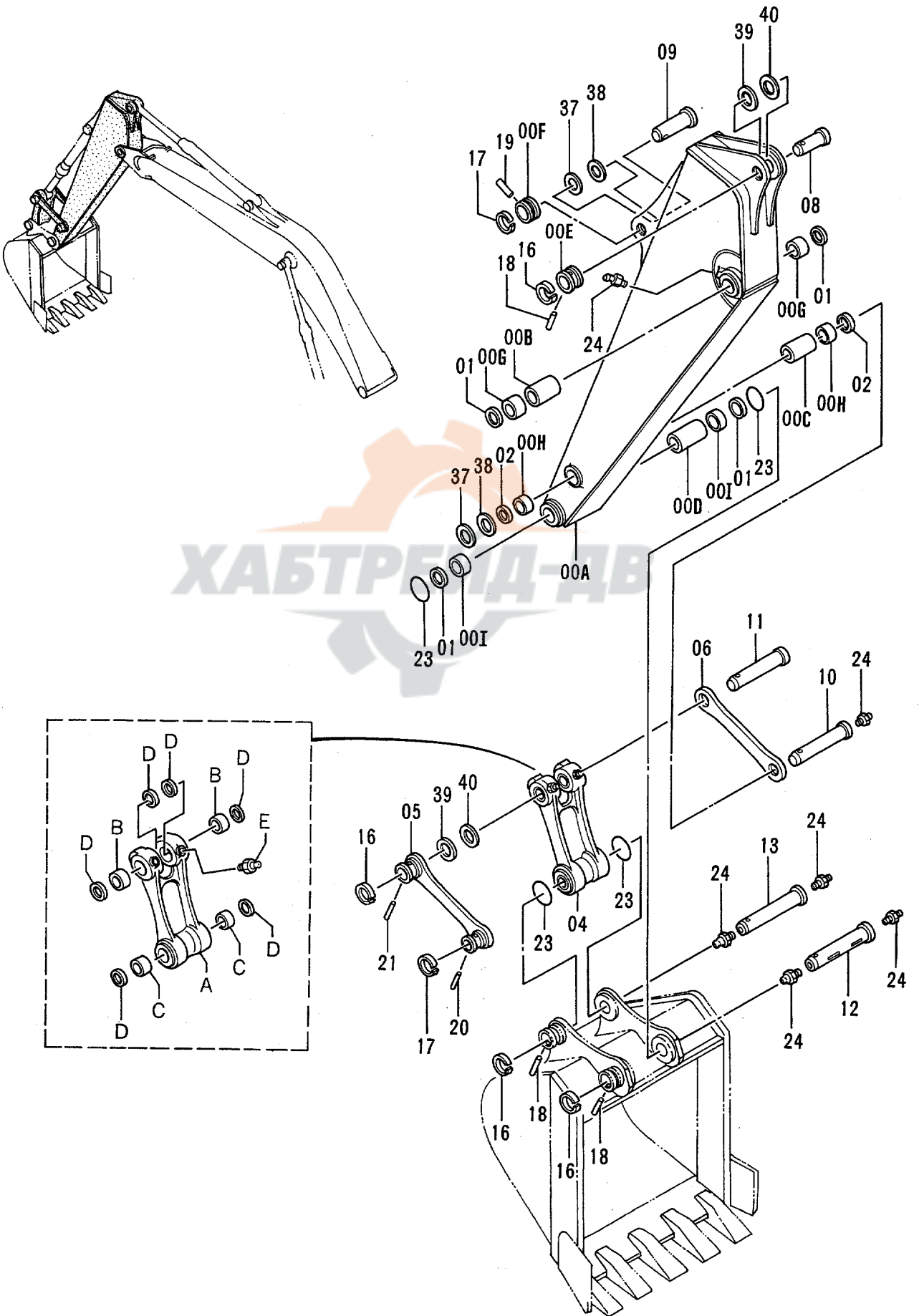

ショートアーム 2.22M
SHORT ARM 2.22M

78001-

符号 ITEM	部品番号 PART NO.	部品名	PART NAME	数量 QTY	サービス コード S.C	適用号機 SERIAL NO.	互換性 ICA	代替部品 REPLACEABLE PART	
								部品番号 PART NO.	数量 QTY
00	7023704	アーム;ショート アッセン	ARM;SHORT ASS'Y	1					
00A	6011431	・アーム;ショート	・ARM;SHORT	1					
00B	4123816	・スペーサ	・SPACER	1					
00C	4123814	・スペーサ	・SPACER	1					
00D	4123815	・スペーサ	・SPACER	1					
00E	4197035	・ストッパ	・STOPPER	1	W				
00F	4197034	・ストッパ	・STOPPER	1	W				
00G	3036976	・ブッシュ	・BUSHING	2		-78366	1	3068597	2
00G	3068597	・ブッシュ	・BUSHING	2		78367-			
00H	4196106	・ブッシュ	・BUSHING	2					
00I	4249850	・ブッシュ	・BUSHING	2					
01	4067902	シール;ダスト	SEAL;DUST	4					
02	4084578	シール;ダスト	SEAL;DUST	2					
04	8049857	リンク アッセン	LINK ASS'Y	1					
04A	1016063	・リンク	・LINK	1					
04B	3048327	・ブッシュ	・BUSHING	2					
04C	4249848	・ブッシュ	・BUSHING	2					
04D	4067902	・シール;ダスト	・SEAL;DUST	6					
04E	J75481	・フィッティング;グリース	・FITTING;GREASE	2					
05	9733731	リンク	LINK	1					
06	3048485	リンク	LINK	1					
08	3048360	ピン	PIN	1					
09	3036970	ピン	PIN	1					
10	3036971	ピン	PIN	1					
11	3036973	ピン	PIN	1					
12	3041200	ピン	PIN	1					
13	3041201	ピン	PIN	1					
16	4098712	リング	RING	4					
17	4098716	リング	RING	2					
18	4098713	ピン	PIN	3					
19	4098717	ピン	PIN	1					
20	4106307	ピン	PIN	1					
21	4109669	ピン	PIN	1					
23	4089028	O-リング	O-RING	4					
24	J75481	フィッティング;グリース	FITTING;GREASE	7					
37	4097354	シム (1. 2)	SHIM (1. 2)	2	R				
38	4097355	シム (2. 3)	SHIM (2. 3)	2	R				
39	4114817	シム (1. 0)	SHIM (1. 0)	2	R				
40	4114816	シム (2. 3)	SHIM (2. 3)	2	R				

フロント配管 (2) 〈ショートアーム〉
FRONT PIPINGS (2) 〈SHORT ARM〉

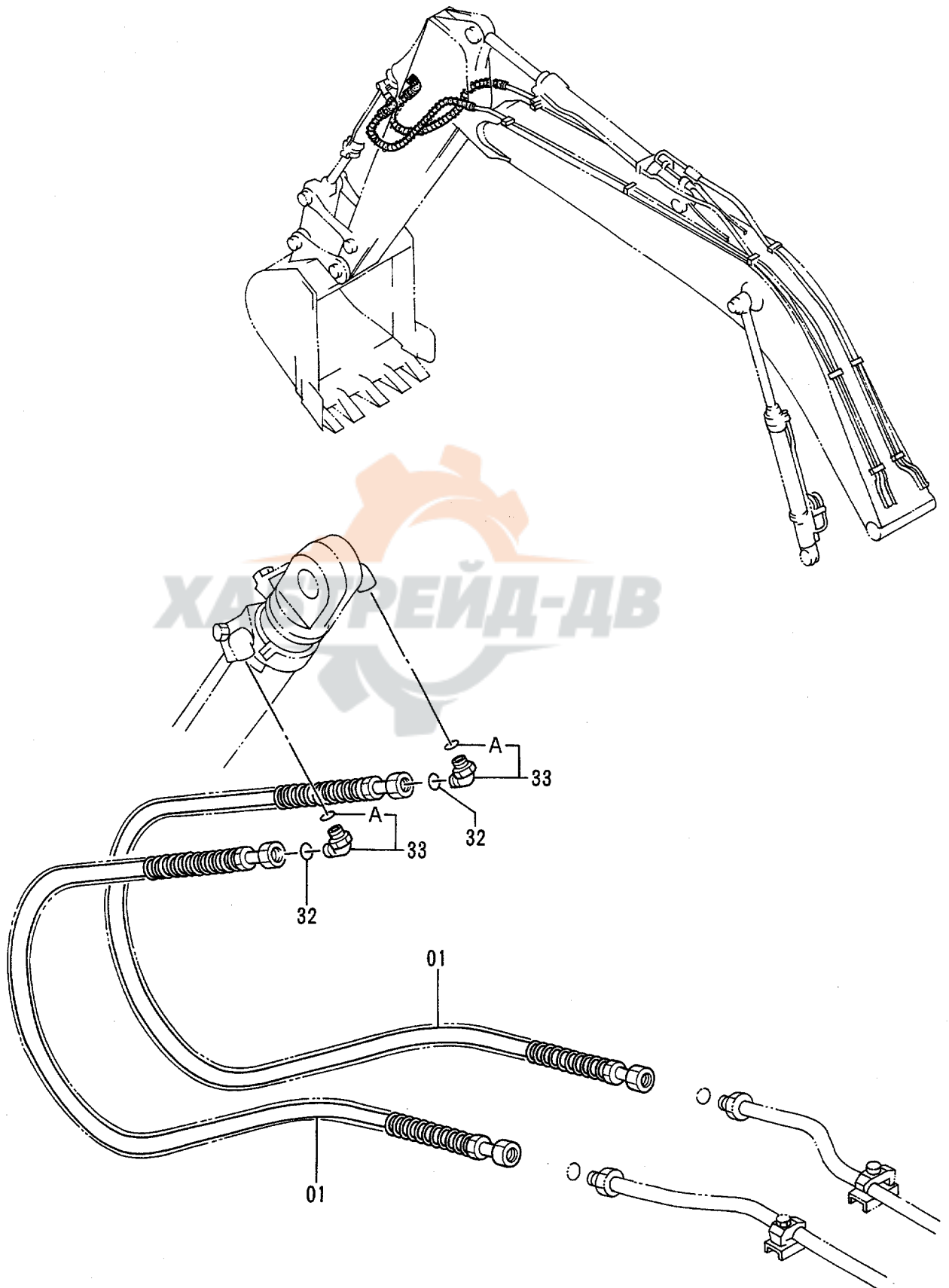

バケットフック用サービスパーツ
BUCKET-HOOK PARTS

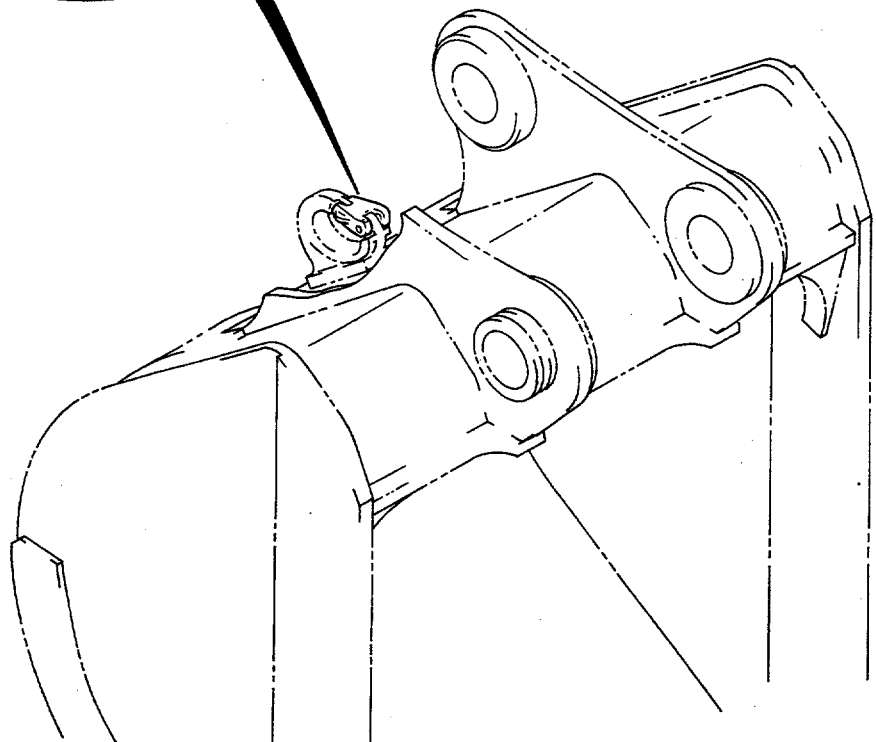
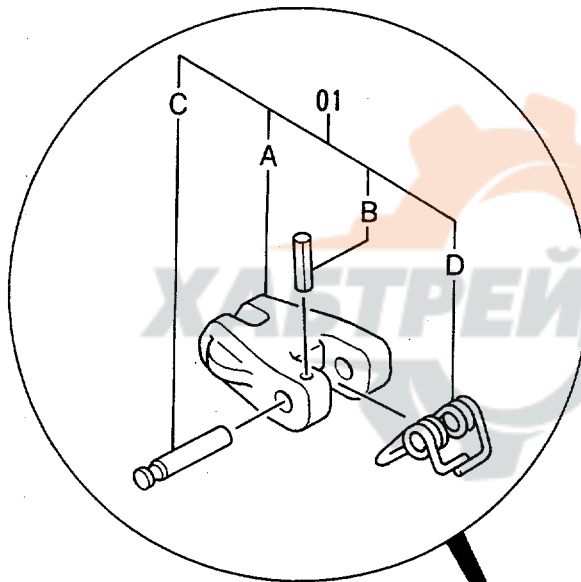
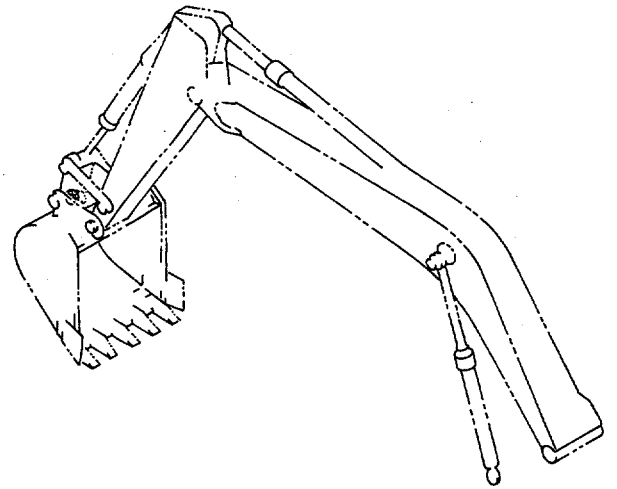

バケット 0.51 〈新JIS〉
 BUCKET 0.51 〈JIS 94〉

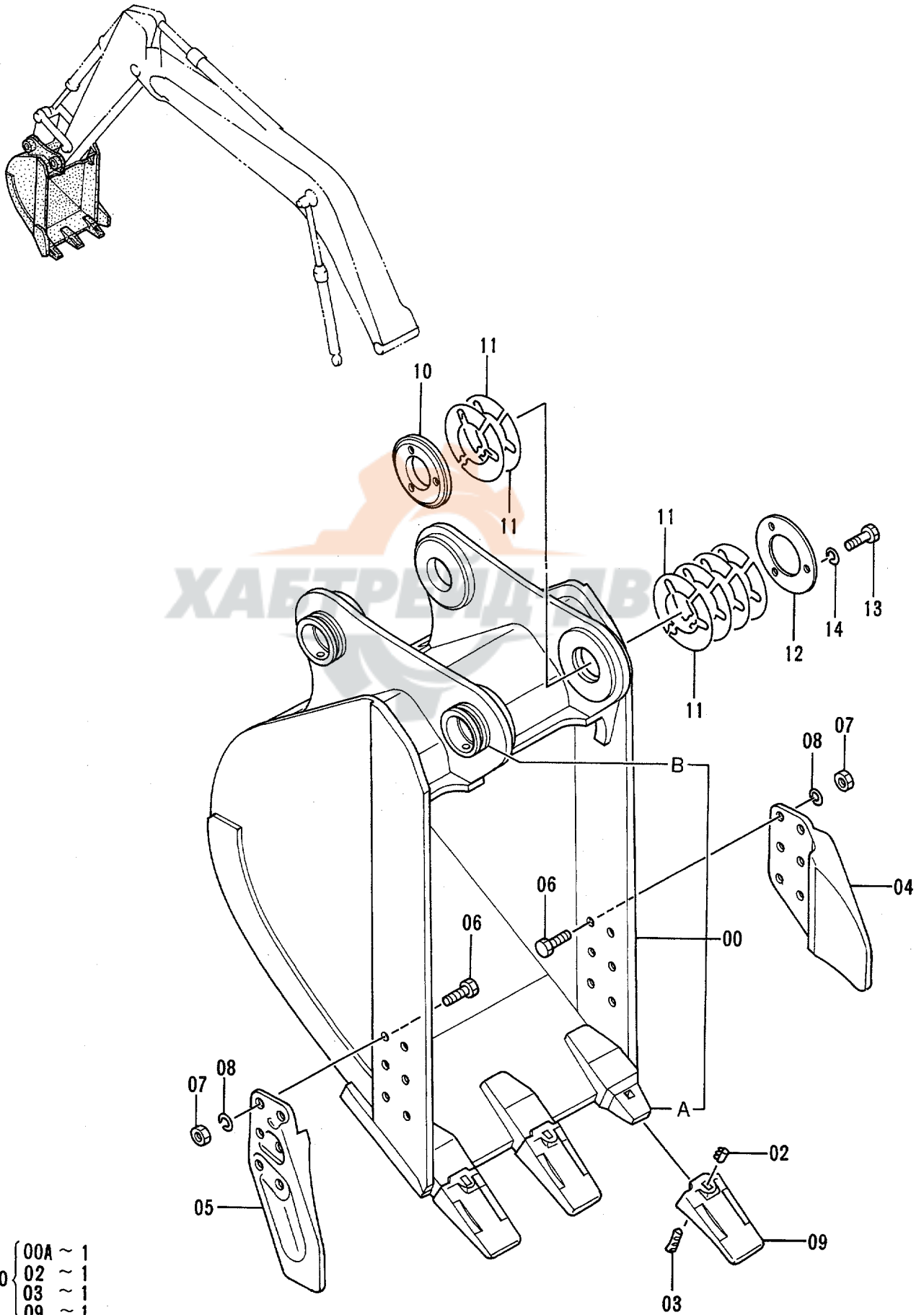

100	{	00A ~ 1
		02 ~ 1
		03 ~ 1
		09 ~ 1

バケツ 0.51 <新JIS>
BUCKET 0.51 <JIS94>

78001-

符号 ITEM	部品番号 PART NO.	部 品 名	PART NAME	数量 QTY	サービス コード S. C	適用号機 SERIAL NO.	互 換 性 ICA	代 替 部 品 REPLACEABLE PART	
								部品番号 PART NO.	数量 QTY
	9106838	バケツ アッセン	BUCKET ASS'Y	1					
00	8052246	・バケツ	・BUCKET	1		-D95/07	Y	8065291	1
00	8065291	・バケツ	・BUCKET	1	#	D95/08-			
00A	4187940	・アダプタ;ツース	・ADAPTER;TOOTH	3	WK	-D95/07			
00A	4352748	・アダプタ;ツース	・ADAPTER;TOOTH	3	#WK	D95/08-			
00B	4197035	・ストッパ	・STOPPER	2	W				
02	4501625	・ラバー;ロツク	・RUBBER;LOCK	3	K		Y	4319920	3
02	4319920	・ラバー;ロツク	・RUBBER;LOCK	3	S				
03	4501627	・ピン;ロツク	・PIN;LOCK	3	K				
04	2014503	・カッタ;サイド	・CUTTER;SIDE	1					
05	2014504	・カッタ;サイド	・CUTTER;SIDE	1					
06	J932270	・ボルト	・BOLT	12					
07	J951022	・ナット	・NUT	12					
08	A590922	・ワッシャ;スプリング	・WASHER;SPRING	12					
09	4241728	・ポイント;ツース	・POINT;TOOTH	3	K				
10	4275782	・ボス	・BOSS	1					
11	4275784	・シム	・SHIM	12	R				
12	4275783	・プレート	・PLATE	1					
13	J901480	・ボルト	・BOLT	3					
14	A590914	・ワッシャ;スプリング	・WASHER;SPRING	3					
100	9108753	キット;ポイント	KIT;POINT	3		-D95/07			
100	9152730	キット;ポイント	KIT;POINT	3	#	D95/08-			

バケット 0.91 <新JIS>
 BUCKET 0.91 <JIS 94>

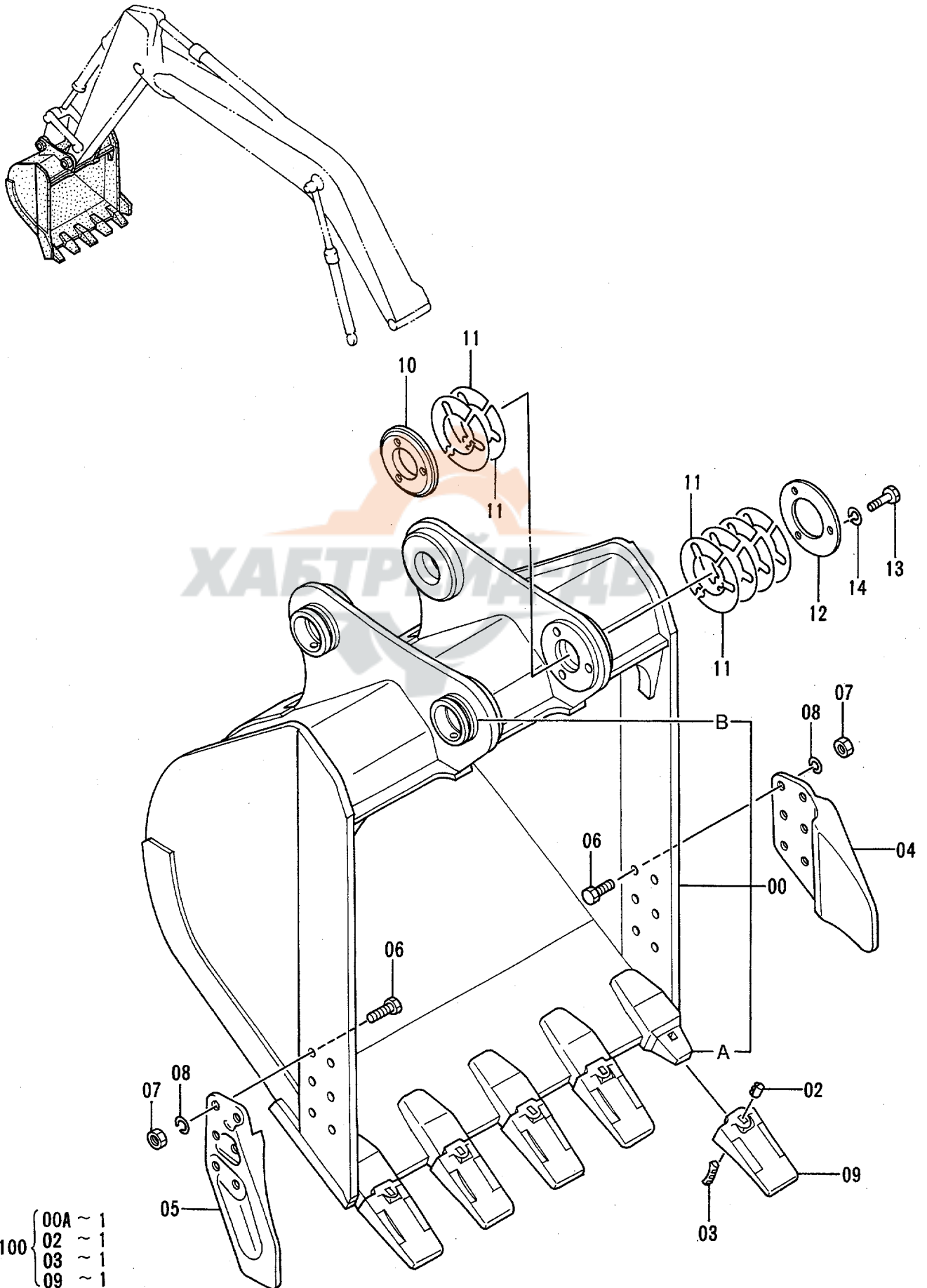

バケツ 0.91 <新JIS>
 BUCKET 0.91 <JIS94>

78001-

符号 ITEM	部品番号 PART NO.	部 品 名	PART NAME	数量 QTY	サービス コード S.C	適用号機 SERIAL NO.	互換性 ICA	代替部品 REPLACEABLE PART	
								部品番号 PART NO.	数量 QTY
	9106839	バケツ アッセン	BUCKET ASS'Y	1					
00	8052247	・バケツ	・BUCKET	1		-D95/07	Y	8065292	1
00	8065292	・バケツ	・BUCKET	1	#	D95/08-			
00A	4187940	・アダプタ;ツース	・ADAPTER;TOOTH	5	WK	-D95/07			
00A	4352748	・アダプタ;ツース	・ADAPTER;TOOTH	5	#WK	D95/08-			
00B	4197035	・ストッパ	・STOPPER	2	W				
02	4501625	・ラバー;ロック	・RUBBER;LOCK	5	K		Y	4319920	5
02	4319920	・ラバー;ロック	・RUBBER;LOCK	5	S				
03	4501627	・ピン;ロック	・PIN;LOCK	5	K				
04	2014503	・カッタ;サイド	・CUTTER;SIDE	1					
05	2014504	・カッタ;サイド	・CUTTER;SIDE	1					
06	J932270	・ボルト	・BOLT	12					
07	J951022	・ナット	・NUT	12					
08	A590922	・ワッシャ;スプリング	・WASHER;SPRING	12					
09	4241728	・ポイント;ツース	・POINT;TOOTH	5	K				
10	4275782	・ボス	・BOSS	1					
11	4275784	・シム	・SHIM	12	R				
12	4275783	・プレート	・PLATE	1					
13	J901480	・ボルト	・BOLT	3					
14	A590914	・ワッシャ;スプリング	・WASHER;SPRING	3					
100	9108753	キット;ポイント	KIT;POINT	5		-D95/07			
100	9152730	キット;ポイント	KIT;POINT	5	#	D95/08-			

バケット 1.1 <新JIS>
 BUCKET 1.1 <JIS 94>

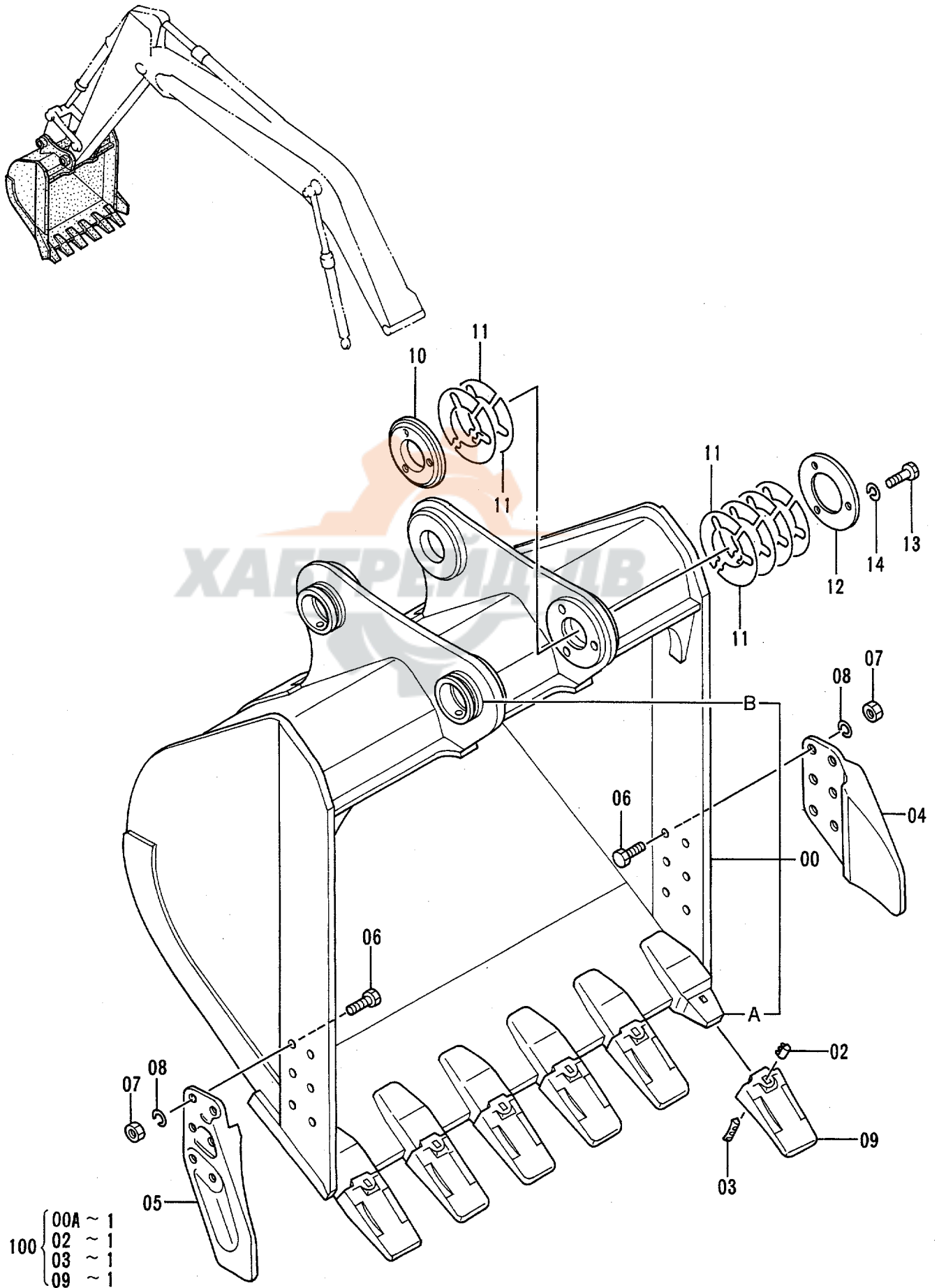

100	00A	~	1
	02	~	1
	03	~	1
	09	~	1

バケツ 1.1 <新JIS>
BUCKET 1.1 <JIS94>

78001-

符号 ITEM	部品番号 PART NO.	部品名	PART NAME	数量 QTY	サービス コード S.C	適用号機 SERIAL NO.	互換性 ICA	代替部品 REPLACEABLE PART	
								部品番号 PART NO.	数量 QTY
	9106840	バケツ アッセン	BUCKET ASS'Y	1					
00	8052248	・バケツ	・BUCKET	1		-D95/07	Y	8065293	1
00	8065293	・バケツ	・BUCKET	1	#	D95/08-			
00A	4187940	・アダプタ;ツース	・ADAPTER;TOOTH	6	WK	-D95/07			
00A	4352748	・アダプタ;ツース	・ADAPTER;TOOTH	6	#WK	D95/08-			
00B	4197035	・ストッパ	・STOPPER	2	W				
02	4501625	・ラバー;ロック	・RUBBER;LOCK	6	K		Y	4319920	6
02	4319920	・ラバー;ロック	・RUBBER;LOCK	6	S				
03	4501627	・ピン;ロック	・PIN;LOCK	6	K				
04	2014503	・カッタ;サイド	・CUTTER;SIDE	1					
05	2014504	・カッタ;サイド	・CUTTER;SIDE	1					
06	J932270	・ボルト	・BOLT	12					
07	J951022	・ナット	・NUT	12					
08	A590922	・ワッシャ;スプリング	・WASHER;SPRING	12					
09	4241728	・ポイント;ツース	・POINT;TOOTH	6	K				
10	4275782	・ボス	・BOSS	1					
11	4275784	・シム	・SHIM	12	R				
12	4275783	・プレート	・PLATE	1					
13	J901480	・ボルト	・BOLT	3					
14	A590914	・ワッシャ;スプリング	・WASHER;SPRING	3					
100	9108753	キット;ポイント	KIT;POINT	6		-D95/07			
100	9152730	キット;ポイント	KIT;POINT	6	#	D95/08-			

バケット 1.2 (新JIS)
 BUCKET 1.2 (JIS 94)

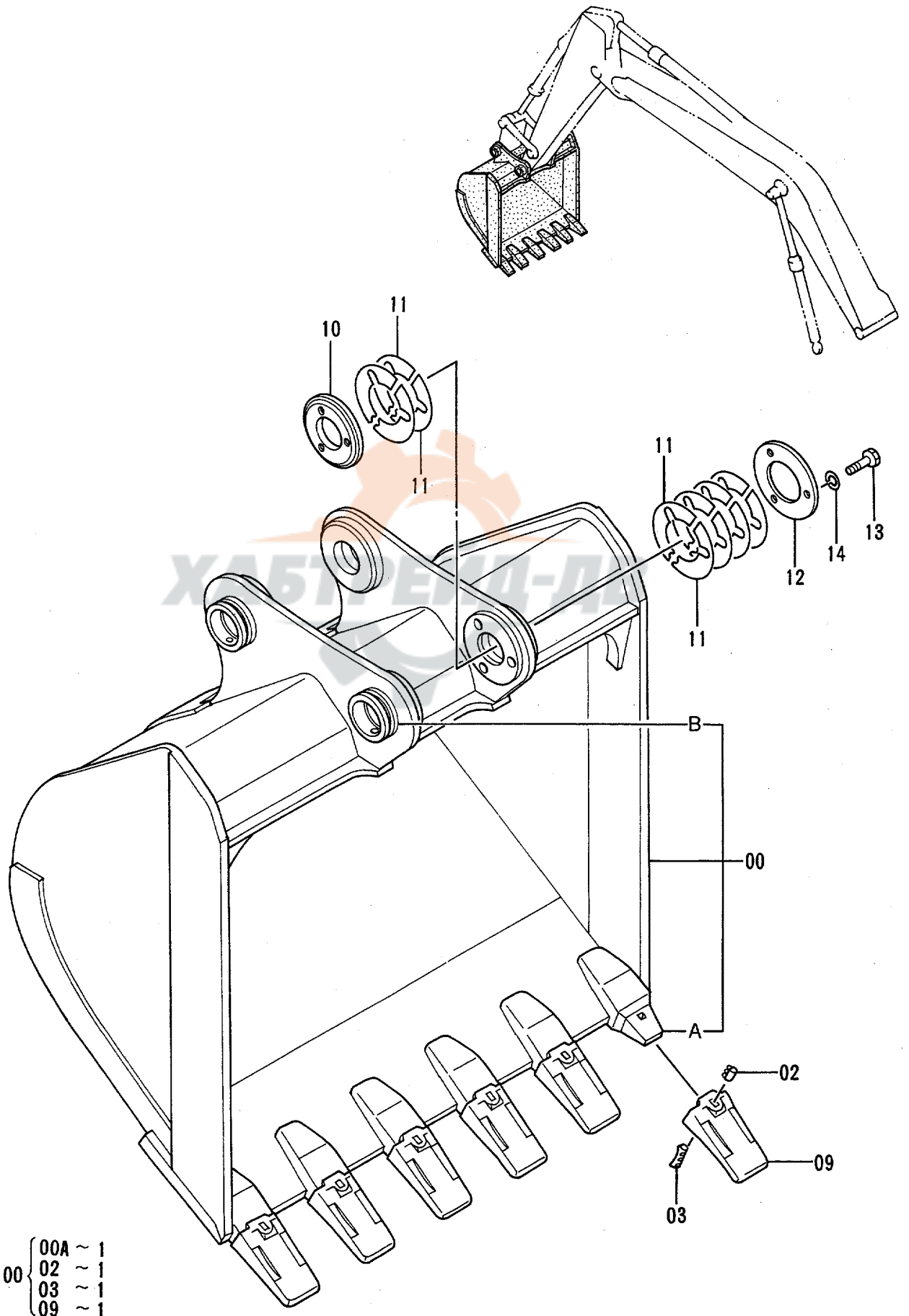

- | | | |
|-----|---|---------|
| 100 | { | 00A ~ 1 |
| | | 02 ~ 1 |
| | | 03 ~ 1 |
| | | 09 ~ 1 |
| | | ~ 1 |

バケツ 1.2 <新JIS>
BUCKET 1.2 <JIS94>

78001-

符号 ITEM	部品番号 PART NO.	部品名	PART NAME	数量 QTY	サービス コード S.C	適用号機 SERIAL NO.	互換性 ICA	代替部品 REPLACEABLE PART	
								部品番号 PART NO.	数量 QTY
	9106841	バケツ アツケン	BUCKET ASS'Y	1					
00	8052249	・バケツ	・BUCKET	1		-D95/07	Y	8064133	1
00	8064133	・バケツ	・BUCKET	1	#	D95/08-			
00A	4187940	・アダプタ;ツース	・ADAPTER;TOOTH	6	WK	-D95/07			
00A	4352748	・アダプタ;ツース	・ADAPTER;TOOTH	6	#WK	D95/08-			
00B	4197035	・ストツハ	・STOPPER	2	W				
02	4501625	・ラバ-;ロツク	・RUBBER;LOCK	6	K		Y	4319920	6
02	4319920	・ラバ-;ロツク	・RUBBER;LOCK	6	S				
03	4501627	・ピン;ロツク	・PIN;LOCK	6	K				
09	4241728	・ホ-イント;ツース	・POINT;TOOTH	6	K				
10	4275782	・ボ-ス	・BOSS	1					
11	4275784	・シム	・SHIM	12	R				
12	4275783	・プレート	・PLATE	1					
13	J901480	・ボルト	・BOLT	3					
14	A590914	・ワッシャ;スプリング	・WASHER;SPRING	3					
100	9108753	キット;ホ-イント	KIT;POINT	6		-D95/07			
100	9152730	キット;ホ-イント	KIT;POINT	6	#	D95/08-			

リッパバケット 0.6 <新JIS>
 RIPPER BUCKET 0.6 <JIS 94>

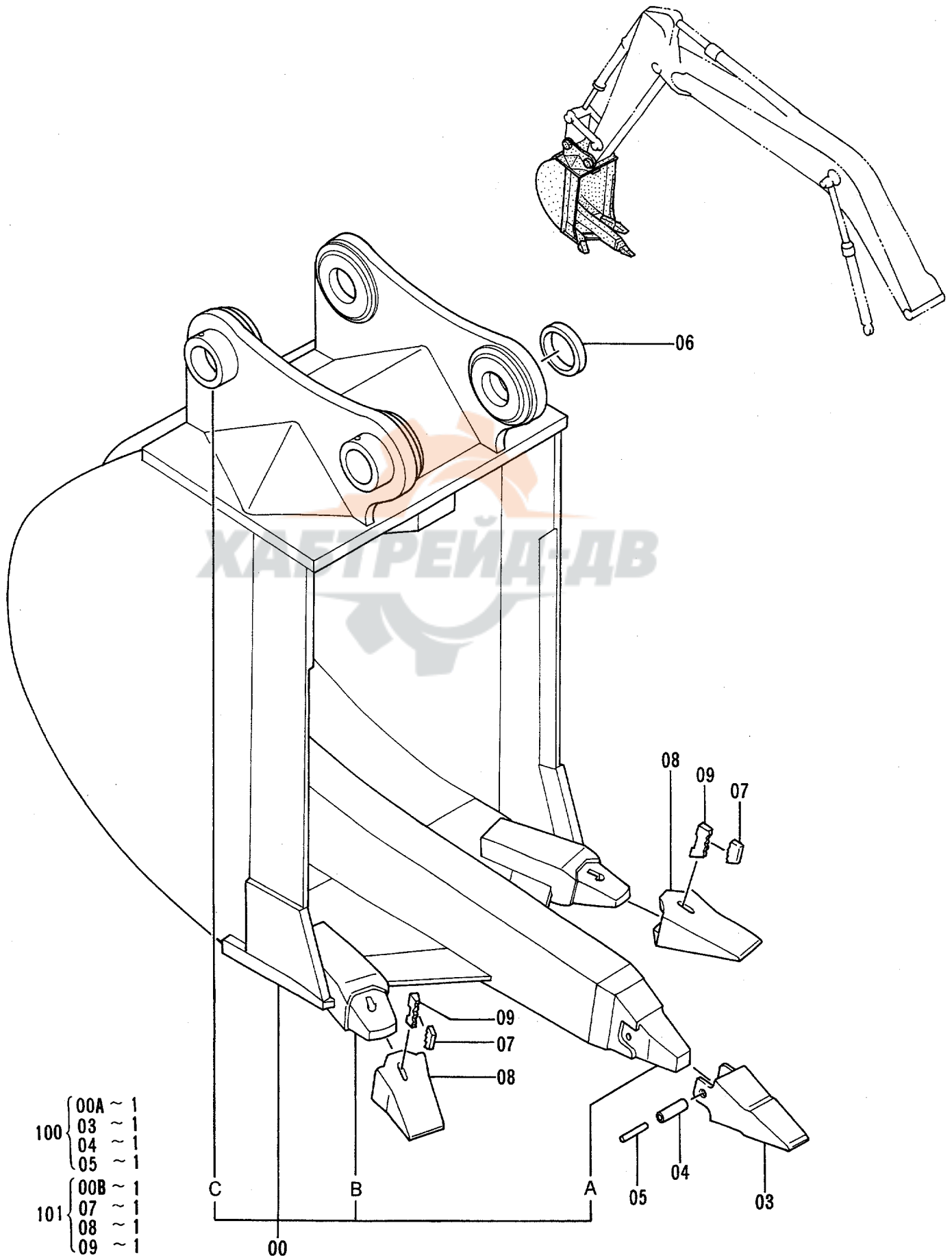

- | | | |
|-----|---|---------|
| 100 | { | 00A ~ 1 |
| | | 03 ~ 1 |
| | | 04 ~ 1 |
| | | 05 ~ 1 |
| 101 | { | 00B ~ 1 |
| | | 07 ~ 1 |
| | | 08 ~ 1 |
| | | 09 ~ 1 |

リッパ バケツ 0.6 <新JIS>
RIPPER BUCKET 0.6 <JIS94>

78001-

符号 ITEM	部品番号 PART NO.	部 品 名	PART NAME	数量 QTY	サービス コード S.C	適用号機 SERIAL NO.	互換性 ICA	代替部品 REPLACEABLE PART	
								部品番号 PART NO.	数量 QTY
	9032155	バケツ アッセン	BUCKET ASS'Y	1					
00	8016637	・バケツ;リッパ	・BUCKET;RIPPER	1					
00A	971376	・リッパ;ノーズ	・RIPPER;NOSE	1	WK				
00B	4107072	・アダプタ	・ADAPTER	2	WK				
00C	4098710	・ストッパ	・STOPPER	2	W				
03	971377	・ポイント;ツース	・POINT;TOOTH	1	K				
04	971379	・ブッシング;ラバー	・BUSHING;RUBBER	1	K				
05	971378	・ピン	・PIN	1	K				
06	4162828	・スペーサ	・SPACER	1					
07	4501625	・ラバー;ロック	・RUBBER;LOCK	2	K		Y	4319920	2
07	4319920	・ラバー;ロック	・RUBBER;LOCK	2	S				
08	4501626	・ポイント;ツース	・POINT;TOOTH	2	K				
09	4501627	・ピン;ロック	・PIN;LOCK	2	K				
100	9042616	キット;ポイント	KIT;POINT	1					
101	9042615	キット;ポイント	KIT;POINT	2					

1本爪リッパ
ONE-POINT RIPPER

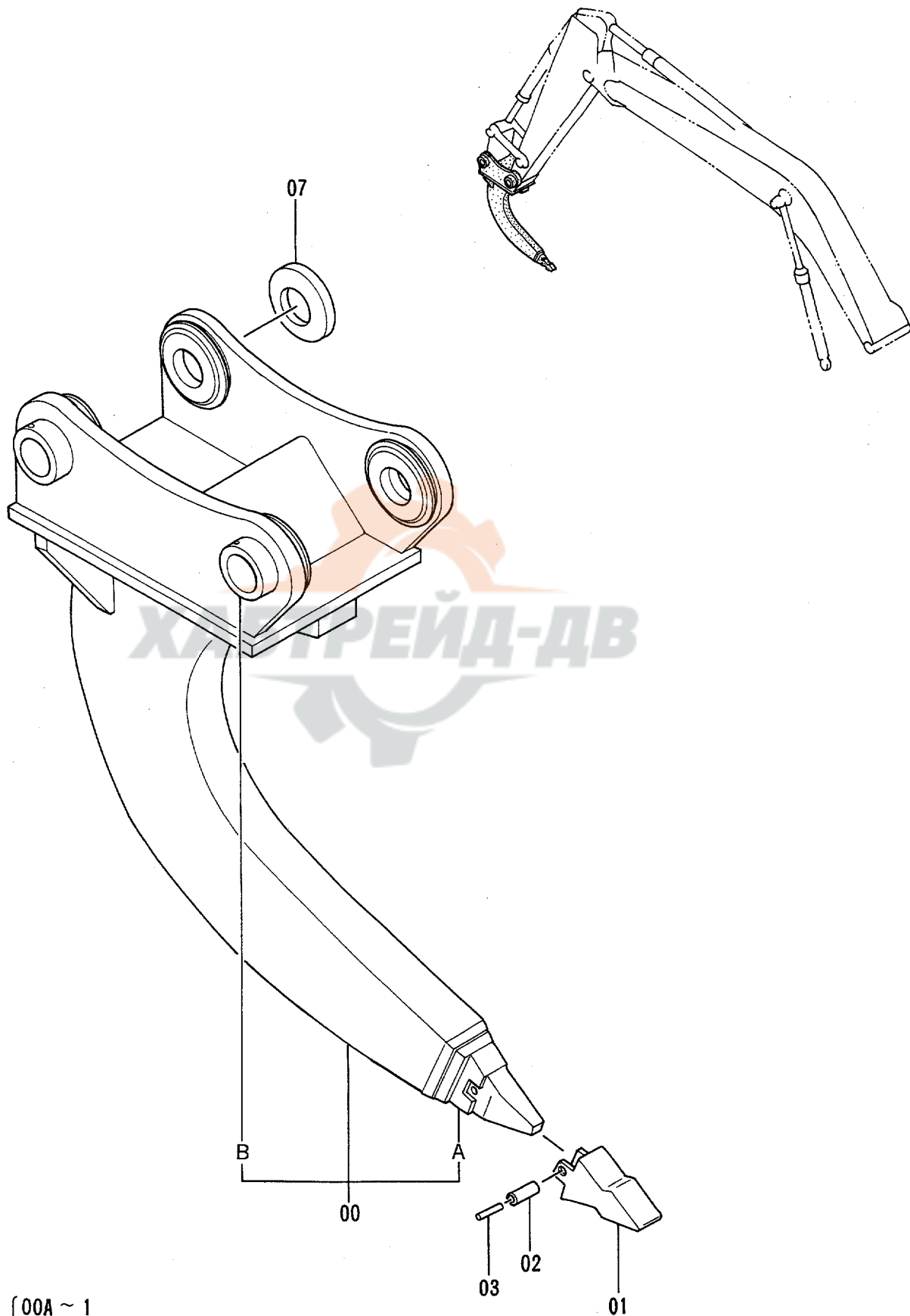

100	{	00A	~ 1
		01	~ 1
		02	~ 1
		03	~ 1

一本爪リッパ
ONE-POINT RIPPER

78001-

符号 ITEM	部品番号 PART NO.	部 品 名	PART NAME	数量 QTY	サービス コード S.C	適用号機 SERIAL NO.	互 換 性 ICA	代 替 部 品 REPLACEABLE PART	
								部品番号 PART NO.	数量 QTY
	9032203	1本ノズリッパ アッセン	ONE-POINT RIPPER ASS'Y	1					
00	8016678	・リッパ	・RIPPER	1					
00A	971376	・・ノズ	・・NOSE	1	WK				
00B	4098710	・・ストッパ	・・STOPPER	2	W				
01	971377	・ポイント;ツース	・POINT;TOOTH	1	K				
02	971379	・ブッシング;ラバー	・BUSHING;RUBBER	1	K				
03	971378	・ピン	・PIN	1	K				
07	4162828	・スペーサ	・SPACER	1					
100	9042616	キット;ポイント	KIT;POINT	1					

法面バケツト
SLOPE-FINISHING BLADE

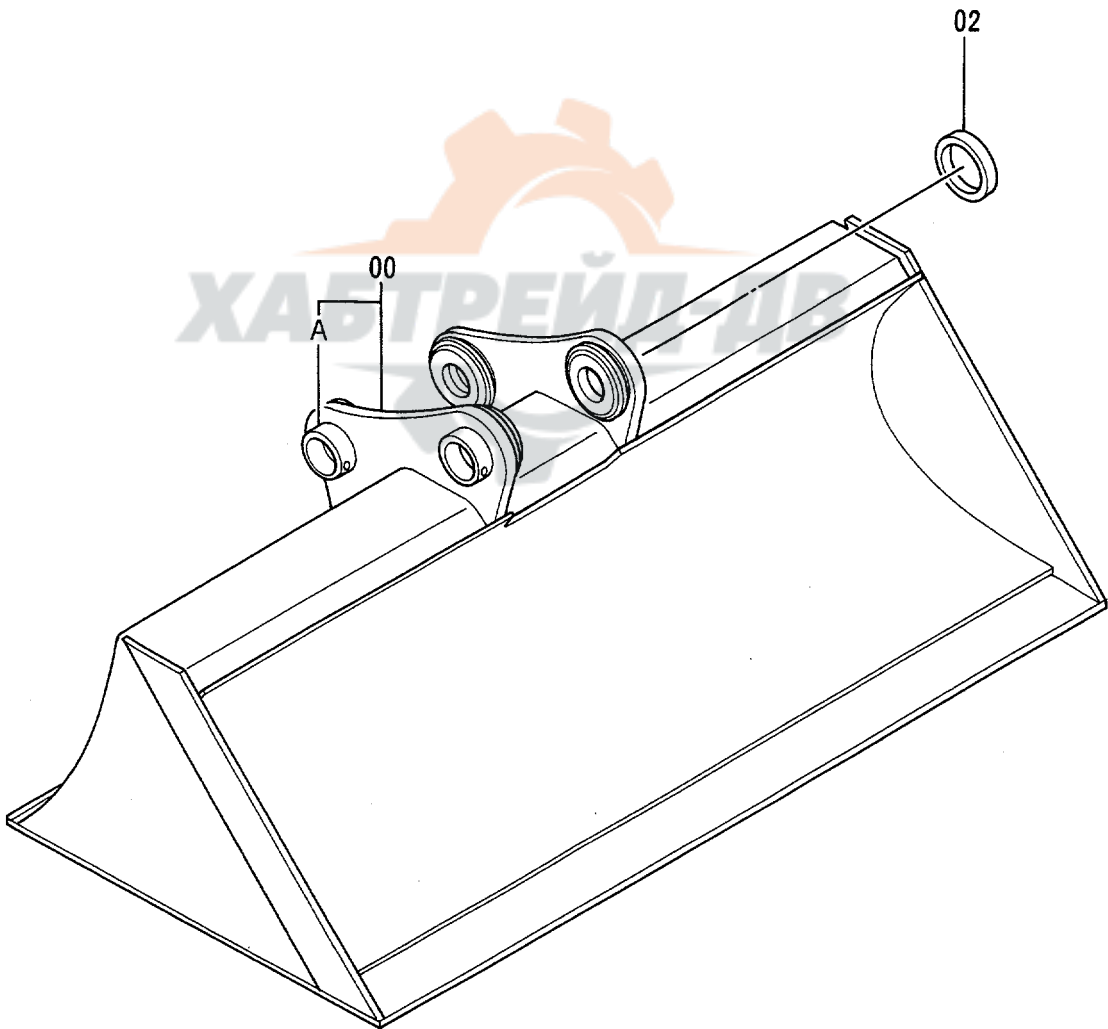
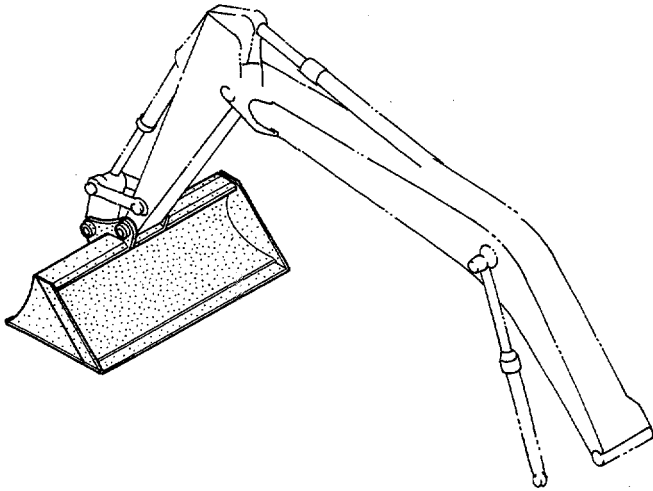

クラムシェルバケット (1)
CLAMSHELL BUCKET (1)

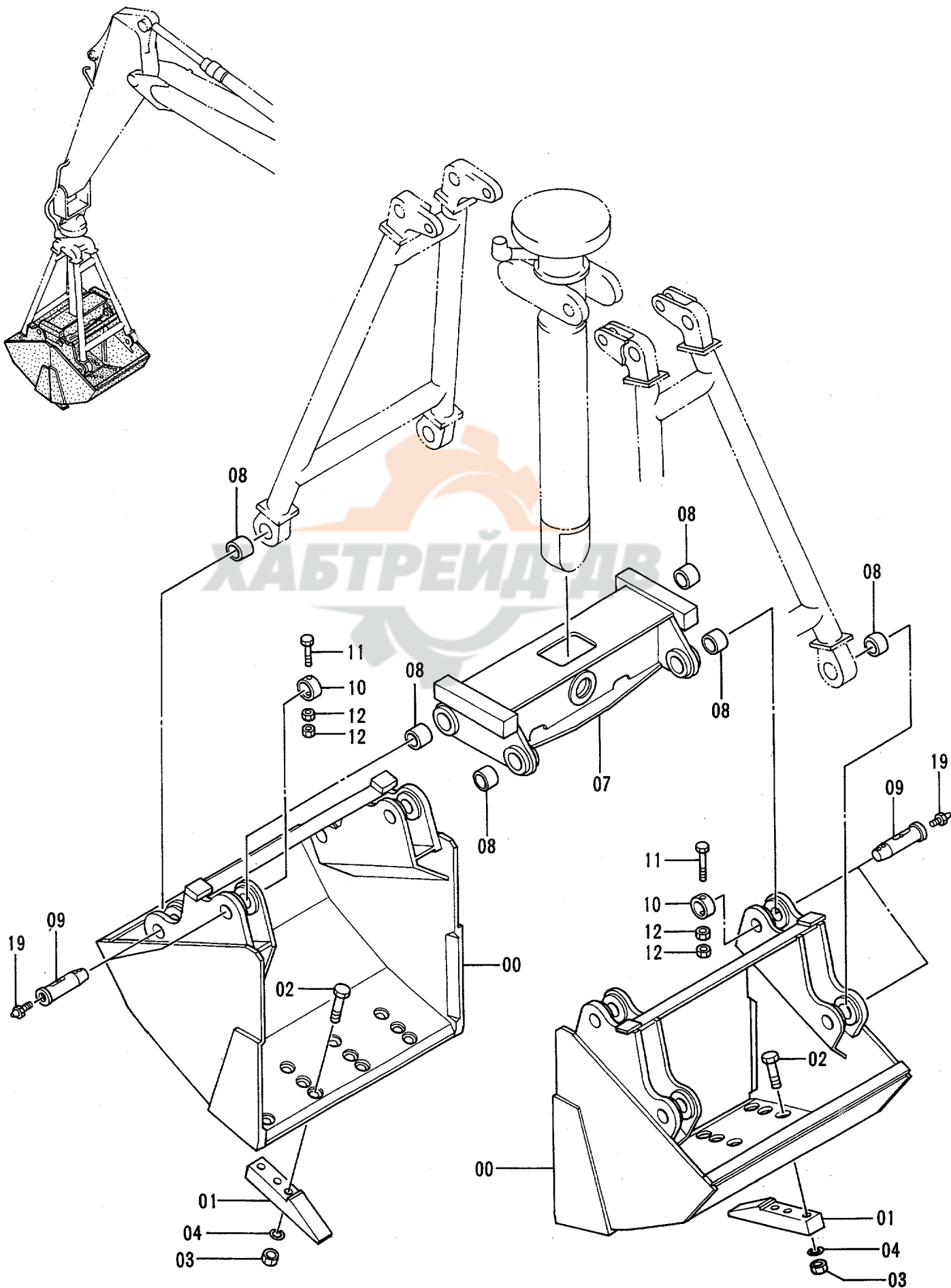

クラムシェル バケツ (1)
CLAMSHELL BUCKET (1)

78001-

符号 ITEM	部品番号 PART NO.	部 品 名	PART NAME	数量 QTY	サービス コード S.C	適用号機 SERIAL NO.	互 換 性 ICA	代替部品 REPLACEABLE PART	
								部品番号 PART NO.	数量 QTY
00	6000928	シェル	SHELL	2					
01	452632	ツース	TOOTH	8					
02	J932280	ボルト	BOLT	24					
03	J951022	ナット	NUT	24					
04	A590922	ワッシャー;スプリング	WASHER;SPRING	24					
07	7001921	フレーム	FRAME	1					
08	443976	ブッシング	BUSHING	8	W				
09	316694	ピン	PIN	8					
10	437303	ストッパ	STOPPER	8	W				
11	J901290	ボルト	BOLT	8					
12	J950012	ナット	NUT	16					
19	J75481	フィッティング;グリス	FITTING;GREASE	8					

クラムシェルバケット (2)
CLAMSHELL BUCKET (2)

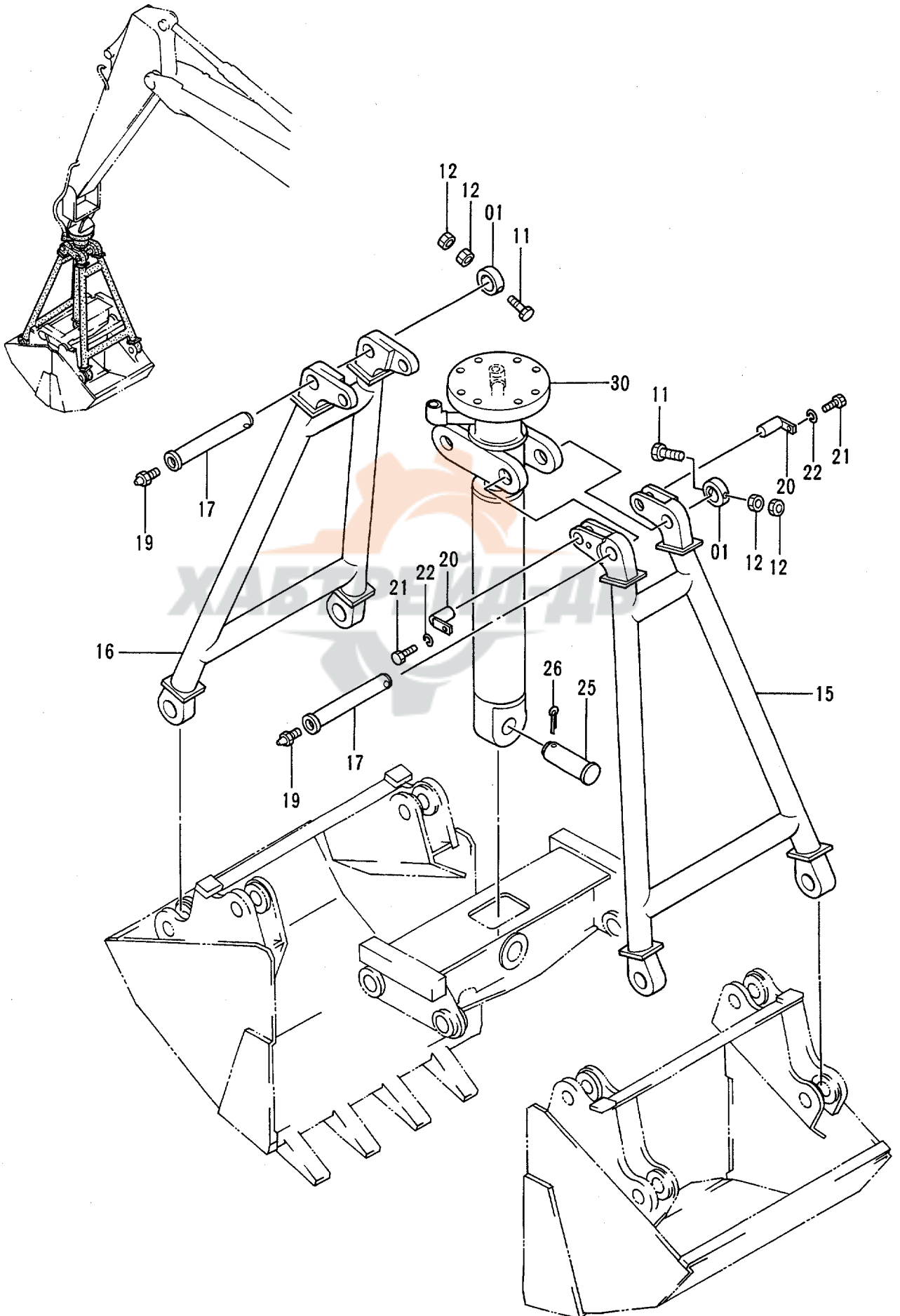

クラムシェル バケツ (2)
CLAMSHELL BUCKET (2)

78001-

符号 ITEM	部品番号 PART NO.	部 品 名	PART NAME	数量 QTY	サービス コード S.C	適用号機 SERIAL NO.	互 換 性 ICA	代 替 部 品 REPLACEABLE PART	
								部品番号 PART NO.	数量 QTY
01	437303	ストッパ	STOPPER	2	W				
11	J901290	ボルト	BOLT	2					
12	J950012	ナット	NUT	4					
15	7018708	ステー	STAY	1					
16	7018709	ステー	STAY	1					
17	3014419	ピン	PIN	2					
19	J75481	フィッティング ; グリース	FITTING ; GREASE	2					
20	995286	ピン	PIN	2					
21	J901022	ボルト	BOLT	2					
22	A590910	ワッシャ ; スプリング	WASHER ; SPRING	2					
25	492637	アクスル	AXLE	1					
26	A768000	ピン ; スプリット	PIN ; SPLIT	1					
30	4288743	シリンダ	CYL.	1	H				

クラムシェルバケット (3)
CLAMSHELL BUCKET (3)

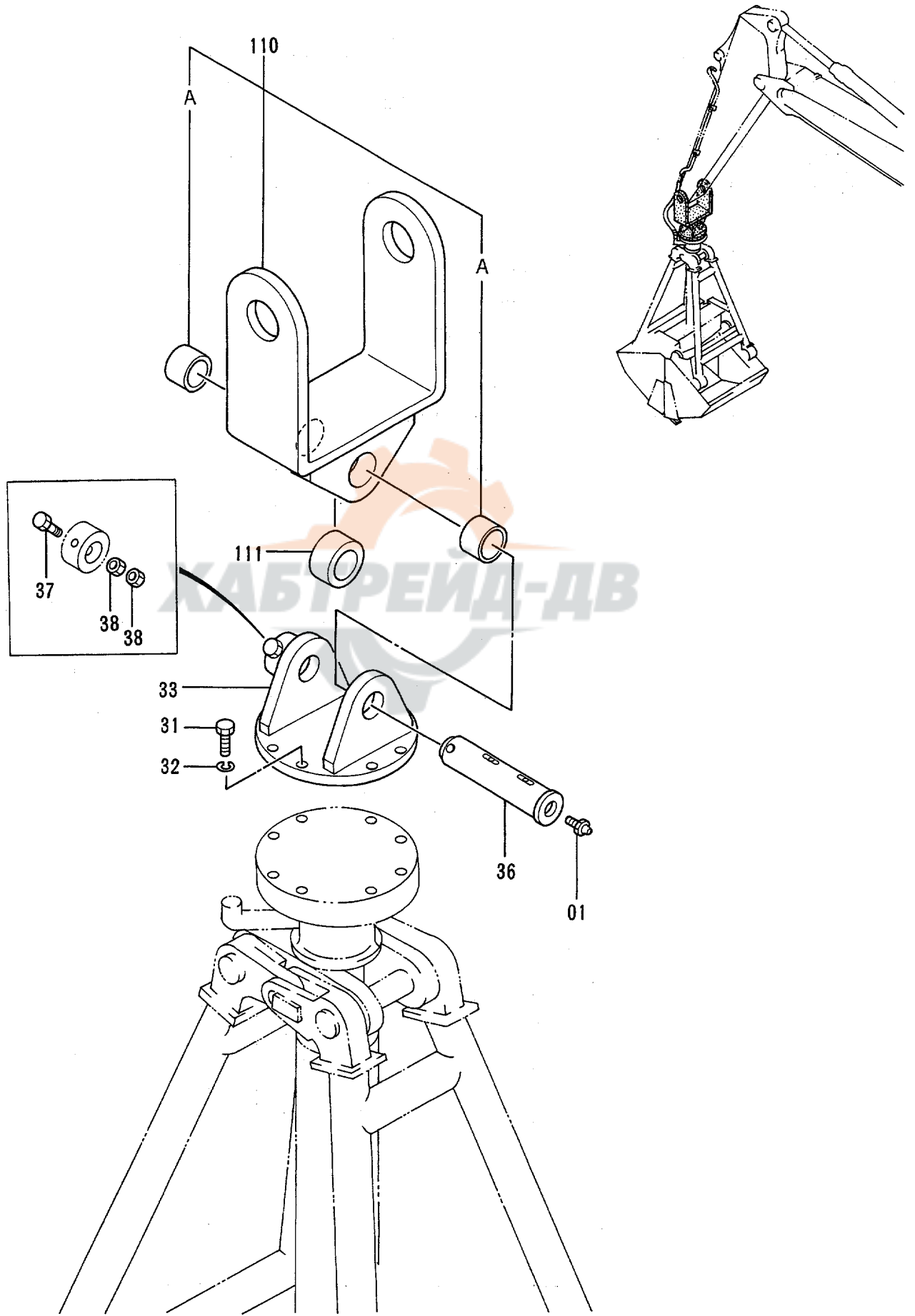

クラムシェル バケツ (3)
CLAMSHELL BUCKET (3)

78001-

符号 ITEM	部品番号 PART NO.	部 品 名	PART NAME	数量 QTY	サービス コード S.C	適用号機 SERIAL NO.	互 換 性 ICA	代 替 部 品 REPLACEABLE PART	
								部品番号 PART NO.	数量 QTY
01	J75481	フィットテング ; グリース	FITTING; GREASE	1					
31	M112071	ボルト	BOLT	8					
32	A590920	ワッシャ; スプリング	WASHER; SPRING	8					
33	8019759	リンク	LINK	1					
36	3046188	ピン	PIN	1					
37	J931605	ボルト	BOLT	1					
38	J951016	ナット	NUT	2					
110	9087492	リンク (ブッシュング ツキ)	LINK (WITH BUSHING)	1					
110A	4244713	・ブッシュング	・BUSHING	2					
111	4244714	スペーサ	SPACER	1					

クラムシェル配管 CLAMSHELL PIPINGS

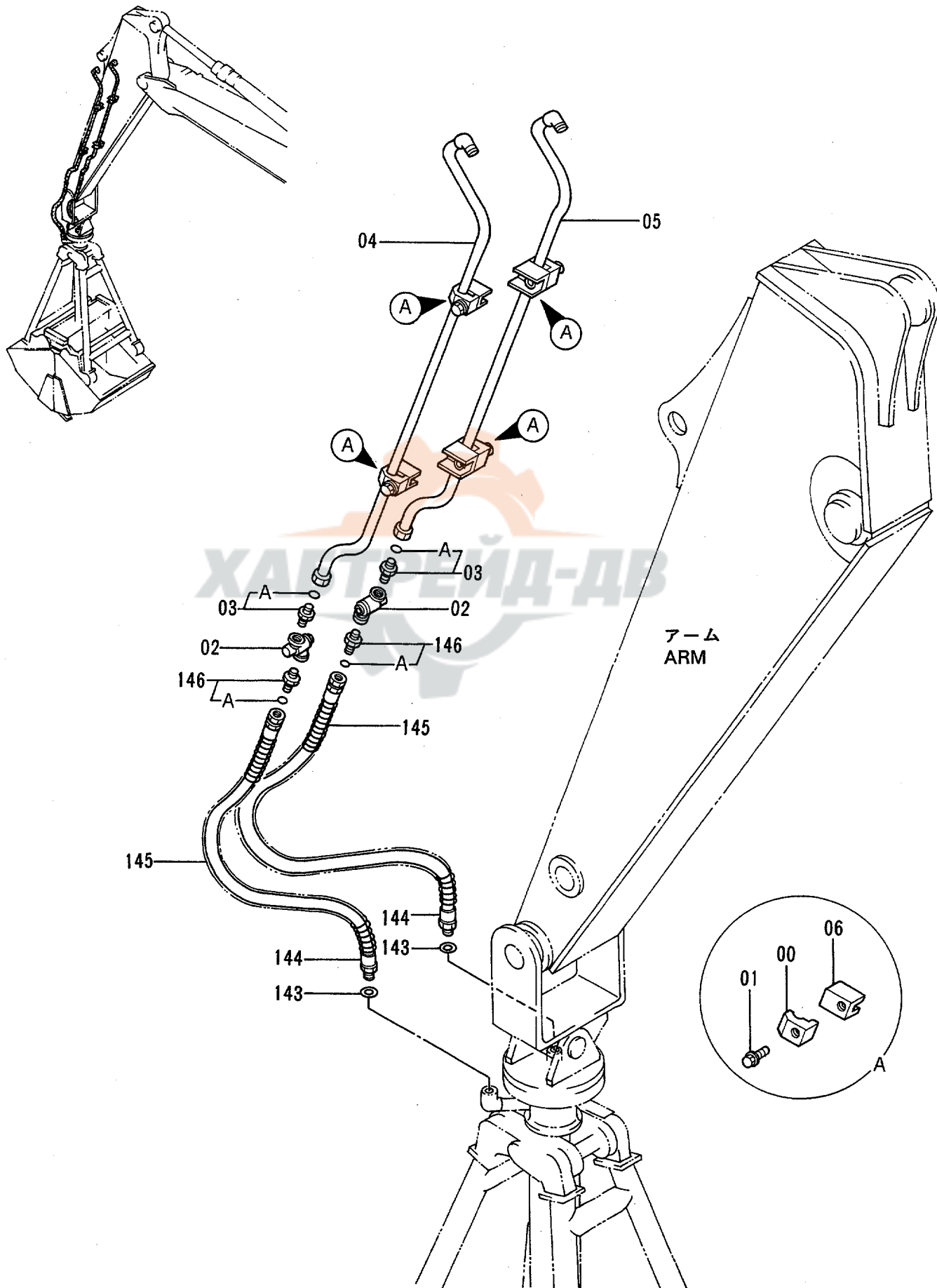

クラムシェル配管
CLAMSHELL PIPINGS

78001-

符号 ITEM	部品番号 PART NO.	部品名	PART NAME	数量 QTY	サービス コード S.C	適用号機 SERIAL NO.	互換性 ICA	代替部品 REPLACEABLE PART	
								部品番号 PART NO.	数量 QTY
00	4190126	クランプ;パイプ	CLAMP;PIPE	4					
01	J011260	ボルト;セムス	BOLT;SEMS	4					
02	4055907	ジョイント;スィベル	JOINT;SWIVEL	2					
03	4208243	アダプタ;S	ADAPTER;S	2					
03A	4506424	O-リング	O-RING	1					
04	8052756	パイプ	PIPE	1					
05	8052757	パイプ	PIPE	1					
06	9735916	シート;スクリュー	SEAT;SCREW	4	W				
143	4061743	ワッシャー	WASHER	2					
144	4288439	ホース	HOSE	2					
145	4055191	プロテクタ;ホース	PROTECTOR;HOSE	2					
146	4042033	アダプタ	ADAPTER	2					
146A	4506424	O-リング	O-RING	1					

ホースラプチャーバルブ配管 (ブーム) : 1
 HOSE RUPTURE VALVE PIPINGS (BOOM) : 1

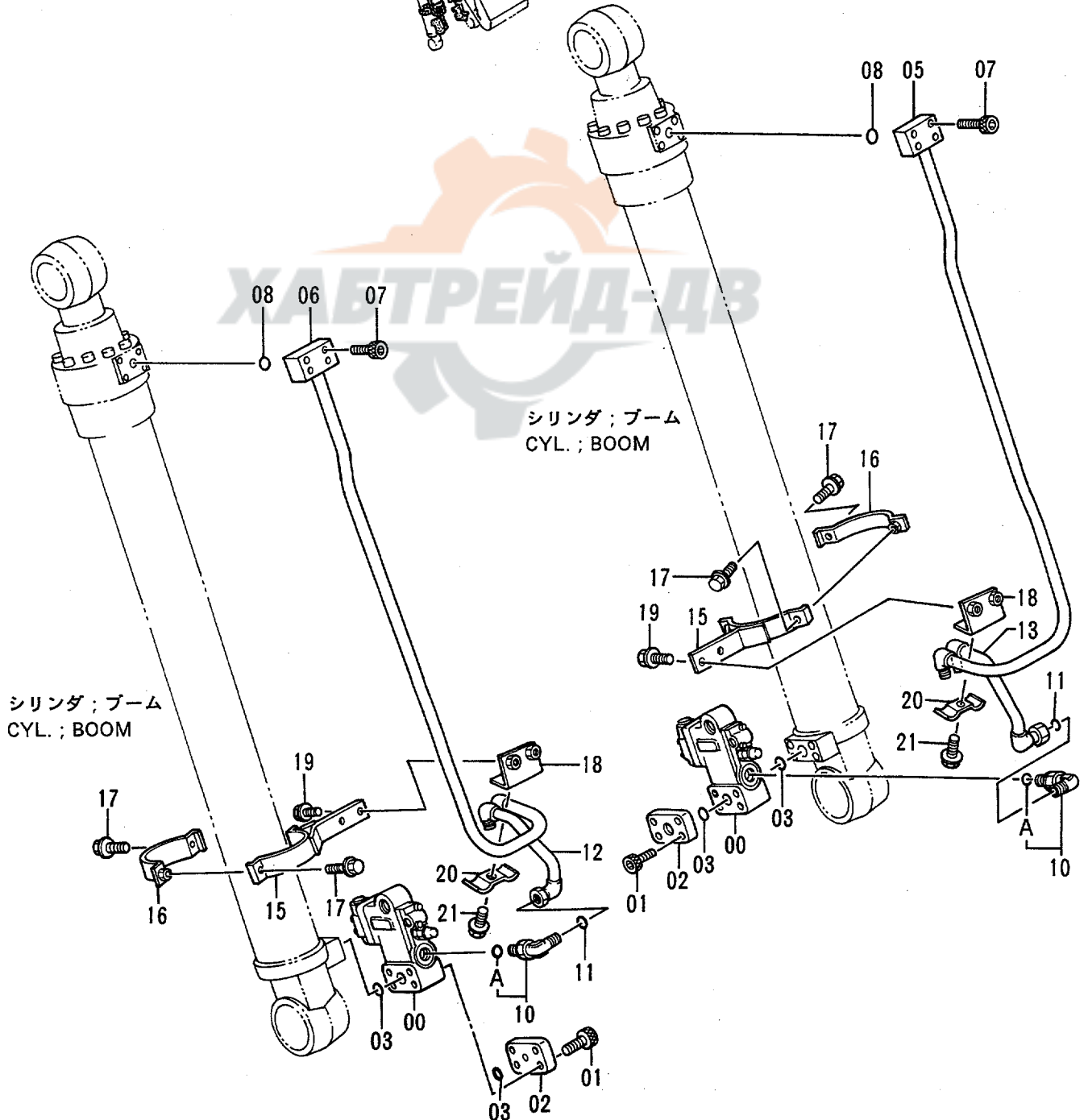
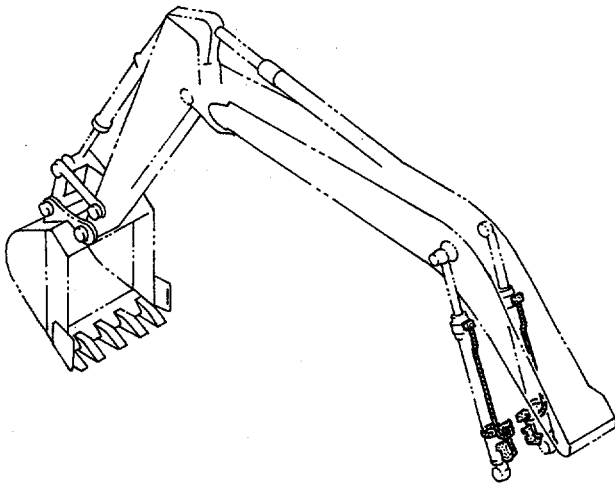

ホースラプチャバルブ配管(ブーム) :1
 HOSE RUPTURE VALVE PIPINGS (BOOM) :1

78001-

符号 ITEM	部品番号 PART-NO.	部品名	PART NAME	数量 QTY	サービス コード S.C	適用号機 SERIAL NO.	互換性 ICA	代替部品 REPLACEABLE PART	
								部品番号 PART NO.	数量 QTY
00	4311303	バルブ;ホルディング	VALVE;HOLDING	2	H				
01	M341200	ボルト;ソケット	BOLT;SOCKET	8					
02	4284614	フランジ	FLANGE	2					
03	A811035	O-リング	O-RING	4					
05	8056112	パイプ	PIPE	1					
06	8056111	パイプ	PIPE	1					
07	M341060	ボルト;ソケット	BOLT;SOCKET	8					
08	A811030	O-リング	O-RING	2					
10	4198799	エルボ;S	ELBOW;S	2					
10A	4506429	O-リング	O-RING	1					
11	4187328	O-リング	O-RING	2					
12	8056109	パイプ	PIPE	1					
13	8056108	パイプ	PIPE	1					
15	8056130	クランプ	CLAMP	2					
16	9738008	クランプ	CLAMP	2					
17	J021040	ボルト;セムス	BOLT;SEMS	4					
18	9740487	ブラケット	BRACKET	2					
19	J011230	ボルト;セムス	BOLT;SEMS	4					
20	4312247	クランプ;パイプ	CLAMP;PIPE	2					
21	J011260	ボルト;セムス	BOLT;SEMS	2					

ホースラプチャーバルブ配管 (ブーム) : 2
 HOSE RUPTURE VALVE PIPINGS (BOOM) : 2

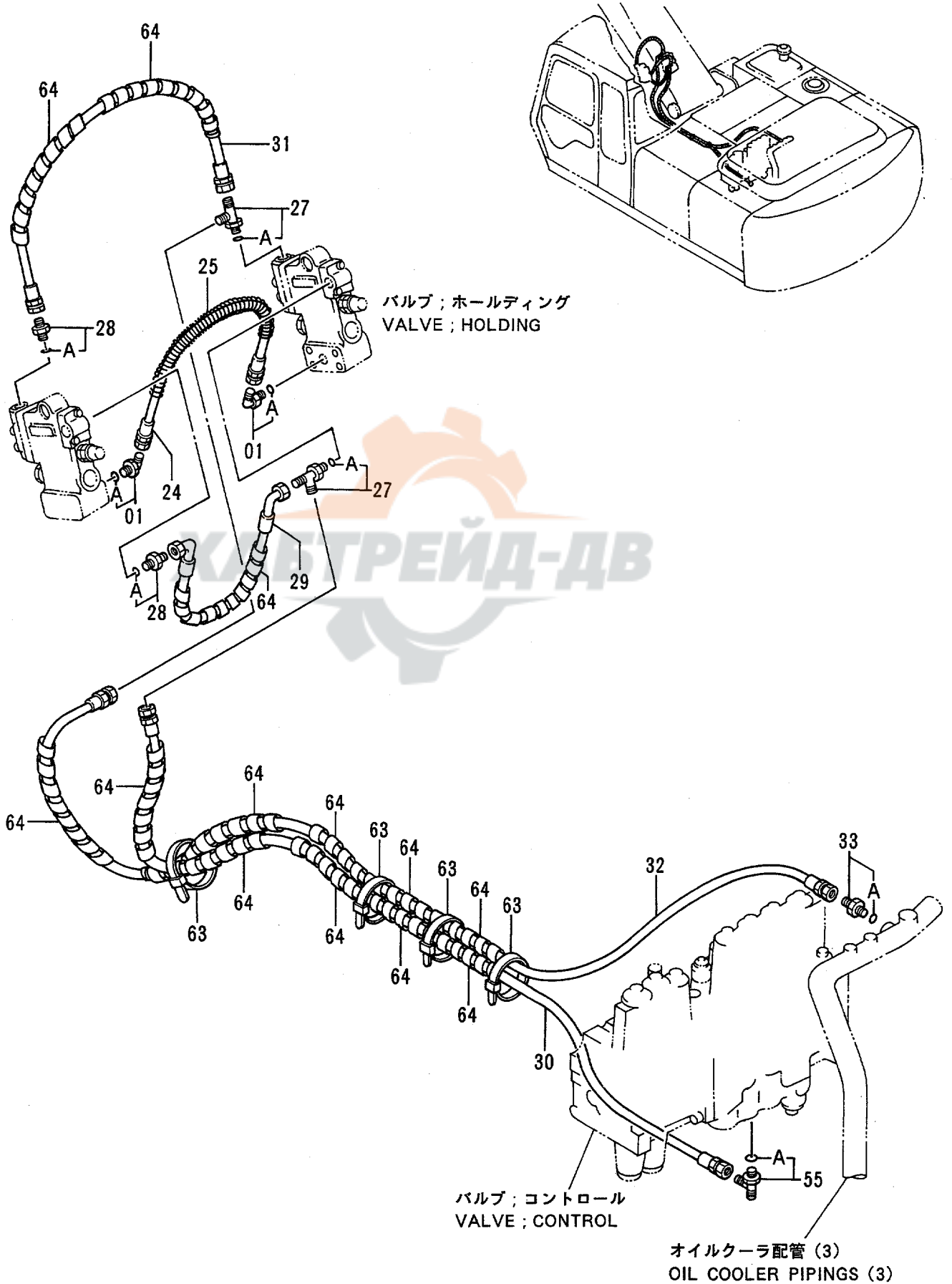

ホースラプチャバルブ配管 (ブーム) :2
 HOSE RUPTURE VALVE PIPINGS (BOOM) :2

78001-

符号 ITEM	部品番号 PART NO.	部品名	PART NAME	数量 QTY	サービス コード S.C	適用号機 SERIAL NO.	互換性 ICA	代替部品 REPLACEABLE PART	
								部品番号 PART NO.	数量 QTY
01	4154670	エルブ ;S	ELBOW;S	2					
01A	957366	・O-リング	・O-RING	1					
24	4252875	ホース	HOSE	1					
25	4298760	ブ ロテクタ;ホース	PROTECTOR;HOSE	1					
27	4205363	チー ;S	TEE;S	2					
27A	4509180	・O-リング	・O-RING	1					
28	4200466	アダプタ ;S	ADAPTER;S	2					
28A	4509180	・O-リング	・O-RING	1					
29	4290666	ホース	HOSE	1					
30	4218429	ホース	HOSE	1					
31	4304403	ホース	HOSE	1					
32	4312653	ホース	HOSE	1					
33	4261938	フィルタ	FILTER	1					
33A	4509180	・O-リング	・O-RING	1					
55	4205363	チー ;S	TEE;S	1					
55A	4509180	・O-リング	・O-RING	1					
63	4055312	クリップ ;バンド	CLIP;BAND	4					
64	4133527	ブ ロテクタ	PROTECTOR	13					

ホースラプチャーバルブ配管 (ブーム) : 3
 HOSE RUPTURE VALVE PIPINGS (BOOM) : 3

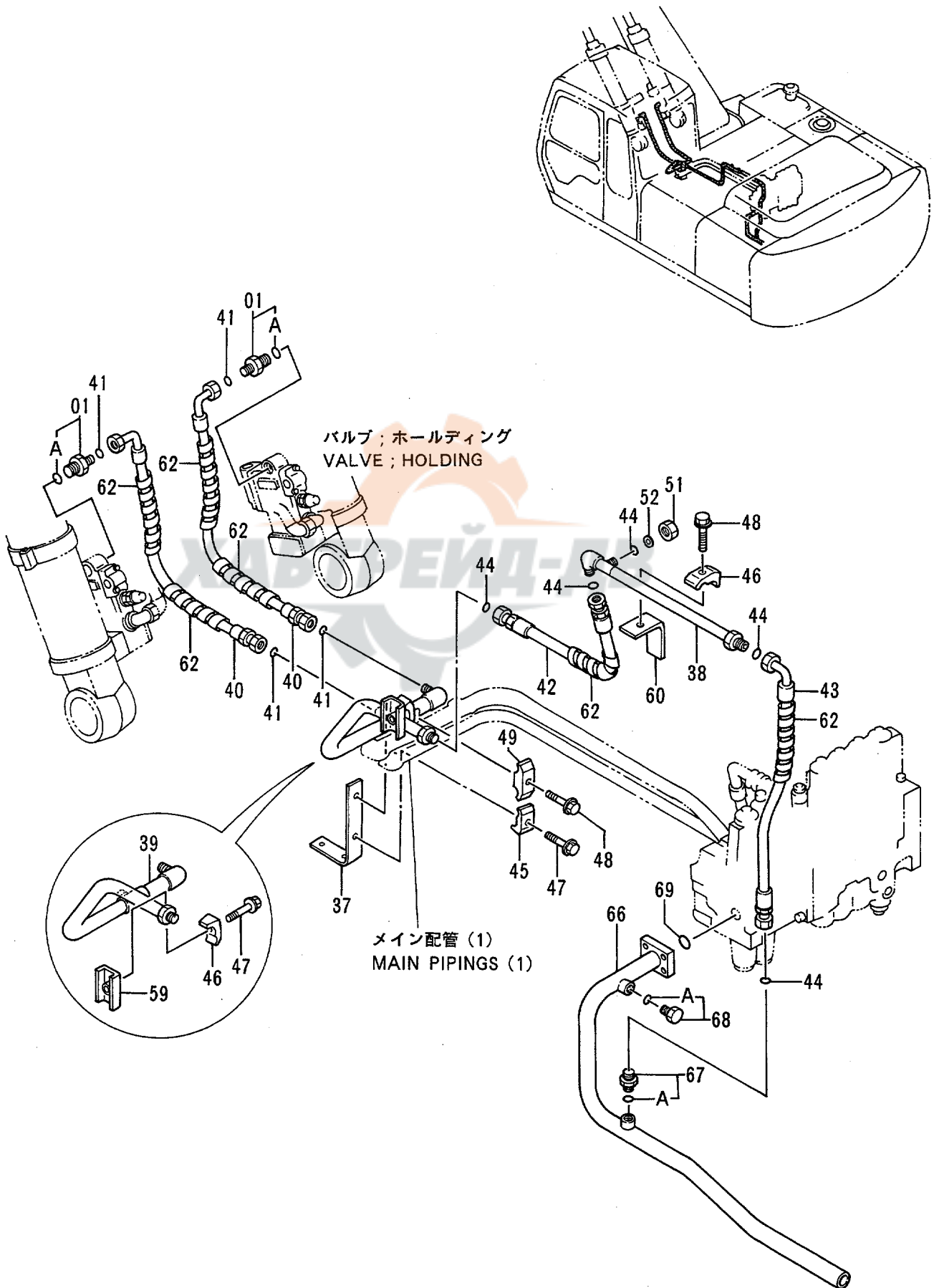

ホースラプチャーバルブ配管 (ブーム) :3
 HOSE RUPTURE VALVE PIPINGS (BOOM) :3

78001-

符号 ITEM	部品番号 PART NO.	部 品 名	PART NAME	数量 QTY	サービス コード S.C	適用号機 SERIAL NO.	互 換 性 ICA	代 替 部 品 REPLACEABLE PART	
								部品番号 PART NO.	数量 QTY
01	4189537	アダプタ;S	ADAPTER;S	2					
01A	4506429	・O-リング	・O-RING	1					
37	9738389	サポ-ト	SUPPORT	1					
38	9741830	パイプ	PIPE	1					
39	8054039	パイプ	PIPE	1					
40	4331049	ホース	HOSE	2					
41	4187308	O-リング	O-RING	4					
42	4326459	ホース	HOSE	1					
43	4326461	ホース	HOSE	1					
44	4187328	O-リング	O-RING	5					
45	4190126	クランプ ;パイプ	CLAMP;PIPE	1					
46	4190127	クランプ ;パイプ	CLAMP;PIPE	2					
47	J011265	ボルト;セムス	BOLT;SEMS	2					
48	J011270	ボルト;セムス	BOLT;SEMS	2					
49	4189860	クランプ ;パイプ	CLAMP;PIPE	1					
51	4188138	ナット	NUT	1					
52	4189095	キャップ	CAP	1					
59	9735916	シート;スクリュー	SEAT;SCREW	1					
60	9741831	ブラケット	BRACKET	1					
62	4044420	プロテクタ	PROTECTOR	6					
66	8056497	パイプ ;リターン	PIPE;RETURN	1					
67	4189601	アダプタ;S	ADAPTER;S	1					
67A	4506424	・O-リング	・O-RING	1					
68	4174541	プラグ	PLUG	1					
68A	4506418	・O-リング	・O-RING	1					
69	A811040	O-リング	O-RING	1					

ホースラプチャーバルブ配管 (アーム) : 1
HOSE RUPTURE VALVE PIPINGS (ARM) : 1

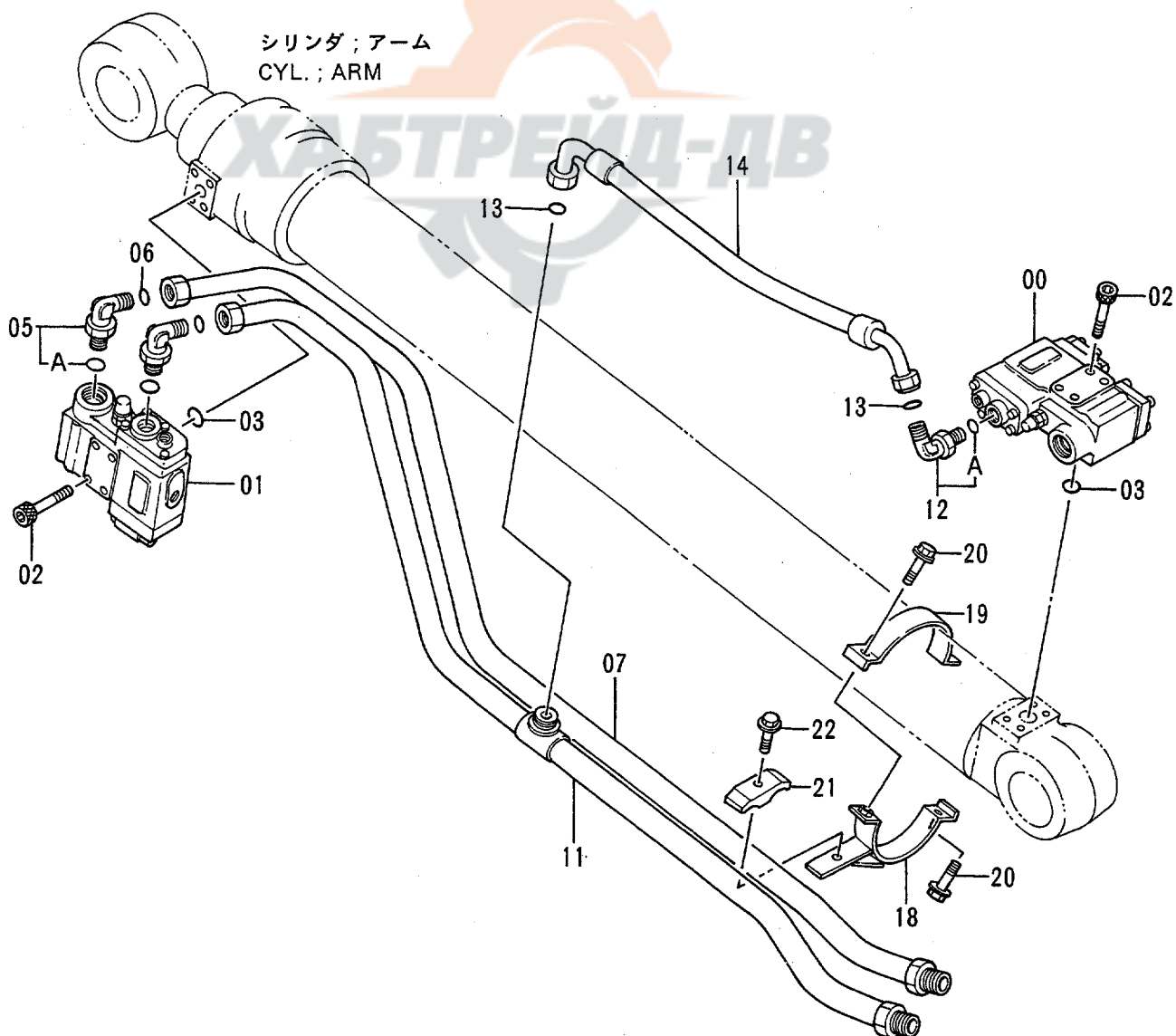
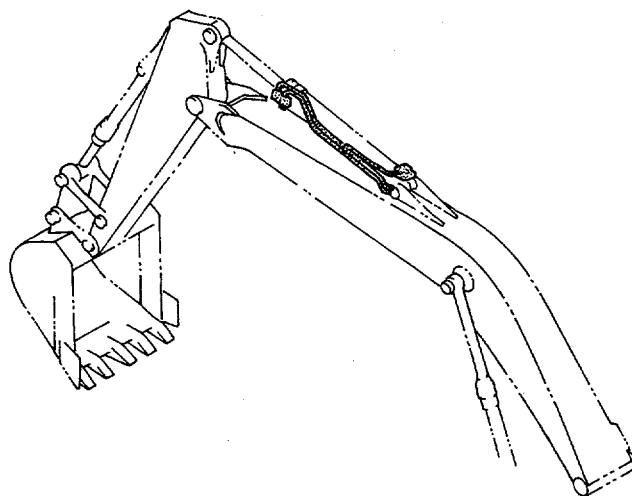

ホースラプチャバルブ配管 (アーム) :1
 HOSE RUPTURE VALVE PIPINGS (ARM) :1

78001-

符号 ITEM	部品番号 PART NO.	部品名	PART NAME	数量 QTY	サービス コード S.C	適用号機 SERIAL NO.	互換性 ICA	代替部品 REPLACEABLE PART	
								部品番号 PART NO.	数量 QTY
00	4311304	バルブ;ホルディング	VALVE;HOLDING	1	H				
01	4311305	バルブ;ホルディング	VALVE;HOLDING	1	H				
02	4317620	ボルト;ソケット	BOLT;SOCKET	8					
03	A811035	O-リング	O-RING	2					
05	4208474	エルボ;S	ELBOW;S	2					
05A	4506429	O-リング	O-RING	1					
06	4187329	O-リング	O-RING	2					
07	8058147	パイプ	PIPE	1					
11	8058170	パイプ	PIPE	1					
12	4198799	エルボ;S	ELBOW;S	1					
12A	4506429	O-リング	O-RING	1					
13	4187328	O-リング	O-RING	2					
14	4326462	ホース	HOSE	1					
18	8057773	クランプ	CLAMP	1					
19	9741528	クランプ	CLAMP	1					
20	J021035	ボルト;セムス	BOLT;SEMS	2					
21	4189860	クランプ;パイプ	CLAMP;PIPE	1					
22	J011270	ボルト;セムス	BOLT;SEMS	1					

ホースラプチャーバルブ配管 (アーム) : 2 HOSE RUPTURE VALVE PIPINGS (ARM) : 2

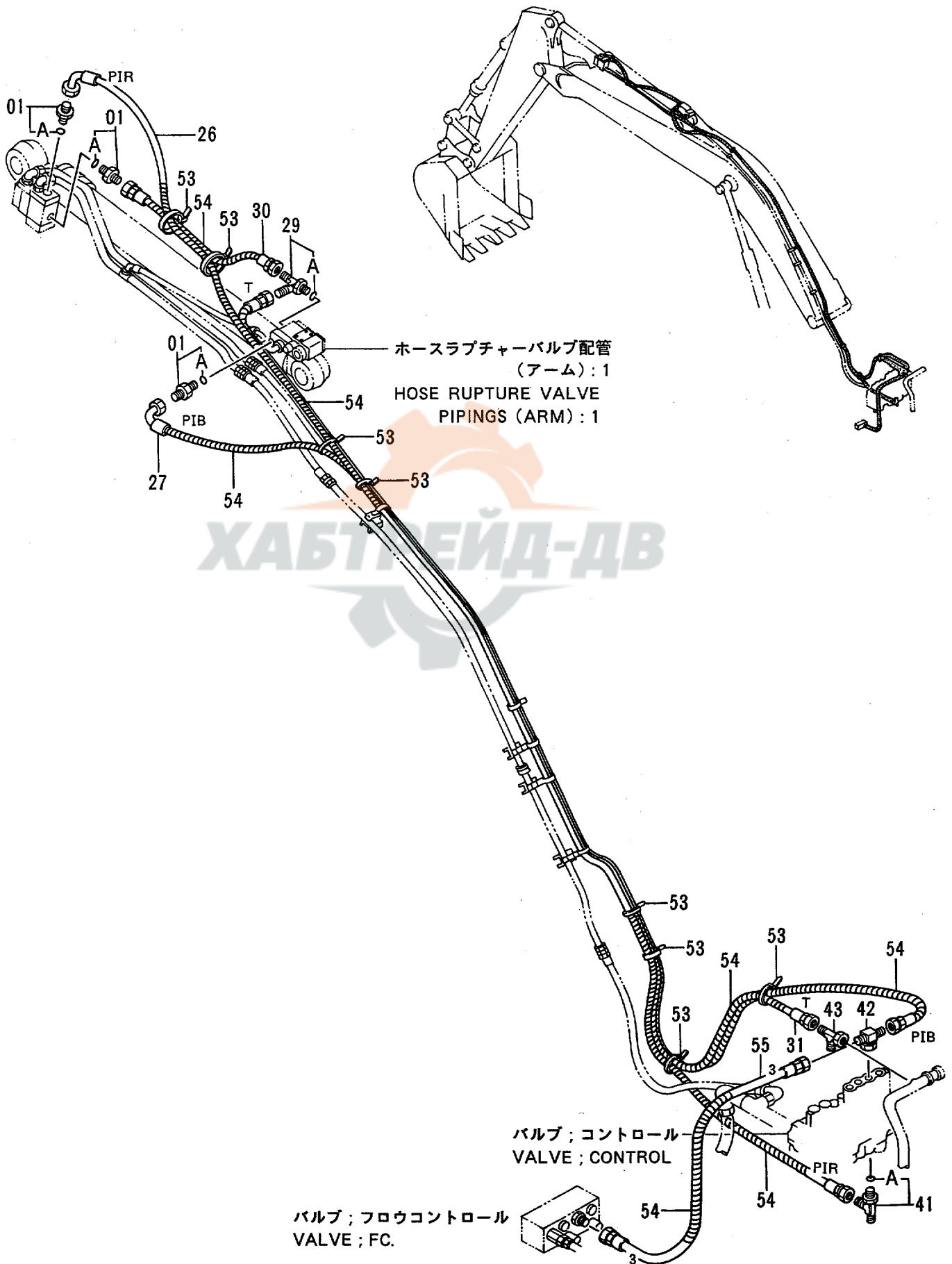

ホースラップチャームバルブ配管 (アーム) :2
 HOSE RUPTURE VALVE PIPINGS (ARM) :2

78001-

符号 ITEM	部品番号 PART NO.	部品名	PART NAME	数量 QTY	サービス コード S.C	適用号機 SERIAL NO.	互換性 ICA	代替部品 REPLACEABLE PART	
								部品番号 PART NO.	数量 QTY
01	4200466	アダプタ;S	ADAPTER;S	3					
01A	4509180	・O-リング	・O-RING	1					
26	4331051	ホース (PIR)	HOSE (PIR)	1					
27	4321267	ホース (PIB)	HOSE (PIB)	1					
29	4205363	チー;S	TEE;S	1					
29A	4509180	・O-リング	・O-RING	1					
30	4269849	ホース	HOSE	1					
31	4321269	ホース (T)	HOSE (T)	1					
41	4205363	チー;S	TEE;S	1					
41A	4509180	・O-リング	・O-RING	1					
42	4226236	ユニオン;M	UNION;M	1					
43	4246672	ユニオン;M	UNION;M	1					
53	4055312	クリップ;バンド	CLIP;BAND	8					
54	4133527	プロテクタ	PROTECTOR	30					
55	4266672	ホース;ナイロン (3)	HOSE;NYLON (3)	1					

ホースラプチャーバルブ配管 (アーム) : 3
 HOSE RUPTURE VALVE PIPINGS (ARM) : 3

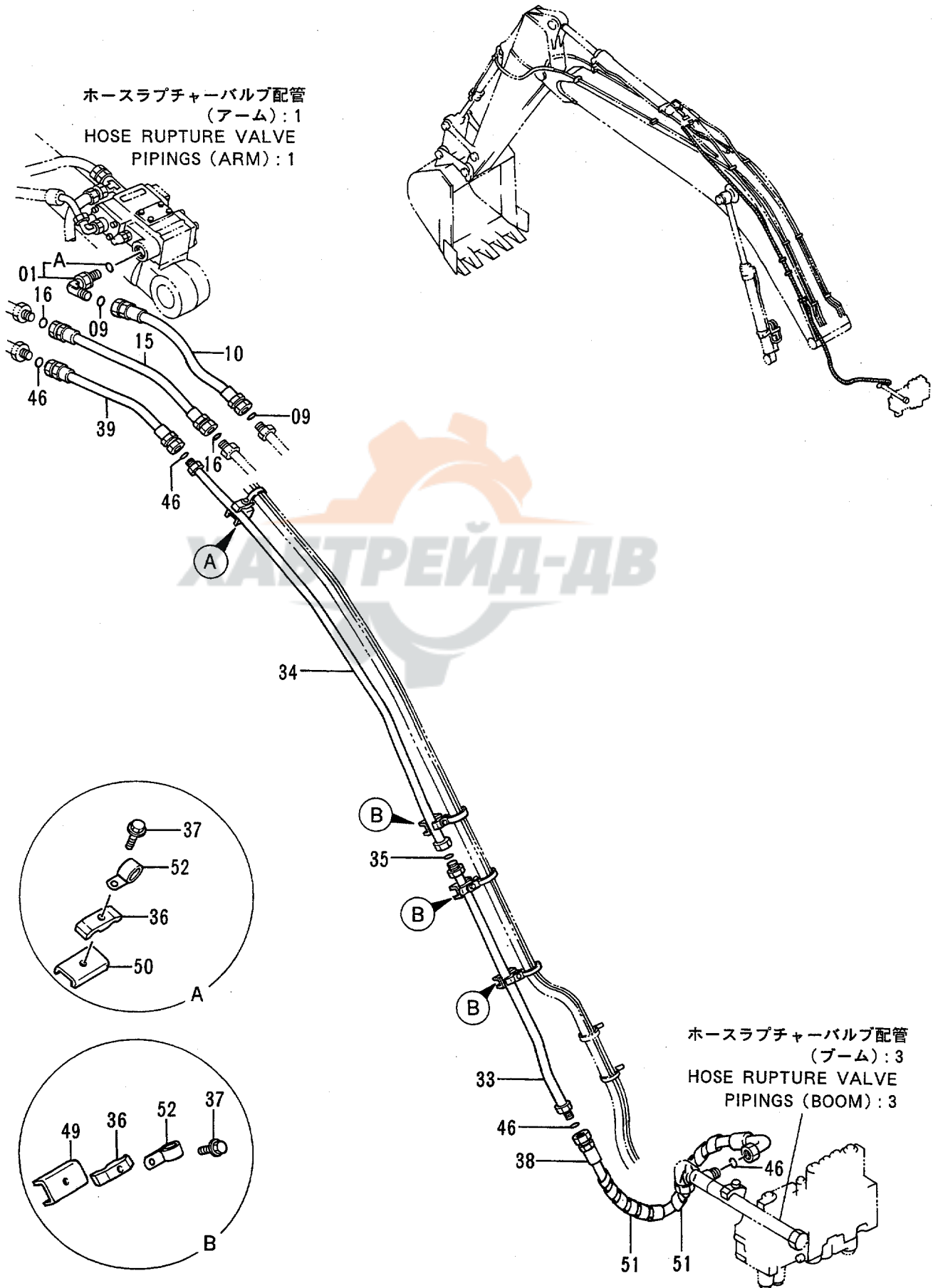

ホースブチヤ-バルブ配管 (ア-ム) :3
 HOSE RUPTURE VALVE PIPINGS (ARM) :3

78001-

符号 ITEM	部品番号 PART NO.	部品名	PART NAME	数量 QTY	サービス コード S.C	適用号機 SERIAL NO.	互換性 ICA	代替部品 REPLACEABLE PART	
								部品番号 PART NO.	数量 QTY
01	4198799	エルボ ;S	ELBOW;S	1					
01A	4506429	-O-リング	-O-RING	1					
09	4187328	O-リング	O-RING	2					
10	4331050	ホ-ス	HOSE	1					
15	4326456	ホ-ス	HOSE	1					
16	4187308	O-リング	O-RING	2					
33	8054040	ハ イブ	PIPE	1					
34	8054041	ハ イブ	PIPE	1					
35	4187329	O-リング	O-RING	1					
36	4153488	クランプ ;ハ イブ	CLAMP;PIPE	4					
37	J011270	ボ ルト ;セムス	BOLT;SEMS	4					
38	4326458	ホ-ス	HOSE	1					
39	4326457	ホ-ス	HOSE	1					
46	4187328	O-リング	O-RING	4					
49	9738793	シート ;スクリユ	SEAT;SCREW	3					
50	9735916	シート ;スクリユ	SEAT;SCREW	1					
51	4044420	ブ ロテクタ	PROTECTOR	2					
52	4190264	クリツブ	CLIP	5					

操作ペダル (ブレーカ & クラッシャ)
CONTROL PEDAL (BREAKER & CRUSHER)

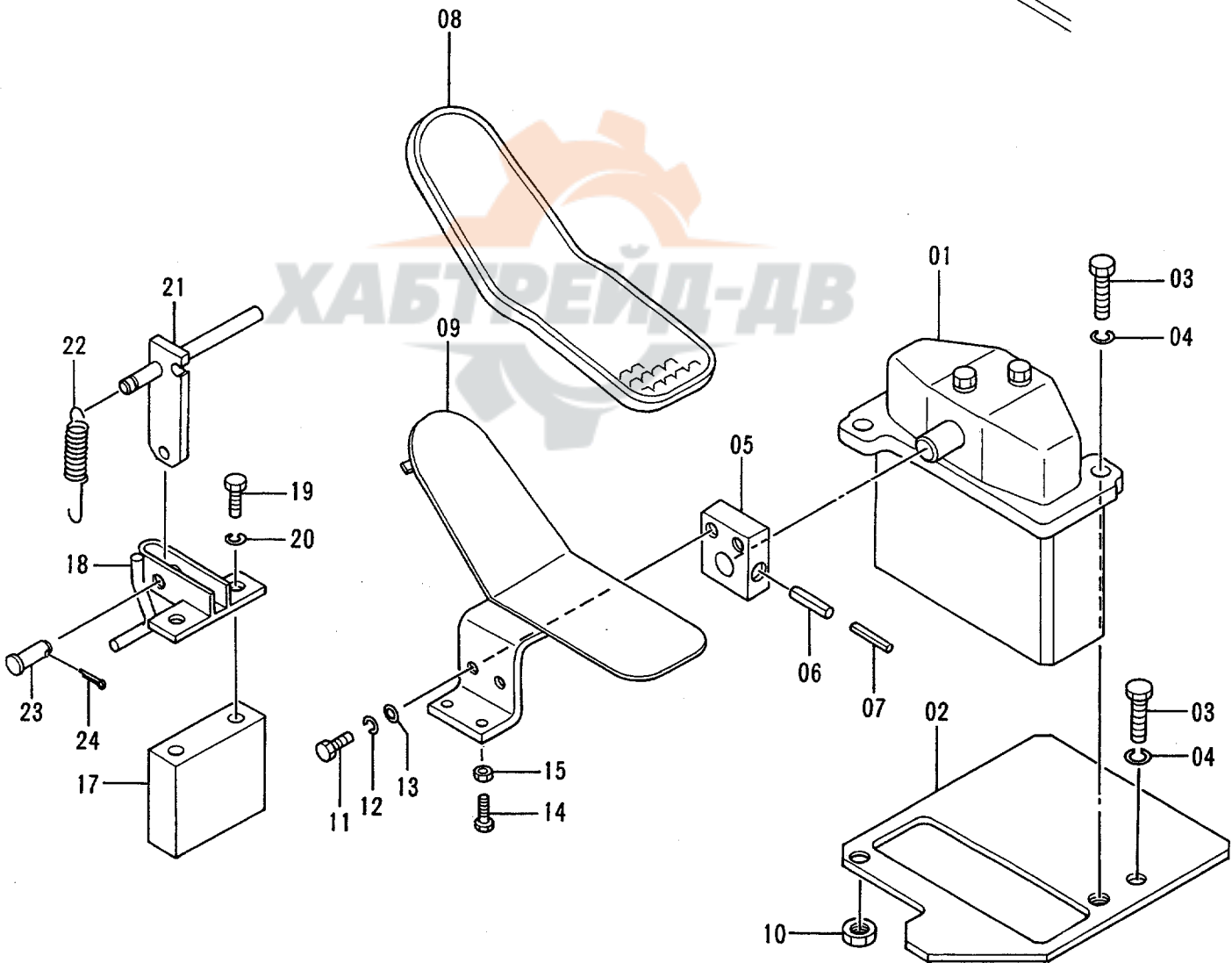
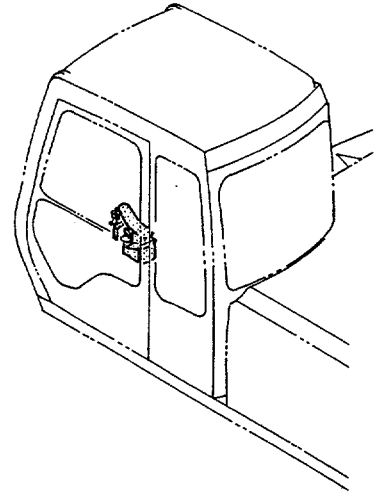

操作ペダル (ブレーカ & クラッシャ)
CONTROL PEDAL (BREAKER & CRUSHER)

78001-

符号 ITEM	部品番号 PART NO.	部品名	PART NAME	数量 QTY	サービス コード S.C	適用号機 SERIAL NO.	互換性 ICA	代替部品 REPLACEABLE PART	
								部品番号 PART NO.	数量 QTY
01	9072923	バルブ;パイロット (本体組付用)	VALVE;PILOT (for assembly of machine)	1	H		I	9074843	1
	(9074843)	バルブ;パイロット (輸送用)	VALVE;PILOT (for transportation)	1	SH				
02	9742905	プレート	PLATE	1					
03	J901035	ボルト	BOLT	3					
04	A590910	ワッシャ;スプリング	WASHER;SPRING	3					
05	4211166	ブラケット	BRACKET	1					
06	4205317	ピン;スプリング	PIN;SPRING	1					
07	4205318	ピン;スプリング	PIN;SPRING	1					
08	4283758	カバー	COVER	1					
09	8055953	ペダル	PEDAL	1					
10	J950010	ナット	NUT	1					
11	J901025	ボルト	BOLT	2					
12	A590910	ワッシャ;スプリング	WASHER;SPRING	2					
13	A590110	ワッシャ;プレーン	WASHER;PLANE	2					
14	J900835	ボルト	BOLT	1					
15	M500807	ナット	NUT	1					
17	4282232	スペーサ	SPACER	1					
18	8034081	ブラケット	BRACKET	1					
19	J901000	ボルト	BOLT	2					
20	A590910	ワッシャ;スプリング	WASHER;SPRING	2					
21	9729325	ブラケット	BRACKET	1					
22	4149125	スプリング	SPRING	1					
23	A741026	ピン	PIN	1					
24	A763016	ピン;スプリット	PIN;SPLIT	1					

パイロット配管 (ブレーカ & クラッシャ)
 PILOT PIPINGS (BREAKER & CRUSHER)

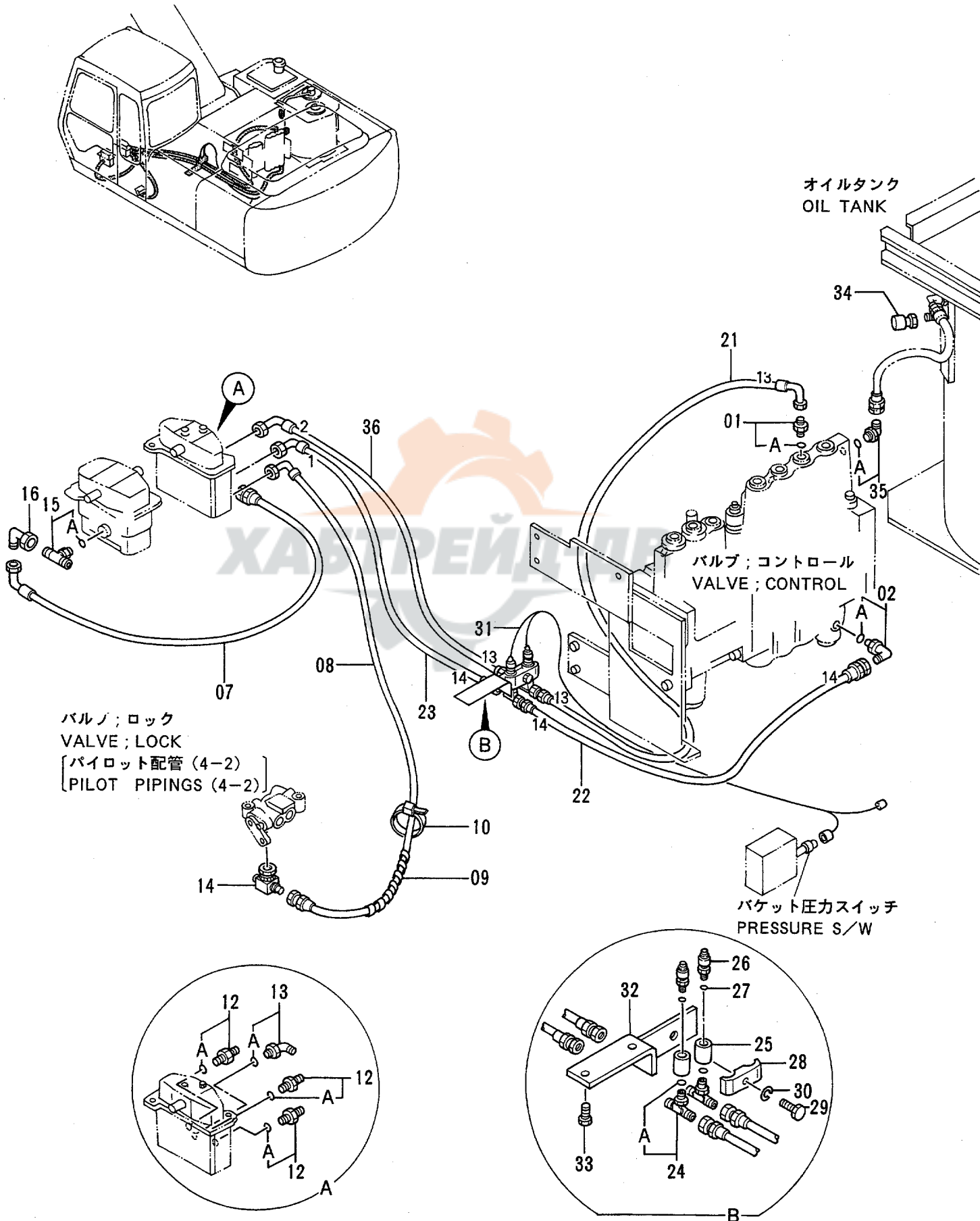

パイロット配管 (ブレーカ & クラッシャ)
PILOT PIPINGS (BREAKER & CRUSHER)

78001-

符号 ITEM	部品番号 PART NO.	部 品 名	PART NAME	数量 QTY	サービス コード S.C	適用号機 SERIAL NO.	互換性 ICA	代替部品 REPLACEABLE PART	
								部品番号 PART NO.	数量 QTY
01	4200466	アダプタ;S	ADAPTER;S	1					
01A	4509180	・O-リング	・O-RING	1					
02	4154671	エルボ;S	ELBOW;S	1					
02A	4509180	・O-リング	・O-RING	1					
07	4218001	ホース;ナイロン	HOSE;NYLON	1					
08	4210340	ホース;ナイロン	HOSE;NYLON	1					
09	4133527	プロテクタ	PROTECTOR	4					
10	4121859	クリップ;バンド	CLIP;BAND	4					
12	4200467	アダプタ;S	ADAPTER;S	3					
12A	957366	・O-リング	・O-RING	1					
13	4156434	エルボ;S	ELBOW;S	1					
13A	957366	・O-リング	・O-RING	1					
14	4226236	ユニオン;S	UNION;S	1					
15	4208473	チー;S	TEE;S	1					
15A	957366	・O-リング	・O-RING	1					
16	4239976	ユニオン;S	UNION;S	1					
21	4296993	ホース;ナイロン (13)	HOSE;NYLON (13)	1					
22	4296994	ホース;ナイロン (14)	HOSE;NYLON (14)	1					
23	4310582	ホース;ナイロン (14-1)	HOSE;NYLON (14-1)	1					
24	4208472	チー;S	TEE;S	2					
24A	4509180	・O-リング	・O-RING	1					
25	4294660	ソケット	SOCKET	2					
26	4254563	スイッチ;プレッシャ	SWITCH;PRES.	2					
27	4506408	O-リング	O-RING	2					
28	4189859	クランプ	CLAMP	1					
29	J901260	ボルト	BOLT	1					
30	A590912	ワッシャ;スプリング	WASHER;SPRING	1					
31	4294677	ハーネス;ワイヤ	HARNESS;WIRE	1					
32	9742884	ブラケット	BRACKET	1					
33	J020825	ボルト;セムス	BOLT;SEMS	2					
34	4177307	ユニオン	UNION	1					
35	4154670	エルボ;S	ELBOW;S	1					
35A	957366	・O-リング	・O-RING	1					
36	4311183	ホース;ナイロン (13-2)	HOSE;NYLON (13-2)	1					

ブレーカ & クラッシャ用本体配管
 MAIN PIPINGS FOR BREAKER & CRUSHER

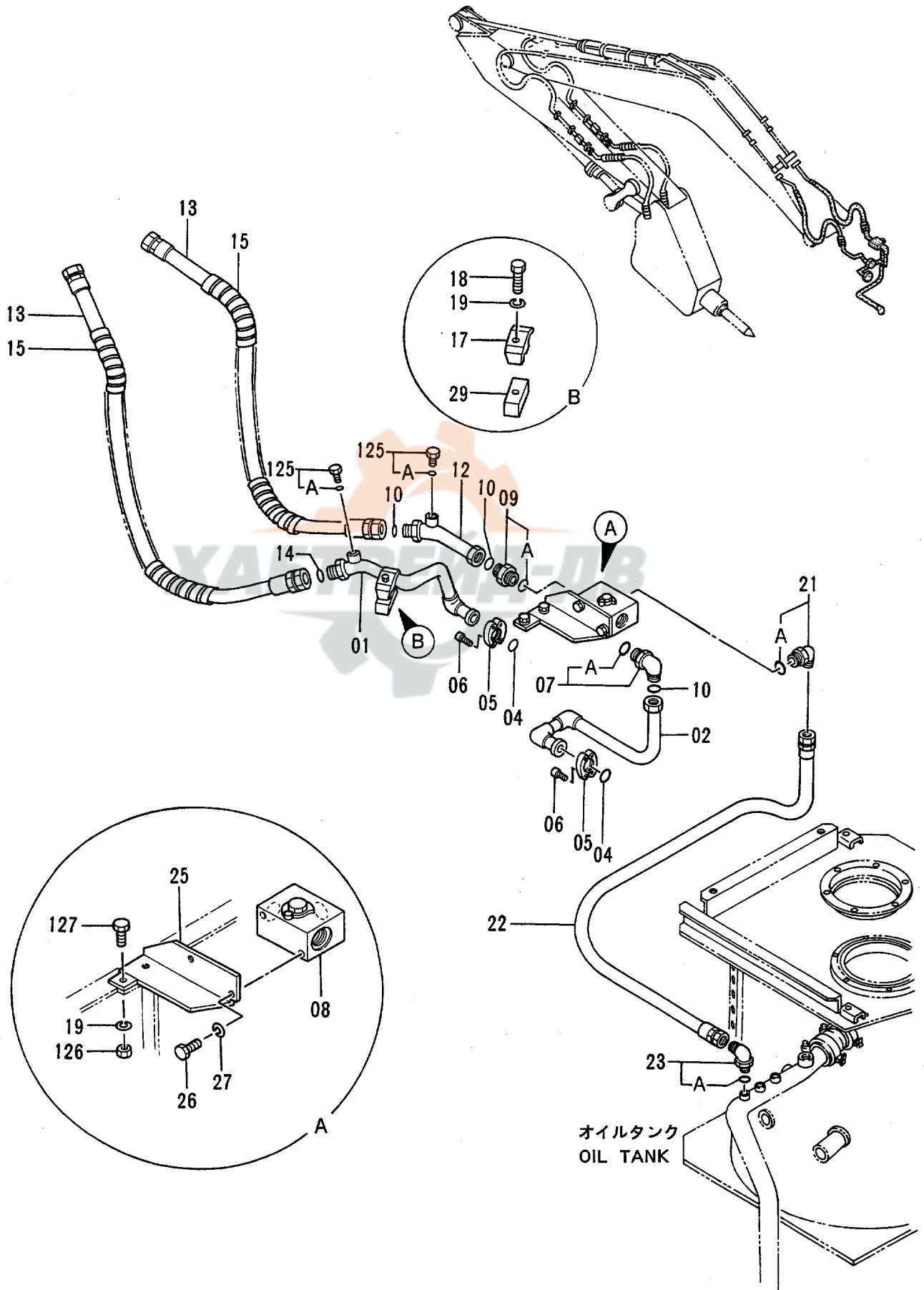

ブレーカ & クラッシュ用本体配管
MAIN PIPINGS FOR BREAKER & CRUSHER

78001-

符号 ITEM	部品番号 PART NO.	部品名	PART NAME	数量 QTY	サービス コード S.C	適用号機 SERIAL NO.	互換性 ICA	代替部品 REPLACEABLE PART	
								部品番号 PART NO.	数量 QTY
01	8054707	パイプ	PIPE	1					
02	8052662	パイプ	PIPE	1					
04	971489	O-リング	O-RING	2					
05	986910	フランジ ; スプリット	FLANGE ; SPLIT	4					
06	M341030	ボルト ; ソケット	BOLT ; SOCKET	8					
07	4208474	エルボ ; S	ELBOW ; S	1					
07A	4506429	O-リング	O-RING	1					
08	4261540	バルブ	VALVE	1					
09	4205196	アダプタ ; S	ADAPTER ; S	1					
09A	4506429	O-リング	O-RING	1					
10	4187329	O-リング	O-RING	2					
12	9739482	パイプ	PIPE	1					
13	4275675	ホース	HOSE	2					
14	4187328	O-リング	O-RING	2					
15	4044420	プロテクタ	PROTECTOR	4					
17	4190127	クランプ ; パイプ	CLAMP ; PIPE	1					
18	J901265	ボルト	BOLT	1					
19	A590912	ワッシャ ; スプリング	WASHER ; SPRING	3					
21	4102104	エルボ ; S	ELBOW ; S	1					
21A	4506429	O-リング	O-RING	1					
22	4287615	ホース	HOSE	1					
23	4037923	エルボ ; S	ELBOW ; S	1					
23A	4506424	O-リング	O-RING	1					
25	8059804	ブラケット	BRACKET	1					
26	J901025	ボルト	BOLT	2					
27	A590910	ワッシャ ; スプリング	WASHER ; SPRING	2					
29	4293450	シート ; スクリュー	SEAT ; SCREW	1	W				
125	4092534	プラグ	PLUG	2					
125A	4509180	O-リング	O-RING	1					
126	J950012	ナット	NUT	2					
127	J901235	ボルト	BOLT	2					

ブレーカ&クラッシャ用フロント配管
 FRONT PIPINGS FOR BREAKER & CRUSHER

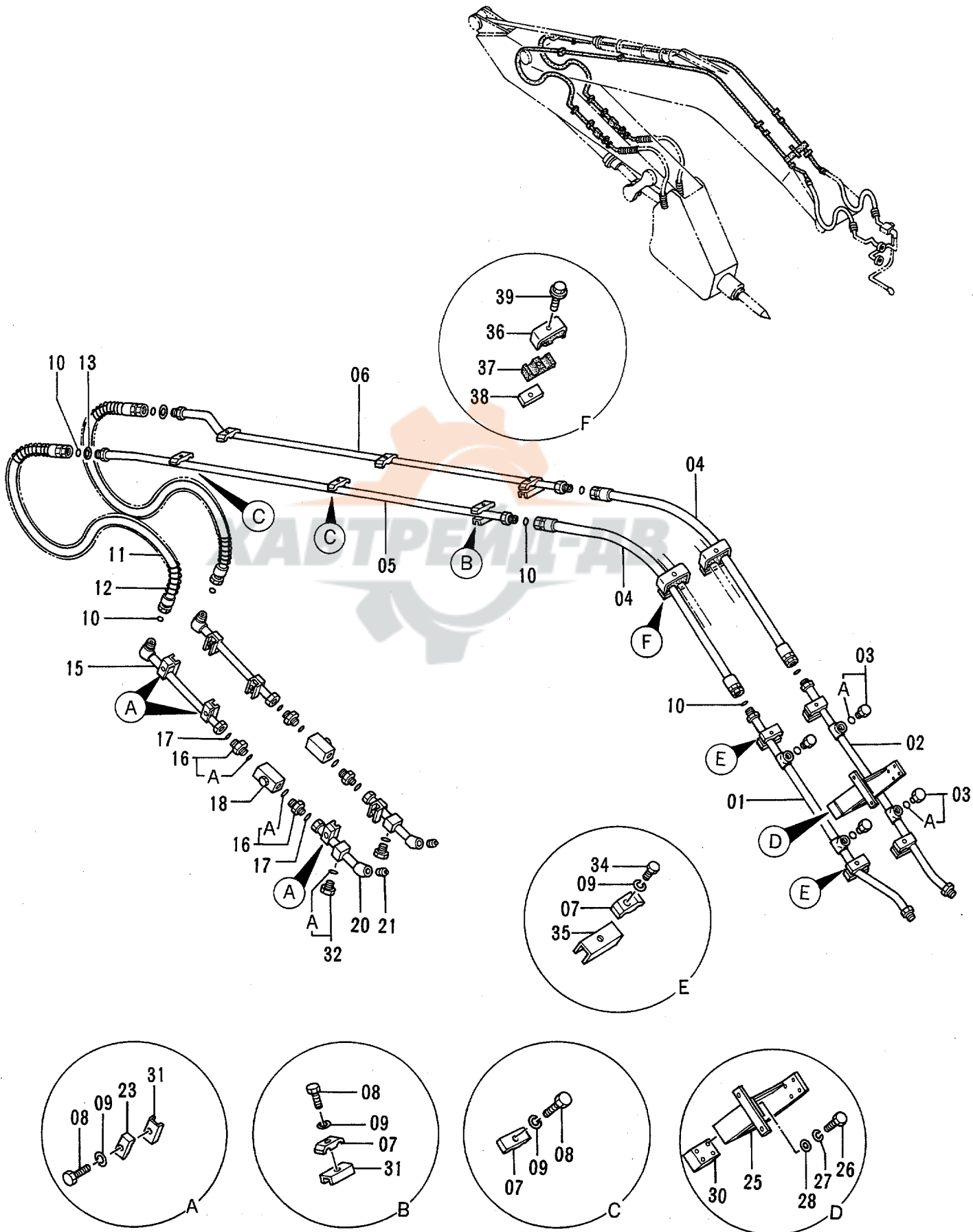

ブレーカ & クラッシャ用フロント配管
FRONT PIPINGS FOR BREAKER & CRUSHER

78001-

符号 ITEM	部品番号 PART NO.	部 品 名	PART NAME	数量 QTY	サービス コード S.C	適用号機 SERIAL NO.	互換性 ICA	代 替 部 品 REPLACEABLE PART	
								部品番号 PART NO.	数量 QTY
01	9737667	ハ イブ	PIPE	1					
02	9737668	ハ イブ	PIPE	1					
03	4174542	プラグ	PLUG	4					
03A	4506424	・O-リング	・O-RING	1					
04	4286820	ホース	HOSE	2					
05	8051686	ハ イブ	PIPE	1					
06	8051687	ハ イブ	PIPE	1					
07	4153488	クランプ ;ハ イブ	CLAMP;PIPE	10					
08	J901270	ボルト	BOLT	12					
09	A590912	ワッシャ;スプリング	WASHER;SPRING	16					
10	4187328	O-リング	O-RING	8					
11	4274673	ホース (スタンダート アーム)	HOSE (STD. ARM)	2					
11	4286815	ホース (ショート アーム)	HOSE (SHORT ARM)	2					
12	4053617	プロテクタ;ホース (スタンダート アーム)	PROTECTOR;HOSE (STD. ARM)	2					
12	4055142	プロテクタ;ホース (ショート アーム)	PROTECTOR;HOSE (SHORT ARM)	2					
13	4208245	ワッシャ	WASHER	2					
15	9737752	ハ イブ (スタンダート アーム)	PIPE (STD. ARM)	2					
15	9739327	ハ イブ (ショート アーム)	PIPE (SHORT ARM)	2					
16	4205196	アダプタ;S	ADAPTER;S	4					
16A	4187329	・O-リング	・O-RING	1					
17	4187329	O-リング	O-RING	4					
18	4287720	バルブ ;ストップ	VALVE;STOP	2					
20	9738455	ハ イブ	PIPE	2					
21	94-2026	プラグ	PLUG	2					
23	4190127	クランプ ;ハ イブ	CLAMP;PIPE	6					
25	8051685	ブラケット	BRACKET	1					
26	J901230	ボルト	BOLT	4					
27	A590912	ワッシャ;スプリング	WASHER;SPRING	4					
28	A590112	ワッシャ;プレーン	WASHER;PLANE	4					
30	4280185	シート;スクリュー	SEAT;SCREW	1	W				
31	9735916	シート;スクリュー	SEAT;SCREW	8	W				
32	4113926	プラグ	PLUG	2					
32A	4506429	・O-リング	・O-RING	1					
34	J901270	ボルト	BOLT	4					
35	9738793	シート;スクリュー	SEAT;SCREW	4					
36	4285725	クランプ ;ハ イブ	CLAMP;PIPE	2					
37	4285724	ラバー	RUBBER	2					
38	9738975	クランプ	CLAMP	2					

ブレーカ&クラッシャ用フロント配管
 FRONT PIPINGS FOR BREAKER & CRUSHER

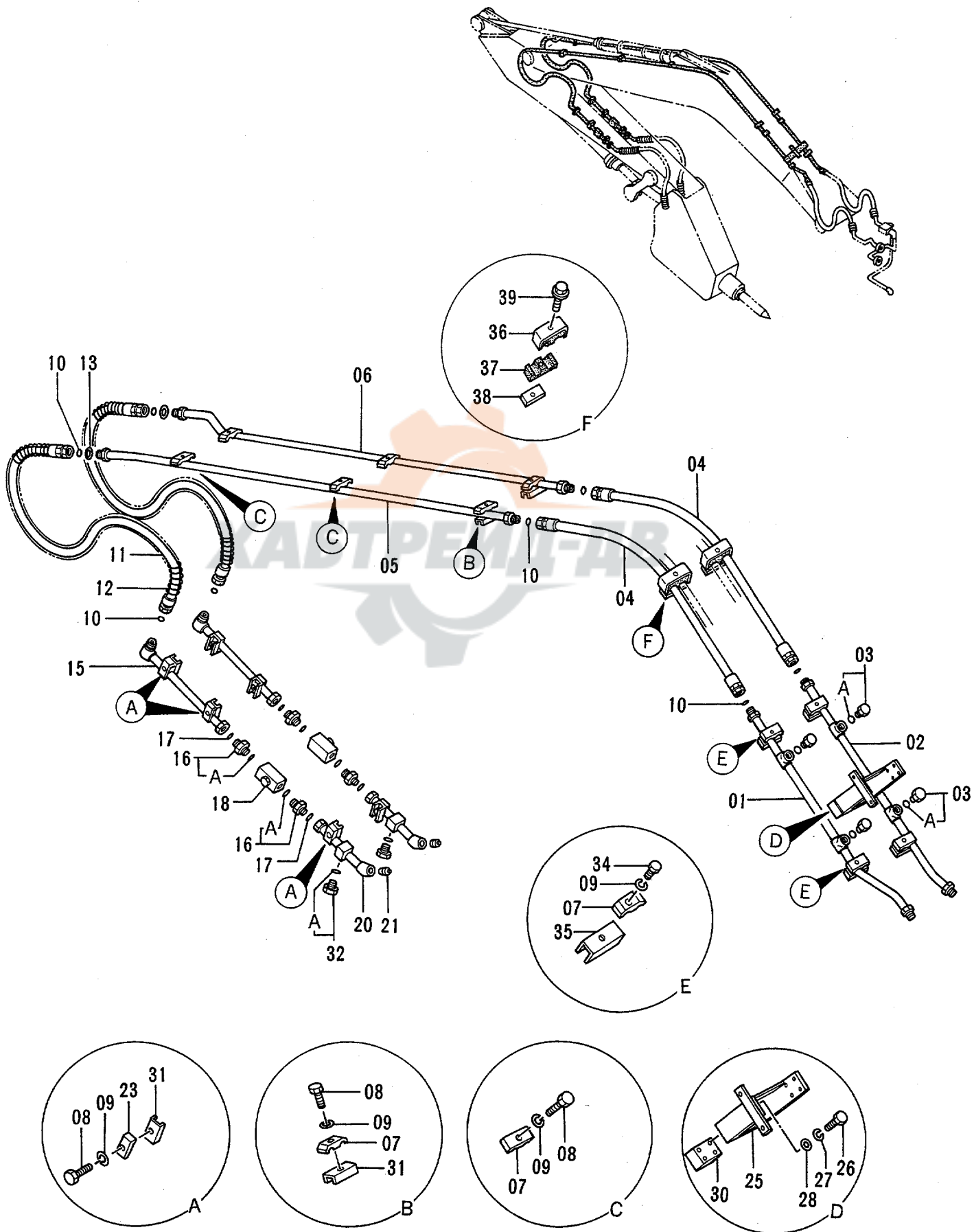

NPKブレーカ用配管
PIPING FOR NPK BREAKER

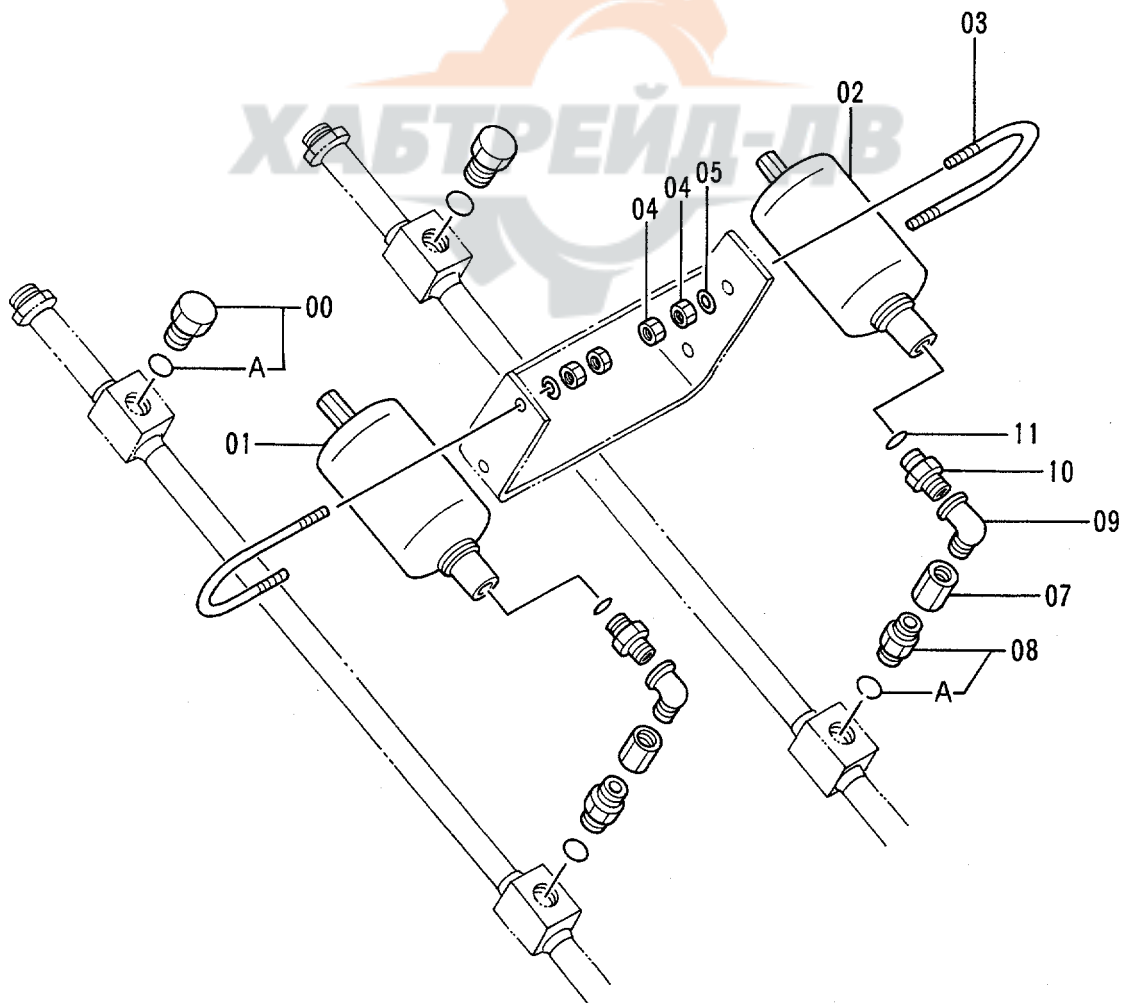
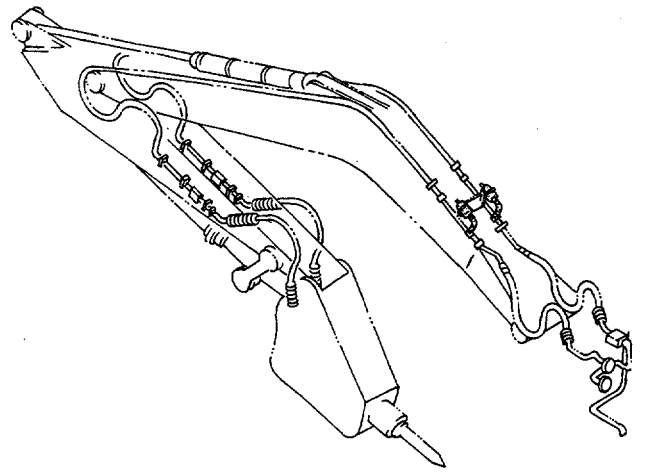

NPK ブレーカ用配管
 PIPINGS FOR NPK BREAKER

78001-

符号 ITEM	部品番号 PART NO.	部 品 名	PART NAME	数量 QTY	サービス コード S.C	適用号機 SERIAL NO.	互 換 性 ICA	代 替 部 品 REPLACEABLE PART	
								部品番号 PART NO.	数量 QTY
00	4174542	プラグ	PLUG	2					
00A	4506424	・O-リング	・O-RING	1					
01	4284865	アキュムレータ	ACCUMULATOR	1					
02	4284867	アキュムレータ	ACCUMULATOR	1					
03	4208961	ボルト;U	BOLT;U	2					
04	J950012	ナット	NUT	8					
05	A590112	ワッシャ;プレーン	WASHER;PLANE	4					
07	94-0678	ソケット;S	SOCKET;S	2					
08	4208243	アダプタ;S	ADAPTER;S	2					
08A	4506424	・O-リング	・O-RING	1					
09	94-0633	エルボ ;S	ELBOW;S	2					
10	4331875	アダプタ;S	ADAPTER;S	2					
11	4509181	O-リング	O-RNG	2					

NPKブレーカ & クラッシャ用配管 PIPING FOR NPK BREAKER & CRUSHER

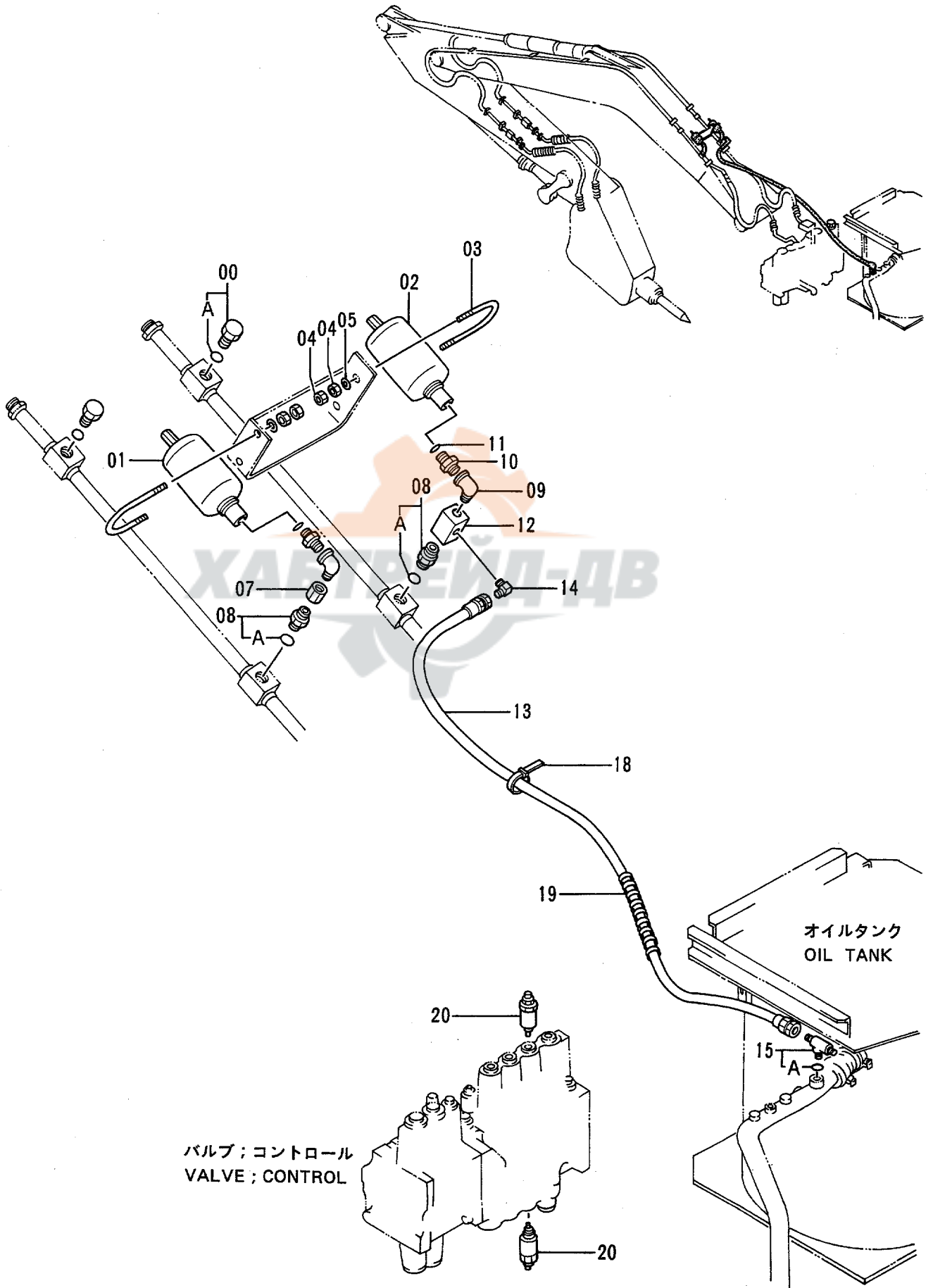

NPK ブレカ & クラツシヤ用配管
 PIPINGS FOR NPK BREAKER & CRUSHER

78001-

符号 ITEM	部品番号 PART NO.	部 品 名	PART NAME	数量 QTY	サービス コード S.C	適用号機 SERIAL NO.	互 換 性 ICA	代 替 部 品 REPLACEABLE PART	
								部品番号 PART NO.	数量 QTY
00	4174542	プラグ	PLUG	2					
00A	4506424	・O-リング	・O-RING	1					
01	4284865	アキユムレータ	ACCUMULATOR	1					
02	4284867	アキユムレータ	ACCUMULATOR	1					
03	4208961	ボルト;U	BOLT;U	2					
04	J950012	ナット	NUT	8					
05	A590112	ワッシャ;プレーン	WASHER;PLANE	4					
07	94-0678	ソケット	SOCKET	1					
08	4208243	アダプタ:S	ADAPTER:S	2					
08A	4506424	・O-リング	・O-RING	1					
09	94-0633	エルボ ;S	ELBOW;S	2					
10	4331875	アダプタ:S	ADAPTER;S	2					
11	4509181	O-リング	O-RING	2					
12	4206361	バルブ ;ストップ	VALVE;STOP	1					
13	4209795	ホース	HOSE	1					
14	4154656	エルボ ;S	ELBOW;S	1					
15	4224382	チー ;S	TEE;S	1					
15A	4506418	・O-リング	・O-RING	1					
18	4055312	クリップ ;バンド	CLIP;BAND	10					
19	4133527	プロテクタ	PROTECTOR	1					
20	4282718	バルブ ;リリーフ	VALVE;RELIEF	2					

オカダ／古河ブレーカ用配管
PIPING FOR OKADA / FURUKAWA BREAKER

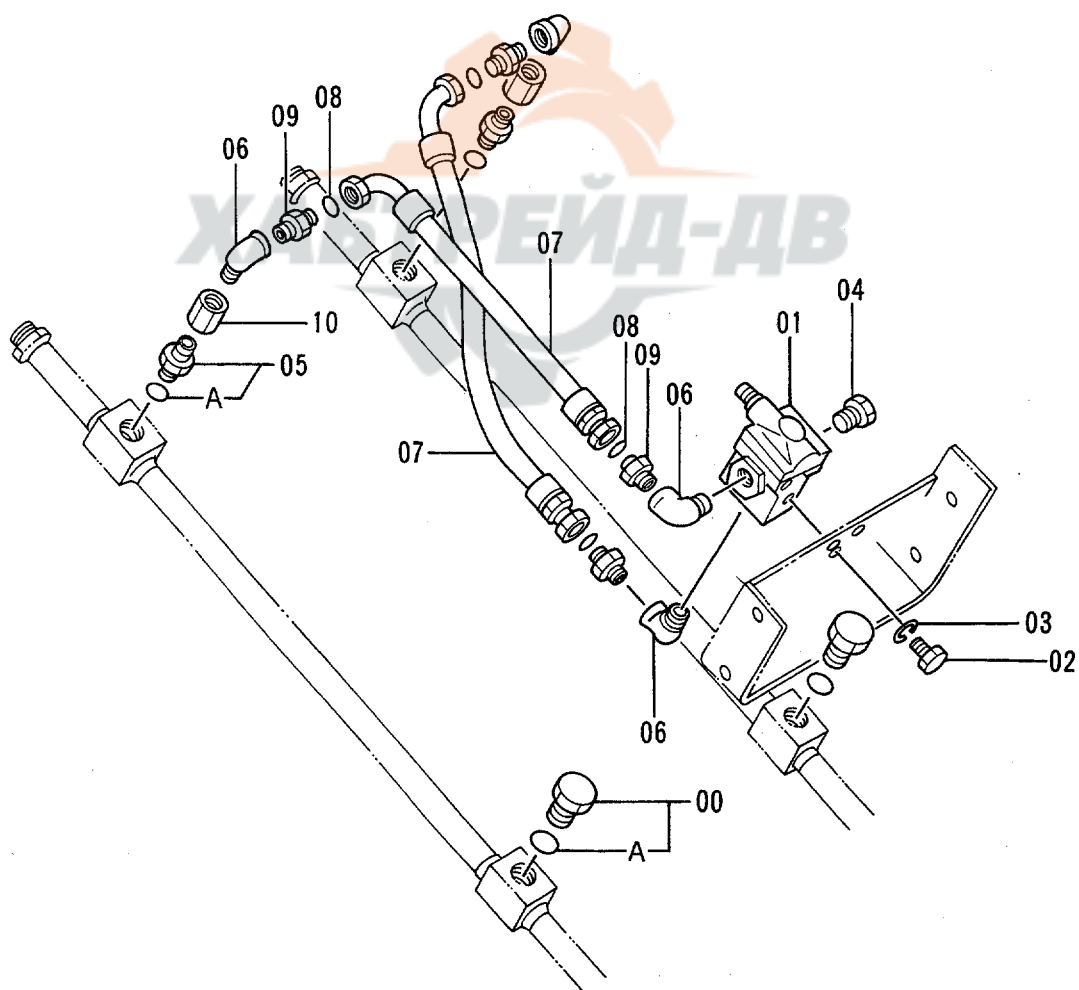
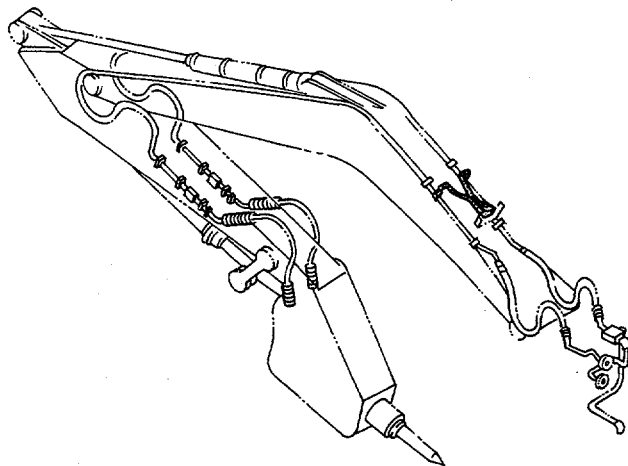

カダ / 古河 ブレーカ用配管
 PIPINGS FOR OKADA/FURUKAWA BREAKER

78001-

符号 ITEM	部品番号 PART NO.	部 品 名	PART NAME	数量 QTY	サービス コード S.C	適用号機 SERIAL NO.	互 換 性 ICA	代 替 部 品 REPLACEABLE PART	
								部品番号 PART NO.	数量 QTY
00	4174542	プ ラグ	PLUG	2					
00A	4506424	・O-リング	・O-RING	1					
01	4209158	バ ルブ ;リリーフ	VALVE;RELIEF	1					
02	J900820	ボ ルト	BOLT	3					
03	A590908	ワッシャー;スプリング	WASHER;SPRING	3					
04	94-2014	プ ラグ	PLUG	1					
05	4208243	アダプタ;S	ADAPTER;S	2					
05A	4506424	・O-リング	・O-RING	1					
06	94-0633	エルボ ;S	ELBOW;S	4					
07	4208454	ホース	HOSE	2					
08	4187308	O-リング	O-RING	4					
09	4208967	アダプタ;S	ADAPTER;S	4					
10	94-0678	ソケット;S	SOCKET;S	2					

オカダ/古河ブレーカ&クラッシャ用配管
PIPING FOR OKADA / FURUKAWA BREAKER & CRUSHER

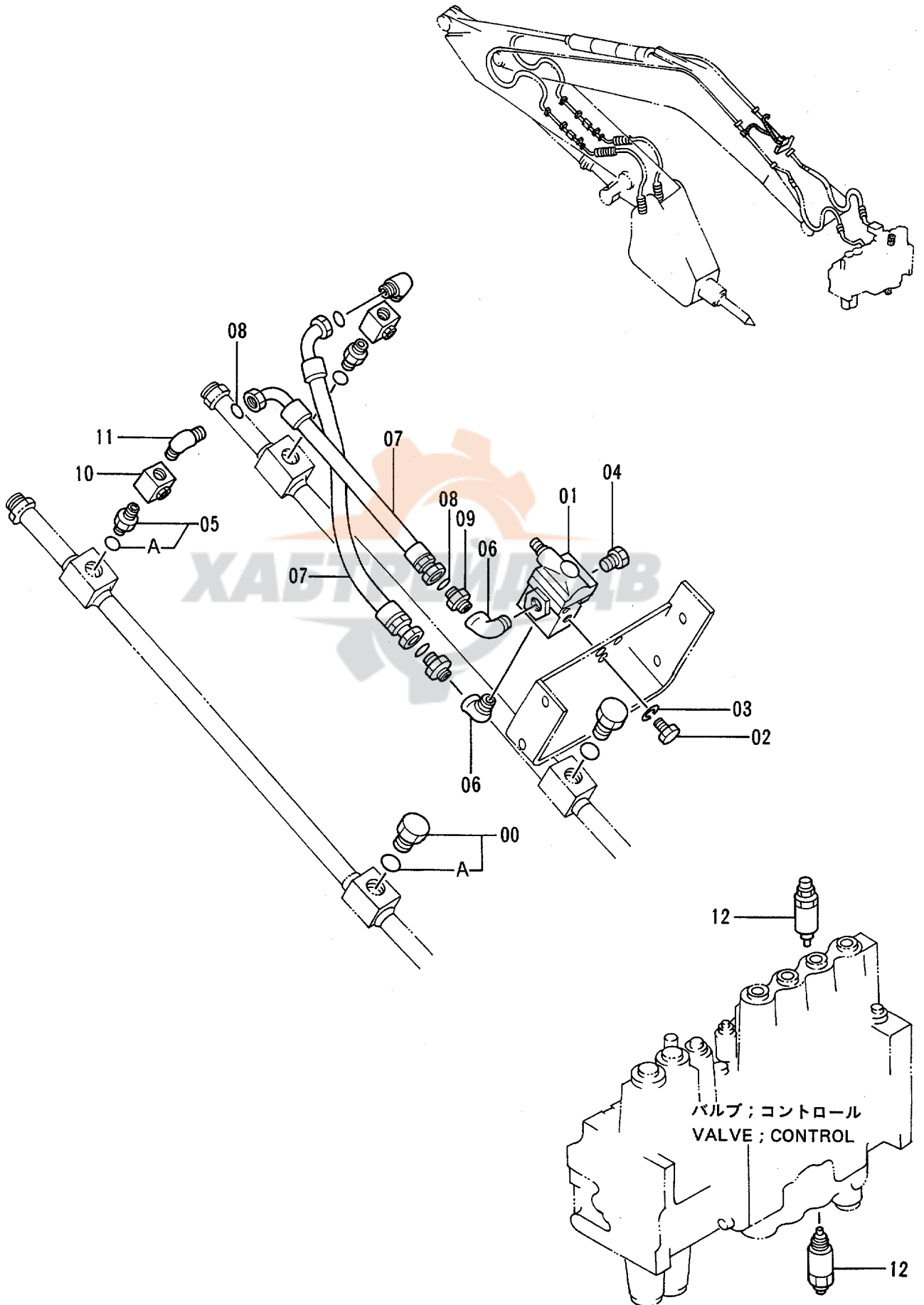

オカダ / 古河 ブレーカ & クラッシュ用配管
 PIPINGS FOR OKADA/FURUKAWA BREAKER & CRUSHER

78001-

符号 ITEM	部品番号 PART NO.	部品名	PART NAME	数量 QTY	サービス コード S.C	適用号機 SERIAL NO.	互換性 ICA	代替部品 REPLACEABLE PART	
								部品番号 PART NO.	数量 QTY
00	4174542	プラグ	PLUG	2					
00A	4506424	・O-リング	・O-RING	1					
01	4209158	バルブ ; リリーフ	VALVE ; RELIEF	1					
02	J900820	ボルト	BOLT	3					
03	A590908	ワッシャー ; スプリング	WASHER ; SPRING	3					
04	94-2014	プラグ	PLUG	1					
05	4291797	アダプタ ; S	ADAPTER ; S	2					
05A	4506424	・O-リング	・O-RING	1					
06	94-0633	エルボ ; S	ELBOW ; S	2					
07	4208454	ホース	HOSE	2					
08	4187308	O-リング	O-RING	4					
09	4208967	アダプタ ; S	ADAPTER ; S	2					
10	4287720	バルブ ; ストップ	VALVE ; STOP	2					
11	4202113	エルボ ; S	ELBOW ; S	2					
12	4282718	バルブ ; リリーフ	VALVE ; RELIEF	2					



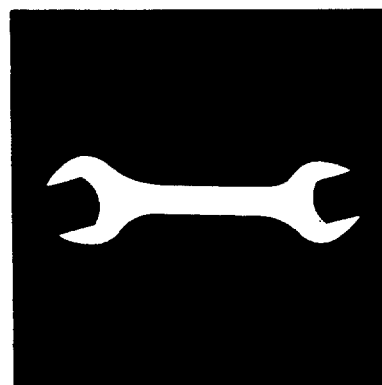

工 具 及 び 予 備 品
TOOLS AND SPARE PARTS



工 具
TOOLS

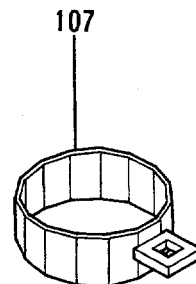
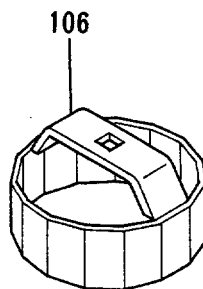
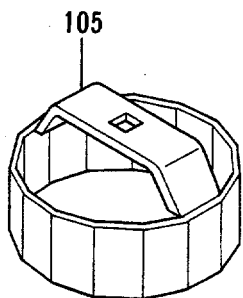
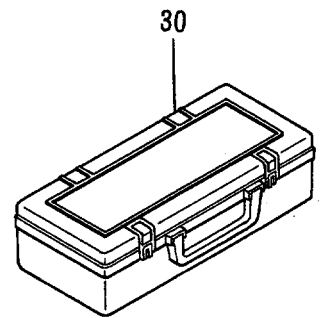
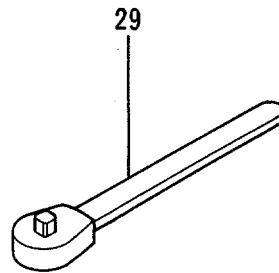
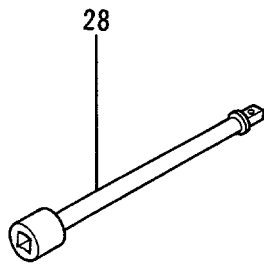
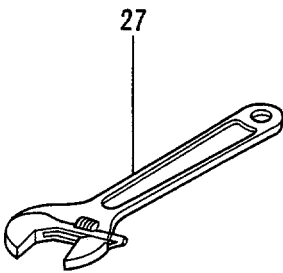
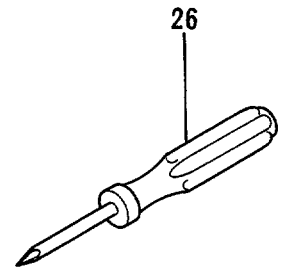
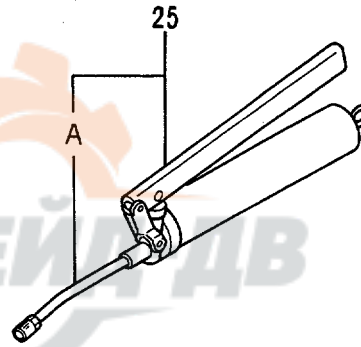
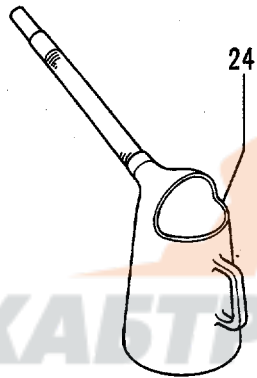
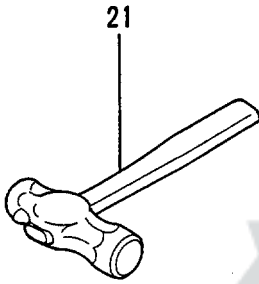
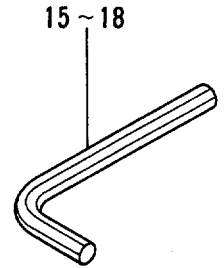
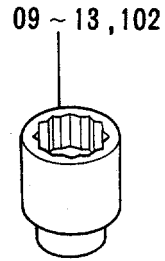
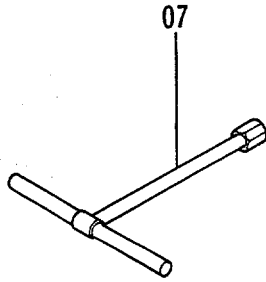
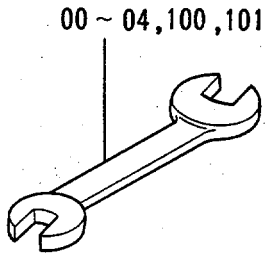

工具
 TOOLS

78001-

符号 ITEM	部品番号 PART NO.	部 品 名	PART NAME	数量 Q'TY	サービス コード S.C	適用号機 SERIAL NO.	互 換 性 ICA	代 替 部 品 REPLACEABLE PART	
								部品番号 PART NO.	数量 Q'TY
00	4200436	スパナ (13X17)	SPANNER (13X17)	1					
01	989858	スパナ (19X22)	SPANNER (19X22)	1					
03	989859	スパナ (24X27)	SPANNER (24X27)	1					
04	989860	スパナ (30X32)	SPANNER (30X32)	1					
07	958407	レンチ;T (10)	WRENCH;T (10)	1					
09	D99055	レンチ;ソケット (17)	WRENCH;SOCKET (17)	1					
10	D99056	レンチ;ソケット (19)	WRENCH;SOCKET (19)	1					
11	989848	レンチ;ソケット (22)	WRENCH;SOCKET (22)	1					
12	4200437	レンチ;ソケット (24)	WRENCH;SOCKET (24)	1					
13	989850	レンチ;ソケット (27)	WRENCH;SOCKET (27)	1					
15	4020977	レンチ;バ -	WRENCH;BAR	1	#	D95/04-			
16	985710	レンチ;バ - (6)	WRENCH;BAR (6)	1					
17	958393	レンチ;バ - (8)	WRENCH;BAR (8)	1					
18	958394	レンチ;バ - (10)	WRENCH;BAR (10)	1					
21	4922685	ハンマ	HAMMER	1		-D95/03			
24	924327	ジ ョツキ;オイル	JUG;OIL	1		-D95/03			
25	4131548	ガン;グリース	GUN;GREASE	1					
25A	4223527	-ノズル	-NOZZLE	1					
26	4200434	スクリユト ライバ	S. DRIVER	1					
27	4200438	レンチ;アジ ャスタブル	WRENCH;ADJUST.	1					
28	936010	バ - ;エクステンション	BAR;EXTENSION	1					
29	985706	ハンド ル;ラチエツト	HANDLE;RATCHET	1					
30	4276924	ボ ックス;ツール	BOX;TOOL	1					
100	4276811	スパナ (36X41)	SPANNER (36X41)	1		-D95/03			
101	4200435	スパナ (10X12)	SPANNER (10X12)	1					
102	993043	レンチ;ソケット (30)	WRENCH;SOCKET (30)	1		-D95/03			
105	4239943	レンチ	WRENCH	1					
106	4207868	レンチ	WRENCH	1					
107	4276948	レンチ	WRENCH	1					

413

適用号機 78001~D94/11
Serial No.

予 備 品
SPARE PARTS

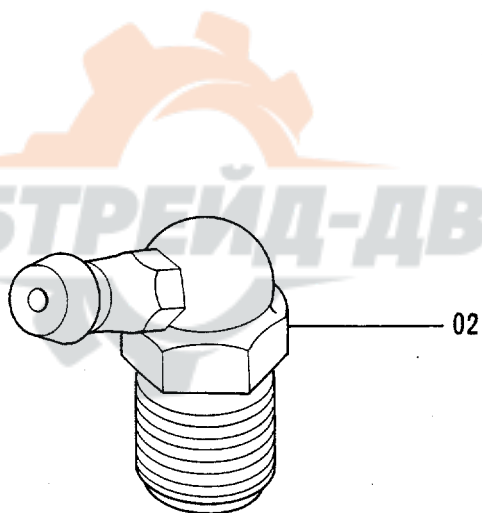
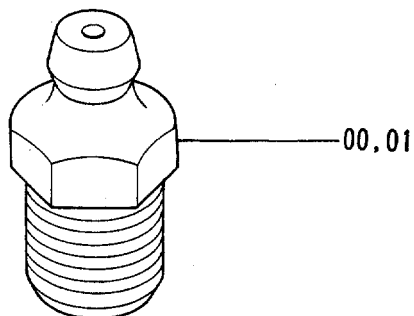



**NAME
PLATE**

ネームプレート
NAME-PLATE



ネームプレート (日本語) <STD>
 NAME-PLATE (JAPANESE) <STD>

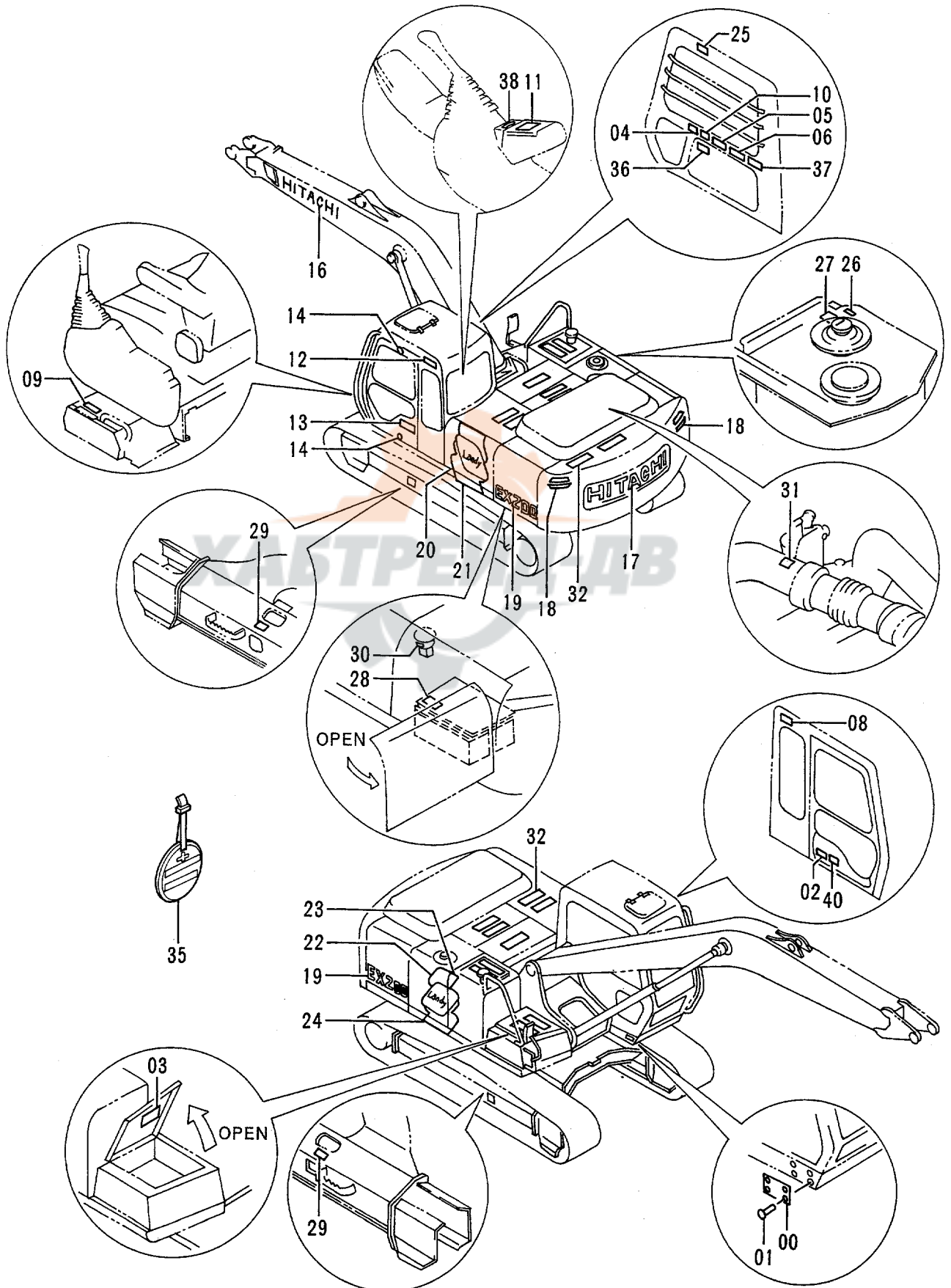

ネームプレート (日本語) <STD>
NAME-PLATE (JAPANESE) <STD>

78001-

符号 ITEM	部品番号 PART NO.	部 品 名	PART NAME	数量 QTY	サービス コード S.C	適用号機 SERIAL NO.	互 換 性 ICA	代 替 部 品 REPLACEABLE PART	
								部品番号 PART NO.	数量 QTY
00	3042363	ネームプレート (号機)	NAME-PLATE (MACHINE MFG. NO.)	1					
01	M492564	スクリュードライブ	SCREW;DRIVE	4					
02	4334914	ネームプレート (仕様:EX200-3)	NAME-PLATE (SPECIFICATION:EX200-3)	1					
02	4334916	ネームプレート (仕様:EX200LC-3)	NAME-PLATE (SPECIFICATION:EX200LC-3)	1					
02	4352801	ネームプレート (仕様:EX200H-3)	NAME-PLATE (SPECIFICATION:EX200H-3)	1					
02	4352802	ネームプレート (仕様:EX200LCH-3)	NAME-PLATE (SPECIFICATION:EX200LCH-3)	1					
03	2037172	ネームプレート (給油脂:EX200-3) (給油脂:EX200LC-3)	NAME-PLATE (LUBRICATION:EX200-3) (LUBRICATION:EX200LC-3)	1					
03	2038025	ネームプレート (給油脂:EX200H-3) (給油脂:EX200LCH-3)	NAME-PLATE (LUBRICATION:EX200H-3) (LUBRICATION:EX200LCH-3)	1					
04	4341007	ネームプレート (モードセレクタ)	NAME-PLATE (MODE SELECTOR)	1					
05	4289197	ネームプレート (取説注意)	NAME-PLATE (INSPECTION MANUAL)	1					
06	4322839	ネームプレート (運転注意)	NAME-PLATE (CAUTION)	1					
08	4288825	ネームプレート (前窓ロック)	NAME-PLATE (FRONT WINDOW LOCK)	1					
09	4289198	ネームプレート (レバーロック)	NAME-PLATE (LEVER LOCK)	1					
10	4292542	ネームプレート (感電防止)	NAME-PLATE (PREVENTION FROM ELECTRIC SHOCK)	1					
11	4331950	ネームプレート (エンジン回転)	NAME-PLATE (ENGINE REVOLUTION)	1					
12	4334227	ネームプレート (社名)	NAME-PLATE (NAME OF COMPANY)	1					
13	2032647	ネームプレート (ELLE)	NAME-PLATE (ELLE)	1					
14	4087559	ネームプレート	NAME-PLATE	2					
16	3061503	ネームプレート (社名)	NAME-PLATE (NAME OF COMPANY)	1					
17	3066462	ネームプレート (社名)	NAME-PLATE (NAME OF COMPANY)	1					
18	2032973	ネームプレート (立入禁止)	NAME-PLATE (STAY OUT)	2					

ネームプレート (日本語) <STD>
 NAME-PLATE (JAPANESE) <STD>

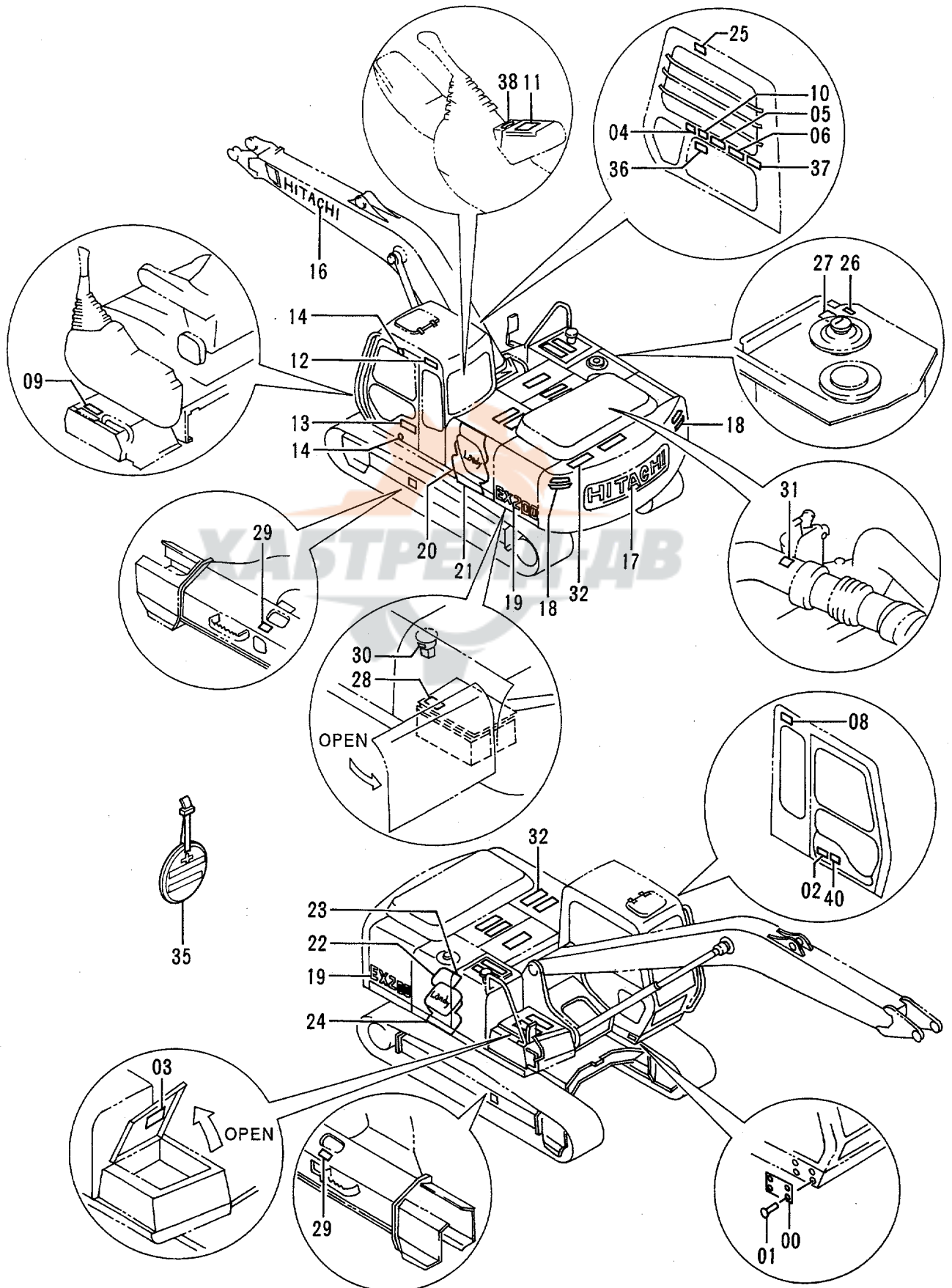

ネームプレート (日本語) <STD>
 NAME-PLATE (JAPANESE) <STD>

78001-

符号 ITEM	部品番号 PART NO.	部 品 名	PART NAME	数量 QTY	サービス コード S.C	適用号機 SERIAL NO.	互 換 性 ICA	代 替 部 品 REPLACEABLE PART	
								部品番号 PART NO.	数量 QTY
19	1020636	ネームプレート (機種名:EX200)	NAME-PLATE (NAME OF MACHINE:EX200)	2					
19	1020685	ネームプレート (機種名:EX200LC)	NAME-PLATE (NAME OF MACHINE:EX200LC)	2					
19	1021443	ネームプレート (機種名:EX200H)	NAME-PLATE (NAME OF MACHINE:EX200H)	2					
19	1021444	ネームプレート (機種名:EX200LCH)	NAME-PLATE (NAME OF MACHINE:EX200LCH)	2					
20	2036478	ネームプレート (アクセント)	NAME-PLATE (ACCENT)	1					
21	3063346	ネームプレート (アクセント)	NAME-PLATE (ACCENT)	1					
22	2036494	ネームプレート (アクセント)	NAME-PLATE (ACCENT)	1					
23	3068613	ネームプレート (アクセント)	NAME-PLATE (ACCENT)	1					
24	3061063	ネームプレート (アクセント)	NAME-PLATE (ACCENT)	1					
25	4334416	ネームプレート (右窓注意)	NAME-PLATE	1					
26	4288181	ネームプレート (エア抜き)	NAME-PLATE (AIR VENT)	1					
27	4288624	ネームプレート (注意)	NAME-PLATE (CAUTION)	1					
28	4288182	ネームプレート (バッテリー)	NAME-PLATE (BATTERY)	1					
29	4288625	ネームプレート (トラックアダプタ)	NAME-PLATE (TRACK ADJUSTER)	2					
30	4289454	ネームプレート (アキュムレータ)	NAME-PLATE (ACCUMULATOR)	1					
31	4289545	ネームプレート (DO NOT STEP)	NAME-PLATE (DO NOT STEP)	1					
32	4073519	テープ (スベリ止め)	TAPE (ANTI-SKID TAPE)	11					
35	2009165	ネームプレート (点検整備)	NAME-PLATE (INSPECTION)	1					
36	4208375	ネームプレート (操作要領)	NAME-PLATE (OPERATION)	1					
37	3065469	ネームプレート (後端旋回半径)	NAME-PLATE (REAR-END SWING RADIUS)	1					
38	4288417	ネームプレート (キースイッチ)	NAME-PLATE (KEY S/W)	1					
40	3070567	ネームプレート (バケットフック注意)	NAME-PLATE (BUCKET-HOOK)	1					

ネームプレート (英語) <STD>
 NAME-PLATE (ENGLISH) <STD>

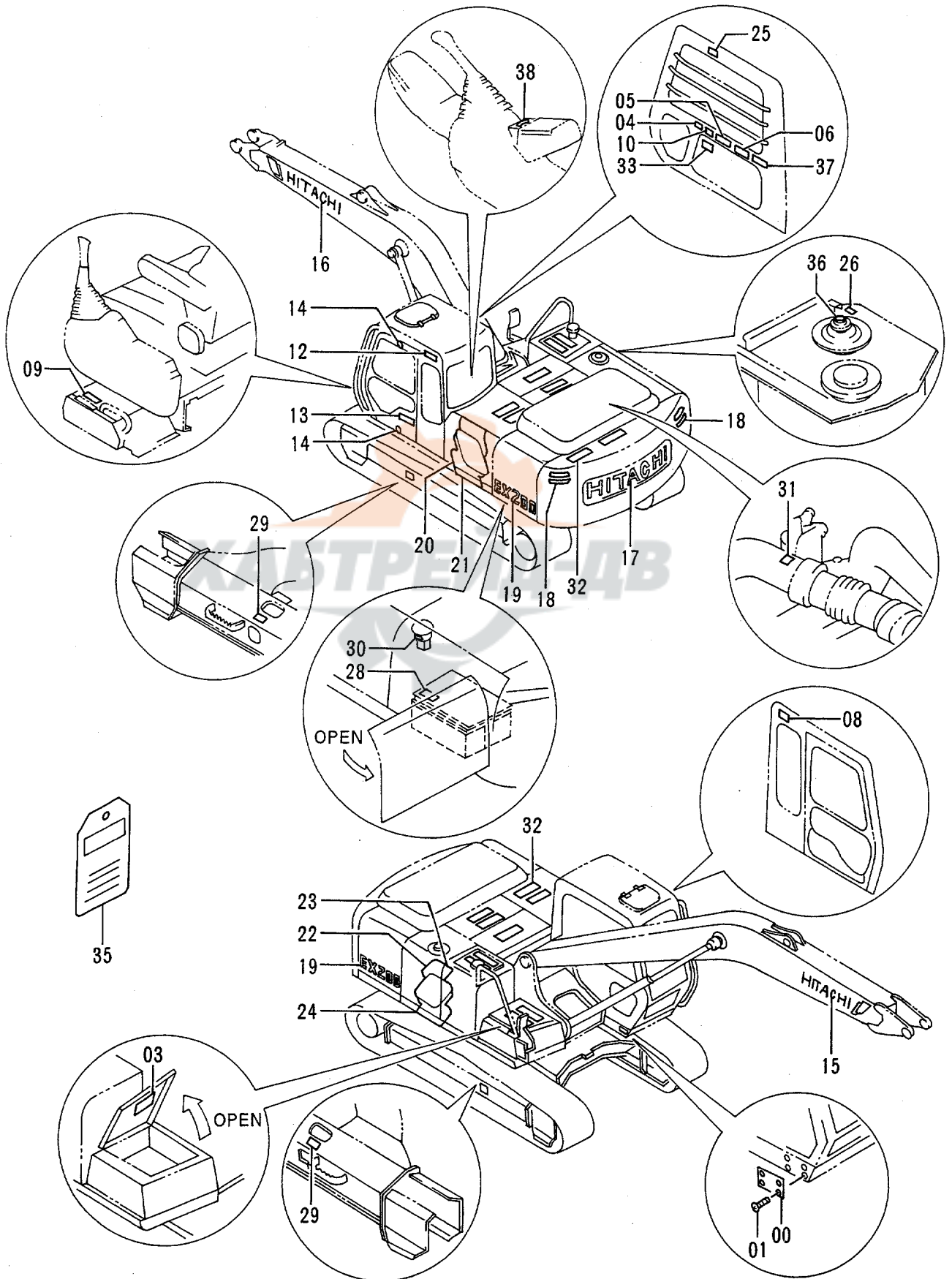

ネームプレート (英語) <STD>
NAME-PLATE (ENGLISH) <STD>

78001-

符号 ITEM	部品番号 PART NO.	部 品 名	PART NAME	数量 QTY	サービス コード S.C	通用号機 SERIAL NO.	互 換 性 ICA	代替部品 REPLACEABLE PART	
								部品番号 PART NO.	数量 QTY
00	3042363	ネームプレート (号機)	NAME-PLATE (MACHINE MFG. NO.)	1					
01	M492564	スクリュードライブ	SCREW;DRIVE	4					
03	2037173	ネームプレート (給油脂)	NAME-PLATE (LUBRICATION)	1					
04	4291966	ネームプレート (モードセレクト)	NAME-PLATE (MODE SELECTOR)	1					
05	4291967	ネームプレート (取説注意)	NAME-PLATE (INSPECTION MANUAL)	1					
06	4323259	ネームプレート (運転注意)	NAME-PLATE (CAUTION)	1					
08	4334037	ネームプレート (前窓ロック)	NAME-PLATE (FRONT WINDOW LOCK)	1					
09	4289198	ネームプレート (レバーロック)	NAME-PLATE (LEVER LOCK)	1					
10	3068925	ネームプレート (感電防止)	NAME-PLATE (PREVENTION FROM ELECTRIC SHOCK)	1					
12	4341111	ネームプレート (社名)	NAME-PLATE (NAME OF COMPANY)	1					
13	2032647	ネームプレート (ELLE)	NAME-PLATE (ELLE)	1					
14	4087559	ネームプレート	NAME-PLATE	2					
15	3070359	ネームプレート (社名)	NAME-PLATE (NAME OF COMPANY)	1					
16	3061503	ネームプレート (社名)	NAME-PLATE (NAME OF COMPANY)	1					
17	3066462	ネームプレート (社名)	NAME-PLATE (NAME OF COMPANY)	1					
18	2033082	ネームプレート (立入禁止)	NAME-PLATE (STAY OUT)	2					
19	1020636	ネームプレート (機種名:EX200)	NAME-PLATE (NAME OF MACHINE:EX200)	2					
19	1020685	ネームプレート (機種名:EX200LC)	NAME-PLATE (NAME OF MACHINE:EX200LC)	2					
19	1021443	ネームプレート (機種名:EX200H)	NAME-PLATE (NAME OF MACHINE:EX200H)	2					
19	1021444	ネームプレート (機種名:EX200LCH)	NAME-PLATE (NAME OF MACHINE:EX200LCH)	2					
20	2037194	ネームプレート (アクセント)	NAME-PLATE (ACCENT)	1					
21	3063346	ネームプレート (アクセント)	NAME-PLATE (ACCENT)	1					
22	2037192	ネームプレート (アクセント)	NAME-PLATE (ACCENT)	1					
23	3068613	ネームプレート (アクセント)	NAME-PLATE (ACCENT)	1					

ネームプレート (英語) <STD>
 NAME-PLATE (ENGLISH) <STD>

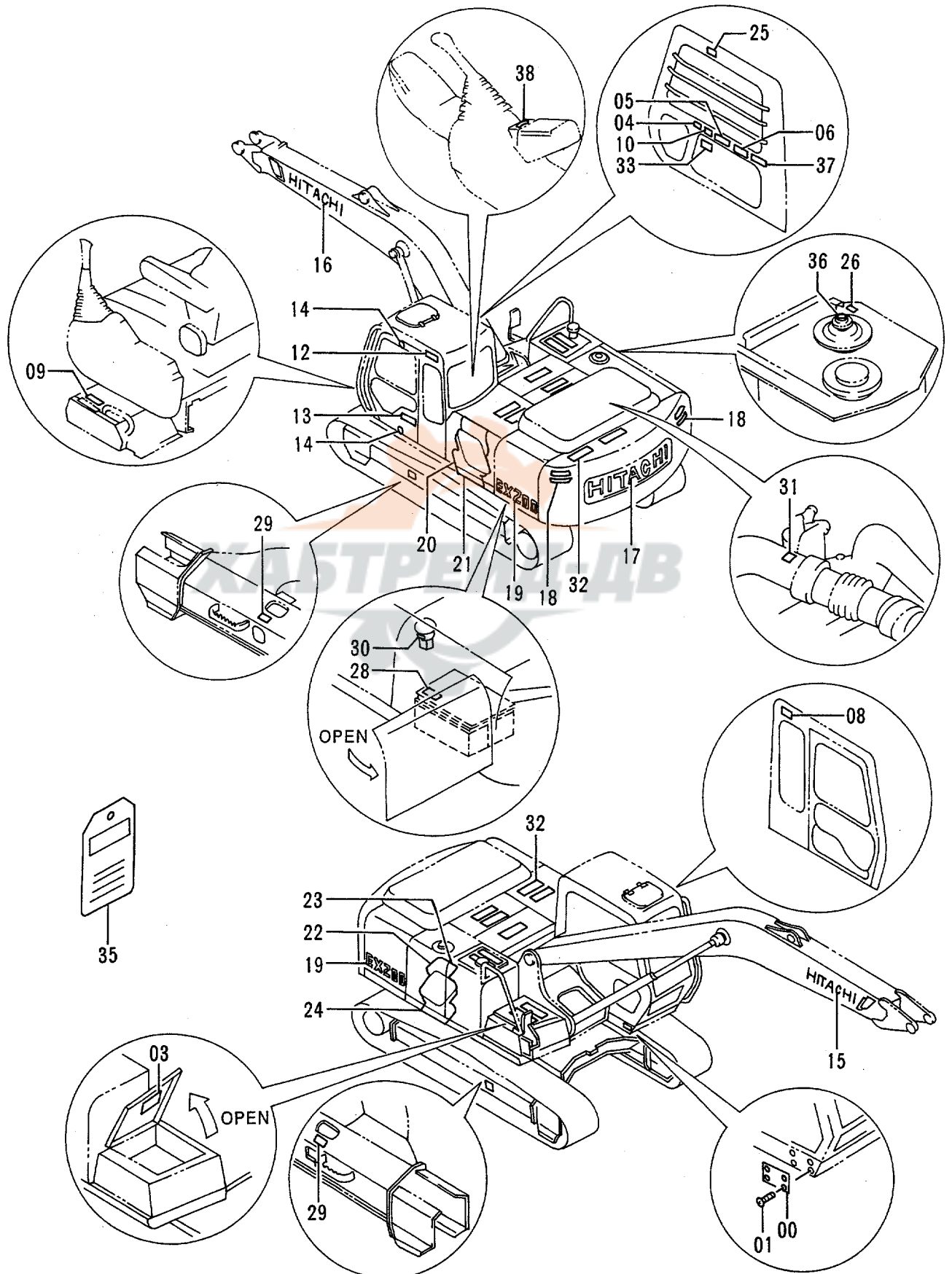

ネームプレート (英語) <STD>
NAME-PLATE (ENGLISH) <STD>

78001-

符号 ITEM	部品番号 PART NO.	部 品 名	PART NAME	数量 QTY	サービス コード S.C	適用号機 SERIAL NO.	互 換 性 ICA	代替部品 REPLACEABLE PART	
								部品番号 PART NO.	数量 QTY
24	3061063	ネームプレート (アクセント)	NAME-PLATE (ACCENT)	1					
25	3068922	ネームプレート (右窓注意)	NAME-PLATE	1					
26	4289906	ネームプレート (エアキ)	NAME-PLATE (AIR VENT)	1					
28	3068914	ネームプレート (バッテリー)	NAME-PLATE (BATTERY)	1					
29	3070527	ネームプレート (トラックアジャスタ)	NAME-PLATE (TRACK ADJUSTER)	2					
30	4334076	ネームプレート (アキュムレータ)	NAME-PLATE (ACCUMULATOR)	1					
31	4289545	ネームプレート (DO NOT STEP)	NAME-PLATE (DO NOT STEP)	1					
32	4073519	テープ (スベリ止め)	TAPE (ANTI-SKID TAPE)	11					
33	4208375	ネームプレート (操作要領)	NAME-PLATE (OPERATION)	1					
35	3059274	ネームプレート (点検整備)	NAME-PLATE (INSPECTION)	1					
36	4292827	ネームプレート (オイルタンク)	NAME-PLATE (OIL TANK)	1					
37	3065549	ネームプレート (後端旋回半径)	NAME-PLATE (REAR-END SWING RADIUS)	1					
38	4288417	ネームプレート (キースイッチ)	NAME-PLATE (KEY S/W)	1					

ネームプレート (英語) (USA)
 NAME-PLATE (ENGLISH) (USA)

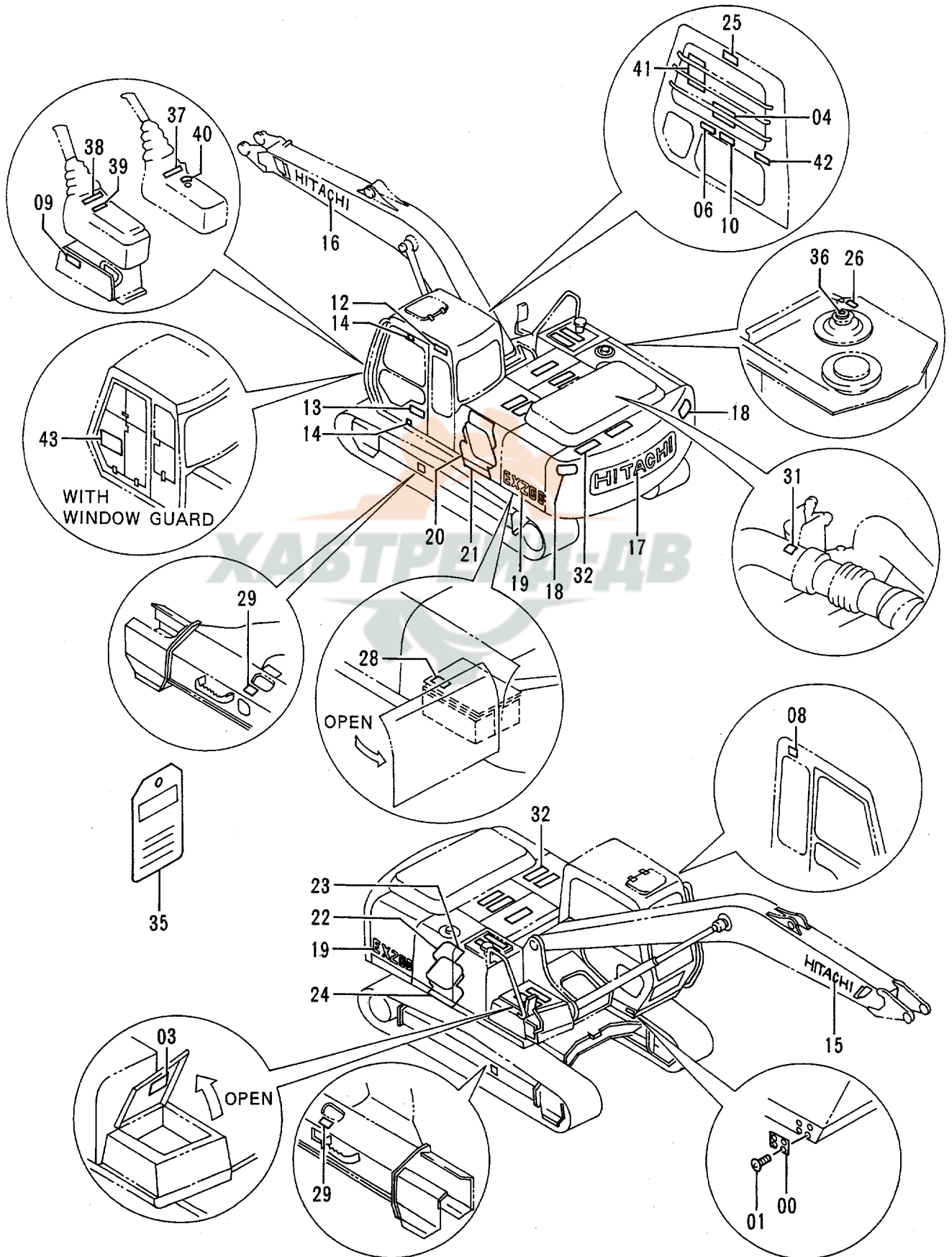

ネームプレート (英語) <USA>
NAME-PLATE (ENGLISH) <USA>

78001-

符号 ITEM	部品番号 PART NO.	部 品 名	PART NAME	数量 QTY	サービス コード S. C	適用号機 SERIAL NO.	互 換 性 ICA	代替部品 REPLACEABLE PART	
								部品番号 PART NO.	数量 QTY
00	3042363	ネームプレート (号機)	NAME-PLATE (MACHINE MFG. NO.)	1					
01	M492564	スクリュードライブ	SCREW;DRIVE	4					
03	2037173	ネームプレート (給油脂)	NAME-PLATE (LUBRICATION)	1					
04	2033781	ネームプレート (スイッチボックス操作)	NAME-PLATE (SWITCH BOX OPERATION)	1					
06	3068909	ネームプレート (運転注意)	NAME-PLATE (CAUTION)	1					
08	4334037	ネームプレート (前窓ロック)	NAME-PLATE (FRONT WINDOW LOCK)	1					
09	4299059	ネームプレート (レバーロック)	NAME-PLATE (LEVER LOCK)	1					
10	3068925	ネームプレート (感電防止)	NAME-PLATE (PREVENTION FROM ELECTRIC SHOCK)	1					
12	4341111	ネームプレート (社名)	NAME-PLATE (NAME OF COMPANY)	1					
13	2032647	ネームプレート (ELLE)	NAME-PLATE (ELLE)	1					
14	4087559	ネームプレート	NAME-PLATE	2					
15	3070359	ネームプレート (社名)	NAME-PLATE (NAME OF COMPANY)	1					
16	3061503	ネームプレート (社名)	NAME-PLATE (NAME OF COMPANY)	1					
17	3066462	ネームプレート (社名)	NAME-PLATE (NAME OF COMPANY)	1					
18	2035960	ネームプレート (立入禁止)	NAME-PLATE (STAY CLEAR)	2					
19	1020636	ネームプレート (機種名:EX200)	NAME-PLATE (NAME OF MACHINE:EX200)	2					
19	1020685	ネームプレート (機種名:EX200LC)	NAME-PLATE (NAME OF MACHINE:EX200LC)	2					
19	1021443	ネームプレート (機種名:EX200H)	NAME-PLATE (NAME OF MACHINE:EX200H)	2					
19	1021444	ネームプレート (機種名:EX200LCH)	NAME-PLATE (NAME OF MACHINE:EX200LCH)	2					
20	2037194	ネームプレート (アクセント)	NAME-PLATE (ACCENT)	1					
21	3063346	ネームプレート (アクセント)	NAME-PLATE (ACCENT)	1					
22	2037192	ネームプレート (アクセント)	NAME-PLATE (ACCENT)	1					
23	3068613	ネームプレート (アクセント)	NAME-PLATE (ACCENT)	1					
24	3061063	ネームプレート (アクセント)	NAME-PLATE (ACCENT)	1					
25	3068922	ネームプレート (右窓注意)	NAME-PLATE (WARNING)	1					
26	4289906	ネームプレート (エアキ)	NAME-PLATE (AIR VENT)	1					

ネームプレート (英語) 〈USA〉
 NAME-PLATE (ENGLISH) 〈USA〉

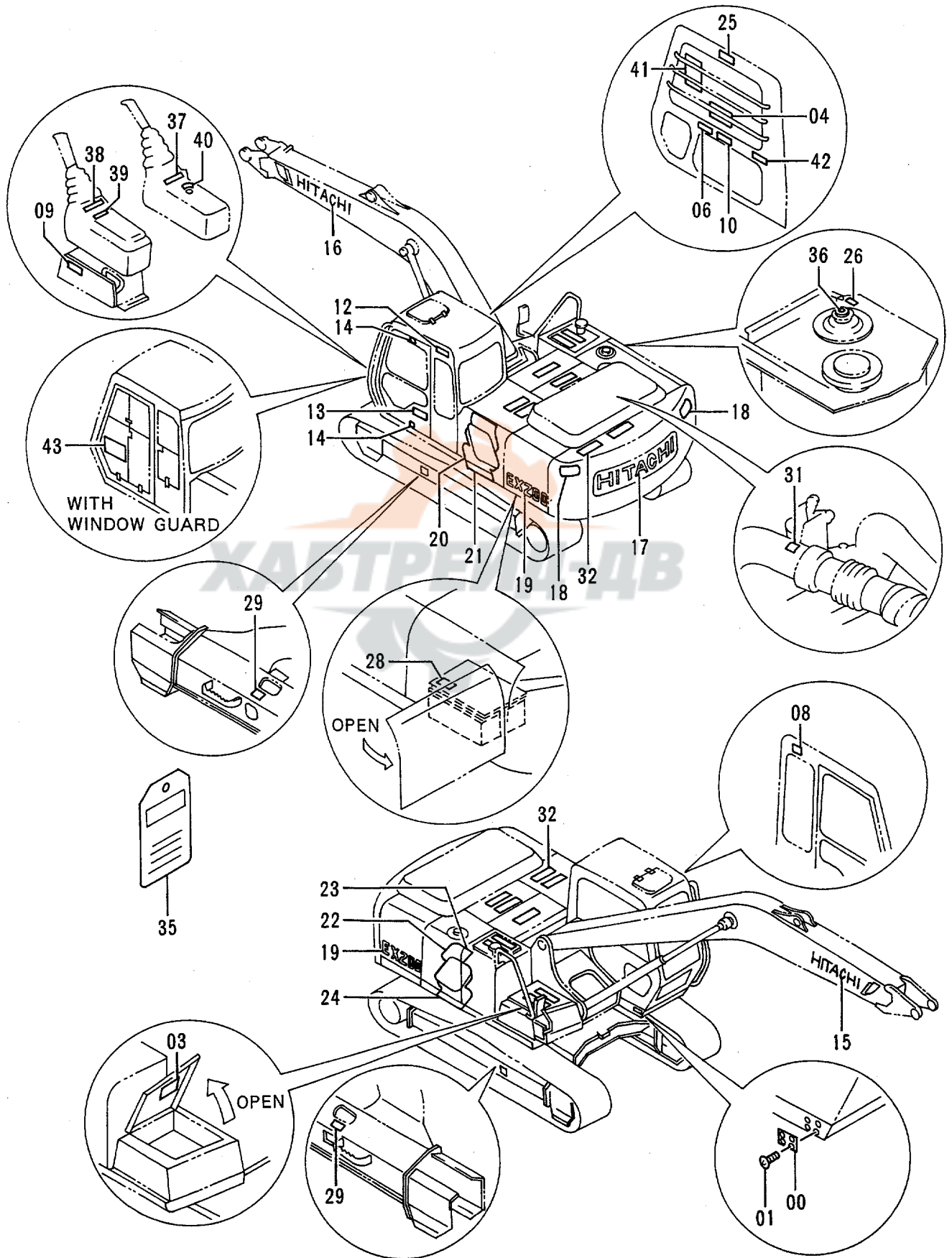

ネームプレート (英語) <USA>
NAME-PLATE (ENGLISH) <USA>

78001-

符号 ITEM	部品番号 PART NO.	部品名	PART NAME	数量 QTY	サービス コード S.C	適用号機 SERIAL NO.	互換性 ICA	代替部品 REPLACEABLE PART	
								部品番号 PART NO.	数量 QTY
28	3068914	ネームプレート (バッテリー)	NAME-PLATE (BATTERY)	1					
29	3070527	ネームプレート (トラックアジャスタ)	NAME-PLATE (TRACK ADJUSTER)	2					
31	4289545	ネームプレート (DO NOT STEP)	NAME-PLATE (DO NOT STEP)	1					
32	4073519	テープ (スベリ止め)	TAPE (ANTI-SKID TAPE)	11					
35	3059274	ネームプレート (点検整備)	NAME-PLATE (INSPECTION)	1					
36	4292827	ネームプレート (オイルタンク)	NAME-PLATE (OIL TANK)	1					
37	4215407	ネームプレート (操作要領;右)	NAME-PLATE (OPERATION;RIGHT)	1					
38	4167678	ネームプレート (操作要領;左)	NAME-PLATE (OPERATION;LEFT)	1					
39	4293184	ネームプレート (トラベルアラーム)	NAME-PLATE (TRAVEL ALARM)	1					
40	4288417	ネームプレート (キースイッチ)	NAME-PLATE (KEY S/W)	1					
41	2031060	ネームプレート (リフティング;EX200)	NAME-PLATE (LIFTING;EX200)	1					
41	2032362	ネームプレート (リフティング;EX200LC)	NAME-PLATE (LIFTING;EX200LC)	1					
42	3065549	ネームプレート (後端旋回半径)	NAME-PLATE (REAR-END SWING RADIUS)	1					
43	2033524	ネームプレート (ウインドカバー)	NAME-PLATE (WINDOW COVER)	1	OP				



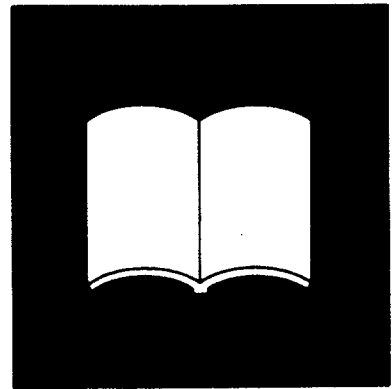

索引
PARTS INDEX



PARTS INDEX

PART NO.	PAGE	ITEM	PART NO.	PAGE	ITEM	PART NO.	PAGE	ITEM
0001190.....	254	00	1020006.....	344	00	2014503.....	274	04
0001193.....	254	02		346	00		362	04
0001671.....	060	70		348	00		364	04
	062	70		350	00		366	04
0001835.....	118	00		352	00	2014504.....	272	05
	120	00		354	00		274	05
0001836.....	128	01	1020007.....	246	01		362	05
1013942.....	026A	33		248	01		364	05
1013943.....	026A	41		250	01		366	05
1014036.....	234	101		252	01	2021767.....	234	00
1015021.....	102	04		336	01	2027494.....	026A	00
1015022.....	102	01		338	01	2027982.....	246	104
1015067.....	104	01		340	01		248	104
	106	01		342	01	2028046.....	242	03
1015072.....	104	04		344	01		244	03
	106	04		346	01	2030077.....	202	06
1015203.....	348	104		348	01	2030078.....	202	07
	350	104		350	01	2030249.....	060	25
1015477.....	060	42		352	01		062	25
	062	42		354	01	2030254.....	060	26
							062	26
1015478.....	060	41	1020636.....	416B	19		058	08
	062	41		418A	19	2030275.....	052	26
1015928.....	026A	23		420A	19	2030310.....	212	22
1016063.....	268	04A	1020685.....	416B	19	2031046.....	212	22
	270	04A		418A	19		216	22
							220	22
	356	04A		420A	19		224	22
1016676.....	174	41	1020814.....	416B	19	2031047.....	212	23
1017201.....	344	104		416B	19		216	23
	346	104	1020896.....	416B	19		220	23
1017262.....	026A	12	1020897.....	416B	19		224	23
							224	23
1018736.....	232A	04	* 1021382.....	246	00	2031060.....	420B	41
1018740.....	232A	05		248	00	2031325.....	202	12
1018789.....	232A	20		250	00	2031329.....	254	31
1019025.....	246	00		252	00	2031978.....	198	01A
	248	00		336	00		210	
							058	06
	336	00		338	00	2032041.....	246	104
	338	00		340	00	2032233.....	248	104
	340	00		342	00		248	104
	342	00		344	00	2032362.....	420B	41
	344	00		346	00		416A	13
						2032647.....	418A	13
	346	00		348	00		420A	13
	348	00		350	00	2032758.....	336	104
	350	00		352	00		338	104
	352	00	* 1021383.....	354	00			
	354	00		246	01			
1019026.....	246	01		248	01	2032759.....	340	104
	248	01		250	01		342	104
	336	01		252	01	2032973.....	416A	18
	338	01		336	01		416B	18
	340	01		338	01	2033082.....	418A	18
	342	01		340	01	2033123.....	058	05
	344	01		342	01	2033524.....	420B	43
	346	01		344	01	2033781.....	420A	04
	348	01		346	01	2034607.....	254	31
	350	01		348	01	2034774.....	250	104
	352	01		350	01		252	104
	354	01		352	01	2034833.....	232B	40
1019147.....	232A	12		354	01	2034834.....	232B	38
1019852.....	060	29	1021443.....	416B	19	2034835.....	232A	32
	062	29		418A	19	2034836.....	232A	23
1019853.....	060	28		420A	19	2035531.....	028	24
	062	28	1021444.....	416B	19	2035546.....	034	16
	246	00		418A	19	2035960.....	420A	18
1020006.....	248	00		420A	19	2036478.....	416B	20
	250	00	1021691.....	416B	19	2036494.....	416B	22
	252	00	1021692.....	416B	19	2036934.....	242	03
	336	00	1021693.....	416B	19		244	03
	338	00	1021694.....	416B	19	* 2036937.....	240	02A
	340	00	2009165.....	416B	35	2037172.....	416A	03
	342	00	2014503.....	272	04	2037173.....	418A	03

PARTS INDEX

PART NO.	PAGE	ITEM	PART NO.	PAGE	ITEM	PART NO.	PAGE	ITEM
2037173.....	420A	03	3048033.....	008	126	3063346.....	418A	21
2037192.....	418A	22	3048327.....	268	04B		420A	21
	420A	22		270	04B	3063955.....	232A	33
2037194.....	418A	20		356	04B	3063956.....	232A	25
	420A	20	3048360.....	264	05	3063957.....	232A	13
2037340.....	416B	20		266	05	3063958.....	232A	30
2037341.....	416B	22		268	08	3063959.....	232A	18
2037424.....	416B	22		270	08	3064431.....	304	14
2037427.....	416B	20		284	15	3064981.....	180	102
2037789.....	336	104		356	08		182A	102
	338	104	3048485.....	268	06	3065469.....	416B	37
2037790.....	340	104		356	06	3065549.....	418B	37
	342	104	3050022.....	008	127		420B	42
* 2037825.....	034	16	3051014.....	236	20	3066327.....	236	05
* 2037826.....	028	24	3051015.....	052	04	3066462.....	416A	17
	030	24	3051137.....	202	04		418A	17
2038025.....	416A	03	3051138.....	202	05		420A	17
* 2038733.....	198	01A	3051140.....	202	08	3067636.....	074	00
	210		3051156.....	264	00D	3067637.....	074	01
* 2038764.....	152	34		266	00D	3067638.....	074	02
				284	00B	3067639.....	076	03
3014419.....	378	17		064	52	3067640.....	076	04
3030949.....	286	20B	3051611.....	064	13	3067699.....	076	05
3033361.....	236	00A	3051801.....	260	14	3067801.....	060	18
3033431.....	236	08	3051802.....	260	14	3068119.....	202	11
3033488.....	234	01	3051868.....	190	05B			
				192	05B	3068377.....	316A	56
3035723.....	302	09		238	12	3068597.....	268	00G
3035724.....	302	08	3052354.....	172	08		270	00G
3035725.....	302	01	3052412.....	060	43		356	00G
3036967.....	264	03	3052543.....	062	43	3068613.....	416B	23
	266	03		026B	112		418A	23
	284	13	3053093.....	026B	106		420A	23
3036968.....	264	04	3053451.....	232B	48	3068909.....	420A	06
	266	04	3053559.....	188	17	3068914.....	418B	28
3036970.....	268	09	3054376.....	416A	00		420B	28
	270	09	3054797.....	012	01	3068922.....	418B	25
			3055204.....	122	11		420A	25
			3056019.....	090	20	3068925.....	418A	10
3036971.....	356	09	3056040.....	092	20		420A	10
	268	10		094	20	3069246.....	316A	54
	270	10		096	20			
	356	11	3056834.....	234	03B	* 3070078.....	240	12
3036976.....	268	00G	3057125.....	232A	09	3070250.....	254	23
	270	00G	3057486.....	416A	00	3070359.....	418A	15
	356	00G	3058025.....	002	60		420A	15
				194	34	3070527.....	418B	29
3036998.....	068	01	3058180.....	286	28		420B	29
3037078.....	286	32	3058760.....	286	42	3070567.....	416B	40
3039284.....	284	10	3058761.....	286	34	3071042.....	416A	16
3041200.....	268	12	3058762.....	286	38	3071212.....	416B	23
	270	12	3058763.....	302	11	3071215.....	416B	24
				302	12			
3041201.....	356	12	3059128.....	302	13	3071219.....	416B	21
	268	13	3059129.....	302	13	3071241.....	416A	16
	270	13	3059130.....	254	39	3071378.....	202	00
	356	13	3059221.....	304	45	* 3072628.....	062	18
3042363.....	416A	00	3059267.....	418B	35	* 3074223.....	026B	106
				420B	35			
	418A	00	3059274.....	416A	17	316694.....	376	09
	420A	00	3059744.....	416B	17	4000854.....	302	33
3045362.....	026A	01	3059884.....	334	08	4000859.....	118	31
3045364.....	026A	39	3059907.....	120	51		120	31
3046188.....	380	36		130	06	4000860.....	128	74
			3060278.....	026A	08		020	08
3046945.....	242	02	3060279.....	416B	24	4004589.....	026B	130
	244	02	3060672.....	418B	24	4018545.....	232B	133
3047030.....	242	00B	3061063.....	418B	24			
	244	00B		420A	24	* 4020977.....	412	15
3047264.....	026A	47		416A	16	4022696.....	164	26
				418A	16			
				420A	24			
3047266.....	026A	42		418A	16		186	14
3047448.....	232A	08	3061503.....	416A	16	4022697.....	060	35
3047936.....	238	02A		418A	16		062	35
3047940.....	236	00B		420A	16		162B	60
3047941.....	236	04	3063346.....	416B	21		200	70

PARTS INDEX

PART NO.	PAGE	ITEM	PART NO.	PAGE	ITEM	PART NO.	PAGE	ITEM
4022700.....	198	58	4056017.....	054	02B	4098713.....	284	14
4027427.....	064	64	4056018.....	064	58		286	29
4037923.....	400	23	4056921.....	316A	14		356	18
4042033.....	382	146	4056922.....	316A	13	4098716.....	268	16
4044420.....	020	07	4060162.....	302	39		270	16
	038	69B	4061743.....	382	143		356	17
	042	24B	4062964.....	148	03	4098717.....	268	18
	044	55B	4062965.....	148	10		270	18
	044	60B	4064463.....	052	30C		356	19
	048	82B	4065687.....	286	39	4100967.....	018	06A
	048	83B	4065688.....	286	36		028	28A
	066	03B	4065689.....	286	35		030	28A
	090	22	4066923.....	286	44	4101280.....	002	24
	092	22	4067834.....	036	44	4101281.....	002	26
	094	22	4067901.....	264	01	4102096.....	112	53
	096	22		266	01		114	09
	330	21		284	02	4102104.....	400	21
	388	62	4067902.....	268	01	4103527.....	020	13
	394	51		268	04D	4106307.....	268	19
	400	15		270	01		270	19
4044928.....	060	36		270	04D		356	20
	062	36		286	21	4107072.....	370	00B
4051160.....	020	11		356	01	4107762.....	334	18
4053610.....	298	21		356	04D	4109378.....	034	01
4053617.....	402A	12	4069801.....	036	38	4109669.....	264	10
4053698.....	036	47		036	45		266	10
4054024.....	302	31		036	59		268	20
4055142.....	402A	12	4069900.....	236	00C		270	20
4055191.....	382	145	4073519.....	416B	32		284	11
4055311.....	054	06		418B	32		356	21
	058	07		420B	32	4112235.....	206	15
	094	24	4080398.....	026B	131		208	15
	096	24	4084573.....	286	20C	4113154.....	080	02A
	098	46	4084578.....	268	02		082	11A
	098	47		270	02		084	17A
	100	20		356	02		084	19A
	128	69	4085560.....	032	24	4113705.....	154	23
	130	07	4086894.....	006	10	4113926.....	402A	32
	300	19	4087197.....	006	13	4114404.....	006	08
	316A	79	4087559.....	416A	14	4114753.....	232A	02
4055312.....	016	11		418A	14	4114816.....	002	47
	022	111		420A	14		264	12
	022	14	4089012.....	166	14		266	12
	032	77	4089028.....	268	22		268	40
	038	94		270	22		270	40
	050	15		356	23		284	07
	066	25	4092534.....	036	51		286	01
	068	25		400	125		356	40
	078	30	4093624.....	070	01	4114817.....	002	48
	080	48	4097354.....	268	37		264	13
	090	25		270	37		266	13
	092	25		356	37		268	39
	094	25	4097355.....	268	38		270	39
	096	25		270	38		284	08
	118	30		356	38		286	08
	120	30	4098710.....	370	00C		356	39
	128	77		372	00B	4116300.....	180	19
	132	04	4098712.....	002	22		182A	19
	134	04		264	08	4116309.....	232A	17
	148	06		266	08	4118147.....	254	10
	282	19		268	15	4121496.....	018	01
	312	17		270	15	4121859.....	094	26
	314	17		284	12		096	26
	316A	38		286	30		118	01
	316B	84		356	16		120	01
	386	63	4098713.....	002	21		256	37
	392	53		264	09		258	37
	406	18		266	09		312	16
4055907.....	382	02		268	17		314	16
4056017.....	052	30A		270	17		398	10

PARTS INDEX

PART NO.	PAGE	ITEM	PART NO.	PAGE	ITEM	PART NO.	PAGE	ITEM
4123162.....	242	05	4142952.....	020	01A	4154672.....	258	16
	244	05	4143796.....	230	02	4156434.....	076	12
4123814.....	268	00C	* 4144011.....	058	107		086	01
	270	00C	4144020.....	026A	50		088	01
	356	00C	4145373.....	246	07		398	13
4123815.....	268	00D		248	07	4157562.....	358	33
	270	00D		250	07	4157648.....	018	16
	356	00D		252	07	4161735.....	002	13
4123816.....	268	00B		336	07	4162828.....	370	06
	270	00B		338	07		372	07
	356	00B		340	07		374	02
4123994.....	006	07		342	07	4164695.....	006	00E
4126209.....	234	05		344	07	4165676.....	154	01
4126485.....	004	02		346	07		154	22
4127708.....	230	03		348	07	4167678.....	420B	38
4128473.....	166	01		350	07	4168820.....	018	02A
4128863.....	212	03		352	07	4172321.....	160	07
	214	03		354	07	4172348.....	238	02B
	216	03	4146370.....	320A	30		240	02B
	218	03	4147893.....	168A	26B	4173093.....	232A	37
	220	03		170	01B	4174541.....	036	60
	222	03	4147896.....	168B	43		388	68
	224	03		170	09	4174542.....	036	50
	226	03	4149125.....	396	22		036	61
4130139.....	010	01	4149335.....	006	00G		402A	03
4130169.....	280	02	4149677.....	028	31		404	00
	300	16		030	31		406	00
	302	23	4150302.....	032	81A		408	00
4130174.....	280	03		080	04A		410	00
	300	15	4152692.....	348	101	4174859.....	004	02
	302	15		350	101	4175253.....	186	39
4130175.....	302	22	4153250.....	010	01B	4175254.....	186	40
4130192.....	302	24	4153251.....	010	01A	4176073.....	026A	25
4131548.....	412	25	4153468.....	242	09	4176380.....	238	11
4133527.....	038	65B		244	09	4177307.....	398	34
	050	11B	4153488.....	040	14	4177837.....	236	10
	068	26		042	14	4177838.....	236	09
	068	27		276	50	4177881.....	122	00
	070	26		394	36	4180414.....	028	07
	070	27		402A	07		030	07
	078	18B	4153731.....	234	06	4180555.....	010	18
	078	27B	4154651.....	280	08	4183108.....	026A	43
	086	15B		300	18	4183252.....	212	31
	086	16B	4154656.....	302	26		216	31
	086	17B		406	14		220	31
	086	18B	4154670.....	050	04		224	31
	098	45B		050	09	4184395.....	172	10
	282	18		068	02	4185537.....	344	101
	306	38		078	17		346	101
	308	38		078	21	4187082.....	152	16
	310	38		082	01	4187083.....	152	16A
	386	64		100	36	4187085.....	206	10
	392	54		386	01		208	10
	398	09		398	35	4187295.....	206	11
	406	19	4154671.....	038	68		208	11
4134319.....	206	08		068	23	4187308.....	038	63
	208	08		070	23		038	84
4134320.....	206	09		078	26		040	19
4134321.....	208	09		082	22		042	19
4134322.....	206	12		088	12		044	57
	208	12		098	06		048	71
4134323.....	206	13		282	07		072	03
	208	13		304	17		256	08
4134328.....	206	07		306	17		258	08
	208	07		308	01		276	14
4134331.....	206	14		310	01		278	27
	208	14		398	02		296	18
4139583.....	004	03	4154672.....	066	101		298	18
4142844.....	010	20		098	01		358	32
4142950.....	002	25		256	16		388	41

PARTS INDEX

PART NO.	PAGE	ITEM	PART NO.	PAGE	ITEM	PART NO.	PAGE	ITEM
4187308.....	394	16	4190253.....	128	60	4197034.....	270	00F
	408	08	4190261.....	130	09		356	00F
	410	08		280	13	4197035.....	264	00B
	414	03	4190263.....	016	24		264	07
4187328.....	042	25		022	16		266	00B
	044	59		066	20		266	07
	276	15		128	63		268	00E
	296	19	4190264.....	080	43		270	00E
	384	11		084	43		272	00B
	388	44		086	31		274	00B
	390	13		128	62		284	00D
	394	09		394	52		284	18
	394	46	4190266.....	016	23		286	20F
	400	14		022	123		356	00E
	402A	10	4190272.....	050	16		362	00B
	414	04	4190273.....	128	65		364	00B
4187329.....	390	06		316A	80		366	00B
	394	35	4190274.....	128	64		368	00B
	400	10	4190275.....	118	04		374	00A
	402A	16A		128	61	4197530.....	298	26
	402A	17	4190282.....	128	67	4198638.....	124A	01
4187940.....	272	00A	4190291.....	080	40	4198639.....	124A	25
	274	00A	4191300.....	066	100	4198799.....	384	10
	362	00A	4191301.....	066	100B		390	12
	364	00A	4191977.....	002	34		394	01
	366	00A	4191978.....	256	27	4199012.....	028	22
	368	00A		258	27	4200434.....	412	26
4188065.....	230	05	4192020.....	232A	29	4200435.....	412	101
4188066.....	230	06	4192034.....	148	08	4200436.....	412	00
4188138.....	388	51	4192035.....	128	66	4200437.....	412	12
4188367.....	316A	63		316A	62	4200438.....	412	27
4188409.....	018	02	4192666.....	246	08	4200465.....	050	03
4189095.....	388	52		248	08		050	08
4189184.....	064	55		250	08		068	09
4189535.....	276	17		252	08		078	01
4189537.....	256	05		336	08		100	01
	258	05		338	08		100	30
	276	18		340	08		100	37
	296	17		342	08		256	22
	388	01		344	08		256	23
4189539.....	048	01		346	08		258	22
4189601.....	388	67		348	08		258	23
4189619.....	038	64		350	08	4200466.....	038	67
	040	20		352	08		068	10
	042	20		354	08		070	10
	048	70	4192910.....	232A	35		080	03
	072	02	4192979.....	232A	24		080	23
	256	04	4193826.....	082	01		082	12
	258	04	4195494.....	038	91		082	23
	278	26	4195593.....	118	108		084	18
4189859.....	044	50		120	108		084	23
	276	53	4195594.....	118	109		088	11
	276	61		120	109		098	07
	296	10	4195596.....	118	110		098	13
	298	10		120	110		282	10
4189860.....	398	28	4195978.....	068	00		386	28
	388	49	4196104.....	002	20		392	01
	390	21	4196106.....	268	00H		398	01
4190126.....	044	51		270	00H	4200467.....	076	11
	276	26		356	00H		078	25
	296	11	4196557.....	286	22B		398	12
	298	11	4196558.....	286	20D	4200470.....	050	07
	382	00		286	22C	4200471.....	098	42
	388	45	4196560.....	200	68	4200472.....	098	43
4190127.....	044	53	4197033.....	286	20G	4200897.....	264	00C
	388	46		288	00B		266	00C
	400	17		290	00B		284	00E
	402A	23		292	01	4201132.....	006	00F
4190244.....	304	18		294	00B	4201441.....	154	03
	310	18	4197034.....	268	00F	4201749.....	002	46

PARTS INDEX

PART NO.	PAGE	ITEM	PART NO.	PAGE	ITEM	PART NO.	PAGE	ITEM
4201804.....	246	09	4205084.....	174	39	4216448.....	018	18
	248	09	4205196.....	400	09	4218001.....	398	07
	336	09		402A	16	4218064.....	280	06
	338	09	4205317.....	060	19	4218429.....	386	30
	340	09		062	19	4218657.....	128	71
	342	09		396	06	4219345.....	038	71
	344	09	4205318.....	060	20	4219753.....	168B	33
	346	09		062	20		170	08
	348	09		396	07	4221224.....	256	15
	350	09	4205363.....	386	27		258	15
4201837.....	016	26A		386	55	4221290.....	038	70
4201986.....	002	55		392	29	4222852.....	176	23
4202103.....	256	31		392	41		178	23
	256	38	4206078.....	006	00A	4222853.....	176	24
	258	31	4206080.....	006	00D		176	33
	258	38	4206284.....	006	55		178	24
4202113.....	410	11	4206361.....	406	12		178	33
4202422.....	080	21	4206927.....	008	13	4222865.....	176	36
	082	21	4206928.....	008	04		178	36
	084	21	4206930.....	008	20	4223518.....	282	09
4202531.....	304	09	4206931.....	008	21	4223527.....	412	25A
	306	09	4207537.....	334	13	4224238.....	012	00E
4202532.....	304	07	4207538.....	334	16	4224382.....	282	16
	306	01	4207841.....	066	100A		406	15
4203171.....	100	31	4207868.....	412	106	4224631.....	264	15
4203210.....	080	45	420802.....	220	149		266	15
	084	45		222	149		284	47
4203220.....	298	22		224	149	4225018.....	148	11
4203223.....	122	01		226	149	4225403.....	282	08
4204057.....	028	10	4208073.....	010	21	4226236.....	392	42
	030	10	4208103.....	166	13		398	14
4204546.....	162A	02A	4208243.....	382	03	4226549.....	028	08
	162A	03A		404	08		030	08
4204547.....	162A	03B		406	08	4228160.....	008	05
4204552.....	162A	12		408	05	4229840.....	296	16
4204556.....	162A	16B	4208245.....	402A	13	4229974.....	008	05
	162A	17B	4208275.....	012	00D	4231543.....	254	14
4204558.....	162A	21	4208375.....	416B	36	4234793.....	318	01
4204559.....	162A	22		418B	33	4239610.....	254	34
4204562.....	162B	54	4208454.....	408	07	4239611.....	254	35
4204563.....	160	14		410	07	4239715.....	258	21
	162B	55	4208472.....	398	24	4239943.....	412	105
4204564.....	162B	43	4208473.....	398	15	4239976.....	398	16
4204567.....	168B	42	4208474.....	390	05	4239991.....	164	25
	170	10		400	07	4239992.....	164	27
4204578.....	164	03	4208498.....	150	06	4239993.....	164	30
4204579.....	164	05	4208961.....	404	03	4241728.....	272	09
	168A	10		406	03		274	09
4204580.....	164	06	4208967.....	408	09		362	09
4204581.....	164	07		410	09		364	09
4204586.....	160	08	4209157.....	040	16		366	09
	160	13		042	16		368	09
4204587.....	160	09	4209158.....	408	01	4241780.....	254	18
4204588.....	166	05		410	01	4244713.....	380	110A
4204590.....	166	07	4209294.....	002	35	4244714.....	380	111
4204591.....	166	15	4209795.....	406	13	4245190.....	026A	48
4204593.....	166	10	4209823.....	038	83	4245797.....	232B	43
4204595.....	162B	49	4210224.....	028	22A	4246249.....	026A	45
4204596.....	162B	51		030	22A	4246275.....	026A	09
4204597.....	162B	52	4210325.....	026A	10	4246672.....	392	43
4204598.....	162B	53	4210340.....	398	08	4246783.....	232A	10
4204599.....	160	16	4210361.....	066	08	4246793.....	232A	03
4204600.....	160	18	4210412.....	152	31A	4247130.....	246	04
4204604.....	166	26	4210413.....	152	31B		248	04
4204608.....	160	23	4210851.....	232A	27		336	04
4204959.....	060	33	4210853.....	232A	36		338	04
	062	33	4211166.....	396	05		340	04
4205080.....	174	25	4213825.....	302	28		342	04
4205082.....	312	14	4215407.....	420B	37		344	04
	314	14	4215624.....	088	04		346	04

PARTS INDEX

PART NO.	PAGE	ITEM	PART NO.	PAGE	ITEM	PART NO.	PAGE	ITEM
4247130.....	348	04	4250224.....	276	01	4258472.....	280	07
	350	04	4250225.....	276	03		300	02
	352	04	4250260.....	126	43	4258473.....	280	05
	354	04	4250261.....	126	44		300	04
4247131.....	246	06	4250889.....	044	55A	4258513.....	280	00
	248	06	4250894.....	048	82A		300	00
	336	06	4250895.....	048	83A	4258514.....	280	01
	338	06	4250899.....	298	20		300	01
	340	06	4251587.....	122	15	4258592.....	002	07
	342	06	4251588.....	118	19	4258876.....	052	30E
	344	06		120	19	4259220.....	068	18
	346	06	4251649.....	136	01-17		070	18
	348	06	425176.....	026A	54		128	68
	350	06	4252218.....	002	42		304	03
	352	06	4252533.....	014	34	4259316.....	082	06
	354	06	4252767.....	032	78	4259340.....	002	44
4247132.....	246	101	4252875.....	386	24	4259591.....	064	59
	248	101	4252877.....	280	12	4259592.....	064	63
	336	101		300	05	4259639.....	174	04
	338	101	4252880.....	212	141		312	10
	340	101		214	141		314	10
	342	101		216	141	4259767.....	064	66
	352	101		218	141	4259787.....	126	01
	354	101	4253965.....	014	36	4259788.....	018	15
4247133.....	246	102	4254023.....	052	17	4260248.....	016	26B
	248	102	4254025.....	052	16	4260367.....	152	20
	250	102	4254563.....	080	02	4260368.....	152	21
	252	102		082	11	4260369.....	152	22
	336	102		084	17	4260370.....	152	23
	338	102		398	26	4260781.....	052	25
	340	102	4254600.....	118	05	4261314.....	052	30B
	342	102		120	05	4261540.....	400	08
	344	102	4254603.....	124A	50	4261569.....	028	06A
	346	102	4254604.....	124A	52		030	06A
	348	102	4254611.....	088	08	4261621.....	124A	51
	350	102	4254613.....	082	09	4261938.....	088	10
	352	102	4255055.....	236	22		098	05
	354	102	4255211.....	036	42		386	33
4247590.....	026A	32	4255304.....	074	08	4262267.....	256	00
4248104.....	236	03		076	08	4262270.....	256	01
	236	18	4255530.....	002	45	4262276.....	256	21
4248105.....	236	19	4255762.....	122	09	4262282.....	282	14
4248359.....	006	00	4255799.....	002	12	4262343.....	026B	108
4248362.....	006	11	4256163.....	014	01	4262931.....	256	14
4248560.....	008	122	4256203.....	036	56	4263177.....	142	103
	232B	132	4256364.....	152	06		144	103
4248607.....	212	141	4257014.....	014	40		146	103
4248682.....	214	141	4257034.....	122	02	4263508.....	122	46
	216	141	4257087.....	190	04B	4263509.....	122	49
	218	141		192	04B	4263510.....	122	47
	220	141		196	02	4263511.....	122	48
	222	141	4257128.....	018	11	4263611.....	080	27
	224	141	4257129.....	126	73	4263616.....	082	33
	226	141	4257130.....	316A	25	4263617.....	068	14
	242	121	4257131.....	152	07	4263655.....	198	56
	244	121	4257132.....	152	08	4263656.....	190	05C
4249334.....	276	13	4257148.....	152	25		192	05C
	298	24	4257159.....	018	09	4263766.....	034	14
4249339.....	040	18		050	17	4263965.....	174	14
	042	18		052	03	4264452.....	026B	105
	118	107		126	41	4264643.....	312	13
4249690.....	120	107	4257161.....	052	22		314	13
4249788.....	014	44	4257162.....	052	10	4264702.....	312	07
4249848.....	268	04C	4257163.....	052	01		314	07
	270	04C	4257164.....	052	14	4264703.....	312	08
	356	04C	4257181.....	002	41		314	08
4249850.....	268	00I	4257805.....	264	00E	4266428.....	052	30G
	270	00I		266	00E	4266672.....	392	55
	356	00I		284	00C	4266683.....	046	68
4250223.....	276	00	4258403.....	116	20	4266753.....	142	01-09

PARTS INDEX

PART NO.	PAGE	ITEM	PART NO.	PAGE	ITEM	PART NO.	PAGE	ITEM
4266781.....	204	14	4276084.....	044	60A	4283437.....	080	29
4266782.....	204	15	4276156.....	054	05	4283439.....	082	31
4266933.....	026A	30	4276157.....	008	01-26	* 4283535.....	034	14
4267665.....	258	00	4276158.....	012	00	4283758.....	396	08
4267666.....	258	01	4276215.....	002	52	4283858.....	006	00H
4267743.....	246	11	4276264.....	148	00	4283859.....	006	00B
	248	11	4276265.....	148	01	4283860.....	006	00C
	250	11	4276481.....	304	39	4283861.....	012	00B
	252	11		306	39	4284059.....	264	06
	336	11		308	39		266	06
	338	11		310	39		284	06
	340	11	4276792.....	174	26	4284063.....	098	00
	342	11	4276794.....	174	24	4284070.....	098	02
	344	11	4276811.....	412	100	4284077.....	050	05
	346	11	4276924.....	412	30	4284078.....	050	06
	348	11	4276948.....	412	107	4284088.....	082	06
	350	11	4276956.....	276	12	4284193.....	098	09
	352	11	4277223.....	032	76	4284521.....	232A	15
	354	11	4277257.....	054	02A-C	4284614.....	384	02
4269310.....	038	01	4277455.....	100	39	4284865.....	404	01
4269481.....	026A	49	4277667.....	312	03		406	01
4269607.....	018	13		314	03	4284867.....	404	02
4269849.....	392	30	4277684.....	312	02		406	02
4270554.....	122	65		314	02	4285323.....	232B	41
4270555.....	122	66	4277867.....	038	65A	4285337.....	120	50
4270771.....	086	25	4277927.....	118	25	4285646.....	124A	29A
4270773.....	086	27		120	25	4285647.....	124A	29B
4270867.....	416A	12	4277941.....	118	26	4285648.....	124A	28C
4271109.....	020	05		120	26		124A	29C
4271414.....	026A	31	4278416.....	078	27A		124B	80C
4271597.....	012	03	4278418.....	080	26	4285722.....	276	21
4271598.....	012	10	4278419.....	080	28	4285723.....	276	20
4271909.....	052	32	4278445.....	052	30H	4285724.....	042	26
4272164.....	036	55	4278446.....	052	30K		276	23
4272297.....	212	04	4278473.....	052	30J		402A	37
	214	04	4278524.....	066	02	4285725.....	042	27
	216	04	4278525.....	066	03A		276	22
	218	04	4278600.....	198	01C		402A	36
	220	04	4278813.....	038	69A	4285863.....	304	08
	222	04	4280175.....	198	55F		306	08
	224	04	4280185.....	402A	30	4285864.....	304	04
	226	04	4280359.....	174	38	4286515.....	258	14
4272435.....	256	28	4280527.....	152	31	4286520.....	112	50
	258	28	4280565.....	174	09	4286521.....	114	00
4272803.....	254	08	4281293.....	118	27	4286523.....	112	50
4273197.....	176	35		120	27	4286815.....	402A	11
	178	35	4281530.....	088	05	4286820.....	402A	04
4273796.....	110	01-39	4281798.....	026A	05	4286916.....	090	02
4274282.....	002	57	4282232.....	396	17		092	02
4274478.....	124A	29	4282456.....	076	13		094	02
4274673.....	402A	11	4282545.....	304	100		096	02
4275675.....	400	13	4282718.....	406	20	4287043.....	008	01
4275782.....	272	10		410	12	4287044.....	008	02
	274	10	4282792.....	132	01	4287045.....	008	06
	362	10	4282793.....	132	10	4287046.....	008	07
	364	10		134	10	4287047.....	008	09
	366	10	4282805.....	176	30	4287048.....	008	14
	368	10		178	30	4287049.....	008	15
4275783.....	272	12	4282808.....	176	29	4287050.....	008	23
	274	12		178	29	4287051.....	008	24
	362	12	4282809.....	176	28	4287052.....	008	19
	364	12		178	28	4287053.....	008	11
	366	12	4282810.....	176	31	4287054.....	008	12
	368	12		178	31	4287055.....	008	18
4275784.....	272	11	4282842.....	238	13	4287056.....	008	25
	274	11		240	13	4287057.....	008	26
	362	11	* 4282883.....	030	35	4287058.....	012	00A
	364	11	4283028.....	130	00	4287059.....	012	00C
	366	11	4283047.....	132	11	4287060.....	012	100
	368	11		134	11	4287061.....	028	06

PARTS INDEX

PART NO.	PAGE	ITEM	PART NO.	PAGE	ITEM	PART NO.	PAGE	ITEM
4287061.....	030	06	4289245.....	310	36	4293450.....	400	29
4287097.....	090	07	4289246.....	310	37	4293950.....	074	09
4287248.....	286	20E	4289454.....	416B	30		076	09
4287249.....	286	25	4289512.....	168A	23	4294120.....	210	16
4287250.....	286	24	4289513.....	168A	24	4294176.....	282	04
4287251.....	284	50	4289514.....	168A	26-33	4294437.....	106	21
4287258.....	174	10	4289515.....	168A	29	4294508.....	198	55B
4287518.....	090	08	4289516.....	168A	28	4294660.....	398	25
4287522.....	090	09	4289517.....	162A	15-28	4294677.....	398	31
4287527.....	094	34	4289518.....	162B	41	4294701.....	028	15
4287546.....	094	36	4289519.....	162B	42		030	15
4287547.....	094	13	4289520.....	162A	01-05	4294979.....	112	51
4287608.....	082	30	4289521.....	162A	05		114	03
4287609.....	082	32	4289522.....	162A	04	4295302.....	042	24A
4287615.....	400	22	4289524.....	170	01-11	4295420.....	160	01B
4287700.....	094	14	4289525.....	170	03	4295422.....	160	20
4287720.....	402A	18	4289526.....	170	04	4295425.....	160	26
	410	10	4289527.....	160	02	4295426.....	160	27
4287889.....	298	31	4289528.....	160	01D	4295473.....	162A	17
4287903.....	132	12	4289529.....	160	05	4295474.....	162B	57
	134	12	4289530.....	160	06	4295475.....	162B	58
4287918.....	102	13	4289531.....	160	04	4295476.....	162B	59
4287958.....	300	03	4289532.....	160	03	4295478.....	162A	02
* 4288109.....	118	00A	4289533.....	166	05-15	4295479.....	162A	02B
	120	00A	4289545.....	416B	31	4295480.....	162A	02C
4288149.....	050	00		418B	31		162A	03C
4288155.....	018	102		420B	31		162A	16C
4288181.....	416B	26	4289705.....	102	14		162A	17C
4288182.....	416B	28		104	16	4295486.....	162A	03
4288202.....	100	33		106	16	4295487.....	164	21
4288249.....	304	46	4289706.....	102	15	4295489.....	162A	11
4288250.....	304	47		104	17		166	25
4288251.....	304	48		106	17	4295491.....	162A	16
4288252.....	304	49	4289707.....	102	16	4295492.....	162A	18
4288255.....	112	00A	4289810.....	304	50	4295493.....	162A	19
4288256.....	112	00B	4289906.....	418B	26	4295494.....	162A	23
4288342.....	124A	29D		420A	26	4295523.....	142	01
4288347.....	304	44	4289907.....	084	19	4295524.....	142	02
4288417.....	416B	38	4290545.....	210	01	4295525.....	142	03
	418B	38	4290546.....	210	03	4295528.....	142	04
	420B	40	4290547.....	210	04	4295529.....	142	05
4288439.....	382	144	4290548.....	210	05	4295530.....	142	06
4288445.....	174	40	4290549.....	210	06	4295531.....	142	07
4288510.....	038	92	4290550.....	210	07	4295532.....	136	01
4288624.....	416B	27	4290551.....	210	08	4295533.....	136	02
4288625.....	416B	29	4290552.....	210	09	4295534.....	136	03
4288743.....	378	30	4290553.....	210	10	4295535.....	136	04
4288790.....	050	11A	4290554.....	210	11	4295536.....	136	05
4288791.....	038	82	4290555.....	210	12	4295537.....	136	06
4288825.....	416A	08	4290556.....	210	13	4295538.....	136	07
4289050.....	094	35	4290557.....	210	14	4295539.....	136	08
4289056.....	094	16	4290558.....	210	15	4295540.....	136	09
4289197.....	416A	05	4290666.....	386	29	4295541.....	136	10
4289198.....	416A	09	4291162.....	020	01	4295542.....	136	11
	418A	09	4291379.....	022	06A	4295543.....	136	12
4289216.....	194	45B	4291380.....	022	06B	4295544.....	136	13
4289231.....	306	20	4291797.....	410	05	4295545.....	162A	26
4289232.....	306	21	4291911.....	046	68	4295546.....	162A	27
4289233.....	304	22	4291912.....	046	77	4295547.....	162A	28
4289234.....	304	23	4291966.....	418A	04	4295548.....	162B	45
4289235.....	304	24	4291967.....	418A	05	4295549.....	162B	46
4289236.....	304	25	4292542.....	416A	10	4295550.....	162B	47
4289237.....	306	26	* 4292789.....	030	06A	4295551.....	162B	48
4289238.....	306	27	4292827.....	028	15A	4295560.....	166	06
4289239.....	308	30		030	15A	4295561.....	166	09
4289240.....	308	31		418B	36	4295573.....	166	28
4289241.....	308	32		420B	36	4295576.....	168A	02
4289242.....	308	33	4293184.....	420B	39	4295577.....	168A	02A
4289243.....	310	34	4293414.....	172	20	4295578.....	168A	22
4289244.....	310	35	4293429.....	184	03	4295579.....	156	01G

PARTS INDEX

PART NO.	PAGE	ITEM	PART NO.	PAGE	ITEM	PART NO.	PAGE	ITEM
4295579.....	158	01G	4297105.....	110	32	4300351.....	106	20
4295581.....	168A	07	4297106.....	108	22	4301290.....	198	01D
4295585.....	168A	05	4297107.....	108	21	4301729.....	110	37
4295586.....	168A	12	4297110.....	108	17A	* 4302681.....	146	00G
4295587.....	168A	18		110	10A		324	10
4295588.....	168A	19	4297112.....	108	16		328	11
4295589.....	168A	20	4297113.....	108	15	4303121.....	358	01
4295590.....	168A	21	4297114.....	108	14	4303122.....	278	01
4295591.....	168A	26	4297115.....	108	02	4304403.....	386	31
4295592.....	168A	26A	4297116.....	108	01	4304409.....	096	34
4295593.....	162B	64	4297118.....	110	17	4304411.....	090	32
4295606.....	168A	27	4297119.....	110	16	4304412.....	092	33
4295607.....	166	27	4297120.....	110	15	4304431.....	100	23
4295609.....	168B	30	4297122.....	110	13	4304438.....	084	34
4295610.....	168B	31	4297123.....	110	12	4304440.....	084	35
	170	06	4297124.....	110	20	4304442.....	084	36
4295611.....	168B	32	4297126.....	110	10	4304444.....	084	37
	170	07	4297127.....	110	09	4304445.....	098	44
4295612.....	168B	41	4297128.....	110	08	4304446.....	098	45A
4295613.....	168B	51	4297130.....	110	06	4304827.....	160	08
4295614.....	170	01	4297131.....	110	05	4304829.....	168A	12
4295621.....	162B	62	4297905.....	246	101	4304830.....	170	01-11
4295622.....	170	01A		248	101	4304835.....	170	01
4295623.....	170	02		250	101	4304836.....	162B	61
4295626.....	170	05		252	101	4305337.....	084	16
4295627.....	170	11		336	101	4305376.....	068	15
4295628.....	170	21		338	101		070	15
4295629.....	170	22		340	101	4305378.....	050	10
4295633.....	170	23		342	101	4306996.....	196	22A
4295650.....	162A	24		352	101	4307026.....	124A	28E
4295660.....	166	03		354	101		124B	80E
4295662.....	168A	13	4297986.....	282	12	4307027.....	124A	28F
	168A	15	4297987.....	282	13		124B	80F
4295858.....	166	32	4298572.....	026B	109	4307341.....	046	77
4295876.....	162A	02D	4298760.....	386	25	4307779.....	008	01-26
	162A	03D	4298913.....	110	35	4308814.....	026A	100
	162A	16D	4298914.....	110	34	4309995.....	232A	28
	162A	17D	4298915.....	110	33	4310582.....	398	23
4295998.....	016	27A	4298918.....	110	30	4311183.....	398	36
	022	127A	4298919.....	110	29	4311303.....	384	00
4295999.....	016	27B	4298920.....	110	28	4311304.....	390	00
	022	127B	4298921.....	110	27	4311305.....	390	01
4296348.....	032	00	4298922.....	110	26	4311598.....	110	39
4296797.....	136	14	4298923.....	110	25	4311599.....	108	28
4296798.....	136	15	4298924.....	110	24		110	38
4296799.....	136	16	4298925.....	110	23	4311628.....	108	29
4296800.....	136	17	4298926.....	110	22	4311679.....	152	07A
4296801.....	142	08	4298927.....	110	21	4311737.....	162A	15
	144	00J	4298985.....	152	02	4311738.....	162A	01
	322	11	4299059.....	420A	09	4312247.....	384	20
	326	11	4299066.....	246	09	4312391.....	246	09
4296993.....	398	21		248	09		248	09
4296994.....	398	22		250	09		250	09
4297090.....	108	03		252	09		252	09
4297091.....	108	04		336	09		336	09
4297092.....	108	05		338	09		338	09
4297093.....	108	06		340	09		340	09
4297094.....	108	07		342	09		342	09
4297095.....	108	08		344	09		344	09
4297096.....	108	09		346	09		346	09
4297097.....	108	10		348	09		348	09
4297098.....	108	11		350	09		350	09
4297099.....	108	12		352	09		352	09
4297100.....	108	13		354	09		354	09
4297101.....	108	27	4299085.....	090	33	4312653.....	386	32
4297102.....	108	26	4299086.....	090	06	4313364.....	190	23
	110	14	4299663.....	028	22B	4313365.....	190	25A
4297103.....	108	25	4300089.....	160	30	4313809.....	180	06
4297104.....	108	24	4300351.....	102	19		182A	06
4297105.....	108	23		104	20	4313811.....	180	03B

PARTS INDEX

PART NO.	PAGE	ITEM	PART NO.	PAGE	ITEM	PART NO.	PAGE	ITEM
4313811.....	180	05	4319920.....	366	02	4326458.....	394	38
	182A	03B		368	02	4326459.....	388	42
	182A	05		370	07	4326461.....	388	43
4314668.....	246	02	4319946.....	196	21A	4326462.....	390	14
	248	02	4320143.....	160	01A	4326739.....	022	00A
	336	02	4320144.....	160	10	4326740.....	022	00C
	338	02	4320145.....	160	10A	4326741.....	022	00D
	340	02	4320146.....	160	21	4326742.....	022	00E
	342	02	4320147.....	160	22	4326800.....	124A	28
	344	02		168A	17		124A	80
	346	02	4320149.....	160	25	4326801.....	124A	28A
	348	02	4320150.....	160	29		124A	80A
	350	02	4320162.....	164	02	4326802.....	124A	28B
	352	02	4320163.....	166	02		124B	80B
	354	02	4320168.....	168A	04	4326803.....	124A	28D
4314671.....	246	10	4320169.....	168A	16		124B	80D
	248	10	4320170.....	170	24	4326807.....	022	00B
	250	10	4320174.....	196	20A	4326876.....	080	04
	252	10	4320175.....	196	01A	4327108.....	180	26
	336	10	4320263.....	078	18A	4327129.....	032	00
	338	10	4321267.....	392	27	4327179.....	180	18
	340	10	4321269.....	392	31		182A	18
	342	10	4321872.....	112	10	4327243.....	080	00
	344	10	4321892.....	168A	08	4327614.....	180	21
	346	10	4322386.....	180	41		182A	21
	348	10		182A	41	4327935.....	180	40
	350	10	4322392.....	180	12		182A	40
	352	10		182A	12	4328136.....	058	02
	354	10	4322828.....	180	09	4328497.....	182A	26
4314778.....	276	02		182A	09	* 4328638.....	168A	19B
	296	30	4322829.....	180	08	* 4328639.....	168A	19D
4315423.....	180	22		182A	08	4328667.....	184	01
	182A	22	4322839.....	416A	06	4329588.....	072	01
4315424.....	180	10	4323259.....	418A	06	4329965.....	090	40
	182A	10	4323353.....	132	01A		092	40
4315425.....	180	24	4323354.....	132	01B		094	40
	182A	24	4323355.....	132	01C		096	40
4315607.....	240	09	4323356.....	132	01D	4330126.....	078	22
	242	07	4323357.....	132	01E	4330134.....	068	17
	244	07	4323455.....	168A	07A		070	17
4315838.....	232A	16	4323456.....	168A	07B	4330135.....	086	15A
4315870.....	092	06	4323698.....	108	01-29	4330136.....	086	16A
4315871.....	092	07	4323720.....	110	04	4330137.....	086	17A
4315872.....	092	08	4323723.....	086	21	4330138.....	086	18A
4315873.....	092	09	4323939.....	110	02	4330139.....	098	08
4315874.....	096	13	4323940.....	110	01	4330205.....	032	00
4316003.....	096	14	4323943.....	312	00E	4330317.....	156	01
4316004.....	096	16		314	00E	4330318.....	176	00
4316005.....	096	35	4323944.....	312	00F	4330320.....	112	00
4316006.....	092	32		314	00F	4330324.....	312	00D
4316007.....	096	36	4323945.....	312	00G		314	00D
4316224.....	194	49		314	00G	4330325.....	312	00C
4316226.....	066	30	4323946.....	316A	47		314	00C
4316892.....	164	09	4323947.....	316A	59	4330785.....	150	10
4317120.....	232A	34	4323948.....	316A	58	4331026.....	066	06
4317121.....	232A	26	4323949.....	316A	53	4331049.....	388	40
4317122.....	232A	14	4323951.....	312	00B	4331050.....	394	10
4317301.....	058	10		314	00B	4331051.....	392	26
* 4317584.....	240	11		322		4331099.....	330	01
4317586.....	242	09	4323980.....	110	03	4331241.....	112	03
4317620.....	390	02	4324261.....	012	00F	4331616.....	180	03A
4318032.....	032	27	4325797.....	118	23		180	04A
4318033.....	032	26		120	23		182A	03A
4319252.....	002	53	4325812.....	084	01		182A	04A
4319253.....	002	54	* 4325820.....	030	06	4331657.....	178	00
4319875.....	184	00	4325825.....	116	15	4331851.....	242	121
4319920.....	272	02	* 4326095.....	134	01B		244	121
	274	02	4326213.....	056	01	4331875.....	404	10
	362	02	4326456.....	394	15		406	10
	364	02	4326457.....	394	39	4331950.....	416A	11

PARTS INDEX

PART NO.	PAGE	ITEM	PART NO.	PAGE	ITEM	PART NO.	PAGE	ITEM
4333115.....	090	19	4341202.....	168A	01-43	4349669.....	342	04
	094	19	4341203.....	168A	01		344	04
4333133.....	092	19	4341204.....	168A	01		346	04
	096	19	4341205.....	176	21		348	04
* 4333185.....	134	01		178	21		350	04
4334037.....	418A	08	4341206.....	176	22		352	04
	420A	08	4341207.....	176	25		354	04
* 4334065.....	152	36		178	25	4349671.....	246	06
* 4334066.....	152	37	4341208.....	176	26		248	06
4334076.....	418B	30		178	26		250	06
4334227.....	416A	12	4341209.....	176	27		252	06
4334416.....	416B	25	4341211.....	178	22		336	06
4334541.....	330	13	4341218.....	160	01C		338	06
4334542.....	330	14	* 4341810.....	064	66		340	06
4334543.....	330	15	4342194.....	056	01B		342	06
4334544.....	330	19	4342197.....	056	01A		344	06
4334603.....	156	01	4342342.....	144	00		346	06
* 4334707.....	058	02	4342603.....	138	01-20		348	06
* 4334900.....	262	00	4342726.....	314	19		350	06
4334914.....	416A	02		318	10		352	06
4334916.....	416A	02	4342727.....	318	15		354	06
4334973.....	360	01		320B	53	4349942.....	138	03
4335136.....	022	00	4342728.....	318	13		320A	03
4335209.....	212	148		326		4349943.....	138	05
	214	148	* 4342802.....	058	104		320A	06
	216	148	4342848.....	318	03	4349944.....	144	00L
	218	148	4342877.....	416A	02	4350565.....	246	101
	220	148	4342878.....	416A	02		248	101
	222	148	4343293.....	312	00A		336	101
	224	148		320A			338	101
	226	148	4343365.....	026B	109		340	101
4335253.....	180	37	4343846.....	416A	02		342	101
	182A	37	4343847.....	416A	02		352	101
4335441.....	110	07	4343856.....	416A	12		354	101
4335927.....	060	37	* 4344229.....	182A	26	4350566.....	344	101
	062	37	4344303.....	014	55		346	101
4336570.....	124A	28	4344802.....	314	00A	4350567.....	348	101
	124A	80		320A			350	101
4336903.....	150	00	* 4345297.....	280	03	4351445.....	320A	01
4337249.....	172	15A	4345300.....	246	02	4351447.....	320A	04
4337496.....	312	00A-I		248	02	4351448.....	138	04
4337602.....	158	15		250	02		140	04
4338439.....	312	00I		252	02		320A	05
	314	00I		336	02	4351449.....	320A	07
4338635.....	060	44		338	02	4351450.....	320A	08
	062	44		340	02	4351451.....	320A	09
4338930.....	316A	82		342	02	4351452.....	138	06
* 4338974.....	134	01C		344	02		320A	10
4339373.....	312	00H		346	02	4351453.....	320A	11
	314	00H		348	02	4351454.....	320A	12
4339621.....	058	104		350	02	4351455.....	320A	13
4339754.....	032	81		352	02	4351456.....	320A	14
4340892.....	158	01		354	02	4351457.....	320B	51
4341007.....	416A	04	* 4345417.....	030	22	4351458.....	320A	17
4341111.....	418A	12	4345717.....	330	29	4351459.....	320A	18
	420A	12	* 4345761.....	256	28	4351460.....	320A	19
4341184.....	108	17		258	28	4351461.....	320A	20
4341185.....	160	01	4345839.....	176	34	4351462.....	320A	21
4341186.....	160	01		178	34	4351463.....	320A	22
4341187.....	160	24	4346482.....	022	18	4351464.....	320A	23
4341192.....	164	01-10	4346678.....	330	28	4351465.....	320A	24
4341193.....	164	01	* 4348414.....	034	01	4351466.....	138	12
4341194.....	164	23	* 4349668.....	314	00A-I		140	12
4341195.....	164	24	4349669.....	246	04		320A	25
4341196.....	166	21		248	04	4351467.....	138	13
4341197.....	166	22		250	04		140	13
4341198.....	166	23		252	04		320A	26
4341199.....	166	29		336	04	4351468.....	144	00B
4341200.....	166	31		338	04	4351469.....	320A	31
4341201.....	168A	01-43		340	04	4351470.....	320A	32

PARTS INDEX

PART NO.	PAGE	ITEM	PART NO.	PAGE	ITEM	PART NO.	PAGE	ITEM
4351471.....	320A	33	4352935.....	144	00H	* 4358587.....	352	10
4351472.....	320A	34	4352936.....	320B	40		354	10
4351473.....	320A	35	4353158.....	138	01	* 4358588.....	246	04
4351474.....	320A	36	4353159.....	138	02		248	04
4351475.....	320B	37	4353160.....	138	07		250	04
4351476.....	320B	38		140	07		252	04
4351477.....	320B	42	4353161.....	138	08		336	04
4351478.....	320B	43		140	08		338	04
4351479.....	320B	45	4353162.....	138	09		340	04
4351480.....	320B	46		140	09		342	04
4351481.....	320B	47	4353163.....	138	10		344	04
4351482.....	138	18		140	10		346	04
	140	18		320A	15		348	04
	144	00I	4353164.....	138	11		350	04
	320B	48		140	11		352	04
	322	09		320A	16		354	04
	326	09	4353165.....	138	16	* 4358589.....	246	09
4351517.....	322	08		140	16		248	09
	326	08	4353166.....	138	17		250	09
4351518.....	322	10	* 4353560.....	018	01		252	09
	326	10	* 4353751.....	314	00B		336	09
4351519.....	144	00E		324			338	09
	322	03	* 4353752.....	318	13		340	09
	326	03		328			342	09
4351520.....	144	00F	* 4353754.....	314	00A		344	09
	322	04		320A			346	09
	326	04	* 4353854.....	192	23		348	09
4351521.....	144	00D	* 4354012.....	186	42A		350	09
	322	05		190	44A		352	09
	326	05		208			354	09
4351522.....	144	00G	* 4355117.....	314	00C	* 4358590.....	246	06
	322	07	4355118.....	314	00A-I		248	06
	326	07	* 4355728.....	230	02		250	06
4351523.....	144	00A	* 4355968.....	208	01		252	06
	322	01	* 4355970.....	208	02		336	06
	326	01	* 4355971.....	208	03		338	06
4351525.....	144	00C	* 4355972.....	208	07		340	06
	322	06	* 4355973.....	208	08		342	06
	326	06	* 4355975.....	208	09		344	06
* 4351857.....	246	02	* 4355976.....	208	10		346	06
	248	02	* 4355978.....	208	11		348	06
	250	02	* 4355979.....	208	12		350	06
	252	02	* 4355980.....	208	13		352	06
	336	02	* 4355981.....	208	14		354	06
	338	02	* 4355982.....	208	15	* 4358591.....	246	11
	340	02	4356710.....	326	14		248	11
	342	02	4356895.....	416A	02		250	11
	344	02	4356896.....	416A	02		252	11
	346	02	4356897.....	416A	02		336	11
	348	02	4356898.....	416A	02		338	11
	350	02	4357297.....	008	128		340	11
	352	02	* 4357470.....	034	11		342	11
	354	02	* 4357862.....	172	10		344	11
4351892.....	122	05	* 4357937.....	416A	02		346	11
* 4352748.....	272	00A	* 4357938.....	416A	02		348	11
	362	00A	* 4358069.....	030	22B		350	11
	364	00A	4358396.....	316A	53		352	11
	366	00A	4358403.....	316A	47		354	11
	368	00A	* 4358587.....	246	10	* 4358592.....	246	07
4352801.....	416A	02		248	10		248	07
4352802.....	416A	02		250	10		250	07
4352930.....	320A	02		252	10		252	07
4352931.....	322	02		336	10		336	07
	326	02		338	10		338	07
4352932.....	320B	39		340	10		340	07
4352933.....	138	20		342	10		342	07
	320B	50		344	10		344	07
4352934.....	138	15		346	10		346	07
	140	15		348	10		348	07
	320A	28		350	10		350	07

PARTS INDEX

PART NO.	PAGE	ITEM	PART NO.	PAGE	ITEM	PART NO.	PAGE	ITEM
* 4358592.....	352	07	* 4369472.....	134	01A	4506424.....	036	61A
	354	07	* 4370267.....	140	21		038	64A
* 4358593.....	246	08	* 4370271.....	140	05		040	20A
	248	08	* 4370299.....	140	22		042	20A
	250	08	* 4370310.....	140	25		048	01A
	252	08	* 4372271.....	160	21		048	70A
	336	08	* 4372272.....	168A	16		072	02A
	338	08	* 4372608.....	152	29		256	04A
	340	08	437303.....	376	10		258	04A
	342	08		378	01		278	26A
	344	08	* 4374265.....	018	18		358	33A
	346	08	* 4374532.....	118	00B		382	03A
	348	08		120	00B		382	146A
	350	08	* 4376471.....	140	01		388	67A
	352	08	* 4376472.....	140	02		400	23A
	354	08	* 4376473.....	140	03		402A	03A
* 4358965.....	316A	25	* 4376475.....	140	06		404	00A
* 4360981.....	280	02	* 4376476.....	140	14		404	08A
* 4360997.....	280	01	* 4376479.....	140	23		406	00A
* 4361000.....	280	00	* 4376480.....	140	24		406	08A
* 4361302.....	152	25	* 4376482.....	146	00A		408	00A
* 4361411.....	206	10	* 4376483.....	146	00E		408	05A
* 4361601.....	334	13	443976.....	376	08		410	00A
* 4361637.....	186	42A	446751.....	036	57		410	05A
	190	44A	449490.....	040	22	4506429.....	256	05A
	192	44A		042	22		258	05A
	208		449558.....	018	07		276	17A
* 4361638.....	018	02		028	29		276	18A
* 4361751.....	210	01		030	29		296	17A
* 4361783.....	208	10	4501625.....	272	02		384	10A
* 4362135.....	168A	19A		274	02		388	01A
* 4362700.....	152	33		362	02		390	05A
* 4362997.....	168A	19C		364	02		390	12A
* 4363008.....	140	01-25		366	02		394	01A
* 4363028.....	146	00		368	02		400	07A
* 4363932.....	124B	80		370	07		400	09A
* 4364504.....	152	32	4501626.....	370	08		400	21A
* 4364756.....	026A	18	4501627.....	272	03		402A	32A
* 4365062.....	320A	06		274	03	4506459.....	038	86
* 4365069.....	320A	01		362	03	4507397.....	012	06
* 4365327.....	134	14		364	03		034	12
* 4366825.....	150	00		366	03	4507512.....	012	12
* 4368256.....	176	37		368	03	4507650.....	020	14
	178	37		370	09	4508575.....	010	22
* 4368257.....	176	38	4504198.....	008	128		014	45
	178	38	4504367.....	020	06	4509180.....	036	51A
* 4368709.....	146	00B		020	12		038	67A
	324	01	4504491.....	090	21		038	68A
	328	01		092	21		038	70A
* 4368711.....	324	02		094	21		038	71A
	328	02		096	21		050	07A
* 4368713.....	324	05		142	105		068	10A
	328	05		144	105		068	23A
* 4368715.....	324	06		146	105		070	10A
	328	06	4505243.....	330	17		070	23A
* 4368716.....	146	00F	4506408.....	398	27		078	26A
	324	07	4506418.....	036	60A		080	03A
	328	08		066	08A		080	21A
* 4368717.....	324	09		066	101A		080	23A
	328	10		098	00A		082	12A
* 4368718.....	146	00D		098	01A		082	21A
	324	11		098	42A		082	22A
	328	12		256	15A		082	23A
* 4368720.....	146	00C		256	16A		084	18A
	324	12		258	15A		084	21A
	328	13		258	16A		084	23A
* 4368721.....	146	00I		298	26A		088	10A
	324	04		388	68A		088	11A
	328	04		406	15A		088	12A
* 4368722.....	328	07	4506424.....	036	50A		098	05A

PARTS INDEX

PART NO.	PAGE	ITEM	PART NO.	PAGE	ITEM	PART NO.	PAGE	ITEM
4509180.....	098	06A	6011824.....	174	02	8016678.....	372	00
	098	07A	6011833.....	196	01	8019759.....	380	33
	098	13A	6012582.....	352	103	8021976.....	006	01
	282	07A		354	103	8021977.....	006	02
	282	08A	6013334.....	332	01	8023917.....	374	00
	282	10A	6013335.....	332	02	8024462.....	208	01
	282	16A	6013491.....	174	19	8024463.....	206	02
	304	17A	6013889.....	180	01	8024464.....	208	02
	304	18A		182A	01	8024490.....	206	01
	306	17A	6013895.....	174	00	8033923.....	018	06
	308	01A	6014249.....	316A	01	8034081.....	396	18
	310	01A	6014617.....	270	00A	8044988.....	242	00A
	310	18A	6014718.....	318	16		244	00A
	386	27A	6014730.....	004	00	8046753.....	040	04
	386	28A	6014865.....	330	20	8046754.....	040	09
	386	33A	* 6015160.....	192	25	8046757.....	044	38
	386	55A	* 6015161.....	192	44	8047346.....	200	72
	392	01A	* 6015239.....	174	02	8048007.....	036	53
	392	29A	* 6015586.....	332	01	8048043.....	122	05
	392	41A	7001921.....	376	07	8048249.....	276	08
	398	01A	7017862.....	200	01A	8048250.....	276	09
	398	02A		206		8048252.....	276	07
	398	24A	7017924.....	186	42A	8048419.....	196	22
	400	125A		190	44A	8048594.....	032	05
4509181.....	404	11		208		8048601.....	190	01
	406	11	7018708.....	378	15		192	01
4510167.....	046	01	7018709.....	378	16	8049119.....	196	26
4510173.....	046	64	7021364.....	234	03A	8049120.....	190	05A
4513294.....	026A	29	7021647.....	264	00A-E	8049203.....	044	01
4514699.....	148	02	7023241.....	014	53	8049204.....	044	25
4514700.....	016	01	7023486.....	190	04A	8049205.....	044	30
	022	07	7023487.....	194	30	8049206.....	044	36
	022	101	7023704.....	356	00	8049207.....	044	48
452632.....	376	01	7023887.....	188	00	8049319.....	028	19
4922685.....	412	21	7023888.....	188	16		030	19
492637.....	378	25	7024335.....	186	18	8049857.....	268	04
494918.....	162A	16A	7024355.....	194	01		270	04
	162A	17A	7024363.....	174	12		356	04
5002498.....	264	00A	7024371.....	032	06	8050149.....	196	20
5002600.....	212	00	7024390.....	014	54	8050212.....	026A	55
5003003.....	018	00	7024437.....	200	01	8050636.....	272	00
5003037.....	186	42	7024488.....	186	02	8050900.....	064	01
5003051.....	104	00	7024515.....	052	33	8050913.....	194	29
	106	00	7025189.....	284	00	8050921.....	196	27
5003085.....	216	00	7025190.....	286	20	8050932.....	196	21
5003117.....	028	00	7025516.....	334	11	8051250.....	124A	30
5003278.....	198	01	7026934.....	036	40	8051320.....	190	31
5003444.....	284	00A	7027017.....	304	12	8051479.....	196	80
5003445.....	286	20A	7027154.....	196	32	8051685.....	402A	25
5004145.....	102	00	7027811.....	316A	07	8051686.....	402A	05
5004161.....	002	00	7027949.....	180	00	8051687.....	402A	06
5004258.....	266	00A		182A	00	8052020.....	212	139
5004262.....	002	00	7027950.....	180	02		214	139
* 5004389.....	214	00		182A	02		216	139
5004442.....	318	00	7028014.....	182A	30		218	139
* 5004555.....	218	00	7028104.....	260	10	8052246.....	362	00
* 5004691.....	030	00	7028105.....	260	01	8052247.....	364	00
* 5005264.....	018	00	7028430.....	266	00A-E	8052248.....	366	00
6000928.....	376	00	7028994.....	242	00A	8052249.....	368	00
6005490.....	292	00		244	00A	8052469.....	286	22A
6011006.....	268	00A	7029450.....	270	00A-I	8052470.....	286	22
6011038.....	268	00A-I	* 7029561.....	182A	30	8052471.....	288	00
6011121.....	186	43	7029917.....	330	04	8052573.....	296	00
6011122.....	190	44	* 7030341.....	036	40	8052574.....	296	01
6011123.....	190	25	7030422.....	014	54	8052578.....	296	05
6011272.....	172	00	7030456.....	234	03A	8052579.....	298	01
6011274.....	172	05	* 7031001.....	200	01A	8052580.....	298	08
6011275.....	172	06		206		8052655.....	296	03
6011431.....	356	00A	8007369.....	316A	05	8052662.....	400	02
6011820.....	004	00	8016637.....	370	00	8052722.....	042	04

PARTS INDEX

PART NO.	PAGE	ITEM	PART NO.	PAGE	ITEM	PART NO.	PAGE	ITEM
8052727.....	042	09	8059990.....	330	09	9107264.....	062	102
8052753.....	194	45A	8060667.....	202	00	9108753.....	272	100
8052756.....	382	04	8060671.....	202	01		274	100
8052757.....	382	05	8060827.....	106	13		362	100
8053016.....	158	13	8061148.....	318	12		364	100
8053137.....	334	00	8061155.....	314	20		366	100
8053138.....	334	01		318	17		368	100
8053139.....	334	02	8061170.....	318	02	9110449.....	294	
8053140.....	334	04	8061419.....	274	00	9111041.....	290	
8053142.....	334	06	8061439.....	124A	30	9111266.....	026B	200
8053143.....	334	09	8061477.....	204	00	9114666.....	242	00
8053144.....	334	10	8061478.....	204	01		244	00
8053322.....	276	60	8061479.....	204	02	9115828.....	334	
8053368.....	294	00	8061480.....	204	04	9118971.....	024	01
8053414.....	026A	61	8061481.....	204	05	9119377.....	232A	00-48
8053449.....	032	28	8061482.....	204	06	9120000.....	232A	00
8053476.....	198	55A	8061483.....	204	18	9126215.....	246	
8053488.....	290	00	8061484.....	204	07	9126216.....	246	00-11
8053499.....	028	28	8061487.....	204	08		336	00-11
	030	28	8061490.....	204	09		340	00-11
8053664.....	292		8061491.....	204	10		344	00-11
8054039.....	388	39	8061492.....	204	11		348	00-11
8054040.....	394	33	8061494.....	204	12		352	00-11
8054041.....	394	34	8061523.....	270	05	9126218.....	336	
8054066.....	060	01	8061525.....	270	06	9126220.....	340	
8054067.....	060	16	* 8062623.....	062	16	9126222.....	248	
8054707.....	400	01	* 8062667.....	062	01	9126223.....	248	00-11
8054882.....	334	05	* 8063135.....	036	53		338	00-11
8055953.....	396	09	* 8063136.....	192	04A		342	00-11
8056067.....	154	02	* 8063137.....	192	05A		346	00-11
8056108.....	384	13	* 8063138.....	196	28		350	00-11
8056109.....	384	12	8063346.....	190	31		354	00-11
8056111.....	384	06	* 8064133.....	368	00	9126225.....	338	
8056112.....	384	05	* 8064459.....	192	31	9126227.....	342	
8056130.....	384	15	* 8065098.....	272	00	9126234.....	344	
8056222.....	304	01	* 8065291.....	362	00	9126236.....	348	
8056308.....	196	28	* 8065292.....	364	00	9126238.....	352	
8056366.....	180	03	* 8065293.....	366	00	9126240.....	346	
	182A	03	9032155.....	370		9126242.....	350	
8056497.....	036	01	9032203.....	372		9126244.....	354	
8056509.....	388	66	9042615.....	370	101	9128976.....	118	102
8056640.....	296	02	9042616.....	370	100		120	102
8056789.....	154	21		372	100	9129161.....	180	00-41
8056790.....	174	17	9042618.....	288	100	9130186.....	182A	00-41
	174	16		290	100	9131577.....	118	101
8056791.....	174	28		294	100		120	101
8057533.....	180	04	9072923.....	396	01	9131678.....	232A	00
	182A	04	9087492.....	380	110	9132405.....	232A	00-48
* 8057699.....	194	29	9089384.....	234	00-07	9132602.....	242	00-09
8057773.....	390	18	9089636.....	238	00-14		244	00-09
8058010.....	180	30	9089637.....	238	02	9133006.....	024	01
8058147.....	390	07	9089659.....	238	00	9134232.....	058	103
8058170.....	390	11		240	00	9134239.....	058	103
8058180.....	180	33	9089734.....	234	03	9134243.....	242	00-09
	182A	33	9090028.....	236		9134244.....	242	00
8058181.....	180	34	9090278.....	236	00		244	00
	182A	34	9094106.....	052	01-34	* 9134245.....	240	00-14
8058417.....	172	15	9095828.....	052	30	* 9134246.....	240	02
8058561.....	174	31	9101512.....	060	102	9135630.....	246	
8058685.....	104	13		062	102	9135631.....	246	00-11
8059049.....	212	139	9101521.....	254	00-40		250	00-11
	214	139	9101532.....	032	75		336	00-11
	216	139	9101585.....	288			340	00-11
	218	139	9102545.....	272			344	00-11
	220	139	9102727.....	230	00-06		348	00-11
	222	139	9106838.....	362			352	00-11
	224	139	9106839.....	364		9135633.....	336	
	226	139	9106840.....	366		9135635.....	340	
8059246.....	276	06	9106841.....	368		9135639.....	344	
8059804.....	400	25	9107264.....	060	102	9135641.....	352	

PARTS INDEX

PART NO.	PAGE	ITEM	PART NO.	PAGE	ITEM	PART NO.	PAGE	ITEM
9135643.....	348		944690.....	026A	18	971489.....	042	05
9135645.....	248		950416.....	180	13		044	27
9135646.....	248	00-11		182A	13		044	39
	252	00-11	954493.....	068	00A		044	45
	338	00-11	957366.....	050	03A		046	61
	342	00-11		050	04A		048	73
	346	00-11		050	08A		400	04
	350	00-11		050	09A	9717542.....	206	03
	354	00-11		068	02A		208	03
9135669.....	338			068	09A	9727636.....	090	29
				070	01A		092	29
9135671.....	342			074	08A	9727638.....	090	28
9135675.....	346			074	09A		092	28
* 9137994.....	182A	00-41		076	08A	9727822.....	256	32
9138361.....	274			076	09A		256	39
* 9140548.....	246	00-11		076	11A		258	32
				076	12A		258	39
	250	00-11		078	01A	9728544.....	040	00
	336	00-11		078	17A	9728926.....	020	02
	340	00-11		078	21A	9729325.....	396	21
	344	00-11		078	25A	9732075.....	026A	26
	348	00-11		082	01A	973346.....	288	00A
				086	01A		290	00A
9141809.....	354			088	01A		294	00A
9141811.....	350			090	02A	973347.....	288	02
9142379.....	250			092	02A		290	02
9142381.....	252	00-11		094	02A		294	02
				096	02A	9733731.....	268	05
9143400.....	234	00-07		098	43A		356	05
9143401.....	234	03		100	01A	9735795.....	196	06
9144887.....	244	00-09		100	30A		012	07
* 9145320.....	248	00-11		100	31A	9735834.....	382	06
	252	00-11		100	36A	9735916.....	388	59
				100	37A		394	50
	338	00-11		256	22A		402A	31
	342	00-11		256	23A	9736378.....	012	04
	346	00-11		258	22A	9736384.....	086	26
	350	00-11		258	23A	9736525.....	196	19
	354	00-11		386	01A	9736904.....	200	65
				398	12A	9737377.....	052	30I
				398	13A		012	04
9145787.....	254	02		398	15A	9737667.....	402A	01
* 9148047.....	334			398	35A	9737668.....	402A	02
* 9148123.....	230	00-06		412	17	9737752.....	402A	15
* 9152730.....	272	100	958393.....	412	18	9738008.....	384	16
	362	100	958394.....	412	18	9738059.....	064	57
				412	07		064	54
	364	100	958407.....	412	11	9738060.....	286	26
	366	100	960323.....	236	11	9738223.....	284	51
	368	100	962453.....	040	11	9738224.....	186	12
924327.....	412	24		042	11	9738313.....	042	23
934333.....	028	23		044	34	9738326.....		
				288	03	9738383.....	220	151
	030	23		290	03		222	151
936010.....	412	28		294	03		224	151
94-0632.....	020	09		288	04		226	151
94-0633.....	404	09	963227.....	290	04		220	150
	406	09		294	04	9738384.....	222	150
				032	23		224	150
	408	06		040	10		226	150
	410	06		042	10	9738389.....	388	37
94-0678.....	404	07		044	33	9738455.....	402A	20
	406	07		370	00A		334	21
	408	10	971376.....	372	00A	9738682.....	394	49
				370	03	9738793.....	402A	35
94-2011.....	018	20	971377.....	372	01	9738975.....	032	29
	026A	63	971378.....	370	05		402A	38
	028	25		372	03		282	00
	030	25	966993.....	032	23	9739155.....	402A	15
	234	07		040	10	9739327.....	400	12
				042	10	9739482.....	384	18
	238	09		044	33	9740487.....	034	11
94-2013.....	018	04		370	00A	9741179.....	034	11
	018	04		372	00A			
	026A	58		370	03			
94-2014.....	408	04		372	01			
	410	04		370	05			
				372	03			
94-2026.....	402A	21		370	04			
94-2204.....	052	05	971379.....	370	04			
94-2816.....	002	33		372	02			
94-2817.....	132	03		038	87			
	134	03	971489.....	040	05			

PARTS INDEX

PART NO.	PAGE	ITEM	PART NO.	PAGE	ITEM	PART NO.	PAGE	ITEM
9741528.....	390	19	A590110.....	192	46	A590914.....	266	17
9741830.....	388	38		316A	10		272	14
9741831.....	388	60		396	13		274	14
9741857.....	180	14	A590112.....	212	33		284	49
	182A	14		216	33		362	14
9741883.....	180	15		220	33		364	14
	182A	15		224	33		366	14
9742276.....	060	31		402A	28		368	14
	062	31		404	05	A590916.....	008	123
9742277.....	060	32		406	05		018	103
	062	32	A590114.....	124A	28G		028	02
9742312.....	022	10		124B	80G		030	02
9742884.....	398	32		198	57		228	03
9742905.....	396	02	A590116.....	008	129		304	10
* 9743595.....	064	57		064	51		306	10
9743619.....	042	00		228	04	A590918.....	006	12
9743827.....	204	13	A590905.....	334	23		212	142
* 9743879.....	182A	14	A590906.....	032	80		214	142
* 9745041.....	064	54		052	09		216	142
* 9745899.....	148	10		054	03		218	142
* 9746345.....	228	00		124A	55	A590920.....	230	107
9800676.....	316A	18		166	12		232A	07
985706.....	412	29	A590908.....	012	14		380	32
985710.....	412	16		020	01C	A590922.....	272	08
986910.....	040	06		056	01D		274	08
	042	06		058	105		362	08
	044	28		060	39		364	08
	044	40		062	39		366	08
	044	46		064	61		376	04
	046	62		130	02	A741026.....	396	23
	048	74		198	55H	A763016.....	396	24
	400	05		318	07	A766063.....	284	52
989848.....	412	11		408	03	A768000.....	378	26
989850.....	412	13		410	03	A810060.....	242	06
989858.....	412	01	A590910.....	006	03		244	06
989859.....	412	03		014	38	A810065.....	238	06
989860.....	412	04		118	33	A810070.....	234	02
991336.....	052	29		120	29	A810100.....	254	26
991337.....	052	12		120	33	A810160.....	028	20
991339.....	180	07		122	58		030	20
	182A	07		128	58	A810190.....	028	06B
991342.....	026B	110		158	17		030	06B
991347.....	254	24		180	28	A811030.....	384	08
991352.....	026A	19		182A	28	A811035.....	384	03
991718.....	036	43		184	04		390	03
993043.....	412	102		186	47	A811040.....	036	36
995286.....	378	20		190	47		036	54
A590103.....	162A	25		192	47		388	69
A590105.....	334	22		198	55D	A811065.....	066	100C
A590106.....	164	28		200	62		236	21
	186	13		316A	09	A811085.....	034	17
	318	05		378	22	A811120.....	026A	04
A590108.....	008	08B		396	04	D910536.....	180	103
	058	106		396	12		182B	103
	060	34		396	20	D99055.....	412	09
	062	34	A590912.....	400	27		412	10
	122	13		014	51	D99056.....	412	10
	130	03		040	21	J010612.....	302	34
	200	69		042	21	J010614.....	052	30F
	316B	83		150	11		198	01B
	318	08		398	30	J010616.....	128	75
A590110.....	012	16		400	19	J010814.....	008	08A
	050	18		402A	09		196	38
	118	34		402A	27	J010816.....	008	10
	120	34	A590914.....	002	11		080	01
	122	07		032	03		082	10
	160	15		052	34		160	11
	162B	56		124A	28H		174	32
	186	46		124B	80H	J010818.....	304	02
	190	46		264	17	J010820.....	142	106

PARTS INDEX

PART NO.	PAGE	ITEM	PART NO.	PAGE	ITEM	PART NO.	PAGE	ITEM
J010820.....	144	106	J011060.....	070	12	J020825.....	398	33
	146	106	J011228.....	200	74	J020830.....	122	10
	166	08	J011230.....	232B	42	J020835.....	316A	66
	172	07		384	19	J020840.....	330	10
	318	14	J011235.....	008	121	J020845.....	316A	16
J010840.....	154	24		254	112	J020860.....	316A	35
J010845.....	154	04	J011240.....	026A	20	J021020.....	086	22
J011000.....	050	01		032	07		086	28
	066	01	J011250.....	026A	62		316A	81
J011016.....	018	10		256	35	J021025.....	002	14
				256	40		012	02
	126	42		258	35		180	35
	280	14		258	40		182A	35
	300	06		044	52		194	45C
J011018.....	028	12	J011255.....	044	52		196	81
	030	12	J011260.....	276	29			
				276	55		200	66
J011020.....	014	56		296	12		304	06
	016	17		298	12		314	21
	022	117		382	01		318	11
	022	17		384	21	J021030.....	012	05
	050	14						
			J011265.....	276	62		012	11
	060	38		388	47		022	12
	062	38	J011270.....	036	48		052	101
	066	21		040	15		136	104
	128	59		042	15		138	104
	130	10						
				044	49		140	104
	148	09		276	31		142	104
	174	20		276	52		144	104
	212	06		388	48		146	104
	216	06		390	22		166	30
	220	06						
				394	37		174	21
J011022.....	028	21	J011275.....	032	30		186	08
	030	21		042	28		186	35
	200	61		276	32		188	08
J011025.....	028	26		402B	39		190	05D
			J020612.....	152	10		190	08
	030	26		162A	13		190	35
	030	36		312	11		192	05D
	080	41		314	11		192	08
	080	44	J020614.....	186	41		192	35
	084	44						
			J020616.....	008	03		194	35
	124A	32		162B	63		196	08
	180	105	J020620.....	122	16		196	35
	182B	105		132	02		198	51
	190	82		134	02		304	05
	212	06						
			J020630.....	316A	68		312	12
	214	06		008	16		314	12
	216	06	J020816.....	008	17		316A	03
	218	06		108	106	J021035.....	022	09
	220	06		110	102		090	30
	222	06						
				160	31		092	30
	224	06		162B	44		316A	04
	226	06		164	29		390	20
	312	04		314	22	J021040.....	060	105
	314	04		318	18		062	105
J011030.....	006	48						
			J020820.....	330	06			
	102	03		010	19		384	17
	104	03		086	32	J021045.....	060	30
	106	03		162A	20	* J021055.....	062	30
	174	03		162B	50	J021225.....	020	03
	174	13				J021230.....	220	152
	174	18		166	24		222	152
	174	30		196	11		224	152
	254	32		196	37		226	152
J011035.....	014	49		204	17	J021235.....	044	24
	060	24		316A	29	J031025.....	188	36
	060	45	J020825.....	318	09		190	09
	062	45		058	101		190	36
J011040.....	302	35		124A	26		192	36
J011060.....	052	28		316A	21		196	09
	068	12		316A	67		196	36

PARTS INDEX

PART NO.	PAGE	ITEM	PART NO.	PAGE	ITEM	PART NO.	PAGE	ITEM
J031025.....	304	15	J460616.....	168A	11	J901260.....	398	29
J031030.....	158	14	J460635.....	102	02	J901265.....	400	18
	190	04C		104	02	J901270.....	402A	08
	192	04C		106	02		402A	34
	192	09		312	15	J901290.....	376	11
	192	34		314	15		378	11
	196	03	J670414.....	152	29	J901425.....	264	16
	198	54	J680516.....	104	15		266	16
	282	01		106	15		284	48
	304	11	J680614.....	102	10	J901430.....	032	02
J031230.....	196	10		104	10	J901435.....	002	58
J071035.....	202	15		106	10		032	01
	204	16	J680625.....	102	09		262	03
J217083.....	304	16		104	09	J901480.....	272	13
J222010.....	150	08		106	09		274	13
J222012.....	008	117	J680645.....	174	45		362	13
	014	51	J70782.....	018	19		364	13
	190	83	J75481.....	230	04		366	13
	260	21		268	04E		368	13
* J222014.....	262	06		268	23	J901635.....	008	124
J222016.....	018	105		270	04E		234	102
	028	04		270	23	J901640.....	028	01
	030	04		286	22D		030	01
	150	03		286	46	* J901645.....	228	02
J222018.....	212	146		356	04E	J931230.....	212	27
	214	146		356	24		216	27
	216	146		376	19		220	27
	218	146		378	19		224	27
J250008.....	172	03		380	01	J931605.....	380	37
	172	19		414	00	J931630.....	006	15
J251008.....	172	02	J75482.....	280	10	J931640.....	232A	21
	172	18		300	37		238	116
J450308.....	320B	41		414	01		240	116
J450412.....	138	19	J75581.....	302	29	J931865.....	006	14
	144	00K		414	02	J932055.....	232A	06
	320B	49	J781035.....	150	06	J932060.....	026B	129
	322	12	J833022.....	004	01	J932095.....	002	28
	326	12	J850825.....	172	01	J932270.....	272	06
J450510.....	018	12	J870820.....	172	17		274	06
	152	03	J900610.....	032	79		362	06
J450512.....	138	14	J900802.....	130	01		364	06
	320A	27	J900814.....	056	01C		366	06
J450514.....	152	17	J900816.....	012	13	J932280.....	376	02
J450520.....	334	14		122	12	J932721.....	004	01
J450620.....	118	09		318	06	J950010.....	014	35
	120	09	J900820.....	408	02		028	22C
J460310.....	160	19		410	02		030	22C
J460316.....	322	13	J900830.....	020	01B		038	90
	326	13	J900835.....	396	14		120	28
J460410.....	160	17	J901000.....	396	19		122	03
	324	03	J901016.....	118	32		122	57
	328	03		120	32		128	57
J460412.....	140	19	J901018.....	158	16		186	48
	142	09	J901020.....	238	10		190	48
J460510.....	112	04	J901022.....	378	21		192	48
	112	52	J901025.....	396	11		198	55E
	114	04		400	26		200	63
J460516.....	116	21	J901030.....	150	07		304	13
	152	35	J901035.....	396	03		396	10
	164	04	J901090.....	038	88	J950012.....	014	43
	168A	06	J901220.....	212	32		276	63
J460614.....	116	16		216	32		376	12
J460616.....	118	06		220	32		378	12
	118	15		224	32		400	126
	118	20	J901225.....	040	03		404	04
	118	24		042	03		406	04
	120	06		260	19	J950014.....	006	09
	120	15	J901230.....	402A	26		058	03
	120	20	J901235.....	400	127	J951016.....	380	38
	120	24	J901240.....	014	41	J951020.....	002	62

PARTS INDEX

PART NO.	PAGE	ITEM	PART NO.	PAGE	ITEM	PART NO.	PAGE	ITEM
J951022.....	272	07	M500605.....	052	30D			
	274	07		054	02C			
	362	07		054	04			
	364	07		124A	54			
	366	07		166	11			
	376	03	M500807.....	052	31			
J952010.....	006	04		060	40			
	180	27		062	40			
	182A	27		064	60			
	316A	20		152	09			
J952012.....	058	04		198	55G			
J952014.....	124A	28I		316A	32			
	124B	80I		396	15			
M111025.....	316A	08	M520012.....	014	43			
M111050.....	316A	11	M521008.....	014	39			
M112071.....	380	31	M570010.....	122	06			
M122065.....	230	105	M660016.....	150	04			
M171022.....	006	05	M669008.....	176	102			
	012	15		178	102			
M222004.....	002	61						
M261260.....	014	41						
M340616.....	052	15						
M340825.....	046	65						
M341022.....	236	14						
M341025.....	066	07						
M341030.....	040	07						
	040	12						
	042	07						
	042	12						
	044	29						
	044	35						
	044	41						
	044	47						
	046	63						
	048	75						
	400	06						
M341036.....	036	37						
	036	58						
	038	85						
M341045.....	088	09						
M341060.....	384	07						
M341200.....	384	01						
M341228.....	026B	102						
	034	18						
M341240.....	032	25						
M341650.....	026A	35						
M351018.....	238	14						
	240	14						
M360616.....	318	04						
M361025.....	158	18						
* M430508.....	146	00H						
* M430510.....	324	08						
	328	09						
M430530.....	164	10						
M430531.....	320B	44						
M430613.....	124A	53						
M440616.....	180	38						
	182A	38						
M470308.....	330	30						
M470310.....	330	03						
M470510.....	334	17						
M492564.....	026B	113						
	232B	47						
	254	40						
	416A	01						
	418A	01						
	420A	01						
M500504.....	164	08						
	334	24						
M500605.....	052	08						

日立建機株式会社

(平成 14 年 7 月 1 日現在)

本社	東京都文京区後楽 2 丁目 5-1 (住友不動産飯田橋ファーストビル 8 階)	〒112-8563 (03)3830-8000(代)	春日井営業所	愛知県春日井市大手田西町 3-21-8	〒486-0806 (0568)83-6661(代)
北海道支社	北海道札幌市西区琴似 4 条 1-1-15	〒063-0814 (011)644-2480	三河営業所	愛知県岡崎市合歡木町字屋下 1-1	〒444-0232 (0564)43-6551(代)
札幌支店	北海道札幌市西区琴似 4 条 1-1-15	〒063-0814 (011)644-2171	松阪営業所	三重県一志郡三雲町原字稲屋 823-3	〒515-2112 (0598)56-5105(代)
札幌知安営業所	北海道札幌市東区南 1 条 1-1-10	〒061-1274 (011)377-6660	四日市営業所	三重県三重郡川越町大字南福橋 958	〒510-8124 (0593)63-0911(代)
道央支店	北海道苫小牧市東 1 条北 22 丁目 1-1	〒073-0151 (0125)53-3136(代)	静岡支店	静岡県浜北市永島 806	〒434-0013 (053)57-4411(代)
留萌営業所	北海道留萌市大和田 1 丁目	〒077-0012 (0164)43-3877	富士支店	静岡県富士市中野 407-1	〒417-0809 (0545)35-0198(代)
岩見沢営業所	北海道岩見沢市志文町 355-5	〒068-0004 (0126)24-8558	伊豆営業所	静岡県田方郡大仁町御門 51-1	〒410-2316 (0558)76-0860
旭川支店	北海道旭川市永山 3 条 10-1-5	〒079-8413 (0166)48-2265	藤枝営業所	静岡県藤枝市築地 1-4-1	〒426-0031 (054)646-2400
名寄営業所	北海道名寄市豊田 289-18	〒096-0071 (0165)43-6121(代)	岐阜支店	岐阜県各務原市須衝町 2 丁目 605 番地	〒509-0108 (0598)56-5105(代)
稚内営業所	北海道稚内市はまなす 5 丁目	〒097-0011 (0162)26-2046	高山営業所	岐阜県高山市新宮町 830-1	〒506-0035 (0593)63-0911(代)
富良野営業所	北海道富良野市若松町 6-13	〒076-0032 (0167)22-1570	郡上営業所	岐阜県郡上郡大和町徳永 368-1	〒501-4607 (0599)55-0096
北見支店	北海道北見市豊田 22-11	〒099-1587 (0157)36-4811	東濃営業所	岐阜県恵那市大井町雀子ヶ根 2087-220	〒509-7201 (0583)70-9155(代)
帯広支店	北海道帯広市西 20 条北 1-3-22	〒080-2460 (0155)33-2181(代)	北陸支店	富山県射水郡大島町小島 501	〒939-0274 (0766)52-4661(代)
釧路支店	北海道釧路市星ヶ浦南 1-5-9	〒084-0913 (0154)51-6111(代)	魚津営業所	富山県魚津市三ヶ 281-1	〒937-0857 (0765)24-5400(代)
中標津営業所	北海道中標津郡中標津町東 33 条南 2-1-1	〒086-1033 (0153)72-0336	富山中央営業所	富山県富山市安養寺 261-1	〒939-8177 (076)429-6330(代)
苫小牧支店	北海道苫小牧市新開町 3-2-1	〒053-0052 (0144)55-1630(代)	金沢営業所	石川県能美郡寺井町粟生 100	〒923-1101 (0761)58-5588
静内営業所	北海道静内郡静内町跡地 6-35	〒056-0027 (0146)42-2263	能登営業所	石川県鳳至郡穴水町字川島ア 17 番	〒927-0027 (076)55-1237
室蘭営業所	北海道室蘭市本輪西町 1-2-21	〒050-0065 (0143)55-6186	福井営業所	福井県福井市別所町 19-4	〒918-8115 (0776)34-2666
函八雲支店	北海道上磯郡上磯町重浜 8-5-23	〒049-0111 (0138)49-0505	関西支店	京都府乙訓郡大山崎町字大山崎小字岸畑 22	〒618-8511 (075)956-2111
東北支社	宮城県多賀城市明 2-3-1	〒985-0843 (022)365-4141	近畿支店	大阪府大東市新田北町 5-25	〒574-0052 (072)873-5461(代)
奥羽支店	青森県青森市大字二内字丸山 393-285	〒038-0031 (017)761-6116(代)	大阪北西営業所	大阪府茨木市西豊川 18-7	〒567-0058 (0726)41-9311
青森営業所	青森県青森市大字二内字丸山 393-285	〒038-0031 (017)761-6116(代)	大阪西営業所	大阪府大阪市港区波除 5-6-6	〒552-0000 (078)251-8051
弘前営業所	青森県弘前市大字城岡 1-1-7	〒036-8076 (0172)26-1801(代)	大阪東営業所	大阪府大東市新田北町 5-25	〒574-0052 (072)873-5461(代)
十和田営業所	青森県十和田市大字洞内字戸頭 144-261	〒034-0107 (0176)23-7361(代)	大阪南営業所	大阪府堺市毛穴町 117-1	〒599-8266 (072)72-1230(代)
八戸営業所	青森県八戸市大字市川町字長七谷池 2-692	〒031-0804 (0178)44-5010(代)	奈良営業所	奈良県奈良市今市町 40-1	〒630-8444 (0742)62-4981
むつ営業所	青森県むつ市大字田名部字上川 32-382	〒035-0020 (0175)23-4461(代)	大淀営業所	奈良県吉野郡大淀町大字土田 332	〒638-0811 (0747)52-9551
秋田営業所	秋田県秋田市御所野島 3-1-4	〒010-1415 (018)826-0755(代)	和歌山営業所	和歌山県和歌山市大垣内字津 622-2	〒649-6272 (0746)53-8288
本荘営業所	秋田県本荘市師堂字谷地 204-1	〒015-0041 (0184)24-2811(代)	田辺営業所	和歌山県田辺市新庄町 496-1(明光サービス棟内)	〒646-0011 (0739)25-1251
岩手支店	岩手県紫波郡矢町流通センター南 2-7-11	〒020-0891 (019)638-8511(代)	山陽支店	兵庫県加古川市平岡町一色字上池 649-1	〒675-0115 (0794)37-6151(代)
宮古営業所	岩手県宮古市板屋 1-2-7	〒027-0048 (0193)63-7441(代)	神戸営業所	兵庫県神戸市中央区磯上通 3-2-30	〒651-0086 (078)251-3301(代)
前沢営業所	岩手県胆沢郡静内町跡地 1-31	〒029-4205 (0197)41-3372	伊丹営業所	兵庫県伊丹市津池字北浦 9-1	〒664-0006 (072)70-2201(代)
大船渡営業所	岩手県大船渡市猪川町字久名畑 28-2	〒022-0004 (0192)27-4438	姫路営業所	兵庫県姫路市鈴鹿区下野田 478 番地	〒672-8044 (0792)34-9871(代)
北上営業所	岩手県北上市流通センター 19-91	〒024-0014 (0197)71-1925	加古川営業所	兵庫県加古川市平岡町一色字上池 649-1	〒675-0115 (0794)37-6151(代)
東北支店	宮城県多賀城市明 2-3-1	〒985-0843 (022)364-6131(代)	岡山営業所	岡山県倉敷市松島 1109	〒701-0114 (0864)62-0815(代)
山形営業所	山形県東根市大字若木字七窪 5581-2	〒999-3737 (023)748-1611(代)	備前営業所	岡山県備前市香登西 97-1	〒705-0011 (0869)66-8650(代)
庄内営業所	山形県酒田市大字広野字大日塚 1	〒998-0125 (0234)92-2805(代)	北関西支店	京都府乙訓郡大山崎町字大山崎小字岸畑 22	〒618-8511 (075)956-3171
米沢営業所	山形県米沢市山形町 909-9	〒992-0011 (0238)37-2691(代)	京都営業所	京都府乙訓郡大山崎町字大山崎小字岸畑 22	〒618-8511 (075)956-3171
仙台営業所	宮城県多賀城市明 2-3-1	〒985-0843 (022)364-6131(代)	福知山営業所	京都府福知山市長田小字宿 81-27	〒620-0846 (0773)27-4172
古川営業所	宮城県古川市沢田字舞合 98-1	〒989-6232 (022)928-4300(代)	但馬営業所	兵庫県朝来郡和田山町山崎 925-5(但馬重機(株)内)	〒669-5231
石巻営業所	宮城県石巻市河南町鹿又字道の前 326-3	〒986-1111 (0225)75-2306(代)	滋賀営業所	滋賀県野洲郡野洲町大字三上 2573	〒520-2323 (0775)96-2875(代)
仙南営業所	宮城県柴田市大河原町字新南 163-3	〒989-1224 (0224)53-1711(代)	長浜営業所	滋賀県長浜市西上坂町 346	〒526-0803 (0749)63-0831(代)
福山営業所	福島県郡山市字道場 51	〒963-8824 (024)944-8950(代)	鳥取営業所	鳥取県鳥取市千代水 3-36	〒680-0911 (0857)31-5852
いわき営業所	福島県いわき市小名原大字野中 88-1	〒971-8111 (0246)53-3361(代)	四国支店	岡山県高松市観東町字乾新開 796-171	〒761-8031 (087)881-8881
原町営業所	福島県原町市大字北原字東原 208-1	〒975-0021 (0244)23-3864(代)	高松営業所	香川県高松市観東町字乾新開 796-171	〒761-8031 (087)881-8881
会津営業所	福島県会津若松市イオン西 56-1(会津アビオ内)	〒965-0059 (0242)22-2011(代)	普通寺営業所	香川県普通寺市弘田町 1013 番地	〒765-0071 (087)62-1285
関東支社	埼玉県草加市弁天 5-33-25	〒340-0004 (0489)35-2111	徳島営業所	徳島県板野郡藍住町奥野字長江口 75-5	〒771-1201 (088)692-1190
茨城支店	茨城県那珂郡那珂町大字山字笠松 1269-1	〒311-0102 (029)295-2311(代)	池田営業所	徳島県三好郡三好町大字足代字滝の下 106-1	〒771-2502 (0883)79-3960
日立営業所	茨城県日立市清川本町 5-13-16	〒317-0051 (0294)24-7514(代)	松山営業所	愛媛県松山市須賀町 6-1	〒791-9052 (089)953-2340
鹿嶋営業所	茨城県鹿嶋市大字長穂 1879-135	〒314-0022 (0299)83-9281	西条営業所	愛媛県西条市飯岡 1393-1	〒793-0100 (089)755-8405
つくば営業所	茨城県つくば市緑ヶ原 4-12	〒300-2646 (0298)47-5432(代)	宇和島営業所	愛媛県宇和島市保田甲 984-1	〒798-0077 (0895)27-0828
栃木支店	栃木県下都賀郡石橋町大字石橋字花林 573(石橋第 3 工業団地)	〒329-0152 (0285)53-0815(代)	南島営業所	高知県南国市三和琴平 2 丁目 1638-13	〒783-0087 (088)865-3020
佐野営業所	栃木県佐野市堀米町 3225	〒327-0843 (027)263-8511(代)	中村営業所	高知県中村市国見 788-1	〒787-0667 (0880)37-3515
群馬支店	群馬県前橋市天川大字町 1202-2	〒379-2154 (0272)63-8511(代)	西日本支店	福岡県粕屋郡新宮町緑ヶ浜 2-1-1	〒811-0119 (092)962-2635(代)
伊勢崎営業所	群馬県伊勢崎市飯島町 542-2	〒372-0854 (0270)32-1221	中国支店	広島県佐伯郡大野町上の浜 2-2-1	〒739-0432 (0829)55-2530(代)
太田営業所	群馬県太田市藤原町 913-19	〒373-0034 (0276)31-5641(代)	広島営業所	広島県佐伯郡大野町上の浜 2-2-1	〒739-0432 (0829)55-2530(代)
前橋北営業所	群馬県勢多郡富士見村大字時沢 2803	〒371-0104 (027)288-2000	福山営業所	広島県福山市曙町 6-12-10	〒721-0952 (0849)54-6112(代)
新潟支店	新潟県新潟市大字川口字 E 578-7	〒956-0015 (025)023-6070(代)	山口営業所	山口県吉敷郡小郡町若草町 1-2	〒754-0024 (0839)72-2820(代)
下越営業所	新潟県北蒲原郡中条町大字船山字ノ下 652-1	〒959-2675 (0254)44-6181(代)	下松営業所	山口県下松市基山 1-819-16	〒744-0061 (0833)46-3855(代)
長岡営業所	新潟県長岡市高見町大字大島 3008-3	〒946-0004 (0258)24-8121(代)	島根営業所	島根県八束郡東出雲町大字揖屋町 2142-1	〒699-0101 (0852)52-5560(代)
魚沼営業所	新潟県北魚沼郡小出町大字虫野 1293	〒940-0037 (0257)92-8141(代)	浜田営業所	島根県浜田市黒川町 208-1(オフィス長谷川)	〒697-0024 (0855)23-1024(代)
上越営業所	新潟県上越市大字黒井字ノ口 99-3	〒942-0013 (0255)43-3583(代)	福岡支店	福岡県小郡市上岩田字西野口 1142-1	〒838-0121 (0943)23-8020(代)
長野支店	長野県長野市大字大町 1053-10	〒381-0014 (026)295-3000(代)	福岡営業所	福岡県小郡市上岩田字西野口 1142-1	〒838-0121 (0943)23-8020(代)
佐久営業所	長野県佐久市中込 3421-47	〒385-0051 (0267)62-7212(代)	福岡東営業所	福岡県大牟田市大字白銀字鶴田 291	〒837-0912 (0944)58-0495(代)
上田営業所	長野県上田市大字築地字堀ノ内 148-1	〒386-1107 (0268)27-9666(代)	福岡西営業所	福岡県福岡市西区元浜 1-16-4	〒811-0119 (092)962-5191(代)
松本営業所	長野県松本市丘丘野 2146-38	〒399-0705 (0263)52-7720(代)	福岡九州営業所	福岡県北九州市小倉北区西港町 91-2	〒810-0166 (092)806-5334(代)
飯田営業所	長野県飯田市上郷町 3338(飯伊自動車(株)内)	〒395-0003 (0265)22-3167(代)	長崎営業所	福岡県北九州市小倉北区西港町 91-2	〒810-0166 (092)806-5334(代)
大町営業所	長野県大町市大字 7791-17	〒398-0001 (0261)22-8090(代)	佐世保営業所	長崎県北松浦郡吉井町立石免字黒岩 186-2	〒854-0065 (0957)26-4411(代)
諏訪営業所	長野県茅野市横内 5 街区 1-2	〒391-0001 (0266)82-7230	中九州支店	熊本県菊池郡大津町大字杉水字中水迫 3643	〒859-0904 (0956)47-2110(代)
東京支店	東京都江東区亀戸 9-7-10	〒136-0071 (03)3682-8624(代)	熊本営業所	熊本県菊池郡大津町大字杉水字中水迫 3643	〒869-1236 (096)293-1717(代)
城東営業所	埼玉県草加市弁天 5-33-25	〒340-0004 (0489)35-7341	八代営業所	熊本県八代市川田町西 607-1	〒869-4616 (0965)39-0670(代)
城西営業所	神奈川県川崎市高津区下野毛 1-7-12	〒213-0006 (044)811-3011	大分営業所	大分県大分市大字中戸次字塔迫 5166-2	〒879-7761 (097)507-1288(代)
西関東支店	神奈川県相模原市淵野辺 2-5-8	〒229-0006 (042)752-9211(代)	中津営業所	大分県中津市大字榎野字竹ノ内 176-1	〒879-0103 (0979)32-4752(代)
相模営業所	神奈川県相模原市淵野辺 2-5-8	〒229-0006 (042)752-9211(代)	日田営業所	大分県日田市上城内 1282-1(尚中産業内)	〒877-0003 (0973)22-8520(代)
厚木営業所	神奈川県厚木市長谷 6-38	〒243-0036 (0462)47-9151(代)	南九州支店	鹿児島県鹿児島市七ツ島 1-2-5	〒891-0132 (099)262-1950(代)
横浜営業所	神奈川県横浜市中区磯子区川向町 109	〒224-0044 (045)472-4504(代)	宮崎営業所	宮崎県宮崎市大字島之内字湯取 6265	〒880-2121 (0985)39-7775(代)
横浜南営業所	神奈川県横浜市金沢区幸浦 2-16-3	〒236-0003 (045)785-7790	鹿児島営業所	鹿児島県鹿児島市七ツ島 1-2-5	〒891-0132 (099)262-1950(代)
多摩営業所	東京都西多摩郡瑞穂町南平 1-6-7	〒190-1224 (0425)57-2231(代)	川内営業所	鹿児島県川内市宮里町清水 3051-4	〒895-0056 (0996)25-3325(代)
埼玉支店	埼玉県さいたま市吉野町 1-39-1	〒330-0031 (048)965-2555(代)	沖縄支店	沖縄県員志市大字州崎 12-34	〒904-2234 (098)937-3488(代)
埼玉北営業所	埼玉県さいたま市上野台 1351-1	〒366-0801 (048)571-9255(代)	●資格取得のご相談は(株)日立建機教習センターへ		
草加営業所	埼玉県草加市弁天 5-33-25	〒340-0004 (0489)35-1522(代)	(株)日立建機教習センター	埼玉県草加市弁天 5-33-25	〒340-0004 (0489)31-0121(代)
川越営業所	埼玉県狭山市青柳 1626-2	〒350-1301 (042)969-6805(代)	北海道教習所	北海道石狩市新港中央 2-766-3	〒061-3242 (0133)64-6388
秩父営業所	埼玉県秩父市大字大野原字峰 80-1	〒368-0005 (0494)25-6103	宮城教習所	宮城県多賀城市明 2-3-1	〒985-0843 (022)364-6143
千葉支店	千葉県千葉市若葉区野呂町 633	〒265-0053 (043)228-1211(代)	埼玉教習所	埼玉県草加市弁天 5-33-25	〒340-0004 (0489)31-0121(代)
柏営業所	千葉県東葛飾郡南町堀崎 1311-4	〒277-0923 (047)121-6310(代)	茨城教習所	茨城県新治郡霞ヶ浦町戸崎 2328	〒400-0136 (0298)28-2370
成田営業所	千葉県香取郡多古町喜多 300-18	〒289-2232 (0479)76-5770(代)	愛知教習所	愛知県岡崎市合歡木町字屋下 1-1(日立建機三河支店内)	〒444-0232 (0564)43-6578
千葉南営業所	千葉県木更津市真里 1765-1	〒292-0212 (0438)53-3880(代)	京都教習所	京都府乙訓郡大山崎町字大山崎小字岸畑 22	〒618-0071 (075)957-4944(代)
茂原営業所	千葉県茂原市六ツ野 1850	〒297-0012 (0475)26-3531	福岡教習所	福岡県粕屋郡新宮町緑ヶ浜 2-1-1	〒811-0119 (092)963-3634
中部支社	愛知県名古屋市中区区山 1-601	〒459-0011 (052)332-6109			
東海支店	愛知県東海市東海町 1-2-1	〒476-0015 (052)603-1503			
名古屋中央営業所	愛知県名古屋市中川区区山 1-601	〒454-0011 (052)332-6101			



 日立建機株式会社